

ВЕСТНИК НАУКИ



ВЫПУСК № 12 (69)



ТОМ 1

Международный научный журнал

www.вестник-науки.рф

Тольятти 2023

Международный научный журнал

«ВЕСТНИК НАУКИ»

№ 12 (69) Том 1

ДЕКАБРЬ 2023 г.

(ежемесячный научный журнал)

В журнале освещаются актуальные теоретические и практические проблемы развития науки, территорий и общества. Представлены научные достижения ученых, преподавателей, специалистов-практиков, аспирантов, соискателей, магистрантов и студентов научно-теоретического, проблемного или научно-практического характера.

Предназначено для преподавателей, аспирантов и студентов, для всех, кто занимается научными исследованиями в области инновационного развития науки, территорий и общества.

Статьи, поступающие в редакцию, рецензируются, публикуются в авторской редакции.

Авторы несут ответственность за содержание статей, за достоверность приведенных в статье фактов, цитат, статистических и иных данных, имен, названий и прочих сведений, а также за соблюдение законов об интеллектуальной собственности. Мнение редакции может не совпадать с мнением авторов материалов.

Главный редактор журнала:

РАССКАЗОВА ЛЮБОВЬ ФЁДОРОВНА

Главный редактор: Рассказова Любовь Федоровна
Адрес учредителя, издателя и редакции: г. Тольятти
ISSN 2712-8849 | СМИ ЭЛ № ФС 77 - 84401
сайт: <https://www.vestnik-nauki.pf>
eLibrary.ru: https://elibrary.ru/title_about.asp?id=67626

Дата выхода в свет:
03.12.2023 г.
*Периодическое
электронное научное
издание.*

СОДЕРЖАНИЕ (CONTENT)

ЭКОНОМИЧЕСКИЕ НАУКИ И МЕНЕДЖМЕНТ (ECONOMIC SCIENCES & MANAGEMENT)

1. Айтмагамбет А.К. ИСТОРИЯ И ПЕРСПЕКТИВА РАЗВИТИЯ ЗЕМЕЛЬНЫХ ОТНОШЕНИЙ	16 - 26
2. Алексеева К.В., Винокуров В.С. ОСНОВНЫЕ ЭТАПЫ И РЕКОМЕНДАЦИИ ПО РАЗРАБОТКЕ ПОЛИТИКИ ИНФОРМАЦИОННОЙ БЕЗОПАСНОСТИ ПРЕДПРИЯТИЯ	27 - 31
3. Алехина Е.С. РАЗВИТИЕ ПРОФЕССИОНАЛЬНЫХ КОМПЕТЕНЦИЙ ПЕРСОНАЛА В СЕЛЬСКОМ ХОЗЯЙСТВЕ И ЕГО ВЛИЯНИЕ НА ПОВЫШЕНИЕ КАЧЕСТВА И ПРОИЗВОДИТЕЛЬНОСТИ	32 - 42
4. Бруева К.С., Волкова К.С. ФАКТОРЫ, ВЛИЯЮЩИЕ НА ЭКОНОМИЧЕСКОЕ НЕРАВЕНСТВО, И ЕГО ПОСЛЕДСТВИЯ ДЛЯ ОБЩЕСТВА	43 - 50
5. Дегтярь Е.Е. УПРАВЛЕНИЕ ЧЕЛОВЕЧЕСКИМИ РЕСУРСАМИ ИТ ПРОЕКТА ПО МЕТОДОЛОГИИ РМВОК	51 - 63
6. Енгибарян М.Х. АНАЛИЗ РЫНКА ХЛЕБОБУЛОЧНЫХ ИЗДЕЛИЙ РОССИИ	64 - 72
7. Ермакова Я.М. СИСТЕМА МОТИВАЦИИ И СПОСОБЫ УПРАВЛЕНИЯ ЕЙ В КОМАНДЕ ПРОЕКТА	73 - 79
8. Жакупова Ш.М. ЗЕМЕЛЬНО-РЕСУРСНЫЙ ПОТЕНЦИАЛ СЕЛЬСКОХОЗЯЙСТВЕННЫХ РЕГИОНОВ РЕСПУБЛИКИ КАЗАХСТАН	80 - 89
9. Загородникова П.Н. УЛУЧШЕНИЕ ОКАЗЫВАЕМЫХ УСЛУГ В СФЕРЕ ГОСТЕПРИИМСТВА	90 - 94
10. Зюзева Ж.В., Шляхина С.Ю. РАЗВИТИЕ МОЛОДЕЖНОГО ПРЕДПРИНИМАТЕЛЬСТВА В УСЛОВИЯХ ЦИФРОВИЗАЦИИ	95 - 100
11. Измоленов Д.В., Скворцов Е.А. РОЛЬ РЕКЛАМНОГО ЗАКОНОДАТЕЛЬСТВА В ЗАЩИТЕ ОТ НЕДОБРОСОВЕСТНОЙ КОНКУРЕНЦИИ	101 - 105
12. Карелин И.Ю., Шарипова А.Р. СИСТЕМНЫЙ АНАЛИЗ ФАКТОРОВ РОСТА ЧЕЛОВЕЧЕСКОГО ПОТЕНЦИАЛА В РОССИИ	106 - 116
13. Ключов М.В., Скворцов Е.Г. ИНСТРУМЕНТЫ ПОВЫШЕНИЯ ПРАВОВОЙ ГРАМОТНОСТИ НАСЕЛЕНИЯ И БИЗНЕСА В ОБЛАСТИ АНТИМОНОПОЛЬНОГО, ТАРИФНОГО И РЕКЛАМНОГО ЗАКОНОДАТЕЛЬСТВА	117 - 122
14. Коробейников Н.Е. КАДРОВАЯ ПОЛИТИКА В СИСТЕМЕ ЭКОНОМИЧЕСКОЙ БЕЗОПАСНОСТИ ООО АГРОФИРМА УЧУМСКАЯ	123 - 127
15. Коробицына А.А., Скворцов Е.А. РОЛЬ КОНКУРЕНТНОГО ПРАВА В ЦИФРОВОЙ ЭКОНОМИКЕ	128 - 132

16. Котенева А.П. ВЛИЯНИЕ БЛОГЕРОВ И ЗНАМЕНИТОСТЕЙ НА ОСВЕДОМЛЕННОСТЬ О ПРОДУКЦИИ: АНАЛИЗ И ПЕРСПЕКТИВЫ	133 - 138
17. Кузьминых А.А., Остапова В.В. МЕТОДИКА ФОРМИРОВАНИЯ ПРОМЕЖУТОЧНОГО ЛИКВИДАЦИОННОГО БАЛАНСА В ПРОЦЕДУРЕ БАНКРОТСТВА ОРГАНИЗАЦИИ	139 - 144
18. Махмутова Э.Р. АНАЛИЗ РЫНКА ПЛАТНЫХ МЕДИЦИНСКИХ УСЛУГ УДМУРТСКОЙ РЕСПУБЛИКИ	145 - 148
19. Метелев П.В., Скворцов Е.А. ЭФФЕКТИВНОСТЬ АНТИМОНОПОЛЬНОГО КОМПЛЕКСА В ДЕЯТЕЛЬНОСТИ ХОЗЯЙСТВУЮЩИХ СУБЪЕКТОВ	149 - 152
20. Мэй Сяодун ПОКАЗАТЕЛИ ЭКОНОМИЧЕСКОЙ ЭФФЕКТИВНОСТИ КОММЕРЧЕСКОГО БАНКА	153 - 165
21. Никулина А.Д., Стрекалова С.А. АЛГОРИТМ ПРОВЕДЕНИЯ ВНУТРЕННЕГО АУДИТА БИЗНЕС-ПРОЦЕССА «РАСЧЕТЫ С ПОСТАВЩИКАМИ И ПОДРЯДЧИКАМИ»	166 - 175
22. Попов А.А., Догданов Д.В. ПРОБЛЕМЫ СОЗДАНИЯ АВТОМАТИЗИРОВАННОГО МОНИТОРИНГА ДОЛГОВОЙ НАГРУЗКИ КОМПАНИЙ ИЗ-ЗА СПЕЦИФИКИ ИХ ДЕЯТЕЛЬНОСТИ	176 - 181
23. Попова О.В. ВНУТРИРЕГИОНАЛЬНАЯ И МЕЖРЕГИОНАЛЬНАЯ МИГРАЦИЯ НАСЕЛЕНИЯ В АРКТИЧЕСКИХ РАЙОНАХ ЯКУТИИ В 2022 ГОДУ	182 - 185
24. Попова О.В. СРЕДНЕДУШЕВЫЕ ДЕНЕЖНЫЕ ДОХОДЫ НАСЕЛЕНИЯ РЕСПУБЛИКИ САХА (ЯКУТИЯ) В 2000-2022 ГОДАХ: ДИНАМИКА ПОКАЗАТЕЛЕЙ	186 - 190
25. Сараева Л.В., Сатрутдинова А.М. ВЛИЯНИЕ ЭНЕРГЕТИЧЕСКОЙ ЭФФЕКТИВНОСТИ НА БИЗНЕС-ПРОЦЕССЫ ПРЕДПРИЯТИЯ	191 - 194
26. Свиридова Т.С. ОСОБЕННОСТИ ПРОВЕДЕНИЯ ВНУТРЕННЕГО КОНТРОЛЯ В ОРГАНИЗАЦИЯХ СТРОИТЕЛЬНОЙ ОТРАСЛИ	195 - 200
27. Томилина Н.С., Попов А.А. РАЗВИТИЕ ИНФОРМАЦИОННОЙ СИСТЕМЫ ГОСУДАРСТВЕННОГО УПРАВЛЕНИЯ ПРЕФЕРЕНЦИАЛЬНЫМИ РЕЖИМАМИ В РОССИИ	201 - 206
28. Церфус А.А., Почекутова Е.Н. РАЗВИТИЕ КОНКУРЕНТНЫХ ОТНОШЕНИЙ НА РЫНКЕ ОБРАЩЕНИЯ С ТВЕРДЫМИ КОММУНАЛЬНЫМИ ОТХОДАМИ	207 - 213
29. Чжао Аньци ДИСТАНЦИОННЫЕ КАНАЛЫ ОБСЛУЖИВАНИЯ КЛИЕНТОВ, И ЗОНА ИХ ПРИМЕНЕНИЯ	214 - 226
30. Чубукин Д.А. АНАЛИЗ ЭФФЕКТИВНОСТИ ИСПОЛЬЗОВАНИЯ МАТЕРИАЛЬНЫХ РЕСУРСОВ НА ПРИМЕРЕ ООО «ГАЗПРОМ ДОБЫЧА УРЕНГОЙ»	227 - 234
31. Шаврина А.В., Катерова В.А. БАНКОВСКИЕ ИННОВАЦИИ КАК ИНСТРУМЕНТ ОБЕСПЕЧЕНИЯ НАЦИОНАЛЬНОЙ БЕЗОПАСНОСТИ СТРАНЫ	235 - 248

ЮРИДИЧЕСКИЕ НАУКИ (JURIDICAL SCIENCES)

32. Бердникова К.Э., Иванова Л.Н. ПРЕДУПРЕЖДЕНИЕ ЭКСТРЕМИЗМА МОЛОДЕЖИ: СОВРЕМЕННЫЕ ВЫЗОВЫ И РЕШЕНИЯ	249 - 254
33. Валитова Д.И., Воронцова И.В. ЗЛОУПОТРЕБЛЕНИЕ ПРАВОМ НА ОБРАЩЕНИЕ В СУД ПО ГРАЖДАНСКИМ ДЕЛАМ	255 - 259
34. Дамбиева С.Б. УЧАСТИЕ ПРОКУРОРА В СУДЕБНОМ РАЗБИРАТЕЛЬСТВЕ ПРИ ЗАКЛЮЧЕНИИ ДОСУДЕБНОГО СОГЛАШЕНИЯ О СОТРУДНИЧЕСТВЕ	260 - 265
35. Дусекеева А.А. ПОНЯТИЕ, ОСОБЕННОСТЬ И ЗНАЧЕНИЕ ИНСТИТУТА МИРОВЫХ СУДЕЙ В РОССИЙСКОЙ ФЕДЕРАЦИИ	266 - 269
36. Еркович Д.Я. КРИМИНОЛОГИЧЕСКАЯ ХАРАКТЕРИСТИКА ПРЕСТУПНОСТИ ПОДНАДЗОРНЫХ ЛИЦ	270 - 274
37. Еркович Д.Я. ПРОБЛЕМЫ И ПУТИ РЕШЕНИЯ ПРОФИЛАКТИКИ ПРЕСТУПНОСТИ ПОДНАДЗОРНЫХ ЛИЦ	275 - 281
38. Завалаяев И.М. ПРОВЕДЕНИЕ ПОВТОРНОЙ ЭКСПЕРТИЗЫ В УГОЛОВНОМ СУДОПРОИЗВОДСТВЕ	282 - 286
39. Золотарев В.С., Теплякова О.А. ОСОБЕННАЯ ЧАСТЬ УГОЛОВНОГО ПРАВА КАК ОТРАЖЕНИЕ УГОЛОВНОЙ ПОЛИТИКИ РОССИЙСКОГО ГОСУДАРСТВА	287 - 291
40. Иманаева О.Г., Теплякова О.А. ПРАВО ОБВИНЯЕМОГО НА ЗАЩИТУ: ПОНЯТИЕ, ГАРАНТИИ ОБЕСПЕЧЕНИЯ	292 - 303
41. Калунина Л., Шигонин А.Б. НЕКОТОРЫЕ ПРОБЛЕМЫ ОПРЕДЕЛЕНИЯ ПЕРЕЧНЯ СОСТАВОВ И КВАЛИФИКАЦИИ ПРЕСТУПЛЕНИЙ ТЕРРОРИСТИЧЕСКОЙ НАПРАВЛЕННОСТИ	304 - 309
42. Колкина Л.А. НЕКОТОРЫЕ ПРОБЛЕМЫ ПРИЗНАНИЯ ЯВКИ С ПОВИННОЙ И АКТИВНОГО СПОСОБСТВОВАНИЯ РАСКРЫТИЮ И РАССЛЕДОВАНИЮ ПРЕСТУПЛЕНИЯ В КАЧЕСТВЕ ОБСТОЯТЕЛЬСТВ, СМЯГЧАЮЩИХ НАКАЗАНИЕ ПРИ НАЗНАЧЕНИИ НАКАЗАНИЯ	310 - 315
43. Комарова Е.Н. ПРОБЛЕМЫ ПРАВОВОГО РЕГУЛИРОВАНИЯ БЛАГОТВОРИТЕЛЬНОЙ ДЕЯТЕЛЬНОСТИ В РОССИИ	316 - 320
44. Корель Д.А. ФОРМЫ И СПОСОБЫ ЗАЩИТЫ АВТОРСКИХ ПРАВ В РОССИЙСКОЙ ФЕДЕРАЦИИ	321 - 326
45. Курдюкова Е.А., Романченко М.Д. ИСТОРИЯ РАЗВИТИЯ И ВЗАИМОДЕЙСТВИЯ ПРАВООХРАНИТЕЛЬНЫХ ОРГАНОВ И ГОСУДАРСТВ БЛИЖНЕГО ЗАРУБЕЖЬЯ	327 - 335
46. Курочкина А.О. УГОЛОВНО-ПРАВОВАЯ ХАРАКТЕРИСТИКА ВЗЯТОЧНИЧЕСТВА КАК ПРЕДМЕТ ПРЕСТУПЛЕНИЯ	336 - 340
47. Лесников П.В. ИСПОЛНИТЕЛЬНОЕ ПРОИЗВОДСТВО КАК СТАДИЯ ГРАЖДАНСКОГО ПРОЦЕССА	341 - 345

48. Максимова С.Ю. НАСЛЕДОВАНИЕ ПРЕДПРИЯТИЯ КАК ОДНА ИЗ АКТУАЛЬНЫХ ПРОБЛЕМ ГРАЖДАНСКОГО ПРАВА	346 - 352
49. Мышакин Д.В. ОТВЕТСТВЕННОСТЬ ЗА ПРЕСТУПЛЕНИЯ ПРОТИВ ВОЕННОЙ СЛУЖБЫ: ИССЛЕДОВАНИЕ ЗАКОНОДАТЕЛЬНЫХ МЕХАНИЗМОВ И ИХ РОЛЬ В ОБЕСПЕЧЕНИИ БЕЗОПАСНОСТИ И ПОРЯДКА	353 - 356
50. Попова М.В. ФАКТОРЫ, ОБУСЛОВЛИВАЮЩИЕ НЕОБХОДИМОСТЬ УЧАСТИЯ ПРОКУРОРА В УГОЛОВНОМ ПРОЦЕССЕ	357 - 362
51. Сидорова Э.О., Анисина К.Т. НЕКОТОРЫЕ АСПЕКТЫ ПРАВОВОГО РЕГУЛИРОВАНИЯ НАЛОГООБЛАЖЕНИЯ НЕДВИЖИМОСТИ В РОССИИ И ОАЭ	363 - 373
52. Федорова О.Д. НЕУСТОЙКА: ПРОБЛЕМЫ ПРАВОВОЙ ПРИРОДЫ И ИСПОЛЬЗОВАНИЯ В ДОГОВОРНЫХ ОТНОШЕНИЯХ В СВЕТЕ РЕФОРМЫ ГРАЖДАНСКОГО ЗАКОНОДАТЕЛЬСТВА	374 - 379
53. Федотовский А.В. ТЕОРЕТИЧЕСКАЯ СТОРОНА ЗАЩИТЫ ПРАВ ГРАЖДАН В ИСПОЛНИТЕЛЬНОМ ПРОИЗВОДСТВЕ	380 - 388
54. Хмельницкий Б.Н., Подопригора А.А. АНАЛИЗ АКТУАЛЬНЫХ ВОПРОСОВ ОБЕСПЕЧЕНИЯ ПРОЦЕССУАЛЬНОГО СТАТУСА НЕКОТОРЫХ УЧАСТНИКОВ УГОЛОВНОГО СУДОПРОИЗВОДСТВА	389 - 397
55. Шаухалов К.Т., Семичева А.С. ПРИЧИНЕНИЕ ВРЕДА ЖИЗНИ И ЗДОРОВЬЮ В ПРОЦЕССЕ РЕАЛИЗАЦИИ ПРАВ НА ПРЕДПРИНИМАТЕЛЬСКУЮ ДЕЯТЕЛЬНОСТЬ	398 - 402
56. Шацкий В.В. РЕАЛИЗАЦИЯ ПРАВ ГРАЖДАН НА ДОСТОЙНЫЙ УРОВЕНЬ ЖИЗНИ НА ПРИМЕРЕ РЕСПУБЛИКИ БЕЛАРУСЬ	403 - 407
57. Шацкий В.В. РОССИЙСКИЙ ОПЫТ РЕАЛИЗАЦИИ ПРАВ ГРАЖДАН НА ДОСТОЙНЫЙ УРОВЕНЬ ЖИЗНИ	408 - 412

ПЕДАГОГИКА И ОБРАЗОВАНИЕ (PEDAGOGY & EDUCATION)

58. Абашкина А.И. ОБУЧЕНИЕ В СОТРУДНИЧЕСТВЕ С НОСИТЕЛЕМ ЯЗЫКА ПРИ ОБУЧЕНИИ КИТАЙСКОМУ ЯЗЫКУ	413 - 419
59. Беденкова А.Д. ПУТИ ФОРМИРОВАНИЯ ЭКОЛОГИЧЕСКОЙ ГРАМОТНОСТИ МЛАДШИХ ШКОЛЬНИКОВ	420 - 424
60. Белая Н.Е., Ксензова Л.А. ПРОЕКТНАЯ ДЕЯТЕЛЬНОСТЬ УЧАЩИХСЯ В НАЧАЛЬНОЙ ШКОЛЕ, КАК СРЕДСТВО ФОРМИРОВАНИЯ ПОЗНАВАТЕЛЬНЫХ УНИВЕРСАЛЬНЫХ УЧЕБНЫХ ДЕЙСТВИЙ	425 - 435
61. Бяшимов Р. СОВРЕМЕННЫЕ ФОРМЫ И МЕТОДЫ БИБЛИОГРАФИЧЕСКОЙ ДЕЯТЕЛЬНОСТИ В БИБЛИОТЕКАХ	436 - 441

62. Викторова Е.С. ТЕОРЕТИКО-МЕТОДИЧЕСКИЕ ОСНОВЫ ТУРИЗМА КАК СРЕДСТВА РАЗВИТИЯ ЛИЧНОСТНЫХ КАЧЕСТВ У ПОДРОСТКОВ 14 - 16 ЛЕТ	442 - 446
63. Гедоло Д.С. МЕТОДИКА ИСПОЛЬЗОВАНИЯ ИГРОВЫХ ТЕХНОЛОГИЙ ДЛЯ МЛАДШИХ ШКОЛЬНИКОВ В ДИСТАНЦИОННОМ ФОРМАТЕ	447 - 457
64. Голубева О.Ю. ГОТОВНОСТЬ УЧИТЕЛЯ К АКТИВИЗАЦИИ ФУНКЦИОНАЛЬНОЙ ГРАМОТНОСТИ УЧАЩИХСЯ	458 - 461
65. Дмитриева Ю.М. ИСПОЛЬЗОВАНИЕ ИГРОВЫХ ТЕХНОЛОГИЙ ДЛЯ РАЗВИТИЯ ВОКАЛЬНО- ХОРОВЫХ СПОСОБНОСТЕЙ ДЕТЕЙ ШЕСТОГО И СЕДЬМОГО ГОДА ЖИЗНИ	462 - 473
66. Иванова В.В. ФОРМИРОВАНИЕ ИНКЛЮЗИВНОЙ КОМПЕТЕНТНОСТИ У СУБЪЕКТОВ ОБРАЗОВАТЕЛЬНОГО ПРОЦЕССА В УСЛОВИЯХ ИНКЛЮЗИВНОГО ОБРАЗОВАНИЯ	474 - 484
67. Каткова Г.А. ФОРМИРОВАНИЕ ФИЗИЧЕСКОЙ КУЛЬТУРЫ ОБУЧАЮЩИХСЯ В ДЕТСКИХ ОБЪЕДИНЕНИЯХ ДОПОЛНИТЕЛЬНОГО ОБРАЗОВАНИЯ	485 - 488
68. Колотова Д.А., Гераськин А.А. ИСПОЛЬЗОВАНИЕ ЗДОРОВЬЕСБЕРЕГАЮЩИХ ТЕХНОЛОГИЙ НА УРОКАХ ИНФОРМАТИКИ. МЕТОДИЧЕСКИЕ РЕКОМЕНДАЦИИ	489 - 493
69. Коханик А.С., Коханик Н.А. АКТУАЛЬНЫЕ ВОПРОСЫ ФОРМИРОВАНИЯ ПРОФЕССИОНАЛЬНЫХ КОМПЕТЕНЦИЙ БУДУЩИХ ХУДОЖНИКОВ-ЖИВОПИСЦЕВ	494 - 497
70. Краснова И.М. ПРАВОВОЕ ВОСПИТАНИЕ НА УРОКАХ МАТЕМАТИКИ И ИНФОРМАТИКИ	498 - 501
71. Кругликова О.В. ПРОБЛЕМЫ РАССМОТРЕНИЯ И РАЗРЕШЕНИЯ ДЕЛ, СВЯЗАННЫХ С ВОСПИТАНИЕМ ДЕТЕЙ	502 - 507
72. Кузнецова Ю.В., Куликова Ю.К. ИСПОЛЬЗОВАНИЕ МЕЖДИСЦИПЛИНАРНЫХ СВЯЗЕЙ В ЦЕЛЯХ ПОВЫШЕНИЯ КОММУНИКАТИВНЫХ КОМПЕТЕНЦИЙ СТУДЕНТОВ СПО	508 - 515
73. Кучерова З.К., Ляшенко А.Н. ПРИНЦИПЫ ВОСПИТАНИЯ ПРАВОСОЗНАНИЯ У ЛИЦ С НАРУШЕНИЯМИ ИНТЕЛЛЕКТА	516 - 520
74. Лавров А.Г. ПОНЯТИЕ И СУЩНОСТЬ ОБРАЗОВАНИЯ. СОВРЕМЕННЫЕ ПРОБЛЕМЫ ИХ ТРАКТОВАНИЯ	521 - 532
75. Маурин В.С. НОВЫЕ ГОРИЗОНТЫ ОБРАЗОВАНИЯ: СОВЕРШЕНСТВОВАНИЕ ПОДГОТОВКИ БУДУЩИХ ПЕДАГОГОВ К ДИСТАНЦИОННОЙ РАБОТЕ	533 - 537
76. Мордвинцев И.А., Соломонова А.В., Герасимова В.А. ПРАКТИКО-ОРИЕНТИРОВАННАЯ ПОДГОТОВКА СПЕЦИАЛИСТОВ В КОЛЛЕДЖЕ ТЕЛЕКОММУНИКАЦИЙ (КТ МТУСИ)	538 - 544
77. Онищенко С.Ю. ИСПОЛЬЗОВАНИЕ АРХЕОЛОГИЧЕСКОГО МАТЕРИАЛА САРМАТСКОГО ПЕРИОДА В ОБРАЗОВАТЕЛЬНОМ ПРОЦЕССЕ ШКОЛ КРАСНОДАРСКОГО КРАЯ	545 - 548

78. Очилова Д.И. СОЗДАНИЕ ПРОБЛЕМНЫХ СИТУАЦИЙ НА УРОКАХ И ТЕХНОЛОГИЯ ПРОБЛЕМНОГО ПРЕПОДАВАНИЯ	549 - 554
79. Сарсекеева Ж.Е., Чилякова В.И. ФОРМИРОВАНИЕ ЛИТЕРАТУРОВЕДЧЕСКИХ ПОНЯТИЙ МЛАДШИХ ШКОЛЬНИКОВ КАК ПСИХОЛОГО-ПЕДАГОГИЧЕСКАЯ ПРОБЛЕМА	555 - 559
80. Сатгельдиева Ай. ВАЖНОСТЬ ТЕХНИЧЕСКИХ СРЕДСТВ В ПРЕПОДАВАНИИ ИНОСТРАННЫХ ЯЗЫКОВ	560 - 563
81. Сидаш М.Д. МОТИВАЦИЯ КАК ФАКТОР РАЗВИТИЯ ПРОФЕССИОНАЛЬНОЙ МОТИВАЦИИ ПЕДАГОГОВ	564 - 569
82. Такмакова С.И. РАЗВИТИЯ И ПОДДЕРЖАНИЯ ДЕТСКОГО ИНТЕРЕСА К ЧТЕНИЮ	570 - 576
83. Трегубова В.Е. ПРЕДСТАВЛЕНИЕ ОБ УКЛАДЕ ОБЩЕОБРАЗОВАТЕЛЬНОЙ ОРГАНИЗАЦИИ	577 - 582
84. Турлыбекова Ю.М. ПОНЯТИЕ ГОТОВНОСТИ К ПРОФЕССИОНАЛЬНОМУ САМООПРЕДЕЛЕНИЮ СТУДЕНТОВ С НАРУШЕНИЯМИ РЕЧИ В ОРГАНИЗАЦИЯХ СРЕДНЕГО ПРОФЕССИОНАЛЬНОГО ОБРАЗОВАНИЯ	583 - 594
85. Фомичева О.С. СИНКВЕЙН В РАБОТЕ ПО РАЗВИТИЮ РЕЧИ ДОШКОЛЬНИКОВ ЛОГОПЕДИЧЕСКОЙ ГРУППЫ	595 - 598
86. Чаканова Н. ЭКОЛОГИЧЕСКОЕ ВОСПИТАНИЕ УЧАЩИХСЯ В ОБРАЗОВАТЕЛЬНОМ ПРОЦЕССЕ	599 - 601
87. Чалдыкова Д.В. ВНЕКЛАССНАЯ РАБОТА КАК СПОСОБ ФОРМИРОВАНИЯ ПАТРИОТИЗМА У ДЕТЕЙ МЛАДШЕГО ШКОЛЬНОГО ВОЗРАСТА С ЗПР	602 - 606
88. Чарыева М. ИСПОЛЬЗОВАНИЕ ИНТЕРАКТИВНЫХ МЕТОДОВ ОБУЧЕНИЯ РУССКОМУ ЯЗЫКУ	607 - 610
89. Яковлева Е.Ф., Никабадзе О.С. ПРОБЛЕМА ФОРМИРОВАНИЯ МОТИВАЦИИ ВЫБОРА ПРОФЕССИОНАЛЬНО-ОРИЕНТИРОВАННОГО ОБУЧЕНИЯ У ПОДРОСТКОВ	611 - 616

ПОЛИТИЧЕСКИЕ НАУКИ (POLITICAL SCIENCES)

90. Карнаух Д.Ю. НАЦИОНАЛЬНЫЕ ИНТЕРЕСЫ РОССИЙСКОЙ ФЕДЕРАЦИИ И МЕЖДУНАРОДНОЕ СОТРУДНИЧЕСТВО В АРКТИКЕ	617 - 622
91. Мясников А.Н. СРАВНИТЕЛЬНЫЙ АНАЛИЗ ИЗБИРАТЕЛЬНЫХ СИСТЕМ СУБЪЕКТОВ ЮФО (НА ПРИМЕРЕ ВОЛГОГРАДСКОЙ ОБЛАСТИ, РОСТОВСКОЙ ОБЛАСТИ И РЕСПУБЛИКИ КАЛМЫКИЯ)	623 - 631
92. Мясников А.Н. ФАКТОРЫ ЭФФЕКТИВНОСТИ РАБОТЫ РЕГИОНАЛЬНОГО ПАРЛАМЕНТА (НА ПРИМЕРЕ ВОЛГОГРАДСКОЙ ОБЛАСТНОЙ ДУМЫ)	632 - 641

93. Халмурадов С., Иламанова Х., Акмурадова М. НЕЙТРАЛИТЕТ ТУРКМЕНИСТАНА ДОРОГА РОСТА НАЦИИ	642 - 646
---	-----------

ИСТОРИЧЕСКИЕ НАУКИ (HISTORICAL SCIENCES)

94. Shatokhin K.V. THE FORMATION OF THE SYSTEM OF VOIVODESHIP ADMINISTRATION IN RUSSIA IN THE XVI CENTURY	647 - 649
--	-----------

ЛИТЕРАТУРА РОССИИ И ЗАРУБЕЖНЫХ СТРАН (LITERATURE OF RUSSIA & FOREIGN COUNTRIES)

95. Гурбанова Ай.Т., Яздурдыев М.А. ТВОРЧЕСКАЯ ДЕЯТЕЛЬНОСТЬ МАХТУМКУЛИ ФРАГИ	650 - 652
96. Сазонова А.В. РОЛЬ ПОЭЗИИ ВРЕМЕН ВЕЛИКОЙ ОТЕЧЕСТВЕННОЙ ВОЙНЫ В НРАВСТВЕННОМ ВОСПИТАНИИ СОВРЕМЕННОГО МОЛОДОГО ЧЕЛОВЕКА	653 - 657
97. Сопыева О.Х., Аннаниязова Г.Г. ДУХОВНЫЕ ЦЕННОСТИ ТУРКМЕНСКОГО НАРОДА И ПРАЗДНОВАНИЕ ДНЯ ПОЭЗИИ МАХТУМКУЛИ	658 - 660

ЛИНГВИСТИКА - НАУКИ О ЯЗЫКЕ (LINGUISTICS)

98. Рязанцева М.Д., Крайнюкова А.К., Нижельская Ю.А. АКТУАЛЬНЫЕ ВОПРОСЫ ЛИНГВИСТИКИ В МЕЖКУЛЬТУРНОЙ КОММУНИКАЦИИ	661 - 664
99. Рязанцева М.Д., Крайнюкова А.К., Нижельская Ю.А. ВЛИЯНИЕ НАЦИОНАЛЬНЫХ ФАКТОРОВ НА ДЕЛОВУЮ КУЛЬТУРУ	665 - 668
100. Фабричная О.В. SMS КАК СОВРЕМЕННЫЙ ЭПИСТОЛЯРНЫЙ ЖАНР: ЗА И ПРОТИВ	669 - 672

СОЦИОЛОГИЯ (SOCIOLOGY)

101. Сидоренко М.П. СРАВНИТЕЛЬНЫЙ АНАЛИЗ ВОЗРАСТНЫХ И ЭТНИЧЕСКИХ ФАКТОРОВ ЖЕНЩИН В ДОАБОРТНОМ КОНСУЛЬТИРОВАНИИ	673 - 677
---	-----------

ПСИХОЛОГИЯ (PSYCHOLOGY)

102. Денисова В.М., Дарижапова М.Н. ВЛИЯНИЕ СОЦИАЛЬНЫХ УСТАНОВОК НА ФОРМИРОВАНИЕ ДЕВИАНТНОГО ПОВЕДЕНИЯ У ПОДРОСТКОВ	678 - 682
103. Денисова В.М., Дарижапова М.Н. К ВОПРОСУ О ЖИЗНЕННЫХ ЦЕННОСТЯХ СОВРЕМЕННЫХ ПОДРОСТКОВ С ДЕВИАНТНЫМ ПОВЕДЕНИЕМ	683 - 689
104. Медведева Т.В., Тудупова Т.Ц. ПРОБЛЕМА ТРУДОВОЙ МОТИВАЦИИ СОТРУДНИКОВ, ПРИМЕНЯЮЩИХ ПРИНЦИПЫ БЕРЕЖЛИВОГО ПРОИЗВОДСТВА	690 - 696

105. Мельникова Е.С. МЕТОДЫ ФОРМИРОВАНИЯ КОММУНИКАТИВНЫХ УНИВЕРСАЛЬНЫХ УЧЕБНЫХ ДЕЙСТВИЙ МЛАДШИХ ШКОЛЬНИКОВ ВО ВНЕУРОЧНОЙ ДЕЯТЕЛЬНОСТИ	697 - 701
106. Салмина М.В. ЭМПИРИЧЕСКОЕ ИССЛЕДОВАНИЕ РОДИТЕЛЬСКИХ ОТНОШЕНИЙ МАТЕРЕЙ-ПЕДАГОГОВ И МАТЕРЕЙ НЕПЕДАГОГОВ К СВОИМ ДЕТЯМ	702 - 706
107. Санжиева О.Г. ЗАВИСИМОСТЬ ОТ МОБИЛЬНОГО ТЕЛЕФОНА КАК ПРОБЛЕМА ПСИХОЛОГИЧЕСКОЙ БЕЗОПАСНОСТИ ЛИЧНОСТИ	707 - 712
108. Саранцева С.Г., Посохова А.В. ВЛИЯНИЕ МОТИВАЦИИ НА ПСИХОЛОГИЧЕСКИЕ ФАКТОРЫ УСПЕШНОСТИ В ПРОФЕССИОНАЛЬНОЙ ДЕЯТЕЛЬНОСТИ ФИТНЕС-ТРЕНЕРА	713 - 721
109. Саргаева М.П., Дарижапова М.Н. ОСОБЕННОСТИ РАБОТЫ ПСИХОЛОГА С ОНКОЛОГИЧЕСКИМИ ПАЦИЕНТАМИ	722 - 727
110. Соколова А.А., Коробкина М.А. УПРАВЛЕНИЕ МОТИВАЦИЕЙ ТРУДОВОЙ ДЕЯТЕЛЬНОСТИ ПЕРСОНАЛА В КОММЕРЧЕСКОЙ ОРГАНИЗАЦИИ	728 - 732
111. Чирипова А.В., Тудупова Т.Ц. ГЕНДЕРНЫЕ ОСОБЕННОСТИ САМООЦЕНКИ У ПОДРОСТКОВ И ЕЁ ВЛИЯНИЕ НА ИХ УЧЕБНУЮ ДЕЯТЕЛЬНОСТЬ	733 - 740

ФИЛОСОФИЯ (PHILOSOPHY)

112. Разинков А.А. ПЕРЕЖИВАНИЕ «РОДИНЫ» - ВИРТУАЛЬНАЯ РЕАЛЬНОСТЬ ПАТРИОТИЗМА. АНАЛИЗ ПАТРИОТИЗМА С ТОЧКИ ЗРЕНИЯ ТЕОРИИ ПЕРЕЖИВАНИЯ Ф.Е. ВАСИЛЮКА	741 - 748
--	-----------

ОБЩЕГУМАНИТАРНЫЕ НАУКИ (ALL HUMANITARIAN SCIENCES)

113. Васильев С.Ю. ПРОБЛЕМЫ ПОДГОТОВКИ ПРОФЕССИОНАЛЬНЫХ КАДРОВ ПО РАБОТЕ С МОЛОДЕЖЬЮ	749 - 753
114. Имамкулиева Т.М., Иламанов Б.Б. ВЛИЯНИЕ СОЦИАЛЬНЫХ СЕТЕЙ НА ОБЩЕСТВО В УСЛОВИЯХ ИНФОРМАЦИОННОГО ПРОТИВОБОРСТВА	754 - 760
115. Кузина Е.В. ПРОБЛЕМА МОДЕРНИЗАЦИЯ В ЖИЛИЩНО-КОММУНАЛЬНОМ ХОЗЯЙСТВЕ И СПОСОБЫ ЕЁ РЕШЕНИЯ	761 - 765
116. Недикова Е.Т. ПРОБЛЕМЫ СОЦИАЛЬНОЙ ЗАЩИТЫ МАЛООБЕСПЕЧЕННЫХ СЛОЕВ НАСЕЛЕНИЯ	766 - 771
117. Салчак Д.А. СОСТОЯНИЕ РАЗВИТИЯ ОРГАНИЗАЦИИ ЛОГОПЕДИЧЕСКОЙ РАБОТЫ В РЕСПУБЛИКЕ ТЫВА	772 - 778

118. Симак Л.Р. ОСОБЕННОСТИ ИНТОНАЦИОННОЙ СТОРОНЫ РЕЧИ У ДЕТЕЙ С ОБЩИМ НЕДОРАЗВИТИЕМ РЕЧИ	779 - 782
119. Уразметов М.Р. ДОСУГОВАЯ ДЕЯТЕЛЬНОСТЬ ПОДРОСТКОВ ВО ВНЕУРОЧНОЙ ДЕЯТЕЛЬНОСТИ НА БАЗЕ УЧРЕЖДЕНИЙ КУЛЬТУРЫ	783 - 789
120. Уразметов М.Р. ИНСТРУМЕНТЫ УПРАВЛЕНИЯ ИМИДЖЕМ УЧРЕЖДЕНИЯ КУЛЬТУРЫ МАЛОГО ГОРОДА	790 - 795

КОМПЬЮТЕРНЫЕ ТЕХНОЛОГИИ (COMPUTER TECHNOLOGY)

121. Zholud L.I., Shevaldysheva E.Z. IMPLEMENTATION OF THE SEGMENTATION METHOD BY FITTING SIGNAL SHAPE IN PYTHON	796 - 799
122. Артемов А.А. DATA CONTRACT В АНАЛИТИЧЕСКИХ СИСТЕМАХ: ОСНОВНЫЕ ПРИНЦИПЫ, ПРАКТИЧЕСКАЯ ПОЛЬЗА И МЕТОДЫ РЕАЛИЗАЦИИ	800 - 812
123. Гадельшин Р.Р., Сатишев Р.П., Павленко С.А. ПРОТИВОДЕЙСТВИЕ ПРИМЕНЕНИЮ БЕСПИЛОТНЫХ ВОЗДУШНЫХ СУДОВ В ПРОТИВОПРАВНЫХ ЦЕЛЯХ	813 - 820
124. Зиновьев Е.С., Сатишев Р.П., Павленко С.А. ПРИМЕНЕНИЕ ГИС «ОПЕРАТОР» В КОМПЛЕКСАХ С БПЛА ДЛЯ ОПЕРАТИВНОЙ ОБРАБОТКИ И АНАЛИЗА ГЕОИНФОРМАЦИОННЫХ ДАННЫХ	821 - 829

ТЕХНИЧЕСКИЕ НАУКИ (TECHNICAL SCIENCES)

125. Rahimli I.N., Musayev R.R. RESEARCH OF EFFECTIVE CONTROL OF THE ELECTRIC DRIVE OF A PUMPING MACHINE	830 - 835
126. Беянин М.Е., Лучников И.В. ПРИНЦИП РАБОТЫ TCAS И ВОЗМОЖНОСТИ ЕЕ УЛУЧШЕНИЯ	836 - 840
127. Беянин М.Е., Соколов О.А. СИСТЕМА ЖИЗНЕОБЕСПЕЧЕНИЯ НА СОВРЕМЕННЫХ ЛАЙНЕРАХ: ПЛЮСЫ И МИНУСЫ	841 - 844
128. Беянин М.Е., Соколов О.А. СОВРЕМЕННЫЕ КОРРЕКТИРОВКИ СИСТЕМЫ ILS ДЛЯ ИЗБЕЖАНИЯ ЛОЖНОЙ ГЛИССАДЫ	845 - 850
129. Ванин В.Н., Кокшаров Д.А., Митин Д.А. ТЕХНОЛОГИЧЕСКИЕ ИННОВАЦИИ И АВТОМАТИЗАЦИЯ В ОРГАНИЗАЦИИ ВОЗДУШНОГО ДВИЖЕНИЯ В РОССИИ	851 - 854
130. Камалетдинова Е.Р. ИНСТРУМЕНТ SMED КАК СПОСОБ СОВЕРШЕНСТВОВАНИЯ ПРОИЗВОДСТВЕННОЙ ДЕЯТЕЛЬНОСТИ НА ПРЕДПРИЯТИИ ООО «СОЛЛЕРС ФОРД»	855 - 861
131. Кравчик О.Н., Зварыч Е.Б. СИСТЕМА ДИСПЕТЧЕРИЗАЦИИ, КАК СПОСОБ ОРГАНИЗАЦИИ ЭФФЕКТИВНОЙ РАБОТЫ ЭКСКАВАТОРНО-АВТОМОБИЛЬНЫХ КОМПЛЕКСОВ РАЗРЕЗОВ	862 - 867

132. Подлипенский Д.В., Ткачѳв В.Г. ИССЛЕДОВАНИЕ МЕТОДОВ СТРОИТЕЛЬСТВА И ВОССТАНОВЛЕНИЯ ДОРОЖНЫХ ПОКРЫТИЙ С ЦЕЛЬЮ ВЫЯВЛЕНИЯ НАИБОЛЕЕ ЦЕЛЕСООБРАЗНОГО	868 - 876
133. Пухова Д.А., Шуклин С.Г. АТОМНО-СИЛОВАЯ МИКРОСКОПИЯ В ИССЛЕДОВАНИЯХ ВЛИЯНИЯ ИНГИБИТОРНОЙ И ПОЛИМЕРНОЙ ЗАЩИТЫ НА КОРРОЗИЮ МЕТАЛЛА В НЕФТЯНЫХ СРЕДАХ	877 - 883
134. Сафин Т.Р., Смелов Д.А., Масыгина Д.А. СОВРЕМЕННЫЕ МЕТОДЫ ДИАГНОСТИКИ НЕИСПРАВНОСТЕЙ ПОДШИПНИКОВ В СИНХРОННЫХ ДВИГАТЕЛЯХ	884 - 891
135. Талабанова Н.Е., Масыгина Д.А., Смелов Д.А. РАЗРАБОТКА МОДЕЛИ БЕСПИЛОТНОГО ЛЕТАТЕЛЬНОГО АППАРАТА С ПРИМЕНЕНИЕМ ДВИГАТЕЛЕЙ НА ОСНОВЕ ПЕЧАТНЫХ ПЛАТ	892 - 897
136. Ярмаков Р.Р., Агарков П.В. ТЕХНИЧЕСКОЕ ПЕРЕООРУЖЕНИЕ ЦЕХА СЕРНОЙ КИСЛОТЫ ООО «ММСК» С ИЗМЕНЕНИЕМ СХЕМЫ ПЕРЕРАБОТКИ МЕТАЛЛУРГИЧЕСКОГО ГАЗА С ОДИНАРНОГО КОНТАКТИРОВАНИЯ НА СХЕМУ ДК/ДА	898 - 903

НЕФТЬ И ГАЗ (CRUDE OIL & NATURAL GAS)

137. Жигалова О.А. СОВРЕМЕННОЕ СОСТОЯНИЕ И ТЕНДЕНЦИИ РАЗВИТИЯ РЫНКА НЕФТЕПРОДУКТОВ РОССИЙСКОЙ ФЕДЕРАЦИИ	904 - 910
--	-----------

ПОЖАРНАЯ БЕЗОПАСНОСТЬ (FIRE SAFETY)

138. Баяндина А.А., Зарипова Л.Х. ИССЛЕДОВАНИЕ ПСИХОЛОГИЧЕСКИХ ПОСЛЕДСТВИЙ ПРОФЕССИОНАЛЬНОГО СТРЕССА У ПОЖАРНЫХ	911 - 916
139. Ефимов Д.Ю. ПРЕДЕЛ ОГНЕСТОЙКОСТИ НЕСУЩИХ КОНСТРУКЦИЙ В УСЛОВИЯХ ВНУТРЕННЕГО ПОЖАРА	917 - 921

МЕДИЦИНА И ЗДРАВООХРАНЕНИЕ (MEDICINE & HEALTHCARE)

140. Абдумуталова М.М., Уроков А.Ч. САХАРНЫЙ ДИАБЕТ 2 ТИПА: МЕТОДЫ ДИАГНОСТИКИ И ЛЕЧЕНИЯ	922 - 928
141. Дородных И.А., Маль Г.С. ГЕНЕТИЧЕСКИЕ МАРКЕРЫ ДЛЯ ОЦЕНОЧНЫХ ПОКАЗАТЕЛЕЙ АДЕКВАТНОСТИ ТЕРАПЕВТИЧЕСКОГО ЛЕЧЕБНОГО ОТВЕТА ИНГИБИТОРОВ ГМГ-КОА- РЕДУКТАЗЫ У ПАЦИЕНТОВ С ИШЕМИЧЕСКОЙ БОЛЕЗНЬЮ СЕРДЦА	929 - 932
142. Исламова Л.И., Махминова П.А., Шевченко И.Г. ПРОФИЛАКТИКА ЗАБОЛЕВАНИЙ ОРГАНОВ ГЛАЗ У ДЕТЕЙ ДЕТСКОГО ДОШКОЛЬНОГО ОБЩЕОБРАЗОВАТЕЛЬНОГО УЧРЕЖДЕНИЯ	933 - 938
143. Липкин И.Ю. ИССЛЕДОВАНИЕ ВЛИЯНИЯ ПОЛОСОВЫХ ФИЛЬТРОВ НИЗКИХ ЧАСТОТ НА ХАРАКТЕРИСТИКИ СИГНАЛОВ БИОПОТЕНЦИАЛОВ	939 - 944

144. Маль Г.С., Дородных И.А. ЛЕЧЕНИЕ ПАЦИЕНТОВ С ИШЕМИЧЕСКОЙ БОЛЕЗНЬЮ СЕРДЦА	945 - 949
145. Якупова Д.Р., Музафаров А.Р. ВЛИЯНИЕ ДЕГИДРАТАЦИИ НА ОРГАНИЗМ СПОРТСМЕНОВ	950 - 954

СПОРТ И ФИЗИЧЕСКАЯ КУЛЬТУРА (SPORT)

146. Борисова С.В., Салаватов И.А. ВЛИЯНИЕ ФИЗИЧЕСКОЙ АКТИВНОСТИ НА ПРОЦЕССЫ СТАРЕНИЯ И ДОЛГОЛЕТИЯ	955 - 960
147. Гочияева А.Р., Гонохова В.А., Бакешин К.П. ОСОБЕННОСТИ ПРОФЕССИОНАЛЬНО-ПРИКЛАДНОЙ ФИЗИЧЕСКОЙ ПОДГОТОВКИ СОТРУДНИКОВ ТАМОЖЕННОЙ СЛУЖБЫ	961 - 967
148. Дрокова В.А., Крамаренко А.Л., Шмонина О.Н. МЕТОДИКА РАЗВИТИЯ ВЕДУЩИХ ФИЗИЧЕСКИХ КАЧЕСТВ, ВЛИЯЮЩИХ НА СПОРТИВНЫЙ РЕЗУЛЬТАТ ПЛОВЦОВ С ПОРАЖЕНИЕМ ОПОРНО-ДВИГАТЕЛЬНОГО АППАРАТА	968 - 973
149. Захарова В.В., Ерсаква Е.А. ФУНКЦИОНАЛЬНАЯ МЕЖПОЛУШАРНАЯ АСИММЕТРИЯ В СПОРТЕ	974 - 980
150. Касьянова Д.А., Стращенко И.Ю. ПРОБЛЕМА ЗДОРОВЬЯ ЧЕЛОВЕКА В УСЛОВИЯХ СОВРЕМЕННОГО ОБЩЕСТВА	981 - 985
151. Мохунь Е.И. СПОСОБЫ ПОВЫШЕНИЯ МОТИВАЦИИ ДЕТЕЙ ДЛЯ ЗАНЯТИЙ ХУДОЖЕСТВЕННОЙ ГИМНАСТИКОЙ	986 - 989
152. Подсевакина А.В., Шмонина О.Н., Крамаренко А.Л. МЕТОДИКА ФИЗИЧЕСКОЙ РЕАБИЛИТАЦИИ ХОККЕИСТОВ 20 - 30 ЛЕТ ПОСЛЕ АРТРОСКОПИИ ПЛЕЧЕВОГО СУСТАВА	990 - 996
153. Покрищенко В.В. РЕКОМЕНДАЦИИ ПО УСТАНОВЛЕНИЮ ОПТИМАЛЬНОГО ВОЗРАСТА В ДЕТСКО-ЮНОШЕСКОМ СПОРТЕ	997 - 999
154. Чаговцев А.И., Ведерникова Д.Н., Клименко О.Е. ОПИСАНИЕ КОНСТАТИРУЮЩЕГО ЭКСПЕРИМЕНТА ПО ОБУЧЕНИЮ ХОДЬБЕ НА ЛЫЖАХ ДЕТЕЙ С БИСЕНСОРНЫМИ НАРУШЕНИЯМИ	1000 - 1010
155. Чаговцев А.И., Ведерникова Д.Н., Клименко О.Е. ПРОЕКТ ФИЗКУЛЬТУРНО-ОЗДОРОВИТЕЛЬНОЙ ДЕЯТЕЛЬНОСТИ УЧАЩИХСЯ С БИСЕНСОРНЫМИ НАРУШЕНИЯМИ «СКОРЕЙ НА ЛЫЖИ!»	1011 - 1016
156. Шибков С.В. ФИЗИЧЕСКАЯ РЕАБИЛИТАЦИЯ ДЕТЕЙ СТАРШЕГО ШКОЛЬНОГО ВОЗРАСТА СО СКОЛИОЗОМ 1 - 2 СТЕПЕНИ	1017 - 1030

ЭКОЛОГИЯ (ECOLOGY)

157. Гулиева С.А., Аскерова С.И. ПЕРСПЕКТИВЫ ИСПОЛЬЗОВАНИЯ УДОБРЕНИЙ И ЭКОЛОГИЧЕСКИЕ ПРОБЛЕМЫ	1031 - 1041
158. Жумабекова Г.Ж., Бекбергенова Ж.Т., Актилеуова Г.М. ТЕХНОЛОГИИ ПРИМЕНЯЕМЫЕ ПРИ УТИЛИЗАЦИИ ОПАСНЫХ БЫТОВЫХ ОТХОДОВ	1042 - 1046

159. Керими К., Какальева А. АНАЛИЗ ВОЗМОЖНОСТЕЙ ПЕРЕРАБОТКИ ЭЛЕКТРОННЫХ ОТХОДОВ	1047 - 1049
160. Петросянц Т.В. ЭКОЛОГО-ЭКОНОМИЧЕСКАЯ ОЦЕНКА И УТИЛИЗАЦИЯ ПИЩЕВЫХ ОТХОДОВ В РК	1050 - 1054

ПРИРОДА И СЕЛЬСКОЕ ХОЗЯЙСТВО (NATURE)

161. Дубенко М.П. ПОЛЕВОЕ ИССЛЕДОВАНИЕ ПАЛЕОЗОЯ И КАЙНОЗОЯ ДРЕВНЕЙ ФАУНЫ ОРЛОВСКОЙ ОБЛАСТИ	1055 - 1060
162. Чурзин А.Н., Боровой Е.П. ПРИМЕНЕНИЕ МЕТОДИКИ ОПЫТНО-ПРОИЗВОДСТВЕННЫХ И ЭКСПЕРИМЕНТАЛЬНЫХ ИССЛЕДОВАНИЙ В РАМКАХ ДЕЯТЕЛЬНОСТИ НПГ «САДЫ ПРИДОНЬЯ»	1061 - 1068

ЭНЕРГЕТИКА И АЛЬТЕРНАТИВНАЯ ЭНЕРГИЯ (ENERGY & ALTERNATIVE ENERGY)

163. Саутнер Р.Н., Вилданов Р.Р. ПРОГРАММИРУЕМЫЕ ЛОГИЧЕСКИЕ УСТРОЙСТВА В СИСТЕМАХ ЭНЕРГОСНАБЖЕНИЯ	1069 - 1074
--	-------------

БИОЛОГИЯ (BIOLOGY)

164. Патрушев В.Ю. ТЕПЛОФИЗИЧЕСКИЕ СВОЙСТВА И ТЕПЛОВОЙ РЕЖИМ ДЕРНОВО-ПОДЗОЛИСТОЙ ПОЧВЫ ПОД НАСАЖДЕНИЯМИ ЗЕМЛЯНИКИ В УСЛОВИЯХ АЛТАЙСКОГО КРАЯ	1075 - 1083
--	-------------

ТУРИЗМ (TOURISM)

165. Еремкин А.А. НОРМАТИВНОЕ И ПРАВОВОЕ РЕГУЛИРОВАНИЕ ГОСУДАРСТВЕННОЙ И РЕГИОНАЛЬНОЙ ПОЛИТИКИ В СФЕРЕ ТУРИЗМА	1084 - 1093
---	-------------

АРХИВЫ И БИБЛИОТЕКИ (ARCHIVES & LIBRARIES)

166. Шкерда А.В., Матвеева А.С. ВАЖНОСТЬ НОРМАТИВНО-ПРАВОВОЙ БАЗЫ В ДОКУМЕНТАЦИОННОЙ ДЕЯТЕЛЬНОСТИ СОЦИАЛЬНЫХ СЛУЖБ	1094 - 1099
---	-------------

КУЛЬТУРА (CULTURE)

167. Махмутова Д.О. ИСТОРИЯ ВОЗНИКНОВЕНИЯ И РАЗВИТИЯ ГРАФФИТИ, ПОПУЛЯРНЫЕ ГРАФФИТЧИКИ И ПРИНЯТИЕ ГРАФФИТИ КАК ОДНОГО ИЗ ВИДОВ ИСКУССТВА В МУЗЕЯХ	1100 - 1106
--	-------------

ТРАНСПОРТ И ДОРОЖНОЕ ДВИЖЕНИЕ (TRANSPORT AND TRAFFIC)

168. Хаитбоев Э.Б. ИНФОРМАЦИОННЫЕ АНАЛИТИЧЕСКИЕ СИСТЕМЫ, ИСПОЛЬЗУЕМЫЕ В ОРГАНИЗАЦИИ ДОРОЖНОГО ДВИЖЕНИЯ	1107 - 1111
169. Хаитбоев Э.Б. ОБЕСПЕЧЕНИЕ ЭКОЛОГИЧЕСКОЙ БЕЗОПАСНОСТИ АВТОТРАНСПОРТНОГО КОМПЛЕКСА	1112 - 1116

ИЗДЕЛИЯ ЛЕГКОЙ ПРОМЫШЛЕННОСТИ (LIGHT INDUSTRY PRODUCTS)

170. Муродова З.О. ИССЛЕДОВАНИЕ ЭЛАСТО-ПЛАСТИЧЕСКИХ И ПРОЧНОСТНЫХ ПОКАЗАТЕЛЕЙ КОЖИ ДЛЯ ОБУВИ	1117 - 1125
---	-------------

(SELECTED ISSUES OF BIOLOGY)

171. У-	17 STR	1126-1130
-------------------	--------	-----------

УДК 332.2.021.8

Айтмагамбет А.К.

магистрант 1 курса

Казахский агротехнический исследовательский университет

им. С. Сейфуллина

(г. Астана, Казахстан)

ИСТОРИЯ И ПЕРСПЕКТИВА РАЗВИТИЯ ЗЕМЕЛЬНЫХ ОТНОШЕНИЙ

Аннотация: в данной научной статье рассматривается история развития земельных отношений в Республике Казахстан от периода получения независимости в 1991 году до настоящего времени. В работе проанализированы исторические этапы формирования системы земельного управления, нормативно-правовые акты и законодательства. В заключении кратко разбирается нынешние проблемы и перспектива дальнейшего развития земельных отношений.

Ключевые слова: земельные отношения, земельная реформа, условная земельная доля, земельный рынок, государственный контроль, мониторинг.

Земля является основой всей человеческой деятельности и первоначальным источником всякого богатства, имея особую ценность для общества. Она выполняет роль пространственного базиса для расположения и развития отраслей производства. Земля в качестве фундамента, определяет важность земельных отношений в социально-экономической политике страны [1].

Земельные отношения - это общественные отношения между государственными органами, органами местного самоуправления, юридическими и частными лицами, гражданами в отношении собственности, использования, распоряжения и сделках с землей, так же государственным управлении земельными ресурсами [2].

Казахстан, как страна с богатыми природными ресурсами и огромными территориальными просторами, уделяет особое внимание управлению земельными ресурсами. В связи с изменением политического строя и приобретением статуса независимого суверенного Государства обусловило изменение земельного строя в нашей стране. В течение последних нескольких десятилетий, Казахстан активно работает над совершенствованием своих земельных отношений, стремясь обеспечить эффективное использование и устойчивое развитие своих природных ресурсов. Любая реформа равна изменению, переустройству, преобразованию в определенной сфере общественной жизни, однако, она не должна подвергать опасности основу социально-экономическую структуры. По этой причине, проводимая земельная реформа в Республике – это долгий процесс целенаправленного поэтапного изменения земельных отношений.

Начало земельной реформы в Республике Казахстан было заложено принятием в 1990 году Земельного кодекса Казахской ССР. Земельное реформирование в республике осуществлялось поэтапно.

Земельное законодательство совершенствовалось в соответствии с логикой становления рыночной экономики.

Выделяются следующие этапы развития земельных отношений:

1) Начальный этап - 1990-1993 гг. Характеризуется принятием таких основных законов, как: Земельный кодекс (1990 г.), «О крестьянском хозяйстве» (1990 г.), «О земельном налоге» (1991 г.),

Согласно земельному кодексу, принятым в 1990 году 16 ноября, Земля в Казахской ССР находится в исключительной собственности республики, так же запрещается купля-продажа, дарение, залог и самовольный обмен земельных участков.

В 1991 году 28 июня Первым Президентом нашей страны, Нурсултаном Назарбаевым, был подписан закон Казахской Советской Социалистической Республики «О земельной реформе в Казахской ССР». По закону, Задачей земельной реформы в Казахской ССР являлось преобразование земельных

отношений в целях создания правовых, экономических и социальных условий для эффективного функционирования различных форм хозяйствования на земле, обеспечения рационального использования и охраны земель и достижения на этой основе стабильного наращивания сельскохозяйственной продукции.

Основные направления земельной реформы:

1. Создание специального земельного фонда районных Советов народных депутатов с целью последующего его перераспределения в интересах более эффективного использования земель,

2. Передача части земель из специального фонда в ведение городских Советов народных депутатов для сельскохозяйственного производства,

3. Предоставление земель в пожизненное наследуемое владение гражданам Казахской ССР для ведения крестьянского и личного подсобного хозяйства, животноводства, садоводства, строительства, занятия традиционными народными промыслами и ремеслами,

4. Перераспределение земель в случаях преобразования колхозов, разгосударствления и приватизации совхозов и других государственных сельскохозяйственных предприятий,

5. Установление и уточнение границ сельских населенных пунктов и их земельно-хозяйственное устройство,

6. Оформление и переоформление документов на право владения и право пользования земельными участками.

Нельзя не отметить Постановление Президента Казахской ССР «О программе разгосударствления и приватизации государственной собственности в Казахской ССР на 1991-1992 год и Положения о купонном механизме приватизации государственной собственности в Казахской ССР».

2) 1994-1995 гг. - реорганизация и приватизация сельскохозяйственных предприятий.

Одним из результатов земельной реформы в РК является реорганизация сельскохозяйственных предприятий из одной формы хозяйствования в другую. По причине, что колхозы и совхозы не смогли бы выжить в новых рыночных

условиях, государство начало работать над организацией новыми формами хозяйств. В результате появились негосударственные сельскохозяйственные юридические лица – АО (акционерные общества), ТОО (товарищества с ограниченной ответственностью), КТ (командитные товарищества), ПК (производственные кооперативы) и КФХ (крестьянские и фермерские хозяйства) [3].

Наряду с этим, развивался процесс предоставления права на условную земельную долю гражданам Республики Казахстан, работавшим в реорганизованных совхозах и колхозах, пенсионерам и лицам, занятым в социальной и производственной сфере по обслуживанию, проживающим, а территории сельского населенного пункта. Размер земельных долей определялся следующим путем: общую площадь хозяйства делили на количество лиц, имеющих право на условную долю.

Проведя анализ двух начальных этапов, были выявлены следующие негативные моменты – разрушилась система севооборотов, нехватка материально-технической базы привело к появлению неиспользуемых и нерационально используемых земель.

Большинство фермерских хозяйств создавались в спешке, в виде формальности, в целях чтобы получить налоговые льготы, кредиты. В таких хозяйствах не происходили изменения в производственно-экономическом механизме. Они выкупали на собственные паи землю и имущество, но оставшееся хозяйство не функционировало должным образом.

К 1995 году в республике приватизировали 84% государственных сельскохозяйственных предприятий. На их базе образовалось около 3 300 малых предприятий, акционерных обществ, крестьянских (фермерских) хозяйств. Из-за незначительной доли фермерских хозяйств в общем объеме производства – они не могли развиваться без финансовой поддержки государства. В результате сельскохозяйственное производство сокращалось, и страна все больше зависела от импорта продовольствия.

3) 1995-2000 гг. – адаптация сельскохозяйственных предприятий к рыночным условиям.

Характерной чертой развития земельных отношений на данном этапе является принятие Указа Президента Республики Казахстан, имеющего силу закона, «О земле» (1995 г.),

Третьим этапом - логическим продолжением развития процесса – стало введение частной собственности. Согласно Конституции принятым 30 августа 1995 года, теперь земля может находиться наряду с государственной собственностью и в частной собственности на основаниях, условиях и в пределах, установленных законом «О земле» вступившим в силу этого же года.

Признание частной собственности на землю, включение земельных участков и прав землепользования в рыночный оборот показали всему миру, что Казахстан, действительно, встал на путь построения цивилизованного государства с рыночной экономикой.

4) 2001-2003 гг.

Четвертый этап реформы характеризуется принятием 24 января 2001 года Закона «О земле». В земельном законодательстве уточнены компетенции государственных органов в области регулирования земельных отношений, определены полномочия местных представительных органов и органов местного самоуправления. Произошли следующие изменения:

Только государственные юридические лица могут обладать правом постоянного землепользования,

Срок временного пользования сокращен с 99 лет до 49 лет,

Запрещено вторичное землепользование,

Уточнен правовой режим условных земельных долей и сроки распоряжения,

Определен порядок предоставления земельных участков «Кандасам».

Так же, был практически завершен процесс преобразования сельскохозяйственных предприятий. По данным на 1 января 2003 года, количество крестьянских (фермерских) хозяйств было около 138 тыс., за

которыми закреплено 31,5 млн. га земель, и 3,5 тыс. хозяйственных товариществ. Правда, проведенная приватизация дала отрицательные результаты в сфере рационального использования. Дело в том, что, землевладельцам крупных хозяйств, обладающими большими площадями земель, в сложившейся кризисной ситуации, не приходилось думать об ответственности. В результате, произошло произвольное забрасывание земель в залежи и земли запаса увеличились за счет полного отказа землепользования [4].

5) С 20 июня 2003 года – по наше время.

Этап можно описать принятием Земельного кодекса Республики Казахстан в 2003 году 20 марта и разрешение частной собственности на земли сельскохозяйственного назначения. Граждане могли использовать землю на праве землепользования. То есть, по закону, введение частной собственности на земли сельскохозяйственного назначения не означало, что лица были обязаны выкупить их в частную собственность.

Согласно 171 статьи Земельного кодекса РК, существует система условий передачи земельных участков в собственность:

Полная кадастровая стоимость,

Льготная цена, устанавливаемая в размере 50% от кадастровой стоимости,

Рассрочка сроком до 10 лет [5].

Основными результатами земельной реформы в Казахстане являются формирование многообразия форм собственности на землю, введение платного землепользования и частной собственности, развитие земельного рынка.

В ниже приведенной таблице, указана информация по динамике земельного фонда по категориям земель за период от 1991 года до 2021 года [6].

Таблица 1. Динамика земельного фонда по категориям земель за 1991-2021 гг.

Наименование категорий земель	1991 г. (тыс. га)	2021 г. (тыс. га)	Изменения (+, -)
			2021 г. к 1991 г.
1. Земли сельскохозяйственного назначения	218 375,8	113 961,4	-104 414,4
2. Земли населенных пунктов	3747,2	24 288,7	+20 541,5
3. Земли промышленности, транспорта, связи, для нужд космической деятельности, обороны, национальной безопасности и иного несельскохозяйственного назначения	18 796,8	2239,1	-16 557,7
4. Земли особо охраняемых природных территорий, земли оздоровительного, рекреационного и историко-культурного назначения	775,1	7810,7	+7035,6
5. Земли лесного фонда	10 179,2	22 435,3	+12 256,1
6. Земли водного фонда	819,9	4206,5	+3386,6
7. Земли запаса	18 952,3	87 989,1	+69 036,8
Итого земель	271 646,3	262 930,8	-8715,5
в том числе земли, используемые на территории других государств	149,8	0,9	-148,9
Земли, используемые другими государствами	993,7	9561,1	+8567,4
Территория республики	272 490,2	272 491,0	+0,8

Исходя из таблицы, можно заметить, что, процент земель сельскохозяйственного назначения понизился от 78% до 41%. Это очень низкий показатель, если принять во внимание, что Казахстан имеет огромную площадь. Но не стоит забывать про природные зоны. Основная часть сельскохозяйственных земель находится в северном и центральных частях

страны. Так как, именно в этих местах почва имеет высокую плодородность, чем в остальных областях страны.

Одни из основных причин снижения процента:

Вывод земель под промышленные цели,

Установление границ населенных пунктов,

Возврат в земли лесного фонда земельных участков крестьянских хозяйств, предоставленных в побочное лесопользование,

Возврат в земли запаса в связи с истечением сроков пользования и добровольным отказом [4].

В целом за последние годы земли сельскохозяйственного назначения по всем областям увеличиваются за счет освоения земель запаса, в 2021 году их общая площадь по республике увеличилась общим итогом на 5,4 млн. га.

Нельзя не отметить, о введении Моратория на продажу земель сельхозземель 6 мая 2016 года. Во-первых, Государство запретило продажу земель сельхозназначения иностранцам, кандасам и даже казахстанским юридическим лицам с иностранным участием. Во-вторых, землями сельскохозяйственного назначения можно будет пользоваться исключительно на праве аренды. В-третьих, срок моратория продлен до 31 декабря 2026 года.

Несмотря на достигнутый прогресс, перед Казахстаном стоят некоторые вызовы в сфере устойчивости земельных отношений.

Среди них - необходимость улучшения правового регулирования и укрепление защиту прав землевладельцев и землепользователей. По проведенному опросу исследователями «Продовольственной и сельскохозяйственной организации Объединенных нации» было выявлено, что 1,3 % землепользователей боятся потерять права на землю, они считают, что их права не защищены. Так как, существенной частью успешных земельных отношений является стабильность законодательства, нужно полное обновление и принятие нового Земельного кодекса. Народ должен быть уверен в своих правах.

Мы обязаны усилить борьбу с незаконными практиками землепользования. Для этого, нужно усовершенствовать систему мониторинга и Государственного контроля за использованием и охраной земли.

Проблемы рационального использования и охраны земельных ресурсов относятся к числу наиболее значимых проблем экономической, социальной и экологической политики в суверенном Казахстане. В настоящее время нерациональное использование земельных ресурсов, их загрязнение являются составной частью общеэкологической проблемы.

Одной из ключевых мероприятий было внедрение электронной системы земельного кадастра, что существенно улучшило прозрачность и эффективность управления землей.

Это также стало стимулом для внедрения современных технологий и повышения производительности сельского хозяйства. В своем последнем послании, Президент К.К. Токаев сказал: «Современное сельское хозяйство – это высокотехнологичная отрасль. Земля и климат уже не являются определяющим фактором успеха аграриев, на первый план вышли инновационные решения. Без современной науки ситуация в отрасли будет не просто стагнировать, а ухудшаться» [6]. Поэтому, Наука – является одним из главных факторов развития земельных отношений.

Казахстан активно развивает международное сотрудничество в области земельных отношений. Обмен опытом, передовыми технологиями и знаниями с другими странами способствует улучшению практики землепользования. Но, нужно помнить, что каждая страна имеет разную площадь, природно-климатические условия.

Перспективы развития земельных отношений в Казахстане тесно связаны с общим экономическим и социальным развитием страны. Важным аспектом является сохранение устойчивого и сбалансированного подхода к управлению земельными ресурсами, чтобы обеспечить их устойчивость и доступность для будущих поколений. Также необходимо учитывать изменения в климате,

технологические инновации и изменения в мировой экономике, чтобы адаптировать земельные отношения к новым вызовам.

Наша страна, с учетом своих богатых земельных ресурсов и стремления к инновациям, имеет все шансы на успешное развитие устойчивых и эффективных земельных отношений.

Развитие земельных отношений в Казахстане представляет собой сложный, но важный процесс. Страна продолжает работать над совершенствованием своей системы управления земельными ресурсами, стремясь к устойчивому развитию, экологической ответственности и привлечению инвестиций в сельское хозяйство. Все эти усилия направлены на то, чтобы обеспечить благосостояние и устойчивость для будущих поколений казахстанцев.

СПИСОК ЛИТЕРАТУРЫ:

1. Варламов А.А., Земельный кадастр. Том 4. Оценка земель [Текст] / Варламов А.А., — ISBN 978-5-9532-0678-5. — Москва: "КолосС", 2006 — 463 с.;
2. Земельные отношения / [Электронный ресурс] // Акимат Есильского района Акмолинской области: [сайт]. — URL: <https://www.gov.kz/memleket/entities/aqmola-esil/activities/7517?lang=ru> (дата обращения: 28.11.2023). Начало земельных реформ <https://e-history.kz/ru/news/show/6776>;
3. Спектор, М. Д., Оспанов, Б. С., Репников, И. В. Аннотированный справочник нормативных актов по земельным отношениям за 1990-2005 годы [Текст] / М. Д. Спектор, Б. С. Оспанов, И. В. Репников — ISBN 9965-725-23-3. — Астана: КазГАТУ им.С.Сейфуллина, Институт управления, 2005 — 50 с.;
4. Курманова, Г. К. Земельная реформа в Казахстане: теория, практика и пути развития [Текст] / Г. К. Курманова — ISBN 978-601-7234-15-7. — Астана: КАТУ им. С.Сейфуллина, 2010 — 235 с.;
5. Земельный кодекс Республики Казахстан / [Электронный ресурс] // Информационно-правовая система нормативных правовых актов Республики Казахстан: [сайт]. — URL: https://adilet.zan.kz/rus/docs/K030000442_#z50 (дата обращения: 28.11.2023);
6. Сводный аналитический отчет о состоянии и использовании земель Республики Казахстан за 2021 год Министерство сельского хозяйства Республики Казахстан /

[Электронный ресурс] // Министерство сельского хозяйства РК: [сайт]. — URL: <https://www.gov.kz/memleket/entities/moa/documents/details/291911?directionId=1416&lang=ru> (дата обращения: 28.11.2023);

7. Послание Главы государства Касым-Жомарта Токаева народу Казахстана «Экономический курс Справедливого Казахстана». 1 сентября 2023 года / [Электронный ресурс] // Холдинг «Байтерек»: [сайт]. — URL: <https://baiterek.gov.kz/ru/president-messages/poslanie-glavy-gosudarstva-kasym-zhomarta-tokaeva-narodu-kazakhstana-ekonomicheskij-kurs-spravedlivo> (дата обращения: 28.11.2023).

Aitmagambet A.K.

Kazakh Agrotechnical Research University

(Astana, Kazakhstan)

HISTORY AND PROSPECTS OF DEVELOPMENT OF LAND RELATIONS

***Abstract:** this scientific article examines the history of the development of land relations in the Republic of Kazakhstan from the period of independence in 1991 to the present. The paper analyzes the historical stages of the formation of the land management system, regulatory legal acts and legislation. In conclusion, the current problems and the prospect of further development of land relations are briefly analyzed.*

***Keywords:** land relations, land reform, conditional land share, land market, state control, monitoring.*

УДК 33 Алексеева К.В., Винокуров В.С.

Алексеева К.В.

студент,

Колледж инфраструктурных технологий

Северо-Восточный федеральный университет имени М.К. Аммосова

(г. Якутск, Россия)

Винокуров В.С.

преподаватель,

Колледж инфраструктурных технологий

Северо-Восточный федеральный университет имени М.К. Аммосова

(г. Якутск, Россия)

ОСНОВНЫЕ ЭТАПЫ И РЕКОМЕНДАЦИИ ПО РАЗРАБОТКЕ ПОЛИТИКИ ИНФОРМАЦИОННОЙ БЕЗОПАСНОСТИ ПРЕДПРИЯТИЯ

Аннотация: в данной статье рассмотрена информация об разработке политики информационной безопасности предприятия.

Ключевые слова: политика информационной безопасности, разработка, правила, процедуры, конфиденциальность.

Первым делом, рассмотрим политику информационной безопасности. Что это вообще такое? Для чего она нужна?

Политика информационной безопасности (ПИБ) - это документ, который определяет стратегические направления и принципы в области защиты информации в организации. Она устанавливает правила, процедуры и практики, которые регулируют использование, доступность и конфиденциальность информации в предприятии.

ПИБ является основой для разработки и внедрения мер безопасности, которые помогут предотвратить потенциальные угрозы, защитить конфиденциальные данные, обеспечить целостность и доступность информации. Политика информационной безопасности также определяет принятые нормы поведения, обязанности сотрудников и ответственность предприятия за обеспечение безопасности информации.

В общем, политика информационной безопасности включает в себя следующие аспекты:

Цели и область применения: описывает общие цели и задачи политики информационной безопасности, а также определяет, какая информация и какие ресурсы подлежат защите.

Организационная структура: определяет роли, обязанности и ответственность сотрудников в области информационной безопасности. Это может включать именование ответственных лиц, комитетов или комиссий, отвечающих за реализацию политики информационной безопасности.

Классификация информации: определяет процедуры классификации информации в соответствии с уровнем конфиденциальности и требованиями безопасности. Это помогает установить меры защиты, пропорциональные значимости информации.

Процедуры безопасности: устанавливает конкретные процедуры и положения для обеспечения безопасности информации. Это может включать политику паролей, управление правами доступа, контроль физической безопасности, резервное копирование данных и другие меры защиты.

Обучение и осведомленность: определяет меры по повышению осведомленности и обучению сотрудников в области информационной безопасности. Это помогает сотрудникам понять риски и ограничения при работе с информацией, а также соблюдать правила безопасности.

Мониторинг и управление процессом: определяет процедуры мониторинга и аудита для оценки эффективности политики информационной

безопасности, а также процедуры для внесения изменений и обновлений политики.

В целом, политика информационной безопасности является стратегическим документом, который определяет подход организации к защите информации, устанавливая стандарты, контрольные механизмы и ответственность. Это позволяет создать систему, которая обеспечивает конфиденциальность, целостность и доступность информации для предприятия.

И таким образом, разработка политики информационной безопасности предприятия является важным шагом для обеспечения защиты информации и компьютерных систем организации.

В данной статье рассмотрим основные этапы и рекомендации по разработке политики информационной безопасности предприятия:

1. Первым шагом является оценка текущего состояния информационной безопасности предприятия. Это включает изучение текущей системы управления информационной безопасностью, выявление существующих уязвимостей и угроз безопасности, а также анализ комплексных рисков и требований в области информационной безопасности, включая законодательные и регуляторные требования.

2. Вторым шагом является определение целей и области действия политики информационной безопасности. Цели должны быть конкретными и измеримыми, например, обеспечение соответствия законодательным требованиям, защита конфиденциальности и целостности информации, повышение осведомленности сотрудников в области информационной безопасности и т.д. Область действия должна определить, какие активы и процессы организации будут включены в политику.

3. Третий шаг, на основе проведенного анализа и определенных целей следует разработать и документировать политику информационной безопасности. Политика должна включать основные принципы и правила в области информационной безопасности, ответственности за выполнение

политики, процедуры обучения и повышения осведомленности сотрудников, а также процедуры контроля и реагирования на нарушения безопасности.

После разработки политики необходимо получить одобрение руководства предприятия и затем начать процесс внедрения политики. Важно обеспечить осведомленность и обучение сотрудников о политике информационной безопасности, провести необходимые изменения в процессах и системах предприятия с целью соответствия политике. Разработка политики информационной безопасности не заканчивается после внедрения. Необходимо устанавливать системы мониторинга и аудита для проверки соответствия политике, обнаружения нарушений безопасности и принятия соответствующих мер. Регулярные аудиты информационной безопасности помогут обеспечить непрерывность и эффективность политики.

В заключение, разработка политики информационной безопасности предприятия является важным шагом для обеспечения безопасности информации и защиты предприятия от угроз. Она помогает установить четкие правила и процедуры для сотрудников и создает основу для эффективной работы по обеспечению безопасности информации.

СПИСОК ЛИТЕРАТУРЫ:

1. Федеральный закон № 149-ФЗ (с изменениями и дополнениями) «Об информации, информационных технологиях и о защите информации» // Собр. законодательства Рос. Федерации. – 2019. – № 31. – Ч. 1. – Ст. 3448;
2. Федеральный закон «О коммерческой тайне» от 29.07.2004 № 98-ФЗ;
3. ГОСТ Р 50922-2018 – Защита информации. Основные термины и определения;
4. ГОСТ Р 51275-2018 – Защита информации. Объект информатизации. Факторы, воздействующие на информацию. Общие положения;

5. ГОСТ Р ИСО/МЭК 17799 – «Информационные технологии. Практические правила управления информационной безопасностью». Прямое применение международного стандарта с дополнением – ISO/IEC 17799:2018;

6. ГОСТ Р ИСО/МЭК 27001 – «Информационные технологии. Методы безопасности. Система управления безопасностью информации. Требования». Прямое применение международного стандарта – ISO/IEC 27001:2019.

Alekseeva K.V., Vinokurov V.S.

Alekseeva K.V.

College of Infrastructure Technologies

Northeastern Federal University named after M.K. Ammosov

(Yakutsk, Russia)

Vinokurov V.S.

College of Infrastructure Technologies

Northeastern Federal University named after M.K. Ammosov

(Yakutsk, Russia)

MAIN STAGES AND RECOMMENDATIONS FOR DEVELOPMENT OF ENTERPRISE INFORMATION SECURITY POLICY

***Abstract:** this article discusses information about the development of an enterprise information security policy.*

***Keywords:** information security policy, development, rules, procedures, confidentiality.*

УДК 33

Алехина Е.С.

студентка кафедры экономики и менеджмента

Технологический институт сервиса (филиал)

Ставропольский филиал

Донской государственной технической университет

(г. Ставрополь, Россия)

РАЗВИТИЕ ПРОФЕССИОНАЛЬНЫХ КОМПЕТЕНЦИЙ ПЕРСОНАЛА В СЕЛЬСКОМ ХОЗЯЙСТВЕ И ЕГО ВЛИЯНИЕ НА ПОВЫШЕНИЕ КАЧЕСТВА И ПРОИЗВОДИТЕЛЬНОСТИ

***Аннотация:** данная научная статья исследует влияние развития профессиональных компетенций на качество и производительность в сельском хозяйстве. Изучен понятийный аппарат, связанный с профессиональными компетенциями, и их значимость в контексте сельскохозяйственного сектора. Рассматриваются практические подходы к развитию компетенций, такие как планирование обучения, менторство и вовлечение сотрудников в управленческие процессы.*

***Ключевые слова:** развитие профессиональных компетенций, сельское хозяйство, качество, производительность, образование, обучение, мотивация, практические подходы, кейсы, анализ, рекомендации.*

Сельское хозяйство не только обеспечивает продовольственную безопасность, но и играет ключевую роль в устойчивом развитии общества. Поэтому развитие компетенций персонала становится неотъемлемым фактором повышения качества и производительности в отрасли.

Актуальность исследования обусловлена современными вызовами, стоящими перед сельским хозяйством, такими как изменение климата, экологические проблемы и демографические изменения. В то же время резкие изменения в технологиях и требованиях рынка подчеркивают необходимость

развития профессиональных компетенций у рабочей силы [2, с. 289]. Именно по этой причине исследование влияния развития этих компетенций на повышение качества и производительности в сельском хозяйстве является актуальной и важной задачей.

Целью данной статьи является изучение взаимосвязи между развитием профессиональных компетенций персонала в сельском хозяйстве и повышением качества и производительности в отрасли.

Для достижения данной цели поставлены следующие задачи:

- анализ сущности и особенностей профессиональных компетенций в сельском хозяйстве,
- изучение факторов, способствующих их развитию,
- анализ влияния развития компетенций на качество и производительность труда,
- изучение практических подходов и успешных примеров развития компетенций,
- формулирование рекомендаций для практического применения и дальнейших исследований.

Профессиональные компетенции - это набор знаний, навыков, опыта и поведенческих характеристик, необходимых для выполнения конкретных профессиональных задач и достижения успеха в определенной сфере деятельности [5, с. 447]. В контексте сельского хозяйства профессиональные компетенции могут включать такие аспекты, как знание сельскохозяйственных процессов, методов обработки почвы, выращивания растений и ухода за ними, разведения животных и ухода за ними, применения технологий в сельском хозяйстве, а также навыки организации труда, управления ресурсами, планирования, принятия решений и коммуникации. Она также включает адаптивные и "мягкие" навыки, такие как лидерство, создание команды, работа в команде, решение проблем, креативность, аналитические навыки, коммуникативные навыки, принятие решений и эффективное решение проблем.

В сельском хозяйстве существует ряд ключевых компетенций, которые играют важную роль в успешном функционировании и развитии отрасли. Эти компетенции объединяют знания, навыки и опыт, необходимые для эффективной работы в различных областях сельского хозяйства [1, с. 136].

Давайте рассмотрим некоторые из них:

В сельском хозяйстве необходимо глубокое понимание всех аспектов сельскохозяйственных процессов. Это включает не только знание традиционных методов выращивания сельскохозяйственных культур и разведения животных, но и знакомство с передовыми технологиями и инновациями, используемыми в отрасли. Современные сельскохозяйственные процессы требуют знаний об обработке почвы, использовании удобрений и пестицидов, внедрении современных сельскохозяйственных машин и оборудования. Важно быть в курсе последних тенденций и новых разработок, таких как использование цифровых технологий и автоматизации, чтобы эффективно использовать их для повышения производительности и качества продукции.

Управление в сельском хозяйстве требует развитых навыков. Сюда входят многие аспекты, такие как умение планировать и организовывать работу, эффективно распределять ресурсы, принимать стратегические решения и управлять командой. Сельское хозяйство - это сложная отрасль, в которой необходимо оптимизировать процессы и достигать поставленных целей.

Для успешного развития сельскохозяйственного бизнеса необходимы навыки маркетинга и продаж. Анализ и понимание тенденций рынка, спроса на сельскохозяйственную продукцию и конкурентной среды помогает эффективно позиционировать продукцию на рынке. Маркетинговые навыки позволяют разрабатывать эффективные стратегии продвижения, привлекать новых клиентов и устанавливать долгосрочные партнерские отношения [6, с. 139].

В последние годы особенно остро стоит вопрос о владении сельскохозяйственной техникой и оборудованием, для чего требуется высококвалифицированная рабочая сила. Современная сельскохозяйственная

техника повышает эффективность производства и оптимизирует процессы. Знание того, как работают различные сельскохозяйственные машины, способность проводить регулярное техническое обслуживание и ремонт, а также эффективное использование машин могут снизить затраты, улучшить качество работы и повысить производительность [7, с. 48].

Хорошая коммуникация является ключевым фактором для успеха в сельском хозяйстве, где работники работают в среде, где командная работа и взаимодействие с различными игроками отрасли имеет важное значение, и способность эффективно общаться со всеми игроками на этом рынке - поставщиками, клиентами и государственными учреждениями - это неотъемлемая часть работы.

Образование и профессиональная подготовка играют ключевую роль в развитии профессиональных компетенций работников сельского хозяйства. Качественное образование в области сельскохозяйственных наук и смежных областях позволяет работникам приобретать необходимые знания и теоретические основы своей профессии. Профессиональная подготовка, включая практическую подготовку и стажировку, дополняет образование и помогает развивать практические навыки и опыт работы [5, с. 445]. Кроме того, постоянное самообразование и повышение квалификации посредством участия в семинарах, конференциях и курсах обновляет и расширяет компетенцию персонала. Внедрение системы подготовки и повышения квалификации кадров является важным фактором развития профессиональных компетенций в сельском хозяйстве. Компания должна иметь структурированную систему обучения, включающую планирование обучения, определение потребностей в обучении персонала, разработку программ обучения и оценку эффективности обучения. Подготовка может осуществляться либо внутренними инструкторами и специалистами, либо путем привлечения внешних учебных заведений и консультантов. Система повышения квалификации персонала может также включать программы наставничества и наставничества для содействия передаче знаний и опыта. Мотивация работников играет важную роль в развитии и

совершенствовании их профессиональной компетенции в сельском хозяйстве. Создание мотивационной среды, в которой сотрудники ценят и вознаграждают за свои достижения, повышает их мотивацию и интерес к профессиональному развитию. Для поощрения сотрудников к развитию своих профессиональных качеств и достижению высоких результатов работы могут использоваться различные стимулирующие инструменты, такие, как финансовое вознаграждение, системы поощрений, повышение ступеней и продвижение по службе.

Развитие компетенций персонала в сельском хозяйстве играет решающую роль в повышении качества и производительности. Повышение квалификации и знаний работников обеспечивает более умелое выполнение задач и более точное применение сельскохозяйственных методов. Когда сотрудники имеют полное представление о сельскохозяйственных процессах и технологиях, они могут принимать более обоснованные решения, минимизировать ошибки и оптимизировать свою работу [3, с. 123]. Благодаря повышению квалификации и знаний персонал становится более компетентным и способным реагировать на меняющиеся условия, такие как изменение климата или новые рыночные требования. Развитие профессиональной компетенции работников сельского хозяйства позволяет эффективно применять новейшие технологии и методы. Сельское хозяйство постоянно развивается и применяет новаторские подходы к производству. Обладая современными знаниями новых технологий и методов, сотрудники могут изучать и использовать передовые сельскохозяйственные инструменты и машины. Это сокращает затраты времени и ресурсов, повышает качество продукции и повышает производительность. Сотрудники, которые активно развивают свои знания в области современных технологий, могут привнести в работу инновационные идеи и методы, способствуя росту и развитию организации.

Все это оказывает существенное влияние на совершенствование организации труда и процессов в сельском хозяйстве. Компетентные сотрудники способны оптимизировать и структурировать рабочие процессы,

применять эффективные методы планирования и управления, а также обеспечивать более эффективное сотрудничество в коллективе [6, с. 133]. Сотрудники с развитой компетенцией в организации труда способны оптимизировать использование ресурсов, повысить согласованность и качество выполняемых задач, а также снизить риски и повысить безопасность в рабочей среде. Благодаря более совершенной организации работы и процессов сельскохозяйственные предприятия могут добиться более высокой производительности и конкурентоспособности на рынке.

Эффективное развитие профессиональных компетенций работников сельского хозяйства требует системного подхода к обучению и коучингу. Планирование профессиональной подготовки основывается на определении потребностей в повышении квалификации персонала и определении необходимых навыков для достижения поставленных целей.

Наставничество является эффективным методом развития профессиональных компетенций в сельском хозяйстве. Важно создать благоприятные условия, в которых работники чувствовали бы себя ценными и могли бы вносить свой вклад в развитие предприятия.

В Российской Федерации сельское население составляет около 28,82%, а городское население является преобладающим. Однако в шести регионах численность сельского населения превышает численность городского населения. К ним относятся Республика Алтай (70,83% сельского населения), Чеченская Республика (61,97%), Республика Карачаево-Черкесия (57,10%), Республика Дагестан (54,68%), Республика Калмыкия (53,71%) и Республика Адыгея (52,96 %). В последние годы наблюдается негативная тенденция в отношении доли сельской рабочей силы, занятой в сельскохозяйственном и производственном комплексе (АПК). В период с 2017 по 2021 год число сотрудников практически всех должностей сократилось. Вместе с тем некоторые профессиональные группы демонстрируют позитивную динамику, включая инженеров, техников и технологов, руководителей сельского

хозяйства и специалистов по информационным технологиям [4, Стат. Бюллетень].

В 2014 году на Всероссийском педагогическом собрании была создана Ассоциация "Агрошкола России" (АПС). Его координатором является МАОУ «Татановская СОШ» в Тамбовской области, который является региональным ресурсным центром агропромышленного образования. Основной целью Ассоциации является повышение качества сельскохозяйственного образования, развитие системы агрошкол и повышение их статуса.

В 2022 году было достигнуто соглашение о разработке плана создания и развития агрошкол. Это соглашение было подписано Министерством образования Российской Федерации, Министерством сельского хозяйства Российской Федерации, Российским союзом сельской молодежи, Ассоциация сельскохозяйственных школ России и Федеральный центр дополнительного образования и организации отдыха и здоровья детей. Основной задачей является создание аграрных классов в каждой сельской школе аграрных регионов, сначала как дополнительное образование, а затем включение аграрного образования в основную образовательную программу школьников. В апреле 2022 года ФГБУ "Федеральный центр дополнительного образования", являющийся модератором проекта "Агроклассы России", провел мониторинг в 85 субъектах Российской Федерации по развитию предпрофессиональной подготовки студентов агровузовэкологический профиль. В результате мониторинга были определены ведущие регионы с наибольшим числом агроклассов и агроассоциаций, такие как Республика Саха (Якутия), Краснодарский край, Тюменская область и Саратовская область.

В настоящее время в системе образовательных организаций Министерства сельского хозяйства Российской Федерации функционирует 807 сельскохозяйственных классов. В среднем каждый субъект Российской Федерации имеет 19 тематических классов, разделенных на 43 региона страны. В общей сложности 334 школы имеют профиль в области агропромышленного комплекса. По состоянию на 1 декабря 2021 года в агроклассах обучалось

18567 учащихся, что в среднем составляет 23 ученика в классе, что свидетельствует о хорошем заполнении соответствующих классов [8].

В этой статье мы изучили важность развития профессиональных компетенций в сельском хозяйстве и их влияние на качество и производительность. На основе этого исследования были сделаны следующие выводы.

Во-первых, компетентность играет решающую роль в развитии сельского хозяйства. Они не только обеспечивают необходимые навыки и знания, но и помогают мотивировать персонал и эффективно применять новые технологии и методы работы.

Во-вторых, образование и профессиональная подготовка имеют ключевое значение для развития профессиональных навыков. Подготовка и повышение квалификации персонала должны организовываться таким образом, чтобы обеспечивать непрерывное обучение и повышение квалификации персонала.

В-третьих, успешное осуществление программ повышения квалификации в сельском хозяйстве требует планирования и осуществления профессиональной подготовки, разработки системы наставничества и наставничества, а также вовлечения сотрудников в процессы управления и принятия решений [6, с. 134].

На практике были рассмотрены примеры успешного осуществления программ повышения квалификации в сельском хозяйстве, которые демонстрируют позитивные результаты и достижения. Эти примеры подтверждают эффективность и актуальность развития профессиональных компетенций для повышения качества и производительности сельского хозяйства. Анализируя результаты исследования, мы пришли к выводу, что развитие профессиональных компетенций является неотъемлемой частью устойчивого развития сельского хозяйства. Она повышает качество и производительность, а также конкурентоспособность и рост промышленности.

Значение данного исследования заключается в том, что в нем содержатся практические рекомендации и основа для дальнейших исследований в области развития профессиональных компетенций в сельском хозяйстве. Это поможет разработать эффективную политику и программы, направленные на повышение качества образования и подготовки кадров, а также на повышение производительности и устойчивости сельскохозяйственных предприятий.

В заключение следует отметить, что понимание и развитие профессиональных компетенций является важным фактором успешного развития сельского хозяйства. Надлежащее образование, подготовка и развитие персонала, а также практические подходы к развитию компетенций играют ключевую роль в достижении высокого качества и производительности в отрасли. Дальнейшие исследования и применение этих подходов будут способствовать устойчивому развитию сельского хозяйства и обеспечению продовольственной безопасности.

СПИСОК ЛИТЕРАТУРЫ:

1. Бочарова Е. В. Система компетенций работников агропромышленного комплекса // Историческая и социально-образовательная мысль. 2017. Т. 9. № 5/1. С. 136;
2. Бочарова Е. В. Профессиональные компетенции работников сельского хозяйства как объект стратегического управления // Социально-экономические механизмы обеспечения продовольственной безопасности России: сборник материалов Всероссийской научной конференции «Островские чтения». – Саратов: ИАГП РАН. 2019. С. 288–291 [Электронный ресурс]. – URL: https://elibrary.ru/title_about.asp?id=54810/ (дата обращения: 29.11.23);
3. Горохов В. Г. Понятие «технология» в философии техники и особенность социально-гуманитарных технологий // Эпистемология и философия науки. 2011. Т. 28. № 2. С. 123;

-
4. Итоги выборочного обследования рабочей силы. 2018 Стат. Бюллетень / Росстат. – М., 2018. [Электронный ресурс]. – URL: <https://www.gks.ru/compendium/document/13265/> (дата обращения: 29.11.23);
 5. Калюжная Н. В. Разработка модели компетенций организации // Молодой ученый. 2016. № 6. С.445– 447;
 6. Ломовцева, О. А., Мордвинцев, А. И. Ключевые компетенции в формулировании стратегии корпоративного управления // Вестник ВолГУ. Серия 3: Экономика. Экология. 2005. № 9. С. 133–144;
 7. Рабочая сила, занятость и безработица в России (по результатам выборочных обследований рабочей силы). – М.: Росстат, 2018. С. 48, 50, 54;
 8. «Российский мониторинг экономического положения и здоровья населения НИУ-ВШЭ (RLMSHSE)», проводимый Национальным исследовательским университетом «Высшая школа экономики» и ООО «Демоскоп» при участии Центра народонаселения Университета Северной Каролины в Чапел Хилле и Института социологии РАН. [Электронный ресурс]. – URL: <http://www.hse.ru/rlms/> (дата обращения: 29.11.23).

Alyokhina E.S.

Don State Technical University

(Stavropol, Russia)

**DEVELOPMENT OF PROFESSIONAL COMPETENCIES
PERSONNEL IN AGRICULTURE AND ITS IMPACT
ON INCREASING QUALITY AND PERFORMANCE**

***Abstract:** this scientific article examines the impact of the development of professional competencies on quality and productivity in agriculture. The conceptual apparatus associated with professional competencies and their significance in the context of the agricultural sector have been studied. Practical approaches to developing competencies are considered, such as training planning, mentoring and involving employees in management processes.*

***Keywords:** development of professional competencies, agriculture, quality, productivity, education, training, motivation, practical approaches, cases, analysis, recommendations.*

УДК 33 *Бруева К.С., Волкова К.С.*

Бруева К.С.

2 курс, базовая кафедра финансовой и экономической безопасности

Российский экономический университет им. Г.В. Плеханова

(г. Москва, Россия)

Научный руководитель:

Волкова К.С.

кафедра политической экономии и истории экономической науки

Российский экономический университет им. Г.В. Плеханова

(г. Москва, Россия)

**ФАКТОРЫ, ВЛИЯЮЩИЕ
НА ЭКОНОМИЧЕСКОЕ НЕРАВЕНСТВО,
И ЕГО ПОСЛЕДСТВИЯ ДЛЯ ОБЩЕСТВА**

Аннотация: данная статья освещает ключевые аспекты экономического неравенства и его воздействие на общество. Автор идентифицирует разнообразные факторы, включая технологические изменения, образование, налоговую политику, а также социальные и структурные условия, которые влияют на формирование экономического неравенства. Подчеркивается не только влияние неравенства на экономические показатели, но и его социальные последствия. Статья обсуждает возможные пути смягчения неравенства через политику в области защиты трудовых прав, образования и пересмотра налоговых механизмов с целью обеспечения более сбалансированного развития и социальной справедливости в обществе.

Ключевые слова: экономическое неравенство, социальные последствия, последствия экономического неравенства, факторы неравенства.

Экономическое неравенство является одной из главных проблем нашего современного общества. Оно описывает различия в распределении богатства и доходов между различными группами людей. Экономическое неравенство

может возникать из различных факторов, которые существенно влияют на их последствия для общества.

Наследственное богатство как фактор экономического неравенства выражается в неравномерном распределении состояний и активов между поколениями. Главным фактором, влияющим на экономическое неравенство, является расслоение населения по социальному и экономическому положению. Люди, которые родились в бедных и неблагополучных районах, часто сталкиваются с ограниченными возможностями для социального и экономического продвижения. Это может быть связано с недоступностью качественного образования, медицинского обслуживания и других социальных услуг. Различия в заработной плате выражаются в неравных доходах между различными профессиями и отраслями экономики, что в свою очередь порождает различие в социальном статусе и достатке. Тем самым, расслоение усиливает неравенство и создает цикл нищеты и социального неравенства.

Далее образовательное неравенство – это ограниченный доступ к качественному образованию для разных социальных групп. Медицинская поддержка как фактор неравенства выражается в различии доступа к качественной медицинской помощи. Один из главных факторов, влияющих на экономическое неравенство, — это уровень образования. Люди с высшим образованием часто имеют больше возможностей для получения хорошо оплачиваемых работ и развития профессиональной карьеры. Тем самым они имеют больший доступ к доходам и ресурсам, что повышает их положение в обществе. С другой стороны, люди с низким уровнем образования оказываются часто ограничены в доступе к высокооплачиваемым рабочим местам, что усиливает неравенство.

Технологические изменения могут быть следствием неравномерного влияния на технологический прогресс на рынке труда. Политика и налоговая система в условиях неравенства выражается в различии в налоговых ставках и социальных программах. Одним из главных факторов, влияющим на экономическое неравенство, является система налогообложения и

распределения доходов. Существуют страны, где богатые люди платят незначительные налоги, в то время как низкооплачиваемые работники или малоимущие слои населения несут большую налоговую нагрузку. Это приводит к дополнительному обогащению богатых и росту неравенства.

Последствия экономического неравенства для общества тяжелы и многогранны. Экономическое неравенство оказывает глубокое и многомерное воздействие на общество, приводя к ряду серьезных последствий.

Во-первых, экономическое неравенство вызывает социальное недовольство и нестабильность. Увеличение социальных разногласий, что значит, что неравенство может быть источником напряженности и конфликтов в обществе. Ограничение доступа к качественному образованию для разных социальных групп может влиять на экономическое равенство и экономику в целом - обострение образовательного неравенства. Неравенство часто влияет на политическую сферу, усугубляя дисбаланс во власти и влиянии, что приводит к усилению политических разногласий. Низкий социальный статус и ограниченные возможности могут привести к увеличению уровня преступности. Люди, которые испытывают чувство лишения возможностей и ресурсов, могут привести к увеличению уровня преступности и социального беспорядка, так как они сталкиваются с трудностями в удовлетворении своих основных потребностей. Это может создать негативное воздействие на общество в целом. Более того, экономическое неравенство может вызвать нарушения в политической и экономической стабильности, так как отсутствие равного доступа к ресурсам и возможностям может привести к недовольству и социальным напряжениям. Такие неравенства могут угрожать основам устойчивого развития общества, требуя внимания и мер для создания более справедливой среды.

Рассмотрим последний пункт про увеличение преступности на примере 2021 года по социальному портрету преступлений:



Рисунок 1. Социальный портрет преступности за 2021 год по социальному составу.



Рисунок 2. Социальный портрет преступности за 2021 год по образованию.

Исходя из данных за 2021 можно сказать, что чаще всего преступления совершаются мужчинами. На 100 тыс. мужчин приходится 1047 мужчин, совершивших преступление. На 100 тыс. женщин — 176 женщин, совершивших преступление. Из всех выявленных лиц, совершивших преступления, 84% — мужчины. Чаще всего те, кто совершают преступления, имеют начальное и основное общее образование (46% – начальное и основное общее образование, 25% — среднее профессиональное и 6% — среднее полное), 22% — высшее. Следует отметить, что абсолютное большинство преступлений совершается лицами без постоянного источника дохода (что составляет 63%), далее идут наемные рабочие – 17%, служащие – 15%, учащиеся – 3% и остальные (1% и менее) (см. рис. 1 и рис. 2).

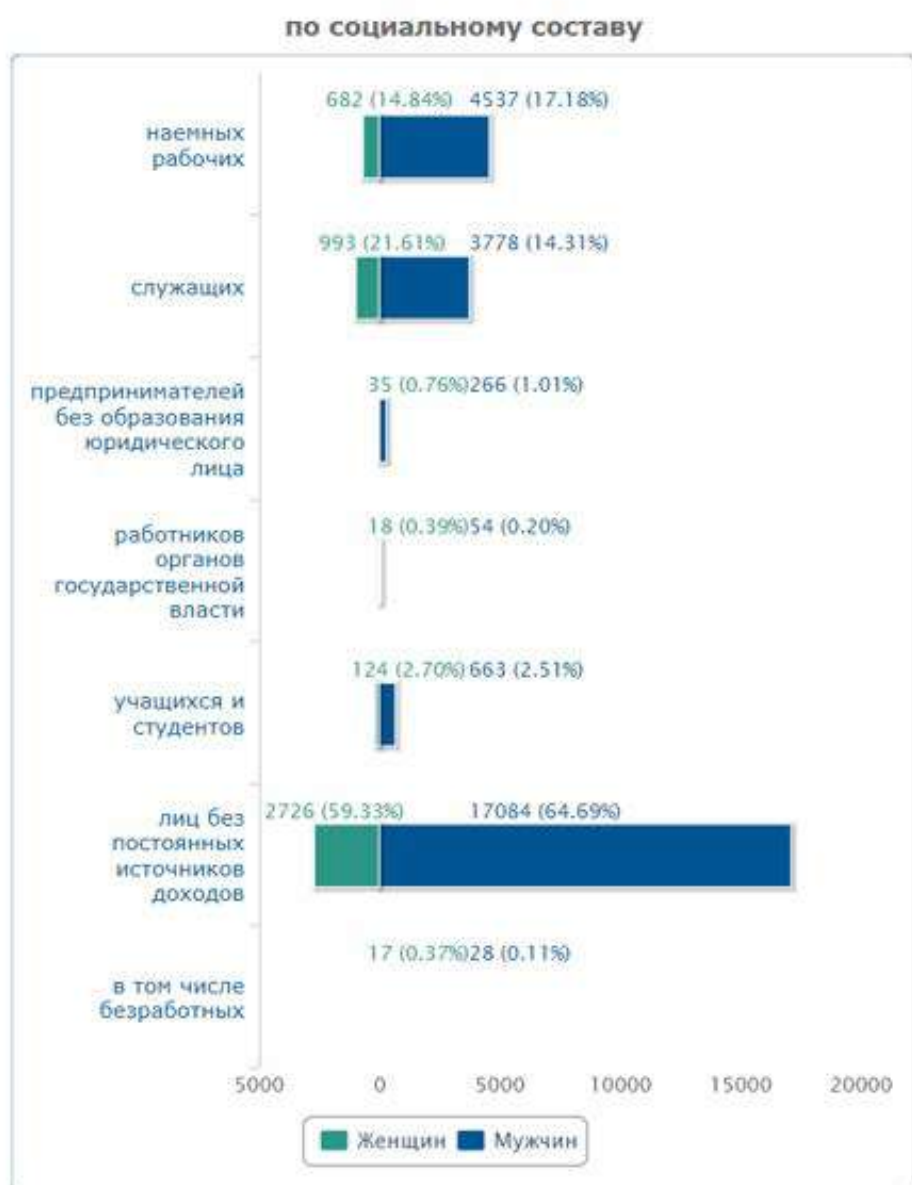
Подводя итог, можно с уверенностью сказать, что низкий социальный статус и ограниченные возможности приводят к увеличению уровня преступности за неимением достатка благ для обеспечения социального довольства и стабильности.

Во-вторых, экономическое неравенство может привести к неравенству в доступе к основным благам и услугам, таким как образование, здравоохранение, жилье и питание. Ограниченный человеческий капитал выражается в недостатке инвестиций в образование и здравоохранение снижает общий уровень человеческого капитала в обществе. Группы с низким доходом часто сталкиваются с ограниченным доступом к качественной медицинской помощи, что усугубляет проблемы здоровья. Это означает, что некоторые люди будут лишены возможности получить качественное образование, получить необходимую медицинскую помощь или иметь доступ к достойному жилью и питанию. Это в свою очередь приводит к ухудшению жизненных условий и здоровья людей и увеличивает социальные и экономические неравенства. Увеличение неравенства может привести к ограничению покупательской способности у большей части населения, что создаст ограниченный спрос.

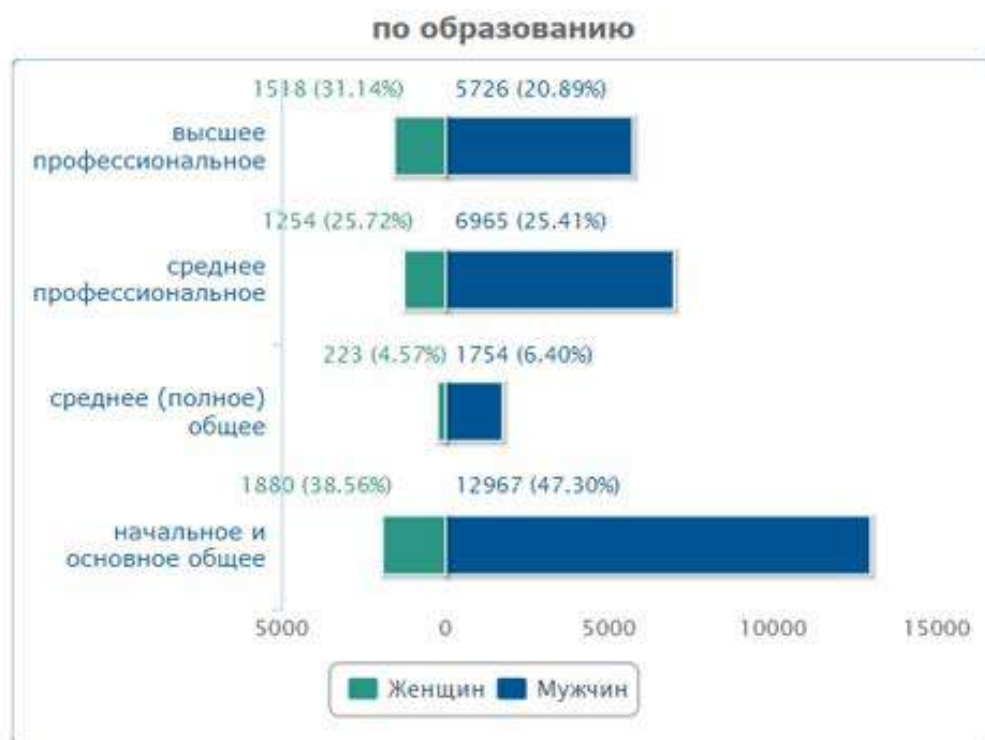
Наконец, экономическое неравенство препятствует социальной мобильности в обществе. Когда люди лишены достаточных возможностей и ресурсов для повышения своего социального положения, это означает, что общество не полностью реализовало свой человеческий потенциал. Возникает больше бедности(?), потому что растущее неравенство может привести к увеличению числа людей, живущих в условиях нехватки денег, либо в бедности. Более низкий уровень здоровья и качества жизни у групп с низкими доходами из этого следуют проблемы со здоровьем. Ограниченный доступ к образованию, здравоохранению и другим ключевым ресурсам создает барьеры для развития индивида и, как следствие, для развития общества в целом. Разрушение возможностей поднятия на социальной лестнице может уменьшить инновации, талант и вклад в общественное благосостояние, что делает борьбу с экономическим неравенством критически важной причиной для полноценного использования потенциала каждого члена общества.

В целом, проблема экономического неравенства требует непосредственного внимания и усилий как со стороны общества, так и государства. Для решения этой проблемы необходимо активно работать над

созданием более равных возможностей для всех членов общества. Это включает в себя обеспечение доступа к качественному образованию и социальным услугам, что является фундаментальным шагом к сокращению разрыва в возможностях.

Помимо этого, необходимо проводить изменения в системе налогообложения и распределения доходов. Это позволит более справедливо распределять богатство и ресурсы, способствуя уменьшению уровня неравенства. Также усовершенствовать систему занятости рабочей силы (?). Такие усилия по улучшению распределения ресурсов будут способствовать не только справедливости, но и устойчивому развитию общества в целом. Только через совместные усилия общества и государства можно добиться существенного прогресса в решении проблемы экономического неравенства.

СПИСОК ЛИТЕРАТУРЫ:

1. Александров Д. Г. Экономическое неравенство в современном мире: причины, особенности и пути преодоления // Инновации и инвестиции. - 2018. - №4. - С. 75-77;
2. Макроэкономика для бакалавров: учебное пособие / Н.И. Саталкина, Г.И. Терехова, Ю.О. Терехова. – Тамбов: Изд-во ФГБОУ ВПО «ТГТУ», 2014. – 108 с;
3. Э. Дж. Берг, Дж. Остри Неравенство и неустойчивый рост: две стороны одной медали // Вестник международных организаций. - 2013. - №4 т.8. - С. 77-94;
4. Социальный портрет преступности // Портал правовой статистики URL: http://crimestat.ru/social_portrait (дата обращения: 20.11.2023).

Brueva K.S., Volkova K.S.

Brueva K.S.

Plekhanov Russian University of Economics

(Moscow, Russia)

Scientific advisor:

Volkova K.S.

Plekhanov Russian University of Economics

(Moscow, Russia)

**FACTORS AFFECTING ECONOMIC INEQUALITY
AND ITS CONSEQUENCES FOR SOCIETY**

***Abstract:** this article highlights the key aspects of economic inequality and its impact on society. The author identifies various factors, including technological changes, education, tax policy, as well as social and structural conditions that influence the formation of economic inequality. It highlights not only the impact of inequality on economic indicators, but also its social consequences. The article discusses possible ways to mitigate inequality through policies in the field of labor rights protection, education and revision of tax mechanisms in order to ensure more balanced development and social justice in society.*

***Keywords:** economic inequality, social consequences, consequences of economic inequality, factors of inequality.*

УДК 331.108, 658.512

Дегтярь Е.Е.

руководитель проектов

ПАО «Сбербанк»

(г. Москва, Россия)

УПРАВЛЕНИЕ ЧЕЛОВЕЧЕСКИМИ РЕСУРСАМИ ИТ ПРОЕКТА ПО МЕТОДОЛОГИИ РМВОК

***Аннотация:** в статье рассматриваются вопросы управления человеческими ресурсами в ИТ-проектах. Отмечается критическая важность эффективного управления персоналом для успеха ИТ-проектов. Описываются основные процессы управления человеческими ресурсами согласно методологии РМВОК: планирование потребностей, набор команды, ее развитие и текущее управление., рассматриваются особенности в работе с персоналом ИТ-проектов.*

***Ключевые слова:** управление человеческими ресурсами, управление персоналом, ИТ-проект, планирование персонала, набор команды, мотивация, обучение.*

Управление человеческими ресурсами является критически важным аспектом для успеха любого ИТ-проекта, от эффективности команды проекта напрямую зависит качество разработки, соблюдение сроков и бюджета. Эффективное планирование потребностей в человеческих ресурсах ИТ-проекта включает определение необходимых ролей в команде и их обязанностей (разработчики, тестировщики, архитекторы, аналитики, менеджеры проекта), проводится расчет требуемого количества специалистов под каждую роль на основе объема работ. Применение методики оценки включают анализ трудозатрат, использование метрик нагрузки, учет динамики потребности в персонале на разных этапах проекта. Решение типичных проблем в управлении человеческими ресурсами ИТ-проекта включает в себя обеспечение тщательного отбора кандидатов под задачи с учетом не только технических навыков, но и soft

skills, инвестирование времени и ресурсов в командообразование, в том числе для удаленных членов, использование нематериальной мотивации, расширение полномочий членов команды, обучение и карьерный рост, внедрение эффективных инструментов коммуникации, регулярные личные встречи, синхронизация с заказчиком, мониторинг «выгорания», системы поощрений, создание креативной рабочей атмосферы и культуры заботы о сотрудниках [2].

Руководство к Своду знаний по управлению проектами (PMBOK) является международным стандартом в области управления проектами, разработанным Институтом Управления Проектами (PMI). PMBOK описывает передовые практики в данной сфере и широко используется как основа для сертификации специалистов и организаций.

Методология PMBOK базируется на следующих ключевых принципах в сфере управления ИТ -проектами.

1. Ориентация на результат, все процессы направлены на своевременное получение требуемых результатов проекта в рамках ограничений по времени, стоимости, ресурсам и качеству.

2. Жизненный цикл и фазы, проект рассматривается как последовательность фаз со своими результатами – инициация, планирование, исполнение, мониторинг, завершение.

3. Процессный подход, управление основано на четком определении входов и выходов для всех процессов, их взаимосвязи.

4. Управление на основе проверенных практик, в основе рекомендаций PMBOK – передовой опыт тысяч проектов.

Управление человеческими ресурсами проекта – это область знаний, охватывающая процессы организации команды проекта и работы с людьми, участвующими в проекте.



Рис.1. Цели процессов в области управления ИТ- проекта.

Цели процессов в области управления ИТ-проекта.

1. Набрать необходимый штат сотрудников под задачи проекта.
2. Сформировать результативную и эффективную команду.
3. Поддерживать продуктивную работу персонала на протяжении

проекта.

Основные процессы РМВОК включают:

1. Планирование человеческих ресурсов:

1.1 Определение потребности в персонале – по навыкам и времени.

1.2 Назначение ответственных ролей в команде.

2.3 Планирование набора персонала, бюджета и графика.

2. Набор команды проекта:

2.1 Привлечение членов команды - штатных, подрядчиков, новичков.

2.2 Адаптация и ориентация участников в проекте.

3. Развитие команды:

3.1 Нарращивание навыков, необходимых для проекта.

3.2 Формирование сплоченности, сотрудничества.

3.3 Решение конфликтов, проблем с производительностью.

4. Управление командой:

4.1 Текущий контроль эффективности членов команды.

4.2 Обеспечение обратной связи и наставничества.

4.3 Стимулирование, вознаграждение хороших результатов.

Методология PMBOK детально описывает передовые практики в области работы с людьми в проекте - как эффективно сформировать команду, нарастить её потенциал и результативность для достижения целей проекта. Структурированный и процессный подход позволяет максимально формализовать деятельность и повысить вероятность успеха проекта. PMBOK является фактическим стандартом, его применение рекомендуется как для крупных компаний, так и небольших организаций, реализующих ИТ -проектную деятельность.

Методология включает следующие основные инструменты и методы для управления человеческими ресурсами:

1. Иерархическая структура работ WBS - для построения детальной структуры содержания работ.
2. Расписание проекта, сетевые методы, критический путь.
3. Смета и бюджет проекта, метод освоенного объема.
4. Идентификация рисков, качественный и количественный анализ.
5. Стратегия управления заинтересованными сторонами.
6. План управления проектом как основной документ.
7. Журналы, отчеты, запросы на изменение и др. для мониторинга и управления.

В PMBOK все процессы делятся на 5 основных групп, образующих цикл управления:

1. Инициация – процессы, направленные на старт проекта.
2. Планирование – разработка планов в разных аспектах.
3. Исполнение – координация людей и других ресурсов для выполнения плана.
4. Мониторинг и управление – отслеживание хода работ и внесение необходимых корректировок.
5. Завершение – официальное закрытие проекта.

Управление человеческими ресурсами является ключевым фактором успеха любого проекта, особенно в сфере высоких технологий, соответственно

от более эффективной работы команды разработки напрямую зависят сроки, бюджет, качество продукта. Современные гибкие подходы в разработке, такие как Agile и Scrum, кардинально изменяют подход к формированию и организации команд, расширяя полномочия специалистов и делая их более самоорганизованными, что соответственно позволяет быстрее адаптироваться к меняющимся условиям проекта, но требует особых навыков в управлении людьми. Более подробно рассмотрим основные практики Agile и Scrum в области работы с человеческими ресурсами на всех этапах жизненного цикла ИТ-проекта: формирование команды, планирование потребностей, мотивация и развитие персонала, текущий мониторинг, снятие проблем, завершение проекта. Agile является концепция гибкой разработки, но акцент делается на постоянном взаимодействии в команде, быстрой адаптации к меняющимся требованиям и коротких итерациях работы в командах ИТ-проектов.

Ключевые принципы Agile, которые акцентируют внимание при формировании команды:

1. Уделение приоритета потребностям клиента, нацеленность на результат – работоспособный программный продукт.
2. Гибкость требований, их способность к изменению и корректировке, даже на поздних этапах разработки.
3. Регулярное итеративное предоставление функционирующего программного обеспечения, обычно в рамках нескольких недель или месяцев.
4. Ежедневное активное взаимодействие и обратная связь между командой разработчиков и бизнес-представителями.
5. Особое значение уделяется высокой мотивированности и компетентности членов команды - это одно из важнейших качеств.
6. Личное взаимодействие и общение внутри команды ценится выше огромного объема документации.

Популярная методология Scrum выступает из основных практик Agile.

Основные роли ИТ-проектов в Scrum:

1. Владелец продукта – представляет интересы бизнеса и заказчика, формирует бэклог продукта.

2. Scrum-мастер – координирует работу, обеспечивает соблюдение процессов, разрешает проблемы.

3. Команда разработки – самоорганизованная кросс-функциональная команда из 5-9 человек.

Основные церемонии в Scrum, которые применяются для управления человеческими ресурсами:

1. Спринт – итерация разработки обычно 2-4 недели.

2. Планирование спринта – команда выбирает задачи из бэклога продукта.

3. Ежедневные стендапы – координация текущей работы.

4. Обзор спринта – демонстрация готовых инкрементов продукта.

5. Ретроспектива – анализ проблем и поиск улучшений.

В соответствии с проведенным анализом, может быть сделан вывод о том, что Agile и Scrum подразумевают самоорганизованные команды, тесно взаимодействующие с заказчиком и максимально гибкие в условиях высокой неопределенности требований и высокой скорости их изменения, соответственно необходимо применение особых подходов в управлении человеческими ресурсами на всех этапах IT-проекта.

Необходимо отметить, что планирование потребности в человеческих ресурсах Agile/Scrum проекта имеет свои особенности:

1. Неопределенность общего объема требований и задач на весь проект. Фокус планирования - текущий спринт.

2. Приоритизация задач продукта в backlog'e, которые будут реализованы в спринтах.

3. Необходимость быстро адаптировать план под меняющиеся требования.

Основные этапы планирования потребности в человеческих ресурсах:

Определение ролей в команде, формируется список всех необходимых профессиональных ролей, к которым могут относиться:

- 1) разработчики backend, frontend, mobile,
- 2) дизайнеры UX/UI,
- 3) тестировщики,
- 4) аналитики,
- 5) Scrum мастер,
- 6) владелец продукта.

Расчет количество людей по ролям Основываясь на предварительной оценке масштаба MVP продукта, делается расчет количества специалистов каждой роли для команды.

График набора команды составляется для поэтапного набора команды, исходя из приоритетов построения MVP. Рассчитывается бюджет на персонал как сумма зарплат и накладных расходов, часто применяется адаптивное планирование. По итогам каждого спринта пересматривается «backlog продукта» и при необходимости корректируются потребности в команде – роли, количество людей, график, бюджет. Рассматриваемый подход к планированию человеческих ресурсов является гибким и адаптивным, позволяет оптимально использовать ресурсы под реальные потребности продукта по мере разработки [1].

Процесс набора участников команды Agile, Scrum проекта имеет ряд особенностей:

1. Проводится оценка не только профессионального уровня кандидатов, но и их личностных качеств – коммуникабельность, открытость, стрессоустойчивость, умение работать в команде.
2. Ставка на постепенное масштабирование штата под растущие потребности в ходе разработки, а не полный набор сразу на весь проект.
3. В команду включаются не только штатные специалисты, но и внештатные – подрядчики, фрилансеры и т.д.
4. Акцент на формирование сплоченной команды как единого организма, для чего требуется время.

Основные этапы формирования команды:

Привлечение кандидатов, применяются различные каналы поиска, HR специалисты, кадровые агентства, рекрутинг в социальных сетях, рекомендации текущих членов команды и т.д. Отбор кандидатов проводится в несколько этапов, представленных на рисунке 2.



Рис.2. Основные этапы отбора кандидатов ИТ- проекта.

Как правило для быстрой интеграции новых членов используются методы «знакомство и введение в курс дела», назначение наставника, плавный вход в работу. Рассмотренный подход к формированию команды является наиболее эффективным для Agile, позволяет подобрать людей с нужными качествами и создать сыгранный коллектив – залог высокой результативности. Мотивация команды является критическим фактором эффективности Agile и Scrum проектов, поскольку производительность напрямую зависит от степени вовлеченности каждого участника [2].

Основные подходы к мотивации персонала в Agile:

1. Акцент на нематериальных способах стимулирования – признание заслуг, карьерный рост, обучение, комфортные условия работы.
2. Расширение полномочий членов команды в принятии решений, планировании задач, выборе инструментов.
3. Реализация потребностей self-actualization через сложные задачи, обучение чему-то новому.

4. Прозрачность в оплате труда, справедливое вознаграждение за вклад в общий результат.

5. Неформальное дружеское общение в команде, совместный досуг, корпоративы.

6. Забота о благополучии членов команды – гибкий график, комфортный офис, отдых.

7. Постановка вдохновляющих целей и задач на продукты, полезные людям.

8. Лидерство через личный пример руководителей и Scrum мастера.

Применение перечисленных методов мотивации позволяет сформировать сплоченную команду единомышленников и добиться максимальной самоотдачи каждого в достижении общего результата. Развитие команды, а также совершенствование профессиональных и личностных навыков членов команды на непрерывной основе является залогом роста результативности Agile, Scrum проекта.

Основные формы обучения и развития в Agile могут быть выделены следующие.

1. Внутреннее наставничество – опытные члены команды делятся знаниями с новичками в рабочем порядке.

2. Взаимное обучение коллег по команде, экспертные сессии друг для друга.

3. Курсы и тренинги по востребованным навыкам – как техническим, так и soft skills.

4. Участие в конференциях, вебинарах - с последующими внутренними выступлениями.

5. Вовлечение членов команды в наставничество студентов, выступления на митапах и т.п.

6. Ротация ролей внутри проекта – для расширения компетенций и заменяемости при необходимости.

7. Изучение передового опыта других команд по построению продуктов, инструментам разработки.

8. Выдача для прочтения профильной литературы, прослушивание подкастов об актуальных технологиях и методах работы.

9. Регулярное развитие «мягких» и «жестких» навыков членов команды является критически важным для поддержания требуемого уровня компетентности, а значит результативности и качества работ Agile, Scrum коллектива.

Яндекс, крупнейшая IT-компания России, разработчик одноименного интернет-поисковика и множества других сервисов, уделяет большое внимание системе набора персонала.

Основные каналы привлечения кандидатов в Яндекс:

1. Сайт для поиска работы в компании с подробным описанием вакансий и требований, онлайн-формой.

2. Активный рекрутинг в вузах - презентации, мастер-классы, конкурсы от Яндекса.

3. Сотрудничество с кадровыми агентствами.

4. Рекомендации сотрудников через систему рефералов.

Отбор проводится в несколько этапов:

1. Первичный скрининг резюме онлайн рекрутером по соответствию опыта, навыков, образования.

2. Очное интервью по компетенциям: для разработчиков - решение тестов и практических задач, для других специалистов - кейс-интервью и вопросы по профилю работы.

3. Интервью с руководителем подразделения для оценки хард- и софт-скиллов, культурного фита.

4. Проверочное задание, связанное с работой (техническое, аналитическое и т.д).

Яндекс привлекает множество заявок благодаря известности бренда, интересным проектам и высоким зарплатам, высокая конкуренция позволяет

отбирать лучших из лучших по профессиональным и личностным качествам. Строго формализованный процесс оценки обеспечивает объективность, проверку навыков, соответствие корпоративной культуре, используются современные инструменты воронки отбора и аналитики. В итоге удастся подобрать тех специалистов, которые будут эффективнее всего работать в команде для создания продуктов мирового уровня.

«Лаборатория Касперского», ведущий мировой разработчик антивирусных решений, также имеет сложную многоступенчатую систему набора персонала, осуществляется привлечение через сайт компании, hh.ru, реферальную программу сотрудников, партнерство с вузами, применяется тщательная многоуровневая проверка кандидатов, проверка резюме рекрутером и руководителем, тестовые задачи по профилю для разработчиков. Собеседования с рекрутером и линейным руководителем, очная панель интервью с руководителями, бизнес-кейс, подтверждающий навыки. Принятие решения коллегиально комитетом по подбору после всесторонней оценки, широко применяются методология адаптации новичков - испытательный срок, наставничество. Ключевой акцент делается на выявление не только профессиональных технических навыков кандидатов, но и оценку личностных характеристик: креативность, нестандартное мышление, стрессоустойчивость, коммуникабельность, способность эффективно работать в команде. Тщательный отбор позволяет сформировать сплоченный коллектив талантливых профессионалов, разделяющих ценности компании, у грамотно подобранных сотрудников гораздо выше лояльность бренду и мотивация на сложные долгосрочные задачи по защите миллионов пользователей от киберугроз.

Передовые IT-компании используют многоэтапные системы отбора кандидатов с проверкой как профессионализма, так и soft skills, что позволяет формировать сплоченные команды талантливых специалистов, разделяющих ценности компаний, команды проектов, сформированные в соответствии с данным подходом, демонстрируют гораздо более высокую результативность в создании инновационных цифровых продуктов мирового уровня.

Таким образом, эффективное управление командой в ходе Agile, Scrum и методологии РМВОК проекта включает следующие аспекты, представленные далее.

1. Мониторинг эффективности
2. Ежедневные стендапы для оперативной координации задач.
3. Анализ выполнения плана спринта и появляющихся препятствий.
4. Наблюдение за взаимодействием в команде, возникающими сложностями.

СПИСОК ЛИТЕРАТУРЫ:

1. Салов Н. А. Аутсорсинг как инструмент повышения эффективности проектов разработки информационных систем субъектов экономической деятельности // Экономика и управление: проблемы, решения. 2018. Т. 5, № 10. С. 36-45;
2. Agh H. Scrum metaprocess: a process line approach for customizing Scrum // Software Quality Journal. 2021. Vol. 29, No. 2. P. 337-379;
3. Соломонова, Л. П. Scrum-методика ведения проекта. Ценности Scrum / Л. П. Соломонова А. Б. Макарец // Математика и математическое моделирование : Сборник материалов XVII Всероссийской молодежной научно-инновационной школы, Саров, 05–07 апреля 2023 года. – Саров: Общество с ограниченной ответственностью «Интерконтакт», 2023. – С. 268-270.

Degtyar E.E.

Sberbank PJSC

(Moscow, Russia)

HUMAN RESOURCE MANAGEMENT FROM THE PMBOK METHODOLOGY PROJECT

***Abstract:** the article discusses the issues of human resource management in IT projects. The critical importance of effective personnel management for the success of IT projects is noted. The main processes of human resource management according to the PMBOK methodology are described: needs planning, team recruitment, its development and current management., The features of working with IT project personnel are considered.*

***Keywords:** human resource management, personnel management, IT project, PMBOK, personnel planning, team recruitment, motivation, training.*

УДК 33

Енгибарян М.Х.

учредитель компании

ООО «РОЛЛ-ЛАЙН»

(г. Псков, Россия)

АНАЛИЗ РЫНКА ХЛЕБОБУЛОЧНЫХ ИЗДЕЛИЙ РОССИИ

***Аннотация:** цель данной статьи - провести анализ рынка хлебобулочных изделий в России. Для достижения данной цели были использованы методы исследования, такие как анализ статистических данных, интервьюирование производителей и потребителей, а также анализ ситуации на рынке и маркетинговые исследования. Из результатов исследования можно сделать вывод, что рынок хлебобулочных изделий в России имеет большой потенциал для роста и развития. Однако, для этого необходимо учитывать множество факторов, включая изменение предпочтений потребителей, конкуренцию на рынке и развитие технологий. В заключении данной статьи приводятся практические рекомендации, которые могут быть использованы производителями хлебобулочных изделий для улучшения своей деятельности на рынке.*

***Ключевые слова:** рынок, хлебобулочные изделия, Россия, потребители, конкуренция, технологии.*

ВВЕДЕНИЕ.

Рынок хлебобулочных изделий является одним из самых больших и важных рынков пищевой промышленности в России. В последние годы он продолжает расти и развиваться, несмотря на различные экономические и социальные проблемы, с которыми сталкивается страна. Российский рынок хлебобулочных изделий характеризуется высокой конкуренцией и постоянными изменениями во вкусах и предпочтениях потребителей. Однако, существует множество возможностей для развития и роста, и производители хлебобулочных изделий должны использовать эти возможности, чтобы сохранить свою конкурентоспособность и удовлетворить потребности рынка [4].

Актуальность темы исследования

Тема анализа рынка хлебобулочных изделий в России является актуальной в настоящее время по нескольким причинам. Хлебобулочные изделия являются неотъемлемой частью рациона питания большинства россиян, что сложилось исторически. Поэтому анализ рынка хлебобулочных изделий важен для того, чтобы понимать, какие продукты предпочитают потребители, какие тенденции наблюдаются на рынке и какие компании являются лидерами в этой отрасли.



Рисунок 1. Структура розничной торговли хлебобулочными изделиями в России (в процентах) [7].

Рынок хлебобулочных изделий в России представляет собой значительный сектор экономики, который влияет на многие другие отрасли. Это включает в себя производство зерна, муки, сахара, а также логистические услуги и розничную торговлю. Поэтому анализ рынка хлебобулочных изделий поможет понять, какие факторы влияют на развитие этой отрасли и какие меры могут быть приняты для поддержания ее роста и конкурентоспособности.

Сегодня потребители становятся все более внимательными к качеству продуктов и их составу. Это связано с ростом интереса к здоровому образу жизни и питанию, а также с увеличением информированности населения о том, какие продукты считаются полезными и безопасными для здоровья. Анализ рынка хлебобулочных изделий поможет понять, какие продукты соответствуют требованиям потребителей, а какие наоборот - вызывают опасения с точки зрения качества и безопасности.

Цель данного исследования заключается в проведении анализа рынка хлебобулочных изделий в России с учетом изменений в потребительских предпочтениях и конкуренции на рынке. Для достижения данной цели были поставлены следующие задачи:

- Изучение структуры рынка хлебобулочных изделий в России,
- Анализ изменений в потребительских предпочтениях и трендах на рынке,
- Исследование конкуренции на рынке хлебобулочных изделий,
- Разработка практических рекомендаций для производителей хлебобулочных изделий [1].

МЕТОДЫ И ОРГАНИЗАЦИЯ ИССЛЕДОВАНИЯ.

Для достижения поставленных задач были использованы следующие методы исследования:

- Анализ статистических данных о рынке хлебобулочных изделий в России,
- Интервьюирование производителей и потребителей хлебобулочных изделий,
- Анализ ситуации на рынке и маркетинговые исследования,
- Анализ отчета Федеральной службы государственной статистики «Потребление продуктов питания в домашних хозяйствах в 2021 году» по итогам Выборочного обследования бюджетов домашних хозяйств. Аналитика статистических данных проводилась путем исследования предпочтений

домохозяйств, начиная с 1985 года и построения графиков и диаграмм. Визуальное представление позволило наглядно сравнить затраты покупателей на приобретение продуктов питания, долю хлебобулочных изделий в ежедневном рационе, а также сегментацию предпочтений по типам потребляемых продуктов (хлебобулочные изделия, бобовые, яйца, другие).

- Анализ отраслевых и общетематических СМИ. В частности, особое внимание уделялось прогнозам экспертов и других участников отраслевых мероприятий - выставок, семинаров, конференций.

Организация исследования.

Для организации исследования были выбраны различные регионы России, включая Москву, Санкт-Петербург, Новосибирск, Екатеринбург и Краснодар. Были проведены интервью с представителями производителей и потребителей хлебобулочных изделий, а также проанализированы статистические данные и маркетинговые исследования.

Использование статистических отчетов Росстата позволило получить подробную информацию о ситуации на рынке по всей территории Российской Федерации за длительные периоды времени (начиная с 1985 года). Также внимание было обращено на особенности потребления хлебобулочных изделий в зависимости от состава семьи и других индивидуальных характеристик потребителей.

РЕЗУЛЬТАТЫ ИССЛЕДОВАНИЯ И ИХ ОБСУЖДЕНИЕ.

Рынок хлебобулочных изделий в России является очень конкурентным. Он характеризуется высокой конкуренцией между различными производителями и изменениями во вкусах и предпочтениях потребителей. Несмотря на это, рынок продолжает расти и развиваться, и для производителей хлебобулочных изделий важно понимать изменения в потребительских предпочтениях и соответствующие тренды на рынке [3].

Исследование показало, что в последние годы потребители стали более осознанными и обращают больше внимания на качество и полезность продуктов.

Также наблюдается увеличение спроса на продукты с натуральными ингредиентами и на хлебобулочные изделия с меньшим содержанием сахара и соли.



Рисунок 2. Предпочтения покупателей в 2022 году в Российской Федерации. Данные Роскачества [8].

Среди производителей хлебобулочных изделий наиболее конкурентоспособными являются крупные компании, которые имеют высокую степень автоматизации производства и большую долю рынка. Однако, малые и средние производители также могут быть успешными, если они смогут привлечь потребителей своими уникальными продуктами и использовать различные маркетинговые стратегии.

На основе результатов исследования, можно дать следующие практические рекомендации для производителей хлебобулочных изделий:

- Обратите внимание на качество и полезность продуктов. Старайтесь использовать натуральные ингредиенты и минимальное количество консервантов.

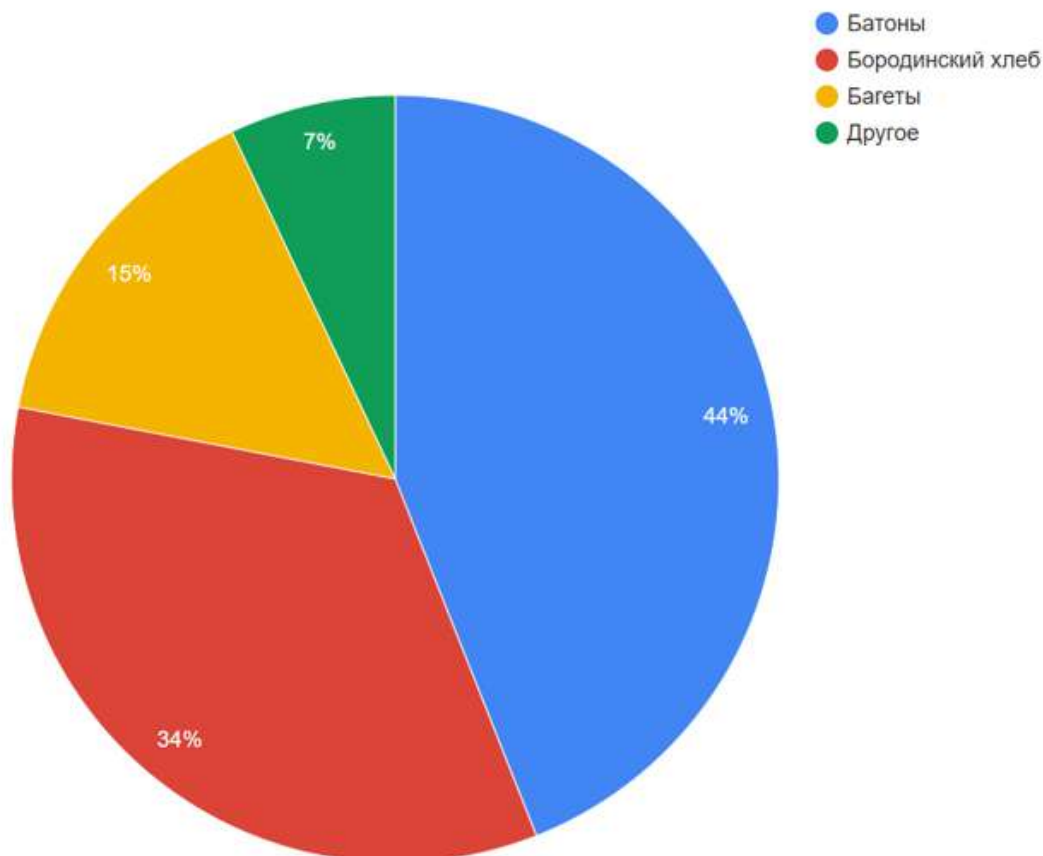
- Изучите потребительские предпочтения и тренды на рынке. Старайтесь удовлетворять спрос на продукты с меньшим содержанием сахара и соли, а также на продукты с натуральными ингредиентами.

- Разработайте уникальные продукты. Малые и средние производители могут привлечь внимание потребителей своими уникальными продуктами и использовать различные маркетинговые стратегии, такие как расширение ассортимента и участие в выставках и конкурсах.

- Используйте новые технологии. Автоматизация производства может помочь увеличить эффективность и снизить затраты на производство.

ЗАКЛЮЧЕНИЕ.

Рынок хлебобулочных изделий в России продолжает развиваться, несмотря на высокую конкуренцию и изменения в потребительских предпочтениях. Производители хлебобулочных изделий должны постоянно адаптироваться к новым трендам на рынке и использовать современные технологии для увеличения эффективности производства.

Важно отметить, что в процессе исследования было обнаружено, что изготовление армянского лаваша является важным направлением развития рынка хлебобулочных изделий в России. Этот вид хлеба обладает уникальным вкусом и пользуется большой популярностью среди потребителей. Компании, которые включают армянский лаваш в свой ассортимент, могут получить преимущество перед конкурентами и удовлетворить потребности потребителей в разнообразных вкусах и виде хлеба [2].

В целом, исследование рынка хлебобулочных изделий в России показало, что это важный и развивающийся сектор экономики, который нуждается в постоянном анализе и мониторинге. Производители должны быть готовы к постоянным изменениям на рынке и использовать различные стратегии для

привлечения потребителей и повышения конкурентоспособности своих продуктов [5].

Исследование также подчеркивает важность того, чтобы потребители обращали больше внимания на качество и полезность продуктов, а также на их состав. Это поможет поддерживать здоровый образ жизни и сделать правильный выбор при покупке хлебобулочных изделий.

В заключении, рынок хлебобулочных изделий в России представляет собой важный и развивающийся сектор экономики. Производители должны быть готовы к постоянным изменениям на рынке и использовать различные стратегии для привлечения потребителей и повышения конкурентоспособности своих продуктов. Кроме того, потребители должны обращать больше внимания на качество и полезность продуктов, чтобы поддерживать здоровый образ жизни и сделать правильный выбор при покупке хлебобулочных изделий.

СПИСОК ЛИТЕРАТУРЫ:

1. Джанунц, К. К. Анализ рынка хлебобулочных изделий в РФ / К. К. Джанунц // Научное обеспечение агропромышленного комплекса : Сборник статей по материалам X Всероссийской конференции молодых ученых, посвященной 120-летию И. С. Косенко, Краснодар, 26–30 ноября 2016 года / Отв. за вып. А. Г. Коцаев. – Краснодар: Кубанский государственный аграрный университет имени И.Т. Трубилина, 2017. – С. 1475-1476;
2. Катаева, Н. Н. Анализ рынка хлебобулочных изделий в России / Н. Н. Катаева // Проблемы современной науки и образования. – 2015. – № 6(36). – С. 104-107;
3. Косован, А. П. Анализ и перспективы развития рынка хлебобулочных изделий в России и за рубежом / А. П. Косован, И. И. Шапошников // Хлебопродукты. – 2015. – № 7. – С. 8-10;
4. Огорева, Ю. А. Анализ рынка хлеба, хлебобулочных изделий и муки в России и Краснодарском крае / Ю. А. Огорева // Инновационные технологии в

АПК: теория и практика : Сборник статей VII Всероссийской научно-практической конференции, Пенза, 18–19 марта 2019 года. – Пенза: Пензенский государственный аграрный университет, 2019. – С. 63-67;

5. Экономический анализ рынка хлеба и хлебобулочных изделий в России / М. П. Бахмет, В. В. Полякова, В. В. Милевский [и др.] // Хлебобулочные, кондитерские и макаронные изделия XXI века: Материалы VII Международной научно-практической конференции, Краснодар, 16–18 сентября 2021 года. – Краснодар: ФГБОУ ВО «КубГТУ», 2021. – С. 259-264;

6. Роскачество исследует региональные хлебобулочные изделия // Роскачество URL: <https://roskachestvo.gov.ru/news/roskachestvo-issleduet-regionalnye-khlebobulochnye-izdeliya/> (дата обращения: 15.11.2023);

7. Груздев Г.В., Груздева В.В., Максимчук Н.А. Подходы к решению проблем цифровизации хлебопроизводственных предприятий АПК в условиях санкционных ограничений // Московский экономический журнал. 2023. № 4. URL: <https://qje.su/ekonomicheskaya-teoriya/moskovskij-ekonomicheskij-zhurnal-4-2023-29>;

8. Роскачество запускает исследование национальных ХБИ из пшеничной муки // ОНЛЕБЕ URL: <https://ohlebe.ru/newsline/1771-roskachestvo-zapuskayet-issledovanie-natsionalnykh-khbi-iz-pshenichnoj-muki> (дата обращения: 15.11.2023).

Yengibaryan M.H.

ROLL-LINE LLC

(Pskov, Russia)

ANALYSIS OF THE BAKERY PRODUCTS MARKET IN RUSSIA

***Abstract:** the purpose of this article is to analyze the market of bakery products in Russia. To achieve this goal, research methods were used, such as statistical data analysis, interviewing producers and consumers, as well as market situation analysis and marketing research. From the results of the study, it can be concluded that the bakery products market in Russia has great potential for growth and development. However, this requires taking into account many factors, including changing consumer preferences, competition in the market and the development of technology. In conclusion, this article provides practical recommendations that can be used by manufacturers of bakery products to improve their activities in the market.*

***Keywords:** market, bakery products, Russia, consumers, competition, technologies.*

УДК 33

Ермакова Я.М.

студент,

Финансовый университет при Правительстве Российской Федерации

(г. Москва, Россия)

СИСТЕМА МОТИВАЦИИ И СПОСОБЫ УПРАВЛЕНИЯ ЕЙ В КОМАНДЕ ПРОЕКТА

Аннотация: статья раскрывает роль мотивации участников проекта, а также принципы системы управления мотивацией. Также в статье раскрыты современные инструменты мотивации сотрудников и участников проекта.

Ключевые слова: мотивация, команда проекта, система.

Актуальность выбранной темы обусловлена тем, что система мотивации играет огромную, если не сказать главную роль, в управлении командой проекта, ведь любой проект создается для достижения определенной цели, что довольно сложно осуществимо в ситуации, когда сотрудники команды не заинтересованы в ее достижении.

Важно отметить, что мотивация не является фиксированной чертой, и сотрудники могут испытывать различные уровни мотивации в зависимости от различных факторов, таких как их личные обстоятельства, рабочая среда и должностные обязанности.

Прежде всего остановимся на понятии команда. Команда - это группа людей, объединенных одной целью. Участники команды вместе нацелены на результат. Каждый сотрудник имеет свои задачи, их выполнение ведет к реализации цели. Члены команды должны усиливать друг друга, чтобы рабочие процессы не прерывались, а задачи выполнялись эффективно. Не каждую группу людей можно назвать командой [3].

Так, у команды проекта должна быть единая цель. У каждого участника должно быть понимание того, что он делает, зачем и для чего. Все задачи выполняются для достижения общей цели. Амбициозной, но реализуемой.

Также, у каждого члена команды есть своя роль. Он должен понимать свои задачи и зоны ответственности других людей. Никто не выполняет одно и то же, а если нужна помощь, знает к кому обратиться. В хорошей команде не все участники должны быть суперпрофессионалами

Итак, кураторы и руководители проекта могут играть роль в создании среды, которая способствует высокой мотивации и вовлеченности своих сотрудников, предоставляя содержательную работу, возможности для роста и развития, признание и вознаграждение, а также поддерживающую и позитивную рабочую культуру.

Существует несколько методов мотивации команды проекта. Самоорганизующаяся команда – мечта любого руководителя. Однако, не все готовы по-настоящему доверять своим подчинённым и делегировать задачи. Многие руководители пытаются передать ответственность сотрудникам, но в конечном счёте начинают «душить» их гиперконтролем.

Если трудно полностью доверить выполнение задач другому человеку, следует начинать с малого. Так, для начала нужно оценить, какую малую часть проекта специалист может выполнить самостоятельно, и назначьте его ответственным. Человек получит позитивные эмоции и заряд мотивации, когда справится с заданием. А руководитель, со временем, научится доверять и сможет лояльнее относиться к команде, что безусловно будет сильной мотивацией для каждого из них.

Корпоративное обучение – один из главных триггеров мотивации. Большинство сотрудников ценят, когда компания финансово поддерживает их стремление совершенствовать навыки и развиваться.

Сегодня в тренде – микрообучение и видеокурсы, поэтому работодатели не тратят на повышение квалификации огромные деньги. Особенно хорошо

работают уроки от руководства компании, топ-менеджмента и неформальных лидеров [2].

Также следует уделять внимание развитию soft-skills. Например, можно провести семинар по переговорам для отдела продаж или мастер-класс по ораторскому искусству для тех, кто представляет проект на конференциях.

Также следует отметить, что со временем любая зарплата начинает восприниматься как должное. Поэтому стоит развивать программы заботы о сотрудниках, которые не напрямую ассоциируются у людей с деньгами.

К примеру, можно нанять корпоративного психолога, выстроить партнёрство с фитнес-залами, оплатить сотрудникам курсы английского языка или расширенный ДМС. Эти действия работают на развитие бренда руководителя проекта и улучшают EVP.

Зачастую топ-менеджмент воспринимается как недостижимый «Олимп». Если руководство не выходит на прямой контакт, мотивация членов команды падает. Исправить ситуацию очень просто – достаточно периодически проводить очные или онлайн-встречи с руководством проекта. На этих встречах можно рассказать о целях и перспективах, реализованных проектах, наиболее эффективных коллегах, предстоящих мероприятиях.

Если эти форматы недоступны компании, не стоит забывать информировать сотрудников через другие каналы. Например, можно делать новостные дайджесты, запустить блог руководителя или придумать тематические рубрики от топ-менеджмента в общих чатах [5].

Многие специалисты испытывают потребность делиться опытом и знаниями с другими людьми. Эту особенность стоит учитывать при составлении программ онбординга в организации. Можно назначать менторов для новичков, чтобы ускорить их адаптацию в команде. Для наставника такая система – прекрасная возможность проявить себя, получить дополнительные выплаты, вложить силы в развитие компании через развитие её кадрового резерва.

По данным НАФИ, 43% россиян хотя бы раз испытывали профессиональное выгорание. С приходом «удалёнки» и автоматизации этот

показатель непрерывно растёт. Поэтому в 2022 году российские компании в 5 раз увеличили затраты на профессиональную психологическую помощь сотрудникам. А у 43% бизнеса сессии психолога входят в ДМС.

Поддерживать членов команды проекта можно и другими способами. Например, проводить регулярные встречи one-to-one и оценивать загруженность и вовлеченность каждого специалиста. В этом может помочь сервис Monitask, который точно фиксирует время и окончание работы, количество выполняемых задач и распределение нагрузки в команде.

Еще одним способом мотивации членов команды проекта является автоматизация. Если сотрудники тратят много времени на рутинные операции, выгорания и снижения продуктивности не избежать. Поэтому следует по максимуму перевести информацию и задачи в цифровое поле.

К примеру, можно создать удобную базу знаний – она снизит время на поиск нужных файлов. Следует использовать современные технологии, например, запустить чат-бота – он будет консультировать сотрудников вместо HR. Можно внедрить КЭДО – это сократит количество бюрократии и избавит от ошибок в оформлении документов.

Следует проводить интересные мероприятия на сплочение коллектива. Среди самых популярных решений – развитие внутренних сообществ, деловые игры, совместные хобби и выезды. Качественная коммуникация в команде и тесные личные связи – залог эффективной работы компании.

Также, отметим, что людям нравится чувствовать себя важными и нужными. Поэтому необходимо публично поощрять их заслуги и вклад в общее дело. Например, можно проводить регулярные встречи и озвучивать результаты лучших специалистов или писать об их проектах в новостных дайджестах. Здесь же следует отметить, что публичная порка не способствует мотивации. «Хвалите при всех, ругайте наедине». Эту простую истину знают многие, но используют далеко не все. Как бы ни было высоко желание наказать провинившегося сотрудника прилюдно, старайтесь делать это тет-а-тет.

Исключение составляют случаи, когда член команды совершил серьёзный проступок. К примеру, слил базу данных конкурентам. В этой ситуации стоит озвучить проблему на широкую аудиторию, но сформулировать её этично, без оскорблений и сарказма.

Зачастую руководство компании обрисовывает планы на будущее в общих чертах или вообще не говорит с персоналом о целях. Неопределённость – самая большая угроза мотивации.

Поэтому следует стараться доносить до команды план стратегического развития как можно подробнее. Можно рассказать о показателях бизнеса, которых уже проект достиг.

Чтобы мотивировать членов команды также важно дарить подарки и выписывать премии. Однако, сегодня набирает популярность новый тренд на геймификацию. Сотрудники участвуют в опросах и конкурсах, помогают друг другу, реализуют креативные проекты и зарабатывают баллы – внутреннюю валюту.

Затем они могут обменять валюту на покупки в корпоративном магазине призов. Это может быть мерч, обучение, скидка на занятия в спортивных секциях, дополнительный выходной и так далее.

Ну и довольно популярным инструментом мотивации является поддержка здоровой конкуренции среди участников проекта. Дружеская атмосфера в коллективе – это важно. Но без здоровой конкуренции у сотрудников не будет стимула развиваться, проявлять свои лучшие качества и добиваться серьёзных результатов в работе.

Следует проводить тимбилдинги, мозговые штурмы, конкурсы – всё это способствует мотивации участников команды и укреплению командного духа.

Подводя итоги данной работе, отметим, что в условиях кадрового голода и активной борьбы за таланты одной финансовой мотивации уже недостаточно. Чем более разнообразная и вариативная система мотивации принята в компании, тем лучше для всестороннего развития и поддержки сотрудников. Сегодня мы

живем в век цифровых технологий, поэтому и инструментов мотивации сегодня стало гораздо больше, нежели чем ранее – не стоит ими пренебрегать.

СПИСОК ЛИТЕРАТУРЫ:

1. Кибанов А.Я., Баткаева И.А., Митрофанова Е.А. Управление персоналом: теория и практика. Мотивация и стимулирование трудовой деятельности. Учебно-практическое пособие / Под ред. А.Я. Кибанова. — М.: Проспект. 2012. — 516 с.;
2. Захарова Т.И. Организационное поведение: учебно-методический комплекс. — М.: изд. Центр ЕАОИ, 2019. — 213 с.;
3. Красиков А.С. Оценка качества труда руководителя сферы образования: учебное пособие. — СПб., 2021. — 112 с.;
4. Маслов В.И. Стратегическое управление персоналом в XXI веке: учебное пособие. — М.: Эксмо, 2018. — С. 10–11;
5. Петрова Н.И. Система мотиваций: Сущность, виды, методы: учебно-методическое пособие. — Нижний Новгород, 2021. — 16 с.;
6. Скопылатов И.А. Управление персоналом: учебное пособие / И.А. Скопылатов, О.Ю. Ефремов. — СПб.: Изд-во Смольного ун-та, 2019. — 58 с.;
7. Трачум Ж. Разработка системы материального стимулирования // Менеджер по персоналу. — 2019. — № 9 — С. 41–49;
8. Уайтли Ф. Мотивация: Пер. с англ. — М.: Изд. Дом «Вильямс», 2019. — 160 с.;
9. Шапиро С.А. Мотивация: учебник. — М.: Гросс Медиа, 2018. — 224 с.;
10. Хохлова Т.П. Эволюция методологии организационного проектирования: динамическое горизонтальное структурирование // Менеджмент в России и за рубежом. — 2019. — № 4. — С. 121–129.

Ermakova Ya.M.

Financial University under Government of Russian Federation
(Moscow, Russia)

**MOTIVATION SYSTEM AND WAYS
TO MANAGE IT IN THE PROJECT TEAM**

***Abstract:** the article reveals the role of motivation of the project participants, as well as the principles of the motivation management system. The article also reveals modern tools for motivating employees and project participants.*

***Keywords:** motivation, project team, system.*

УДК 332.05

Жакупова Ш.М.

бакалавр технических наук

Казахский агротехнический исследовательский университет

им. С. Сейфуллина

(г. Астана, Казахстан)

**ЗЕМЕЛЬНО-РЕСУРСНЫЙ ПОТЕНЦИАЛ
СЕЛЬСКОХОЗЯЙСТВЕННЫХ РЕГИОНОВ
РЕСПУБЛИКИ КАЗАХСТАН**

***Аннотация:** работа рассматривает ключевую роль сельского хозяйства в экономике Казахстана, выявляя его важность для долгосрочного социально-экономического развития страны. Статья также описывает структуру земельного фонда Казахстана, включая различные категории земель и их распределение по целевому назначению. В статье отмечается роль сельского хозяйства в обеспечении продовольственной безопасности страны и рассматривает усилия и программы, направленные на развитие этой отрасли. В заключение, предлагается решения сложных проблем в интересах общего блага и подчеркивается, что от правильного управления земельными ресурсами зависит экспортный потенциал и продовольственная безопасность страны.*

***Ключевые слова:** сельское хозяйство, земледелие, сельскохозяйственное производство, экономика, фермерские/крестьянские хозяйства, продовольственная безопасность, продовольствие.*

Земельные ресурсы имеют в жизни человеческого общества исключительно важное значение, все более возрастающее в современных условиях. Многовековая практика свидетельствует о том, что главными источниками жизнеспособности и процветания любого государства являются принадлежащие ему земельные ресурсы и проживающее на них население.

Казахстан располагает крупнейшими земельными ресурсами. Общая площадь земельного фонда составляет 272 млн. гектар. В связи с этим земельные

отношения в Казахстане – очень интересный и актуальный вопрос. Объектом земельных отношений является вся земля в пределах территории Республики Казахстан. При этом под земельными ресурсами следует понимать не только территорию (пространство) государства, но и все что находится «над» и «под» этим пространством.

Земельный фонд Республики Казахстан в соответствии с целевым назначением подразделяется на следующие категории и площадь, которых по данным государственного учета за 2022 год составляет:

- 1) земли сельскохозяйственного назначения – 114 млн. га,
- 2) земли населенных пунктов (городов, поселков и сельских населенных пунктов – 24 млн. га,
- 3) земли промышленности, транспорта, связи, обороны и иного несельскохозяйственного назначения – 2,2 млн. га,
- 4) земли особо охраняемых природных территорий, земли оздоровительного и историко-культурного назначения – 7,8 млн. га,
- 5) земли лесного фонда – 22 млн. га,
- 6) земли водного фонда – 4,2 млн. га,
- 7) земли запаса – 87,9 млн. га.

Земельные ресурсы в сельском хозяйстве, который считается одной из ведущей отраслью экономики нашей страны, является основным средством производства. От того, как она используется, зависят как экспортный потенциал страны по производству сельскохозяйственной продукции, так и продовольственная безопасность страны.



Диаграмма 1. Динамика площади земель сельскохозяйственного назначения.

В 1991-2005 годы площадь земель сельскохозяйственного назначения по республике сократилась на 136,2 млн. га, но в последующем площадь земель этой категории ежегодно возрастала и общее ее увеличение, с 2005 по 2021 год, составило 31,8 млн. га.

Площадь земель сельскохозяйственного составляет 114,0 млн. га или 43,3 % используемых земель.

Их удельный вес в земельном фонде областей колеблется от 74-75 % (Акмолинская, Северо-Казахстанская области) до 11-25 % (Кызылординская, Атырауская области). Это, в основном, связано с различием в природно-климатических условиях и наличием обширных площадей пустынных и полупустынных пастбищных угодий [3].

Распределение земель сельскохозяйственного назначения по видам угодий в разрезе областей приведено в таблице 1.

Таблица 1. Состав земель сельскохозяйственного назначения по видам угодий в разрезе областей [3].

Наименование областей	Общая площадь	Всего сельхозугодий	Пашня	Пастбища	Сенокосы	Залежь	Многолетние насаждения тыс. га.
Акмолинская	10 914.0	10887.9	6041.7	4441.4	152.6	250.5	1.7
Актюбинская	12 552.6	12395.9	704.8	11296.9	126.1	268.1	-
Алматинская	8 623.8	8508.5	986.7	7212.9	189.7	98.1	21.1
Атырауская	3 057.2	2928.8	6.8	2864.6	50.4	6.7	0.3
Восточно-Казахстанская	12 256.5	11994.9	1489.9	9919.6	501.2	83.5	0.7
Жамбылская	4 693.0	4557.9	781.5	3653.0	119.7	-	3.7
Западно-Казахстанская	7 755.8	7699.8	564.3	6097.0	500.5	536.1	1.9
Карагандинская	18 037.0	17585.9	1328.7	15810.7	233.0	213.2	0.3
Кызылординская	2 922.3	2 369.1	181.1	2112.5	36.6	38.3	0.6
Костанайская	10 838.0	10 689.4	6222.1	4248.2	136.7	81.0	1.4
Мангистауская	3 422.6	2 909.6	0.6	2908.9	-	0.1	-
Павлодарская	7 124.4	7 032.8	1985.2	4 715.1	159.2	172.4	0.9
Северо-Казахстанская	7287.5	7051.9	4956.2	2020.6	17.0	57.3	0.8
Туркестанская	4475.7	4358.6	870.7	3292.8	69.4	97.5	28.2
г. Шымкент	-	-	-	-	-	-	-
г. Алматы	-	-	-	-	-	-	-
г. Нур-Султан	0,8	0,8	0,2	0,4	-	-	0,2
Всего	113961.4	110971.8	26120.5	80594.6	2292.1	1902.8	61.8

Основные площади пашни в составе земель сельскохозяйственного назначения числятся в зерновых регионах - в Костанайской (6,2 млн. га), Акмолинской (6,0 млн. га) и Северо-Казахстанской (4,9 млн. га) областях. В регионах, расположенных в пустынной и полупустынной зонах, сосредоточены наиболее крупные массивы пастбищных угодий, а именно в Карагандинской (15,8 млн. га), Актюбинской (11,3 млн. га), Восточно-Казахстанской (9,9 млн. га), Алматинской (7.2 млн.га) и Западно-Казахстанской (6,1 млн. га) областях.

Наибольшие площади залежи по учетным данным числятся в Западно-Казахстанской (536.1 тыс.га), Акмолинской (250,5 тыс. га), Актюбинской (268,1 тыс. га), Карагандинской (213,2 тыс. га) и Павлодарской (172,4 тыс. га) областях.

Более 50% всех сенокосов числится в трех областях республики: Восточно-Казахстанской – 501.2 тыс. га, Западно-Казахстанской – 500,5 тыс. га и Карагандинской – 233,0 тыс. га [3].

Сельское хозяйство играет ключевую роль в экономике Казахстана и является важной отраслью для долгосрочного социально-экономического

развития страны. Из-за резко-континентального климата и географического положения Казахстан относится к зоне рискованного земледелия. Почти вся территория страны подвергается неблагоприятным природным явлениям, таким как жаркое сухое лето, сильные ветры и длительные холодные зимы. Эти условия создают значительные риски для сельского хозяйства, и в засушливые годы могут существенно негативно повлиять на урожайность, особенно в регионах, где земледелие сталкивается с нестабильностью. В среднем по всей стране количество годовых осадков может варьироваться от 100-320 мм в год.

В Казахстане сельскохозяйственное производство развито в основном в северных регионах (Северо-Казахстанская, Акмолинская и Костанайская области) и на южной и юго-восточной части страны (Алматинская, Шымкентская и Жамбылская области). В центральной и западной частях страны развито овцеводство, верблюдоводство и табунное коневодство [1].

Сельскохозяйственная отрасль Казахстана всегда считалась базовой составляющей национальной. Основой такого положения является ряд преимуществ, которыми обладает республика:

- наличие огромной территории. По площади пахотных земель на душу населения Казахстан занимает второе место в мире.
- вхождение в число крупных экспортеров по зерну и муке,
- растущий спрос на продовольственную продукцию среди соседних стран (Китай, Центральная Азия, ЕАЭС и СНГ).



Рисунок 2. Распределение сельскохозяйственного производства в Казахстане в областном разрезе.

В Казахстане существуют три основные формы хозяйствования: сельскохозяйственные предприятия (крупные хозяйства), фермерские/крестьянские хозяйства (средние хозяйства) и ЛПХ (мелкие хозяйства). Крупные хозяйства являются юридическими лицами, тогда как фермерские хозяйства по организационно-правовой форме являются индивидуальными предпринимателями и не являются юридическими лицами. ЛПХ были исключены как хозяйственно-экономическая форма, но несмотря на это они остаются важными производителями сельскохозяйственной продукции, в особенности животноводческой продукции.

Сельское хозяйство считается одной из наиболее важных сфер экономики, которая в значительной степени обеспечивает продовольственную безопасность страны. Для формирования аграрной сферы в ведущую сферу экономики в Казахстане за последние десятилетия разрабатывались несколько программ развития агропромышленного комплекса (АПК), менялись способы финансирования аграрий. Но, тем не менее, отрасли не удается достичь внушительных результатов.

Разгадка на этот вопрос кроется в том, что по сей день остаются проблемы низкой производительности, эффективности инструментов государственной

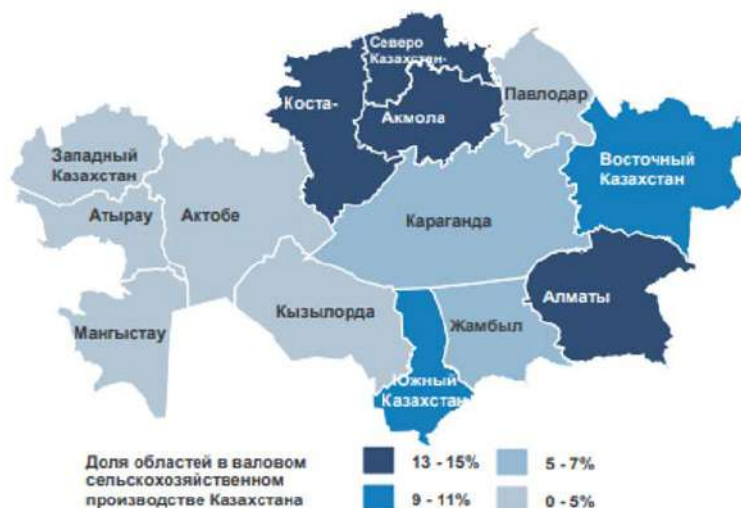
поддержки, отдаленности аграрной науки от бизнеса, а также неразвитости систем сбыта и хранения сельскохозяйственных товаров.

Государством, предпринимается комплекс мер, направленных на его улучшение. Постепенно статистика показывает положительную динамику в данной области, включающую в себя: увеличение валового выпуска продукции, формирование новых сельскохозяйственных объектов и др. Однако действующих мер недостаточно, так как дальнейшему качественному обеспечению развития отрасли препятствует ряд серьезных барьеров:

Прежде всего, актуальным остается вопрос низкой производительности труда в отрасли. Согласно статистике, в 2017 году самая низкая производительность труда (за исключением сферы образования) в экономике республики наблюдалась именно в сельском хозяйстве – 5 тыс. долларов США на одного занятого в год. При этом стоит учитывать, что ежегодно в аграрный сектор выделяются значительные объемы субсидирования, осуществляются меры государственной поддержки и работает значительная часть занятого населения. Необходимо отметить, что аналогичный показатель в развитых странах достигает 90-100 тыс. долларов США [5].

Другим важным вопросом, влияющим как на производительность труда в сельском хозяйстве, так и на обеспечение страны является слабое взаимодействие агронауки и бизнес-сообщества. Здесь показательны данные, которые приводит Министерство сельского хозяйства РК о том, что в отрасли лишь 8% результатов научно-технической деятельности внедряются в производство.

Немаловажными являются проблемы хранения и сбыта сельскохозяйственных продуктов, которые напрямую влияют уровень конкурентоспособности аграрной сферы. Неразвитость торгово-логистической системы, практически отсутствие объектов по предпродажной подготовке товара (мойка, фасовка, сушка, калибровка и транспортировка и т.д) не обеспечивает равномерные поставки качественного сырья в течении года.

Следовательно, несмотря на активную поддержку со стороны государства, расширение масштабов сельскохозяйственного производства, удовлетворение основных потребностей в и участие в мировой торговле, в сельском хозяйстве Казахстана до сих пор остаются существенные трудности. Следовательно, для дальнейшего качественного развития сельского хозяйства в РК требуется:

1. Повышение уровня производительности сельского хозяйства за счет увеличения объемов отечественного производства на основе повышения инновационной активности, в частности за счет замены физически устаревших машин и оборудования, внедрения современных ресурсосберегающих технологий.

2. Разработка специального плана действий или карты по взаимодействию научного сообщества и бизнеса для получения эффективных, а самое главное прикладных решений по повышению результативности в сельском хозяйстве.

3. Продолжение работы в направлении улучшения условий жизни (инфраструктура, ЖКХ, льготы и др.) в сельской местности с целью привлечения молодых перспективных специалистов для работы в аграрной сфере.

4. Детальный пересмотр и оценка действующих мер по субсидированию отрасли с учетом всех рисков и возможностей, тем самым минимизировав влияние различного рода лоббирования.

5. Усиление интеграционных процессов между сельскохозяйственными и перерабатывающими организациями.

6. Совершенствование инфраструктуры сбыта сельскохозяйственных товаров, а именно, увеличение количества муниципальных оптовых продовольственных рынков, льготное кредитование строительства объектов инфраструктуры продовольственных рынков.

7. Создание разветвленной сети заготовительных пунктов во всех сельских населенных пунктах республики и отдаленных районах с высокой

концентрацией источников сельскохозяйственного сырья и возведение дополнительных объектов складской инфраструктуры.

Без сомнения, учитывая сложность и разветвленность данной сферы, невозможно мгновенно решить все вопросы. Тем не менее, предлагается объединить усилия всех заинтересованных сторон и предпринять конкретные шаги в интересах общего блага.

СПИСОК ЛИТЕРАТУРЫ:

1. Никитин В. Проблемы и перспективы использования сельскохозяйственных земель в Казахстане / Никитин В. // Комсомольская правда. — 2023. — № 7. — С. 7-8;
2. Кульмаганбетова А. С. Рынок земель сельскохозяйственного назначения в Республике Казахстан/ WORLD SCIENCE: PROBLEMS AND INNOVATIONS: сборник статей IV Международной научно-практической конференции. В 2 ч. Ч. - Пенза: МЦНС “Наука и Просвещение”. – 2016. – 282 с;
3. Сводный аналитический отчет о состоянии и использовании земель за 2021 год – Астана, 2022. – 334 с.;
4. Калиев Г.А. Аграрные проблемы на рубеже веков. Алматы: РГП «НИИ экономики АПК и развития сельских территорий», 2003. - 150 с.;
5. Концепция развития сельских территорий Республики Казахстан на 2023 – 2027 годы: постановление Правительства Республики Казахстан от 28 марта 2023 года. №270// Собрание законодательства. – 2023. – №270. – 371 с.

Zhakupova Sh.M.

Kazakh Agrotechnical Research University

(Astana, Kazakhstan)

**LAND AND RESOURCE POTENTIAL OF AGRICULTURAL
REGIONS OF THE REPUBLIC OF KAZAKHSTAN**

***Abstract:** the paper examines the key role of agriculture in the economy of Kazakhstan, revealing its importance for the long-term socio-economic development of the country. The article also describes the structure of the land fund of Kazakhstan, including various categories of land and their distribution by purpose. The article notes the role of agriculture in ensuring the country's food security and examines the efforts and programs aimed at the development of this industry. In conclusion, solutions to complex problems in the interests of the common good are proposed and it is emphasized that the export potential and food security of the country depend on the proper management of land resources.*

***Keywords:** agriculture, agriculture, agricultural production, economy, farm/peasant farms, food security, food.*

УДК 33

Загородникова П.Н.

Уральский государственный экономический университет

(г. Екатеринбург, Россия)

УЛУЧШЕНИЕ ОКАЗЫВАЕМЫХ УСЛУГ В СФЕРЕ ГОСТЕПРИИМСТВА

***Аннотация:** в статье рассматриваются актуальные вопросы совершенствования гостиничного сервиса. Индустрия гостеприимства развивается все более быстрыми темпами и занимает одно из ведущих мест в мировой экономике. В настоящее время наблюдается большой интерес к качеству предоставляемых услуг. Конкуренция между отелями усиливается. В связи с этим требования потребителей растут быстрее, чем качество предоставляемых услуг. Целью данной работы является выявление путей улучшения гостиничного сервиса. Для этого необходимо выявить факторы, влияющие на качество гостиничных услуг, определить критерии контроля качества гостиничных услуг, классифицировать методы оценки качества услуг и разработать рекомендации по улучшению. Проведен анализ различных современных методов совершенствования предоставления гостиничных услуг, нормативных документов в сфере гостиничных услуг. Результатом исследования, представленного в данной статье, является вывод о том, что качественное предоставление услуг и, как следствие, эффективное функционирование индустрии гостеприимства, ее совершенствование является ключом к развитию современной экономики.*

***Ключевые слова:** гостиничный сервис, гостеприимство, гостиница, гостиничные услуги, сервис.*

Сфера гостиничного бизнеса развивается с высокой скоростью и занимает одно из ключевых мест в глобальной экономике. Современные потребители проявляют все больший интерес к качеству предоставляемых услуг и это приводит к усилению конкуренции между гостиницами. Однако запросы потребителей растут значительно быстрее, чем качество услуг.

Основная цель этого исследования заключается в определении способов улучшения гостиничного сервиса.

Для системного исследования, рекомендуется:

- Выявить факторы, обеспечивающие качество гостиничных услуг.
- Определить критерии контроля качества услуг в гостиничном бизнесе.
- Классифицировать методы оценки качества услуг.
- На основе проведенного системного анализа, разработать рекомендации, способные улучшить качество гостиничных услуг.

В основе сравнительного анализа современных методов повышения качества оказания гостиничных услуг, должно быть изучение нормативных документов, регулирующих данную отрасль экономики.

Современные тенденции развития гостиничной сферы акцентируются именно совершенствованием системы уровня и качества сервиса. Сегодня уже недостаточно быть просто хорошим отелем – необходимо быть лучшим!

В нашей стране наблюдается постоянный рост как внешнего, так и внутреннего туризма вместе с расширением географии малого и среднего бизнеса. В связи с этим, растет количество командировок и профессиональных переподготовок, передвижений людей по стране. Соответственно, это обеспечивает увеличение спроса на места для проживания. И первое, на что следует обратить внимание в достаточно высокой конкурентной среде гостиничных сервисов разных форматов – это уровень их качества.

Аренда мест проживания и весь комплекс сопутствующих услуг - это один из важнейших атрибутов современной цивилизации. С течением времени и развитием прогресса, это понятие превратилось в могучую индустрию, где миллионы профессионалов трудятся, конкурируя между собой, чтобы создать самые лучшие условия проживания для своих клиентов. Отсюда, очень важно понять, какое влияние уровень и качество сервиса, оказывает на репутацию гостиницы, ее бренд, конкурентоспособность, экономическую эффективность и перспективы дальнейшего развития.

С этой целью предлагается:

- Проанализировать имеющуюся литературу на данную тему, чтобы получить полное представление о вопросе,
- Выработать рекомендации по совершенствованию качества услуг и повышению уровня гостиничного сервиса,
- Сформулировать итоговые выводы исследования, позволяющие оценить роль качества сервиса в гостиничной индустрии.

Современная гостиничная индустрия включает в себя различные сферы, удовлетворяющие насущные потребности гостей. К этому относятся: туризм, отдых, развлечения, проживание, общепит и ресторанный бизнес, организация выставок и проведение всевозможных конференций.

Поэтому, особенно важным тут является умение выслушать и понять желания гостей. Главная цель – это не просто удовлетворить их потребности, а сделать так, чтобы они почувствовали себя желанными, дорогими и особенными. Весь персонал должен обладать гибким мышлением, чтобы находить креативные решения и удовлетворять нестандартные запросы.

Лояльность клиента и его удовлетворенность зависят от множества факторов. Один из первых и наиболее важных - это успешная и легкая коммуникация между персоналом гостиницы и гостями. Только достаточно обученные сотрудники, способны эффективно общаться с посетителями, эффективно учитывать их потребности и ожидания. Непосредственный контакт гостя с персоналом отеля, напрямую определяет уровень его удовлетворенности.

Кроме того, качество предоставляемых услуг и удобства, играют важную роль в формировании настроения потребителей. Гостиница должна гарантировать широкий спектр услуг высокого качества, что позволит клиентам комфортно проводить время и чувствовать себя довольными.

Выбор клиентов зависит от функционала гостиницы. И сейчас он осуществляется на основе отзывов потребителей, в зависимости от их удовлетворенности ранее полученными услугами. Именно поэтому,

взаимодействие с клиентами играет важнейшую роль в гостиничном бизнесе. Соответственно, необходим постоянный активный сбор обратной связи от гостей, чтобы использовать анализ этой информации для дальнейшего улучшения качества сервисов. Все вышеупомянутые факторы влияют на качество обслуживания в целом. Поэтому, менеджмент отеля в своей работе, должен тщательно анализировать каждый из них, с целью обеспечения должного уровня обслуживания и роста удовлетворенности своих клиентов.

В гостиничной индустрии, человеческий фактор выступает неотъемлемой частью успешного развития. Отсюда, необходимо стремиться к формированию единого корпоративного духа и культуры в коллективе. Сплочение сотрудников и тренинги по профессиональным навыкам и культуре сервисного обслуживания, играют реально важную роль.

Основные выводы:

- Качество оказываемых услуг играет определяющую роль в развитии отрасли.
- Дальнейшее развитие качества услуг - это ключевой фактор повышения эффективности экономик регионов.
- Отелям необходимо обеспечивать высокий уровень обслуживания.
- Мнение предыдущих посетителей сильно влияет на выбор гостиницы.
- Конкурентный отель должен непрерывно работать над улучшением качества и дальнейшим развитием сервиса.
- Необходимо отслеживать все недостатки и своевременно исправлять их.
- Круглосуточное внимание к сервису и работе с персоналом – это залог конкурентоспособности в гостиничном бизнесе.

Только учитывая перечисленные составляющие качества обслуживания, возможно поднять уровень сервиса на следующий уровень.

Современное общество постоянно меняется и требования ко всем сферам его жизни, включая и гостиничную индустрию, тоже растут.

Высококачественное оказание услуг и эффективное функционирование этой отрасли, является важнейшим фактором развития экономики регионов в целом.

СПИСОК ЛИТЕРАТУРЫ:

1. Никольская Е.Ю. Харебова К.А. Качество обслуживания: современные подходы к оценке и совершенствованию, Научные труды Sworld, 2015, т.12;
2. Никольская Е.Ю. Жорж Джарруж, Пути совершенствования технологии обслуживания клиентов в гостинице, В сборнике ОБЩЕСТВО, НАУКА И ИННОВАЦИИ Сборник статей Международной научно-практической конференции. Ответственный редактор: Сукиасян А.А. Уфа, 2015. С. 149-154;
3. Ковалева Н.И. Никольская Е.Ю. Повышение качества гостиничных услуг на предприятиях индустрии гостеприимства, Научный Вестник МГИИТ, 2015, №3, С. 6-14

Zagorodnikova P.N.

Ural State University of Economics
(Ekaterinburg, Russia)

IMPROVING SERVICES PROVIDED IN FIELD OF HOSPITALITY

***Abstract:** the article discusses topical issues of improving hotel service. The hospitality industry is developing at an increasingly rapid pace and occupies one of the leading positions in the global economy. Currently, there is a great interest in the quality of services provided. Competition between hotels is intensifying. In this regard, consumer demands are growing faster than the quality of services provided. The purpose of this work is to identify ways to improve the hotel service.*

***Keywords:** hotel service, hospitality, hotel, hotel services, service.*

УДК 33 Зюзева Ж.В., Шляхина С.Ю.

Зюзева Ж.В.

студент

Пермский финансово-экономический колледж – филиал
Финансовый университет при Правительстве Российской Федерации
(г. Пермь, Россия)

Научный руководитель:

Шляхина С.Ю.

преподаватель правовых дисциплин

Пермский финансово-экономический колледж – филиал
Финансовый университет при Правительстве Российской Федерации
(г. Пермь, Россия)

РАЗВИТИЕ МОЛОДЕЖНОГО ПРЕДПРИНИМАТЕЛЬСТВА В УСЛОВИЯХ ЦИФРОВИЗАЦИИ

Аннотация: молодежное предпринимательство играет особую роль в развитии экономики не только в России, но и во всем мире. За последние годы в нашей стране были приняты ряд всевозможных поддерживающих мер молодежного предпринимательства. Молодые люди, основывая свои стартапы, часто создают новейшие идеи, используют передовые технологии и создают совершенно новые, уникальные продукты. Это приводит к повышению конкурентоспособности как национального бизнеса, так и всей экономической системы. Но предпринимательство играет роль не только как фактор экономического роста. В статье оно рассмотрено также как фактор социальной мобильности, «двигатель» развития молодежи.

Ключевые слова: информация, цифровые технологии, платформы, бизнес, самореализация, барьеры, инновации, поддержка.

Развитие предпринимательства среди молодежи является одной из важнейших задач в современном мире. Это особенно актуально в условиях

цифровизации, когда информационные технологии оказывают значительное влияние на экономику, общество и жизнь всех людей в целом. В современном мире, пронизанном быстрыми технологическими изменениями, Цифровизация становится неотъемлемой частью нашей жизни.

Цифровизация открывает новые возможности для молодых предпринимателей. К сожалению, стоит отметить, что не все молодые люди готовы и хотят пользоваться этими возможностями для развития своего дела. Это приводит к множественному разорению бизнеса на начальных стадиях развития в связи с неконкурентоспособностью.

Одним из главных преимуществ цифровизации для предпринимательства является доступность рынка. Интернет позволяет молодым предпринимателям преодолевать географические и всевозможные временные ограничения, а еще продавать свои товары или услуги в абсолютно любой точке мира. Это расширяет потенциальную аудиторию молодежных предпринимателей и увеличивает возможности для роста и развития бизнеса. Меняет традиционные подходы к бизнесу и открывает двери к созданию новых сфер деятельности. Сегодня юные люди имеют доступ к множеству инструментов: социальным сетям, онлайн-платформам, облачным сервисам, которые помогают им осуществлять свои предпринимательские идеи с использованием значительно меньшего количества ресурсов, минимизировать риски.

Молодежные предприниматели часто являются лавными инициаторами развития своих регионов и вносят вклад в улучшение социально-экономической ситуации. Они помогают решать проблемы, создавая новые предприятия и развивая экономику. Молодежное предпринимательство помогает снизить социальную напряженность и улучшить качество жизни общества.

Предпринимательство среди молодежи обладает большим потенциалом как фактор социальной мобильности в современном обществе. Эта сфера деятельности позволяет современным предпринимателям самореализоваться и достигать экономической и, в том числе, финансовой независимости.

Цифровизация способствует созданию более гибких и инновационных бизнес-моделей. Интернет предоставляет молодым предпринимателям возможность установить более прямой контакт со своей основной аудиторией, рассказать о своих идеях и получить обратную связь. Торговля в интернете и интернет-маркетинг позволяют достичь широкого круга клиентов и развивать бизнес на международном уровне. Онлайн-торговля стала наиболее востребованной и удобной для потребителей. Молодые предприниматели могут использовать платформы электронной коммерции для продажи своих товаров или услуг. Более того, цифровые платежи делают процесс оплаты быстрым и безопасным для клиентов, что, в свою очередь, очень важно для них. Хотя и существуют случаи мошенничества в данной сфере, многие покупатели научились находить действительно хороших продавцов, а те – гарантировать другим безопасность различными способами.

Кроме того, существует возможность использовать искусственный интеллект и автоматизацию для оптимизации своих бизнес-процессов, повышения эффективности и улучшения связи с клиентами. Например, они могут использовать так называемые чат-боты для обработки запросов клиентов или аналитические инструменты для принятия решений. Все это упрощает и автоматизирует процессы ведения бизнеса. Предприниматели могут использовать специализированные программы и сервисы для управления проектами, финансовым планированием, отслеживания клиентской базы данных и многим другим. Это позволяет им сосредоточиться на самой основе своего бизнеса и повысить его эффективность. В наше время проводятся разные тренинги и мастер-классы по изучению вспомогательных инструментов для бизнеса, а также можно изучать информацию на интернет-площадках.

Деятельность молодых бизнесменов способствует развитию инновационной инфраструктуры и экосистемы. Предпринимательские и инновационные центры, акселераторы и инкубаторы играют ключевую роль в поддержке молодых предпринимателей и создании благоприятных условий для их развития. Вместе с тем молодежные предприниматели не только получают

поддержку и ресурсы, но и вносят собственный вклад в информационную среду, обмениваясь своими знаниями и опытом с другими, более опытными коллегами.

Однако, для развития молодежного предпринимательства важно создать благоприятную среду, в частности – законодательную и политическую. Упрощение процедур регистрации бизнеса, снижение бюрократических барьеров и предоставление налоговых льгот для предпринимателей очень помогут стимуляции инноваций и развитию деятельности.

Важным фактором успеха является образование и поддержка. Государство, бизнес-сообщество и образовательные учреждения должны тесно сотрудничать для создания инфраструктуры и особых программ, которые сильно помогут молодым предпринимателям осваивать цифровые технологии, разрабатывать идеи и получать финансовую поддержку. Важно организовать всевозможные курсы, мастер-классы, конкурсы и финансовые гранты для юных предпринимателей, чтобы им было проще реализовывать свои проекты и стимулировать экономический рост. Предпринимательство должно быть интегрировано в государственные программы и стратегии развития экономики. Очень важно, чтобы предприниматели имели доступ к государственным закупкам и программам финансирования. Кроме этого, необходимо создать партнерства между бизнесом, государством и общественными организациями, чтобы совместно поддерживать и развивать молодежное предпринимательство. Все это значительно упростит реализацию начинающего бизнеса.

Несмотря на обширные возможности, для развития молодежного предпринимательства необходимо преодолеть множество социальных и экономических барьеров. Молодым предпринимателям часто не хватает доступа к финансовым ресурсам, консультациям и сетевым контактам, что затрудняет их старт, а далее – и само развитие бизнеса. На этом моменте многие обычно опускают руки, что является грубейшей ошибкой.

Важно, чтобы общество поддерживало молодежное предпринимательство, предоставляя им социальное признание и поддержку. Многие не заостряют особого внимания на инновационной продукции и отдают

предпочтение проверенной, что значительно ухудшает положение молодого бизнеса. Люди зачастую не понимают, какой хорошей может оказаться современная продукция. Некоторые однажды сталкиваются с некачественным товаром или услугой, из-за чего у них складывается отрицательное мнение. Люди, обычно старшего поколения, отзываються об устаревших товарах намного лучше, сравнивая их с новыми.

В условиях цифровизации предприниматели имеют уникальную возможность создавать новейшие стартапы, развивать новые направления бизнеса и вносить свой уникальный вклад в экономическое развитие. Однако цифровизация также представляет вызовы, такие как кибербезопасность, конкуренция и быстрый темп изменений в технологиях. Поэтому молодые предприниматели должны всегда быть готовы к обучению, адаптации и постоянному развитию в этой сфере. Главное – продолжать развиваться, быть открытыми к новым технологиям и изменениям, ничего не бояться. Предпринимательство в руках молодежи в эпоху цифровизации – важнейшее звено в достижении экономических высот и устойчивого развития общества.

СПИСОК ЛИТЕРАТУРЫ:

1. Андреева О.В., Суховеева А.А. Молодежное предпринимательство и эффективные инструменты его развития // Центр инновационных технологий и социальной экспертизы . - 2020. - №2. - С. 385-393;
2. Газетов А.Н. Стимулирование развития молодежного (начинающего) предпринимательства в системе поддержки малого и среднего предпринимательства в Российской Федерации // Журнал российского права. - 2018. - №12 (264). - С. 49-61;
3. Головина Т.А., Меркулов П.А., Полянин А.В. Государственная поддержка молодежного предпринимательства в России // Экономическая политика. - 2017. - №5. - С. 42-61;
4. Долгорукова И.В. Факторы развития молодежного предпринимательства в современной России // Социальная политика и социология. - 2019. - Т. 18. - № 2 (131). - С. 26-34;
5. Егоршин А.П., Кожин В.А. Предпринимательство в России: состояние и перспективы Подробнее: <https://www.labyrinth.ru/books/471606/>. - 1-е изд. - Экономика, 2014. - 398 с.

Zyuzeva J.V., Shlyakhina S.Yu.

Zyuzeva J.V.

Perm Financial and Economic College – branch
Financial University under Government of Russian Federation
(Perm, Russia)

Scientific advisor:

Shlyakhina S.Yu.

Perm Financial and Economic College – branch
Financial University under Government of Russian Federation
(Perm, Russia)

DEVELOPMENT OF YOUTH ENTREPRENEURSHIP IN CONTEXT OF DIGITALIZATION

***Abstract:** youth entrepreneurship plays a special role in the development of the economy not only in Russia, but also around the world. In recent years, a number of various supportive measures of youth entrepreneurship have been taken in our country. When young people start their startups, they often create the latest ideas, use advanced technologies and create completely new, unique products. This leads to an increase in the competitiveness of both the national business and the entire economic system. But entrepreneurship plays a role not only as a factor of economic growth. In the article, it is also considered as a factor of social mobility, the "engine" of youth development.*

***Keywords:** information, digital technologies, platforms, business, self-realization, barriers, innovations, support.*

УДК 330 *Измоленов Д.В., Скворцов Е.А.*

Измоленов Д.В.

студент: БА-22

Уральский государственный экономический университет

(г. Екатеринбург, Россия)

Научный руководитель:

Скворцов Е.А.

к.э.н., доцент кафедры

«конкурентного права и антимонопольного регулирования»

Уральский государственный экономический университет

(г. Екатеринбург, Россия)

РОЛЬ РЕКЛАМНОГО ЗАКОНОДАТЕЛЬСТВА В ЗАЩИТЕ ОТ НЕДОБРОСОВЕСТНОЙ КОНКУРЕНЦИИ

Аннотация: регулирование недобросовестной конкуренции является важнейшей задачей в сфере антимонопольного регулирования, которая обеспечивает свободу конкуренции и эффективную защиту предпринимательства в России. В данной работе рассмотрена роль рекламного законодательства в защите от недобросовестной конкуренции, включая понятие недобросовестной конкуренции, роль рекламы и важнейшие положения закона «О Рекламе».

Ключевые слова: реклама, рекламное законодательство, недобросовестная конкуренция, антимонопольное регулирование.

Статья 4 Закона Российской Федерации «О защите конкуренции» определяет недобросовестную конкуренцию как «любые действия субъектов хозяйствования, направленные на получение преимуществ при осуществлении предпринимательской деятельности, противоречащие законодательству Российской Федерации, обычаям делового оборота, требованиям

добросовестности, разумности и справедливости и причинил или может причинить убытки другим конкурирующим хозяйствующим субъектам или причинить или может причинить вред их деловой репутации».

Реклама является важнейшим инструментом конкуренции, и неудивительно, что около половины всех рассмотренных дел о недобросовестной конкуренции приходится на сферу рекламы. Исходя из этого, положения, непосредственно направленные против недобросовестной конкуренции, содержатся в Федеральном законе от 13 марта 2006 г. № 38-ФЗ «О Рекламе». Законодательство о рекламе преследует одной из целей защиту от недобросовестной конкуренции и содержит ряд четко определенных требований к производству и распространению рекламы, нарушение которых приводит к приобретению необоснованных конкурентных преимуществ перед добросовестным хозяйствующим субъектом.

Одним из главных инструментов контроля является требование предоставления доказательств для заявлений, сделанных в рекламе. Рекламные сообщения не должны содержать ложных утверждений или обещаний, которые не могут быть подтверждены фактами. Например, если компания утверждает, что ее товар имеет определенные свойства или преимущества перед конкурентами, она должна предоставить соответствующие доказательства.

Еще одно важное положение законодательства – это запрет на использование недопустимой формы и содержания рекламы. Реклама не должна содержать порнографический, насильственный или оскорбительный материал, который может быть вреден для общества или нанести психологический ущерб потребителю. Это помогает поддерживать моральные и этические нормы в рекламной индустрии.

Кроме того, рекламное законодательство устанавливает требования к прозрачности и идентификации рекламы. Рекламный материал должен быть однозначно отмечен как таковой, чтобы потребитель мог легко отличить его от других видов информации. Это помогает предотвратить ситуации, когда потребители не осознают, что они подвергаются воздействию рекламы.

Рекламное законодательство также регулирует использование запрещенных методов и приемов в рекламе. Например, недобросовестная конкуренция может проявляться в форме завышения качества товара или услуги, использования скрытых ссылок на конкурирующие бренды или создания смешанных сообщений, которые могут ввести потребителя в заблуждение относительно происхождения товара.

ФЗ «О Рекламе» защищает интересы потребителей. Он требует от компаний предоставлять полную и точную информацию о товарах или услугах. Также он запрещает использование обманчивых методов для привлечения клиентов. Нарушение этих правил может привести к юридическим последствиям, включая штрафы и отзыв рекламы.

Однако, несмотря на достигнутые результаты, рекламное законодательство сталкивается с определенными проблемами. Во-первых, быстрое развитие технологий и появление новых средств коммуникации создают новые вызовы для системы законодательства. Некоторые формы рекламы, такие как интернет-реклама или реклама в социальных сетях, могут быть более сложными для контроля и могут обходить существующие правила.

Во-вторых, процесс обработки жалоб и наказания нарушителей требует улучшения. Короткие сроки ответа на жалобы и эффективные механизмы наказания являются ключевыми элементами эффективного рекламного законодательства. Однако нередко возникают задержки в рассмотрении дел или сложности в определении нарушителей.

С развитием новых технологий и появлением новых форм рекламы, существующие законы могут оказаться недостаточно эффективными для борьбы с недобросовестной конкуренцией. Поэтому необходима постоянная адаптация и усовершенствование законодательства.

Перспективы развития рекламного законодательства направлены на следующие аспекты:

1. Ужесточение ответственности за нарушение правил рекламы. Необходимо установить более жесткие штрафы и меры пресечения для

компаний, которые злоупотребляют информацией или обманывают потребителей через свою рекламу. Это позволит создать более честные условия конкуренции на рынке.

2. Расширение области применения законодательства. С учетом развития интернета и социальных сетей, необходимо установить новые правила для онлайн-рекламы и контролировать ее содержание, чтобы предотвратить распространение недобросовестной информации.

3. Введение специализированных органов по контролю за рекламой. Для более эффективного пресечения недобросовестной конкуренции необходимо создать специальные структуры или усилить уже существующие органы, которые будут заниматься мониторингом и контролем рекламной деятельности.

4. Проведение образовательных кампаний для потребителей. Разработка информационных материалов и проведение образовательных программ помогут повысить осведомленность потребителей о недобросовестных методах рекламы и защитить их от возможного обмана.

Для повышения эффективности рекламного законодательства необходимо учитывать изменяющуюся природу средств коммуникации и технические инновации. Система законодательства должна быть готова быстро реагировать на появление новых методов рекламы и принимать необходимые меры для обеспечения контроля и защиты интересов потребителей.

В целом, роль рекламного законодательства в защите от недобросовестной конкуренции состоит в создании рамок и правил для рекламной деятельности, которые помогают обеспечить честность и прозрачность на рынке. Основные положения этого законодательства должны быть направлены на защиту интересов потребителей и создание условий для справедливой конкуренции между компаниями.

СПИСОК ЛИТЕРАТУРЫ:

1. Федеральный закон №135-ФЗ от 26.07.2006 «О защите конкуренции»;

2. Федеральный закон № 38-ФЗ от 13 марта 2006 г. «О рекламе»;
3. Правовая защита конкуренции: учебник / Г.л. Мартыненко, И.П. Мартыненко. - М.: Юстиц-информ, 2016. - 424 с.;
4. Семенова Дарья Дмитриевна Правовые аспекты и коллизии соотношения недобросовестной конкуренции и недобросовестной рекламы // Проблемы экономики и юридической практики. 2016. №2.

Izmodenov D.V., Skvortsov E.A.

Izmodenov D.V.

Ural State Economic University
(Ekaterinburg, Russia)

Scientific advisor:

Skvortsov E.A.

Ural State Economic University
(Ekaterinburg, Russia)

THE ROLE OF ADVERTISING LEGISLATION IN PROTECTION AGAINST UNFAIR COMPETITION

***Abstract:** regulation of unfair competition is the most important task in the field of antimonopoly regulation, which ensures freedom of competition and effective protection of entrepreneurship in Russia. This paper examines the role of advertising legislation in protecting against unfair competition, including the concept of unfair competition, the role of advertising and the most important provisions of the Law On Advertising.*

***Keywords:** antimonopoly regulation, advertising, advertising legislation, unfair competition.*

УДК 33 Карелин И.Ю., Шарипова А.Р.

Карелин И.Ю.

кандидат экономических наук, доцент кафедры экономики и управления
Башкирская государственная академия государственной службы
и управления при Главе Республики Башкортостан
(г. Уфа, Россия)

Шарипова А.Р.

магистрант
Башкирская государственная академия государственной службы
и управления при Главе Республики Башкортостан
(г. Уфа, Россия)

СИСТЕМНЫЙ АНАЛИЗ ФАКТОРОВ РОСТА ЧЕЛОВЕЧЕСКОГО ПОТЕНЦИАЛА В РОССИИ

***Аннотация:** в статье показаны результаты анализа современного комплексного подхода к человеческому потенциалу и его компонентам.*

***Ключевые слова:** человеческий потенциал, социальная безопасность, системный подход, стратегирование безопасность жизнедеятельности человека.*

Обеспечение безопасности жизнедеятельности человека начинается еще с семьи, когда в процессе воспитания, начального образования, создания благоприятных бытовых условий, заботы о здоровье и т.д. формируются представление человека о качестве жизни и требования, предъявляемые к внешней среде обитания.

Проходя процесс удовлетворения первичных потребностей, человек создает собственную систему ценностей, которую в процессе жизнедеятельности дополняет и развивает в соответствии с ростом

потребностей, на основе чего трансформируется потребительское поведение и экономические претензии к источникам роста доходов.

Наши расходы от удовлетворения первичных потребностей и сбережений до инвестирования и социализации, зачастую, несут иррациональный характер, что не способствует эффективному росту производства благ, полезному их использованию и оптимизации благосостояния населения.

Поскольку доходы человека в процессе его жизнедеятельности имеют разнообразные источники от заработной платы, дивидендов, ренты до трансфертов, кредитов и т.п., то выделим базовый из них – доход от трудовой деятельности.

Труд человека, а не просто выполнение рабочих функций, способствует прогрессу повышению уровня человеческого развития, но чисто технической связи между трудом и человеческим развитием не наблюдается: процесс причинно-следственных трансформаций труда в знания через образование, затем – в профессионализм, повышение производительности труда, заработок и научно-практические достижения достаточно сложен.

Из свыше семи миллиардов, населяющих планету 3,2 миллиарда, трудятся на предоставленных им рабочих местах, а остальные заняты творческим, волонтерским трудом, уходом за другими людьми или готовятся выйти на рынок труда, чтобы стать занятыми в экономике [из Доклада ООН о человеческом развитии 2019].

Человеческий потенциал, ожидающий своей эффективной реализации, в быстроменяющемся мире должен постоянно развиваться и наращиваться, а его носители – приспосабливаться к трансформируемым условиям жизнедеятельности.

Факторами нарастания угроз социально-экономической безопасности являются:

финансовая и политическая нестабильность в мире, ухудшение торговых отношений,

усиление территориального социального расслоения, миграция экономически активной молодежи в населенные пункты и регионы с бо`льшими возможностями занятости и заработка,

слабая инвестиционная привлекательность и отставание в формировании институтов инфраструктурного обеспечения многих регионов России,

ухудшение экологии,

бюрократическая сфера управления социально-экономическим развитием регионов России (даже с расширением применения цифровых технологий предоставления государственных услуг),

низкая оплата труда в видах экономической деятельности, формирующих человеческий потенциал (образование, здравоохранение, культура и др.) и, отсюда, – низкое качество предоставляемых услуг и жизни трудящихся в этих сферах.

Энергетическую, информационную, оборонно-промышленную, продовольственную, демографическую, финансовую и др. виды безопасности нужно обеспечивать на всех уровнях (при федеративном устройстве государства) для сохранения комплексной безопасности здоровья, труда и среды обитания человека. Независимость от других стран и регионов заключается в гарантиях физической и экономической доступности для каждого экономически активного жителя страны разнообразных товаров, услуг, рабочих мест, рынков.

Безопасность жизнедеятельности человека обусловлена уровнем социально-экономического развития общества, т.е. чем благополучнее государство, тем больше средств оно может выделить на реализацию социальной политики. На современной стадии экономического цикла государство объективно поддерживает старопромышленные и передовые территории, в перспективе (на стадии подъема) оно сможет помогать отсталым регионам. Неуязвимость и независимость социальных интересов России базируется на сохранении специфической идентичности по отношению к внешним и внутренним угрозам и воздействиям, на перманентном поддержании целесообразных условий для жизни и развития личности, справедливости и

стабильности в обществе и для нерасторжимости целостности государства. Правильное планирование денежных потоков, обеспечение и безопасность занятости населения – основные условия достижения безопасности жизнедеятельности человека. Правящая партия и господствующая экономическая школа (неокейнсианство с элементами монетаризма) дают возможность жителям России найти долгосрочную занятость в новых областях национального хозяйства, совершать креативные переходы к профессиональной деятельности, ранее не востребованной.

Уже видно, что до конца 2024 г. в преобладающей части будут реализованы следующие прогнозы национальных идей развития России:

обеспечение незначительного, но устойчивого естественного прироста численности населения (до 4% в год),

обеспечение устойчивого роста уровня пенсионного обеспечения выше уровня инфляции (с 1 января 2024 г. пройдет индексация пенсий на 7,5%),

более 5 млн. семей ежегодно улучшают жилищные условия,

около 50% организаций осуществляют технологические инновации, ускоряя темпы научно-технологического развития,

внедрение цифровых технологий в экономике, социальной сфере и при предоставлении государственных услуг практически завершено ранее срока.

Цель создания в базовых ВЭД, прежде всего в обрабатывающей промышленности и агропромышленном комплексе, высокопроизводительного экспортно ориентированного сектора, развивающегося на основе современных технологий и обеспеченного высококвалифицированными кадрами оказалась наиболее трудно достижимой. На неэффективность финансового проектирования и расходования инвестиционных (государственных и внебюджетных) средств, направленных на достижение вышеизложенной цели, повлиял слабый уровень регионального планирования оптимального распределения ресурсов (в первую очередь – трудовых). Проблемы «показухи» и «отмывания» средств не решаются во многих регионах России как традиционно базовые отрицательные факторы снижения оптимальности

развития региональной и межрегиональной структуры экономики, негативно отражающейся на жизнедеятельности людей.

Согласно башкирской пословице, «пустой мешок не может стоять прямо». Для трудящихся с посредственными способностям, умениями и компетенциями не было еще худшего времени, чем первые десятилетия XXI века. На микроэкономическом уровне сам работодатель должен быть заинтересован в росте человеческого потенциала и ещё большем мультипликативном росте отдачи от него. Чтобы понять, кого из сотрудников необходимо стимулировать к повышению качества жизнедеятельности и, особенно, дополнительному образованию, в кадровых службах предприятий всегда должна быть «свежая» информация о степени освоения наемным работником всех компонентов человеческого потенциала: здоровье (возраст, тяжесть и длительность болезней, физический и интеллектуальный потенциал, самочувствие и др.), жилье (площадь и обустройство, отношение к собственности, инфраструктура благоустройства населённого пункта, расстояние до работы либо возможности дистанционного труда, транспортные условия и т.д.), питание (ценность, состав, свежесть продуктов, регулярность, покупательная способность человека), одежда (разнообразие, прочность, степень доступности), семья (благополучие, численность, возможности заведения и воспитания потомства и др.), обучение (продолжительность, уровень, качество овладения научными знаниями, доступность социокультурной сферы), условия и характер труда (производительность, напряжённость, соответствие индивидуальным способностям, выбор профессии, работодателя, доля ставки, сменность, доля ручного труда, профилактика производственного травматизма, микроклимат в трудовом коллективе, материальная и моральная оценка труда, гарантии от безработицы, в т.ч. возможности переучивания и получения новой профессии, и др. параметры занятости), условия, доступность, достаточная (для восстановления работоспособности и самочувствия) продолжительность отдыха, социально-бытовая обстановка (уровень преступности, дискриминации, терроризма, пьянства, наркомании, эпидемий и др.).

Так же кадровые службы должны уметь своевременно выявлять и эффективно управлять всеми формами взаимодействия сотрудников: кооперация, приспособление, ассимиляция, компромисс, конкуренция, соперничество, конфликт.

Состояние конфликта между сотрудниками организации вообще неприемлемо. Необходимо вовремя обнаруживать это негативное соперничество, есть много методик и способов решения данной ситуации, которыми могут воспользоваться кадровые службы с целью возврата производственного процесса на эффективное созидание.

В целом, раскрытие, глубокий анализ и оценка факторов, условий, источников различных форм социального взаимодействия имеют существенное значение для целенаправленного влияния на модернизацию процесса взаимодействия сотрудников в трудовом коллективе, что будет свидетельствовать о степени эффективности управления на предприятии/в учреждении/организации. Топ-менеджмент обязан формировать и реализовывать активную инвестиционную стратегию, направленную на повышение конкурентоспособности носителей рабочей силы за счет применения новых образовательных, наукоемких и ресурсосберегающих технологий вплоть до освоения новых профессий.

Проекты технологического развития производств требуют кардинального изменения региональных рынков рабочей силы, уже сегодня необходимы рынки индивидуальных сертифицированных квалификаций, обновление профессиональных стандартов, перспективные провайдеры обучения.

Прежде чем направлять необходимых фирме сотрудников на профильное обучение, инвестировать в наращивание их потенциала, необходимо исследовать их коммуникационный фактор (мотивация к лидерству, социальный интеллект и др.), аналитический фактор (скорость мышления, критическое мышление и др.), фактор реакции и склонности к изменениям (мотивация к развитию, открытость мышления и др.) и, конечно, драйв.



Рисунок 1. Система координат оценки человеческого потенциала предприятия.

Но не все российские компании оценивают человеческий потенциал: только ~60% крупных предприятий (свыше 1000 чел.) и до ~30% – мелких и средних. Остальные предприятия рискуют отстать в технологическом развитии и уйти с рынка.

На рынке труда Российской Федерации прогнозируются тенденции:

- повышения спроса на квалифицированных работников в промышленности,
- реализации проектов по предоставлению налоговых льгот с целью мотивации к повышению производительности труда,
- роста производительности труда на предприятиях несырьевых ВЭД свыше 5% в год во всех регионах,
- расширения пользователей IT-платформы для тиражирования лучших практик высокопроизводительных предприятий,
- заметного уменьшения численности экономически активного населения,
- основного вектора миграции в Центр и на Юг страны.

Республика Башкортостан, как «старопромышленный», «сырьевой», «опорный» регион России, вызывает уверенность федерального центра в стабильности социально-экономического развития. Согласно современной стратегии развития Башкортостана до 2030 года, валовый региональный продукт должен вырасти в 2,7 раза за счет роста производительности труда в 2,8 раза, подъема сельскохозяйственного производства в 2,5 раза, инвестиций на душу населения в 3,9 раза, миграционного пророста (10 тыс. человек в год), роста ожидаемой продолжительности жизни на 6 лет.

По обеспеченности местами в системе высшего образования среди регионов Российской Федерации Башкортостан находится на ~50 месте, по качеству высшего образования на ~20-м, по финансовой доступности на ~10-м, по территориальной доступности на ~40-м. При этом по уровню влияния высшего образования на экономическую систему регион занимает 40-е место, по вкладу капитала в человеческий потенциал – 20-е, а по вкладу в развитие науки и инноваций – 60-е.

Особо острой для региона является проблема потери человеческого потенциала в связи с образовательной и трудовой эмиграцией и старением населения:

только 64% выпускников региональных школ поступают в региональные вузы, остальные – выезжают для последующего обучения в Республику Татарстан, Челябинскую область, г. Москву, г. Санкт-Петербург, Челябинскую область, Оренбургскую область и др. регионы,

отношение числа выпускников вузов РБ, трудоустроившихся в РБ, к числу трудоустроившихся в других регионах 2:1,

свыше 7 тыс. выпускников вузов РБ трудоустраиваются ежегодно в др. регионах и только почти 4 тыс. выпускников вузов других регионов трудоустраиваются в Башкортостане,

по индексу человеческого развития наш регион занимает за последние 20 лет место всё ниже в рейтинге субъектов Российской Федерации,

по прогнозу региональных демографов, численность трудовых ресурсов к 2030 году снизится с 2551188 (в 2015 году) до 2259185 человек при существенном росте за последние 100 лет людей старше трудоспособного возраста.

Система государственного стратегического планирования просчитала, что благодаря реализации приоритетных национальных проектов в России к концу 2024 г.:

уменьшится численность населения 3 группы (имеющие заболевания, требующие постоянного наблюдения врача (по итогам диспансеризации 2016 г. 50,82% населения)),

уменьшится смертность населения трудоспособного возраста до 350 случаев на 100 тысяч граждан,

существенно (в разы по сравнению с базовым периодом) увеличится объема экспорта медицинских услуг,

модернизируется система защиты прав пациентов, инфраструктура оказания медицинской помощи детям, сеть медорганизаций первичного звена в населенных пунктах до двух тысяч человек,

обновится содержание и усовершенствуются методы обучения предметной области «Технология»,

сформируется модернизированная система выявления, поддержки и развития способностей и талантов у детей и молодежи, основанная на принципах справедливости, всеобщности и направленная на профессиональную ориентацию, самоопределение,

опережающе увеличиваются внутренние затраты на НИОКР за счет всех источников по сравнению с ростом ВВП,

укрепится гражданская идентичность при сохранении культурных ценностей народов России,

вновь будут созданы (реконструируются) организации клубного типа в сельских поселениях, музеи, библиотеки с соответствующим цифровым обеспечением на уровне муниципальных образований,

продолжится большой комплекс социально-культурных мероприятий по сохранению культурного наследия народов России,

ликвидируются несанкционированные свалки в границах городов, выявленные на базовый период,

ликвидируются наиболее опасные объекты экологического вреда, сформируются предприятия вторичной переработки запрещенных к захоронению отходов,

семьи со средним достатком будут обеспечены доступным жильем и, в целом, устойчиво сократится жилищный фонд, неприемлемый для проживания,

кардинально повысится качество и комфортность городской среды, в два раза сократится количество городов с неблагоприятной средой,

произойдет рост производительности на предприятиях несырьевых ВЭД более 5% в год,

одним из инструментов стимулирования внедрения лучших актуальных организационно-технологических, управленческих решений по повышению инвестиционной привлекательности, модернизации основных фондов и повышению производительности труда станет предоставление налоговых преференций,

устаревшие рабочие места должны быть заменены перспективными и, в соответствие с этим, модернизирована система подготовки специалистов всех уровней (от рабочих до ТОП-менеджеров) по предметной области «Технологии» с акцентом на обучение основам повышения производительности труда с использованием цифровых технологий.

Все эти результаты научно обоснованного стратегирования должны серьезно повысить качество и доступность условий наращивания человеческого потенциала, что в последствии отразится на эффективной занятости, росте доходов и спроса населения, повышении налоговых поступлений в бюджет и валового внутреннего продукта, а в результате – на улучшении безопасности жизнедеятельности человека.

СПИСОК ЛИТЕРАТУРЫ:

1. Ильинский, И.В. Конкурентоспособность человеческого капитала в России: состояние, проблемы, перспективы: монография / И.В. Ильинский. - Санкт-Петербург: ФГБОУ ВПО "СПГУТД", 2019. - 278 с.;
2. Полянинова, Я. И. Инвестиции в человека: наука, образование и российская экономика / Я.И. Полянинова. // Проблемы социально-экономического развития России на современном этапе: Материалы VII ежегодной Всероссийской научно-практической конференции. - Тамбов: Тамбовский гос. ун-т им. Г. Р. Державина, 2019. - С. 211-217;
3. Рейтинг стран мира по уровню расходов на здравоохранение. [Электронный ресурс]. – URL: <https://gtmarket.ru/ratings/global-health-expenditure> (дата обращения 02.11.2023).

Karelin I.Yu., Sharipova A.R.

Karelin I.Yu.

Bashkir State Academy of Public Administration and Management
under Head of Republic of Bashkortostan
(Ufa, Russia)

Sharipova A.R.

Bashkir State Academy of Public Administration and Management
under Head of Republic of Bashkortostan
(Ufa, Russia)

SYSTEMATIC ANALYSIS OF HUMAN POTENTIAL GROWTH FACTORS IN RUSSIA

Abstract: the article shows the results of the analysis of the modern integrated approach to human potential and its components.

Keywords: human potential, social security, systematic approach, strategizing human life safety.

УДК 33 *Клюсов М.В., Скворцов Е.Г.*

Клюсов М.В.

Уральский государственный экономический университет

(г. Екатеринбург, Россия)

Научный руководитель:

Скворцов Е.Г.

к.ф.н., доцент

Уральский государственный экономический университет

(г. Екатеринбург, Россия)

**ИНСТРУМЕНТЫ ПОВЫШЕНИЯ ПРАВОВОЙ ГРАМОТНОСТИ
НАСЕЛЕНИЯ И БИЗНЕСА В ОБЛАСТИ АНТИМОНОПОЛЬНОГО,
ТАРИФНОГО И РЕКЛАМНОГО ЗАКОНОДАТЕЛЬСТВА**

Аннотация: в статье освещаются средства повышения правовой грамотности населения и предпринимательского сообщества в важных сферах - антимонопольном, тарифном и рекламном законодательстве. Рассматриваются эффективные инструменты обучения и информационной поддержки, направленные на улучшение понимания этих областей. Особое внимание уделяется обзору ключевых нормативных актов, касающихся конкуренции, тарифного регулирования и рекламной деятельности. Статья предоставляет читателям ценные рекомендации по укреплению правовых знаний, необходимых для эффективного взаимодействия с законодательной средой в сферах бизнеса и потребительских отношений.

Ключевые слова: правовая грамотность, антимонопольное регулирование, тарифное законодательство, рекламное право, защита прав потребителей, ответственность в бизнесе, правовое сознание.

В современном мире, где законы и регулирования постоянно эволюционируют, правовая грамотность населения и бизнеса играет ключевую роль в обеспечении справедливой и конкурентной экономической среды. Особое

значение это приобретает в сферах антимонопольного, тарифного и рекламного законодательства, где точное понимание и грамотное применение норм могут предотвратить нарушения и способствовать здоровой конкуренции.

Понимание антимонопольного законодательства позволяет компаниям избегать практик, искажающих конкуренцию и способствует созданию рыночных условий, где действия одного участника не препятствуют развитию других. Через образовательные программы и доступные ресурсы, бизнес и граждане могут лучше понять эти законы и их применение. [2]

Тарифное регулирование, регулирующее стоимость импортируемых и экспортируемых товаров, напрямую влияет на экономическую стратегию и финансовое планирование. Предприятиям и отдельным лицам полезно осведомляться о последних изменениях в тарифной политике для обеспечения соответствия и оптимизации операционных затрат.

Законы о рекламе защищают потребителей от вводящей в заблуждение и недостоверной информации. Корректное размещение рекламы требует от компаний не только соблюдения этических стандартов, но и строгого следования регулирующим документам. Информационные кампании могут помочь поднять уровень осведомленности о законах в сфере рекламы. [3]

Основные инструменты повышения правовой грамотности населения и бизнеса

Для эффективного функционирования антимонопольного, тарифного и рекламного законодательства необходимо обеспечить правовую грамотность населения и бизнеса. В данном подразделе мы рассмотрим основные инструменты, которые способствуют повышению уровня правовой грамотности в данных областях.

Первым инструментом является информационное просвещение. Правительство и соответствующие организации могут проводить кампании, направленные на распространение информации о важности соблюдения антимонопольного, тарифного и рекламного законодательства. Это может быть

осуществлено через различные медиа-каналы, такие как телевидение, радио, интернет-ресурсы и социальные сети.

Второй инструмент - обучение и повышение квалификации. Разработка специализированных программ обучения для представителей бизнеса и населения позволит им получить необходимые знания о требованиях антимонопольного, тарифного и рекламного законодательства. Такие программы могут быть доступными онлайн или через офлайн-курсы, семинары и тренинги.

Третий инструмент - создание информационных ресурсов. Государственные органы могут разрабатывать специальные веб-сайты, брошюры и памятки, содержащие основную информацию о правилах антимонопольного, тарифного и рекламного законодательства. Это поможет населению и бизнесу быстро находить необходимую информацию и разъяснения по вопросам данных областей.

Четвертый инструмент - консультации и поддержка. Государственные органы могут предоставлять консультации по вопросам антимонопольного, тарифного и рекламного законодательства через телефонные горячие линии или электронную почту. Также можно создать специализированные центры или отделы для получения более подробной консультации.

Пятый инструмент - проведение проверок и наказаний за нарушения

Консультации по вопросам антимонопольного, тарифного и рекламного законодательства могут быть предоставлены как государственными органами, так и частными юридическими лицами. Например, компания «Юридическая фирма Право и бизнес» предоставляет услуги по консультированию и сопровождению вопросов антимонопольного, тарифного и рекламного законодательства.

Сотрудничество между государственными органами, бизнесом и общественными организациями также может способствовать повышению правовой грамотности населения и бизнеса в области антимонопольного, тарифного и рекламного законодательства. Например, в России существует

Ассоциация “Российский союз промышленников и предпринимателей” (РСПП), которая занимается защитой интересов бизнеса и развитием предпринимательства в России. В рамках своей деятельности РСПП проводит мероприятия по повышению правовой грамотности бизнеса, в том числе в области антимонопольного, тарифного и рекламного законодательства.

Наконец, важно отметить, что повышение правовой грамотности населения и бизнеса в области антимонопольного, тарифного и рекламного законодательства - это длительный и постоянный процесс, который требует усилий со стороны государства, бизнеса и общественности. Только вместе мы можем создать условия для здоровой конкуренции на рынке и эффективного развития экономики страны в целом.

Повышение правовой грамотности — это не только задача государственных органов, но и общественных организаций, юридических сообществ и самих бизнес-структур. Скоординированные усилия всех заинтересованных сторон способствуют созданию устойчивой экономической системы, где права и обязанности ясны каждому её участнику.

Роль технологий в правовом образовании - это критически важная тема в контексте современного обучения и распространения знаний. В этой области технологии предоставляют инновационные способы доступа к правовой информации, улучшения образовательных методик и расширения возможностей для обучения. Использование онлайн-курсов, виртуальных симуляций судебных процессов и интерактивных обучающих платформ позволяет как студентам, так и профессионалам глубже погружаться в изучение права. Также важным аспектом является использование искусственного интеллекта для анализа правовых случаев и создания персонализированных образовательных программ. Эти технологии способствуют более глубокому пониманию юридических принципов и практик, делая образование более доступным и эффективным.

Успешные примеры и лучшие практики в области повышения правовой грамотности в сфере антимонопольного, тарифного и рекламного законодательства

Один из успешных примеров в этой области - программы обучения предпринимателей основам антимонопольного законодательства. В рамках таких программ проводятся семинары, тренинги и курсы, на которых представители бизнеса могут ознакомиться с основными положениями антимонопольного законодательства, узнать о своих правах и обязанностях, а также получить рекомендации по предотвращению нарушений закона. Предоставление такой информации помогает предпринимателям избегать непредумышленных нарушений и снижает вероятность возникновения споров.

Еще один полезный инструмент - создание онлайн-платформ, на которых можно найти все необходимые материалы и ресурсы по антимонопольному, тарифному и рекламному законодательству. Такие платформы предоставляют доступ к текстам законов и нормативных актов, а также разъяснениям и комментариям к ним. Благодаря этому бизнесмены могут самостоятельно ознакомиться с требованиями закона и принять соответствующие меры для обеспечения его соблюдения.

Кроме того, важную роль играют информационные кампании о правах потребителей. С помощью различных видов СМИ, печатных материалов и интернет-ресурсов граждане получают информацию о своих правах при покупке товаров или услуг. Такие кампании помогают укрепить правозащитные институты, способствуют формированию осознанного отношения к выбору товаров и услуг, а также повышению требовательности потребителей.

В заключение хотелось бы сказать, что, правовая осведомленность населения и бизнеса в сфере антимонопольного, тарифного и рекламного законодательства является инвестициями в стабильность и прогресс общества. Это направление требует непрерывной работы и совершенствования подходов к образованию и информированию, чтобы каждый гражданин и предприниматель мог эффективно действовать в рамках закона и вносить вклад в развитие справедливой экономической среды.

СПИСОК ЛИТЕРАТУРЫ:

1. Статья про правовую грамотность. <https://amulex.ru/pravovaya-gramotnost-rossiyan>;
2. Текст научной статьи. <https://cyberleninka.ru/article/n/stenograma-seminara-razvitiie-antimonopolnogo-zakonodatelstva-v-rosicii-po-puti-dostizheniy-i-zabluzhdeniy/viewer>;
3. Консультант плюс, Ф3 о "рекламе".
https://www.consultant.ru/document/cons_doc_LAW_58968/;
4. Текст статьи. <https://cyberleninka.ru/article/n/sovremennyu-podhod-i-perspektivy-razvitiya-pravovoy-gramotnosti-i-pravosoznaniya-grazhdan/viewer>

Klyusov M.V., Skvortsov E.A.

Klyusov M.V.

Ural State Economic University

(Ekaterinburg, Russia)

Scientific advisor:

Skvortsov E.A.

Ural State Economic University

(Ekaterinburg, Russia)

**TOOLS FOR IMPROVING LEGAL LITERACY
OF POPULATION AND BUSINESS IN FIELD OF ANTIMONOPOLY,
TARIFF AND ADVERTISING LEGISLATION**

Abstract: this article discusses tools for improving the legal literacy of the population and business in key areas: antimonopoly, tariff and advertising legislation

Keywords: legal literacy, antimonopoly regulation, tariff legislation, advertising law, consumer protection, responsibility in business, legal consciousness.

УДК 331.08

Коробейников Н.Е.

Красноярский государственный аграрный университет
(г. Красноярск, Россия)

**КАДРОВАЯ ПОЛИТИКА
В СИСТЕМЕ ЭКОНОМИЧЕСКОЙ БЕЗОПАСНОСТИ
ООО АГРОФИРМА УЧУМСКАЯ**

***Аннотация:** исследование посвящено анализу кадровой политики в контексте экономической безопасности ООО "Агрофирма Учумская", специализирующегося на выращивании зерновых культур. В работе рассмотрены тенденции увеличения производства и реализации продукции, изменения в структуре выручки, численности персонала и его структуре. Выявлены проблемы, такие как высокая текучесть кадров, снижение производительности труда и недостаточная финансовая устойчивость. В рамках решения выявленных проблем предложены меры, включая внедрение системы KPI для повышения мотивации персонала и увеличение фактической продолжительности рабочего дня. Подчеркивается важность кадровой политики для обеспечения экономической безопасности предприятия.*

***Ключевые слова:** экономика, кадры, кадровая политика, экономическая безопасность.*

Основным видом деятельности ООО «Агрофирма «Учумская» является выращивание зерновых культур. У предприятия в динамике увеличивается объем производства и реализации продукции в полтора раза за три года. Объем реализации продукции в 2022 году составил 945307 тыс. руб. Рост связан с ростом урожайности зерновых и ростом цен на зерновые. Площадь сельскохозяйственных угодий не меняется и составляет 26021 га.

Выручка от реализации продукции растениеводства составляет 83,43 % в общей структуре выручки. В динамике эта доля снижается за счет роста доли выручки от реализации прочей продукции, товаров и услуг. Наибольшую

выручку предприятие получает от реализации зерна пшеницы – 477605 тыс. руб., или 50,52 %. Эта сумма увеличивается с 361936 тыс. руб. в 2020 году. Значительную долю выручки занимает реализация зерна ячменя – 15,14 % и семян масленичных культур – 14,93 %.

Численность работников предприятия стабильно увеличивается с 210 человек в 2020 году до 237 человек в 2022 году. Все они заняты в сельскохозяйственном производстве. Доля постоянных рабочих в динамике снижается с 65,71 % до 63,71 %, при этом численность увеличивается с 138 чел. до 151 чел. Численность временных рабочих снижается. Отмечается также прирост служащих. Все это является следствием роста объемов производства и реализации продукции.

Предприятие наращивает объемы производства и реализации продукции. Это проявляется в росте выручки и росте прибыли. Для этого предприятие увеличивает свои производственные мощности, закупает новое оборудование и технику. В результате у предприятия снижаются расходы на содержание основных средств, растет их производительность.

В связи с ростом производственной необходимости увеличилась численность работников предприятия. Выросла их производительность труда, но снизилась заработная плата. Выросла в динамике стоимость имущества предприятия, что также является следствием роста производственных мощностей.

Ликвидность предприятия нарушена. У предприятия мало ликвидного имущества для погашения имеющихся обязательств предприятия. Финансовая устойчивость характеризуется как нормальная, при этом доля собственного капитала низкая. Предприятие зависит от внешних источников финансирования, которые преимущественно представляют собой надежные долгосрочные источники. У предприятия нет собственных оборотных средств. Риска наступления банкротства у предприятия нет.

Актуальность кадровой политики для экономической безопасности предприятия ООО «Агрофирма «Учумская» невозможно недооценить. Кадры

являются ключевым ресурсом организации, и именно сотрудники определяют ее успешность и эффективность. Если кадры не подходят для реализации целей и задач предприятия или не обладают необходимыми навыками и компетенциями, это может стать источником угрозы для его экономической безопасности.

Актуальность кадровой политики для экономической безопасности предприятия очевидна. Предприятию необходимо инвестировать в качественное управление персоналом, чтобы обеспечить наличие компетентных и этичных сотрудников, которые могут защитить интересы и долгосрочную устойчивость организации.

В динамике снижается коэффициент оборота по приему работников, увеличивается коэффициент оборота по выбытию. Коэффициент текучести кадров увеличился в два раза до 10,55 %, что выше оптимального уровня. Рост текучести кадров негативно сказывается на экономической безопасности предприятия. Текучесть кадров приводит к потере времени на документооборот, обучение новых сотрудников, снижению конкурентоспособности предприятия на рынке труда. У новых сотрудников ниже производительность труда. Все это в совокупности негативно сказывается на финансовых показателях предприятия и его экономической безопасности.

Таким образом, в проводимой кадровой политике предприятия можно выделить следующие недостатки. У предприятия высокая текучесть кадров, одной из причин, которых можно назвать низкий уровень заработной платы. В динамике снижается производительность труда, в том числе за счет снижения среднечасовой выработки и продолжительности рабочего дня.

Для решения выявленных проблем в части реализации кадровой политики предприятия, влияющих на экономическую безопасность, было предложено повысить мотивацию персонала за счет внедрения системы КРІ. Это будет способствовать снижению текучести кадров. Для роста годовой выработки было предложено увеличить фактическую продолжительность рабочего дня до полных 8 часов в день. Этого предлагается добиться с помощью автоматической системы фиксации рабочего времени. Данная система поможет снизить прогулы

и опоздания на рабочие места. Кадровая безопасность является важным аспектом общей безопасности предприятия, поскольку она обеспечивает создание безопасной и устойчивой рабочей среды, защиту информации и соблюдение прав сотрудников. Это также способствует повышению мотивации и продуктивности персонала. Актуальность состоит в том, что кадровая политика играет важную роль в обеспечении экономической безопасности предприятия, защите его от возможных угроз и обеспечении устойчивого роста и развития.

Все предложенные мероприятия будут способствовать укреплению экономической безопасности предприятия через улучшение кадровой политики предприятия.

СПИСОК ЛИТЕРАТУРЫ:

1. Плакиткина Л.С. Анализ развития угольной промышленности в основных странах мира // Горная промышленность. 2011. № 2 (96). С. 18-22;
2. Гражданский кодекс Российской Федерации (часть вторая) от 26.01.1996 N 14-ФЗ (ред. от 01.07.2021) // СПС Консультант Плюс – [Электронный ресурс] / Режим доступа: <http://base.consultant.ru>;
3. Налоговый кодекс Российской Федерации (часть первая) от 31.07.1998 N 146-ФЗ (ред. от 24.06.2023) // СПС Консультант Плюс – [Электронный ресурс] / Режим доступа: <http://base.consultant.ru>;
4. Налоговый кодекс Российской Федерации (часть вторая) от 05.08.2000 N 117-ФЗ (ред. от 10.07.2023) // СПС Консультант Плюс – [Электронный ресурс] / Режим доступа: <http://base.consultant.ru>

Korobeynikov N.E.

Krasnoyarsk State Agrarian University

(Krasnoyarsk, Russia)

**PERSONNEL POLICY IN ECONOMIC SECURITY SYSTEM
OF LLC AGROFIRMA UCHUMSKAYA**

***Abstract:** the study is devoted to the analysis of personnel policy in the context of economic security of LLC Agrofirma Uchumskaya, specializing in the cultivation of grain crops. The paper considers the trends of increasing production and sales of products, changes in the revenue structure, the number of staff and its structure. Problems such as high staff turnover, reduced labor productivity and insufficient financial stability have been identified. As part of the solution to the identified problems, measures are proposed, including the introduction of a KPI system to increase staff motivation and increase the actual length of the working day. The importance of personnel policy for ensuring the economic security of the enterprise is emphasized.*

***Keywords:** economy, personnel, personnel policy, economic security.*

УДК 334.024 *Коробицына А.А., Скворцов Е.А.*

Коробицына А.А.

студент

Уральский государственный экономический университет

(г. Екатеринбург, Россия)

Научный руководитель:

Скворцов Е.А.

к.э.н., доцент кафедры конкурентного права и антимонопольного
регулирования,

Уральский государственный экономический университет

(г. Екатеринбург, Россия)

РОЛЬ КОНКУРЕНТНОГО ПРАВА В ЦИФРОВОЙ ЭКОНОМИКЕ

Аннотация: цифровая экономика - это новая реальность, которая стремительно меняет мировую экономику. Она открывает огромные возможности для развития и инноваций, однако также несет с собой новые вызовы и проблемы, которые требуют решения. Одним из ключевых аспектов регулирования цифровой экономики является конкурентное право. Конкурентное право является ключевым элементом развития и регулирования цифровой экономики, обеспечивая равные условия для конкуренции и предотвращая злоупотребления со стороны крупных компаний. В условиях цифровой экономики важность конкурентного законодательства возрастает, так как оно позволяет контролировать и регулировать отношения между участниками рынка.

Ключевые слова: цифровая экономика, антимонопольное регулирование, рынок, конкуренция, бизнес.

Тема исследования роли конкурентного права в цифровой экономике актуальна по нескольким причинам. Во-первых, цифровая экономика развивается быстрыми темпами, что требует регулирования конкурентных отношений. Во-вторых, цифровая экономика меняет традиционные бизнес-

модели, что может нарушать антимонопольные законы. В-третьих, конкурентное право помогает защищать права потребителей и предотвращает недобросовестную конкуренцию. В-четвертых, оно обеспечивает справедливую конкуренцию, способствует экономическому росту и инновациям. В-пятых, в цифровой экономике важно защищать интеллектуальную собственность. В-шестых, конкурентное право позволяет бороться с антиконкурентными практиками. И, наконец, в условиях глобализации важно международное сотрудничество для обеспечения справедливых условий на рынке.

Объектом исследования являются конкурентные отношения, возникающие в цифровой экономике, а также методы и инструменты конкурентного права, которые используются для регулирования этих отношений.

Предметом исследования выступает изучение того, как конкурентное право влияет на развитие цифровой экономики, какие проблемы возникают в связи с применением конкурентного права в новых условиях, и как эти проблемы можно решить.

Цель исследования заключается в изучении роли конкурентного права в цифровой экономике и его влияния на развитие рынка.

Роль конкурентного права заключается в обеспечении справедливой конкуренции между участниками цифровой экономики. Оно предотвращает злоупотребления со стороны компаний, которые могут использовать свои доминирующие позиции на рынке для подавления конкурентов. Кроме того, конкурентное законодательство способствует развитию инноваций и стимулирует создание новых продуктов и услуг, что является ключевым фактором для успешного развития цифровой экономики. Конкурентное право также играет важную роль в защите потребителей. Оно ограничивает возможности компаний злоупотреблять своим доминирующим положением на рынке, что может привести к установлению высоких цен или ограничению доступа к определенным товарам или услугам. Кроме того, законодательство о конкуренции помогает предотвратить случаи недобросовестной конкуренции,

такие как незаконное копирование продуктов или использование конфиденциальной информации для получения конкурентных преимуществ. Однако стоит отметить, что в условиях цифровой экономики возникают новые вызовы и проблемы, связанные с конкуренцией. Например, это касается вопросов интеллектуальной собственности, когда компании могут использовать патенты и авторские права для защиты своих технологий и продуктов, что ограничивает доступ к ним для других участников рынка. Кроме того, возникают проблемы с защитой конфиденциальности данных, когда компании собирают и используют информацию о потребителях без их согласия.

Конкурентное право направлено на обеспечение равных условий конкуренции для всех участников рынка, предотвращение монополизации и ограничение недобросовестной конкуренции. В условиях цифровой экономики эти вопросы становятся особенно актуальными. Во-первых, цифровая экономика характеризуется высокой степенью глобализации и быстрым развитием технологий, что приводит к появлению новых игроков на рынке и изменению структуры отраслей. Это может привести к нарушению антимонопольного законодательства и созданию монополий. Например, крупные технологические компании, такие как Google, Amazon, Facebook и другие, часто обвиняют в злоупотреблении своим доминирующим положением на рынке. Во-вторых, конкуренция в цифровой экономике часто связана с нарушением прав интеллектуальной собственности, когда одни компании незаконно используют интеллектуальные активы других. Это приводит к снижению качества продукции и услуг, а также к потере доходов для правообладателей. В-третьих, в условиях цифровой экономики возрастает вероятность недобросовестной конкуренции, такой как распространение ложной информации о конкурентах, использование недобросовестных методов привлечения клиентов и т.д. Все это негативно сказывается на развитии рынка и качестве продукции. Чтобы решить эти проблемы, необходимо адаптировать существующие инструменты и нормы конкурентного права к условиям цифровой экономики. Важным шагом в этом направлении стало принятие в России в 2021 году нового закона «О защите

конкуренции», который учитывает особенности цифровой экономики и предусматривает меры по борьбе с недобросовестной конкуренцией в этой сфере.

Таким образом, роль конкурентного права в цифровой экономике огромна. Оно обеспечивает равные условия конкуренции, предотвращает монополизацию и ограничивает недобросовестную конкуренцию. Без эффективного применения конкурентного права цифровая экономика может столкнуться с серьезными проблемами, такими как снижение качества продукции, потеря доходов для правообладателей и замедление развития рынка. Поэтому адаптация существующих инструментов и норм конкурентного права к новым условиям является ключевым фактором успешного развития цифровой экономики.

СПИСОК ЛИТЕРАТУРЫ:

1. Кочетков Евгений Павлович ТРАНСФОРМАЦИЯ ТЕОРИИ АНТИКРИЗИСНОГО УПРАВЛЕНИЯ КОМПАНИЯМИ В УСЛОВИЯХ ЦИФРОВОЙ ЭКОНОМИКИ: ВЫЗОВЫ ТЕХНОЛОГИЧЕСКОЙ РЕВОЛЮЦИИ И ГЛОБАЛЬНЫХ ЭКОНОМИЧЕСКИХ КРИЗИСОВ // Вопросы инновационной экономики. 2022. №2. URL: <https://cyberleninka.ru/article/n/transformatsiya-teorii-antikrizisnogo-upravleniya-kompaniyami-v-usloviyah-tsifrovoy-ekonomiki-vyzovy-tehnologicheskoy-revolyuutsii-i> (дата обращения: 28.11.2023);
2. Кунцман А.А. Специфика адаптации современных компаний к условиям цифровой экономики // Инновации. 2017. №9 (227). URL: <https://cyberleninka.ru/article/n/spetsifika-adaptatsii-sovremennyh-kompaniy-k-usloviyam-tsifrovoy-ekonomiki> (дата обращения: 28.11.2023);
3. Леонова, Е. В. Обеспечение конкуренции в эпоху цифровой экономики: возможности и угрозы / Е. В. Леонова. — Текст : непосредственный // Актуальные вопросы юридических наук : материалы IV Междунар. науч. конф. (г. Чита, апрель 2018 г.). — Чита : Издательство Молодой ученый, 2018. — С. 10-12. — URL: <https://moluch.ru/conf/law/archive/284/13991/> (дата обращения: 28.11.2023);
4. Лианос Янис, Зингалес Николо, Маклин Эндрю, Раслан Азза, Страдер Мэтью СФЕРА ПРИМЕНЕНИЯ КОНКУРЕНТНОГО ПРАВА В ЦИФРОВОЙ ЭКОНОМИКЕ // Правоведение.

2019. №4. URL: <https://cyberleninka.ru/article/n/sfera-primeneniya-konkurentnogo-prava-v-tsifrovooy-ekonomike> (дата обращения: 28.11.2023);

5. Полуэктова, Л. В. Решение проблемы недостатка ИТ-специалистов в условиях внедрения цифровой экономики в России / Л. В. Полуэктова. — Текст : непосредственный // Молодой ученый. — 2020. — № 52 (342). — С. 350-352. — URL: <https://moluch.ru/archive/342/76944/> (дата обращения: 28.11.2023).

Korobitsyna A.A., Skvortsov E.A.

Korobitsyna A.A.

Ural State University of Economics

(Ekaterinburg, Russia)

Scientific advisor:

Skvortsov E.A.

Ural State University of Economics

(Ekaterinburg, Russia)

THE ROLE OF COMPETITION LAW IN THE DIGITAL ECONOMY

Abstract: *the digital economy is a new reality that is rapidly changing the global economy. It opens up huge opportunities for development and innovation, but it also brings with it new challenges and problems that need to be addressed. One of the key aspects of regulating the digital economy is competition law. Competition law is a key element of the development and regulation of the digital economy, ensuring equal conditions for competition and preventing abuse by large companies. In the digital economy, the importance of competition law is increasing, as it allows you to control and regulate relations between market participants.*

Keywords: *digital economy, antimonopoly regulation, market, competition, business.*

УДК 33

Котенева А.П.

Высшая школа корпоративного управления,
направление Международная Коммерция, 3 курс
Российская академия народного хозяйства и государственной службы
при Президенте Российской Федерации
(г. Москва, Россия)

**ВЛИЯНИЕ БЛОГЕРОВ И ЗНАМЕНИТОСТЕЙ
НА ОСВЕДОМЛЕННОСТЬ О ПРОДУКЦИИ:
АНАЛИЗ И ПЕРСПЕКТИВЫ**

Аннотация: в статье обоснована актуальность темы исследования, а также прослежена значимость блогеров и знаменитостей в современной цифровой эпохе. Описана роль блогеров и знаменитостей в узнавании продукции, выявлены преимущества и недостатки влияния блогеров и знаменитостей в продвижении продукции или услуг.

Ключевые слова: блогер, знаменитость, реклама, продвижение, потребительское поведение, маркетинг, целевая аудитория.

Современная действительность характеризуется достаточно высоким уровнем популярности различных блогеров и прочих знаменитых личностей, которые транслируют практически каждый день из своей жизни широкой публике. Потребители блогерского контента, следящие за личной или профессиональной деятельностью того или иного известного лица, черпают информацию и для себя. Именно поэтому продвижение продукции или услуг посредством привлечения блогеров или знаменитостей так актуально в наши дни. По этой причине прослеживается значимость роли блогеров и знаменитостей на формирование мнения и поведения потребителей. В этом контексте цель статьи можно сформулировать как анализ влияния блогеров и знаменитостей на узнаваемость продукции, рассмотрение положительных и

негативных аспектов, а также формулирование перспектив развития данного направления.

В эру беспрецедентных цифровых трансформаций, когда большинство сфер жизнедеятельности общества перешло в цифровой формат, перед человечеством открылись широкие возможности популяризации собственной личности, профессиональной деятельности и т.д. В Российской Федерации, как и во всем мире, блогеры пользуются таким инструментом как социальные сети. Среди наиболее популярных платформ отметим: Instagram (* на текущий момент запрещен в РФ), VK, Telegram, YouTube. Данные площадки являются самыми популярными среди пользователей, а поэтому посредством них активнее всего происходит продвижение продукции или услуг. За денежное вознаграждение, блогеры и знаменитости популяризируют товары крупных и не очень брендов.

Продвижению товаров или услуг способствуют личные качества блогера, заключающиеся в авторитетности, эмоциональной привязанности к нему со стороны аудитории, а также определенном уровне доверия. В этой связи очевиден вывод относительно того, что блогеру с плохой репутацией не доверяют рекламу и продвижение товаров или услуг предприятия, ценящие высокие морально-нравственные качества, поскольку целевую аудиторию потребителей данных товаров или услуг также можно охарактеризовать как высокоморальных людей.

Таким образом уместно привести примеры успешного взаимодействия блогеров и субъектов бизнеса, которое привело к положительным результатам узнаваемости бренда.

Oriflame. Данный косметический бренд активно сотрудничает с блогерами. У компании есть свои постоянные обозреватели продукции. Например, Анна Шапиро. Девушка ведет лайфстайл блог в Инстаграм и часто делится со своими подписчиками своим впечатлением о товарах бренда, показывает результативность косметики в постах «до и после» [1].

Использование знаменитости – один из самых эффективных способов привлечь внимание к бренду, увеличить узнаваемость и лояльность среди потребителей. В контексте привлечения знаменитости к рекламе продукции организации преследуются следующие основные задачи: 1) повышение эмоциональной вовлеченности аудитории, 2) построение, создание и усиление образа товара или бренда.

Важно отметить, что выбор знаменитости для продвижения того или иного товара не должен строиться на интуитивных предположениях. Выбор должен осуществляться после специально проведенного исследования аудитории и их предпочтений.

Обращаясь к российскому опыту привлечения медиа личностей к построению бренда, первым опытом можно считать политическую рекламу советского времени, которая была направлена на формирование культа личности. Разумеется, современный вид привлечения знаменитости имеет мало общих черт с теми процессами, которые развивались во времена коммунизма.

Как и многие процессы после распада Советского Союза, рекламная деятельности начала бурно развиваться. Известных лиц начали привлекать к продвижению как социальной сферы, так и коммерческой. Следовательно, данный маркетинговый инструмент является универсальным средством, решающим комплексные задачи, среди которых часто можно встретить и некоммерческие цели.

В Российской Федерации определенная группа знаменитостей, которая чаще всего привлекается предприятиями для рекламы. Большая часть опрошенных россиян больше всего доверяет рекламе с Дмитриев Нагиевым (21%), вдвое меньше респондентов отмечают Константина Хабенского и Сергея Гармаша (по 9%). По 8% доверяют рекламе с Иваном Ургантом и Полиной Гагариной, по 6% - с Сергеем Безруковым и Дмитрием Маликовым. Кроме того, в десятку персон, которым можно доверять, вошли Максим Галкин (4%), Александр Овечкин (3%) и Федор Бондарчук (2%) [2].

Среди несомненных плюсов, характеризующих позитивный эффект привлечения знаменитостей к продвижению товаров и услуг, можно отметить:

1. Достаточно незатрудненный процесс привлечения внимания. Потребитель, ощущающий информацию при помощи различных каналов, среди которых наиболее важным является визуальный. Следовательно, первично восприятие визуальное, и только после этого изучается содержание товара или услуги.

2. Ассоциации. Когда потенциальный покупатель, расхаживает по магазину и ищет тот или иной товар, при виде конкретной условной единицы, ему на ум обязательно придет знаменитый человек, который рекламирует данную продукцию. В сознание появляется четкое ощущение «если знаменитый человек потребляет такой товар, то и я буду». Не зная точных характеристик продукта, в психологии индивида появляются установки относительно качества и полезности данного товара. Потому как, не будет такой известный и богатый человек как условный Андрей Аршавин, кушать вредные чипсы «Lays».

3. Известные личности зачастую облают отличными навыками актерского мастерства и профессиональным умением работать с камерой. Следовательно, реклама товара с привлечением известных лиц получается более динамичной и интересной в глазах потенциального потребителя.

Существуют и минусы, непременно встречающиеся в процессе привлечения известных лиц к продвижению бренда:

1. Полное слияние знаменитости и бренда. Любые публичные действия, несущие негативный или скандальный характер, будут восприниматься и ассоциироваться с брендом в том числе. Следовательно, риск получить обратный эффект достаточно высок. Именно поэтому важно проанализировать качества личности знаменитости перед приглашением в процесс продвижения товара.

2. Как уже отмечалось выше, покупатель, делая выбор в пользу товара, разрекламированного знаменитостью, предполагает, что он является его

потребителем. При обнаружении факта использования знаменитостью аналогичного товара компании-конкурента, потребитель столкнется с ощущением, что его «обманули». Представить такую ситуацию достаточно легко, учитывая, что знаменитости ведут публичный образ жизни, активно выкладывают контент в социальные сети, за которыми следят тысячи потенциальных потребителей.

Резюмируя вышеизложенное, можно сделать вывод о том, что привлечение известных лиц к продвижению бренда является популярной маркетинговой практикой. Маркетинговые службы предприятий в обязательном порядке должны тщательно проанализировать целевую аудиторию потребителей товаров или услуг, и на основании результатов данного анализа сделать выбор о необходимости привлечения к продвижению известного лица.

Приняв решение относительно целесообразности привлечения известного лица, важно определиться с конкретной знаменитостью. С предложением прорекламирровать товар, желательно обратиться к профессионалам конкретной сферы, а также прописать в договоре пункт, на основании которого «звездам» вменяют в обязанность использование данного товара, а также запретят прямое или косвенное публичное упоминание товаров-аналогов компаний-конкурентов. Кажущийся, на первый взгляд, радикальным механизмом, данный вариант позволит избежать потенциальных угроз, с которыми с большей или меньшей вероятностью может столкнуться организация.

Кроме того, очень важно обращать внимание на репутацию и прошлое известного лица. На основе имеющихся в открытом доступе данных, маркетинговым отделом может быть сформулирован условный прогноз деятельности «звезды». Данный подход позволит свести к минимуму вероятность возникновения негативных последствий.

СПИСОК ЛИТЕРАТУРЫ:

1. Бренды, которые сотрудничают с блогерами. Сайт. URL: <https://trendhero.io/ru/blog/.brands-bloggers/>;
2. Звездный подход: рекламе с какими знаменитостями доверяют россияне. Сайт. URL: <https://iom.anketolog.ru/2022/01/06/znamenitosti-v-reklame>

Koteneva A.P.

RANEPA

(Moscow, Russia)

THE INFLUENCE OF BLOGGERS AND CELEBRITIES ON PRODUCT AWARENESS: ANALYSIS AND PROSPECTS

***Abstract:** the article substantiates the relevance of the research topic, as well as traces the importance of bloggers and celebrities in the modern digital era. The role of bloggers and celebrities in product recognition is described, the advantages and disadvantages of the influence of bloggers and celebrities in the promotion of products or services are revealed.*

***Keywords:** blogger, celebrity, advertising, promotion, consumer behavior, marketing, target audience.*

УДК 657.1 Кузьминых А.А., Остапова В.В.

Кузьминых А.А.

Новосибирский государственный университет экономики и управления
(г. Новосибирск, Россия)

Остапова В.В.

канд. экон. наук, доцент

Новосибирский государственный университет экономики и управления
(г. Новосибирск, Россия)

МЕТОДИКА ФОРМИРОВАНИЯ ПРОМЕЖУТОЧНОГО ЛИКВИДАЦИОННОГО БАЛАНСА В ПРОЦЕДУРЕ БАНКРОТСТВА ОРГАНИЗАЦИИ

Аннотация: в данной статье представлена методика формирования промежуточного ликвидационного баланса организации-банкрота, основываясь на существующих законодательных актах Российской Федерации, таких как Гражданский Кодекс РФ, Закон №402-ФЗ «О бухгалтерском учете», Закон №127-ФЗ «О несостоятельности (банкротстве)» и иные.

Ключевые слова: банкротство, несостоятельность, ликвидационный баланс, промежуточный баланс, расходы, бухгалтерский учет, бухгалтерская отчетность.

Переход от административно-командной системы управления к рыночным отношениям обусловил важность развития банкротства в нашей стране. Работа в этой области связана с трудностями, возникающими на стыке законодательства о банкротстве, арбитражного процесса, гражданского, трудового права и бухгалтерского законодательства. Совершенствование бухгалтерского законодательства особенно актуально, так как за годы существования Закона о банкротстве (несостоятельности) № 127-ФЗ от 26.10.2002 г. показали, что решение учетных трудностей при банкротстве

юридического лица требует серьезных теоретических исследований и разработки специальных подходов к отражению хозяйственных операций на счетах бухгалтерского учета, составлению отчетности и проведению аудиторской проверки. [5]

Если юридическая сторона банкротства постоянно совершенствуется, то организации бухгалтерского учета и формированию отчетности несостоятельных экономических субъектов до настоящего времени не уделялось должного внимания. Недостаточно раскрыт в нормативной литературе порядок обособленного учета расходов, связанных с банкротством экономических субъектов. При ликвидации экономического субъекта обязательно составляется ликвидационный баланс, однако до сих пор остаются нерешенными методические вопросы содержания и формирования ликвидационных балансов, ликвидационных отчетов о прибылях и убытках, о движении денежных средств

Ликвидационные балансы отличаются от операционного главным образом, оценкой своих статей, производимой по рыночной или ликвидационной стоимости, в основном более низкой, чем балансовая стоимость имущества. Такие статьи, обычные для промежуточного баланса, в ликвидном балансе могут отсутствовать, например, «Доходы будущих периодов», «Расходы будущих периодов».

Баланс формируется в интересах пользователей, большинство которых в условиях банкротства выступают кредиторы, а их интересует уровень платежеспособности экономического субъекта. Следовательно, в промежуточном ликвидационном балансе надо более конкретно представить имущественную позицию экономического субъекта, а не финансовый исход его деятельности.

Гражданским кодексом установлено, что баланс составляется после окончания срока предъявления требований кредиторами, но конкретная дата не определена. Это позволяет, исходя из условий хозяйственной практики, повременить с составлением баланса до формирования всей необходимой

информации. Целесообразно сформировать промежуточный ликвидационный баланс на дату закрытия реестра требований кредиторов, которая может не совпадать с окончанием квартала или месяца [2].

В течение этого периода осуществляется инвентаризация и оценка имущества должника, которые являются основой актива промежуточного ликвидационного баланса. С другой стороны, в течение этого периода часть имущества может быть продана для покрытия внеочередных расходов, следовательно, часть конкурсной массы не войдет в показатели баланса. Следует раскрыть эти факты в пояснительной записке к промежуточному ликвидационному балансу для формирования у пользователей отчетности достоверной картины имущественного состояния экономического субъекта на момент банкротства.

Активом промежуточного ликвидационного баланса является конкурсная масса, за счет которой будут удовлетворяться требования кредиторов. Показатели актива должны быть подтверждены данными инвентаризации и соответствовать результатам оценки имущества. Имущество отражается с учетом проведенной оценки по рыночной или ликвидационной стоимости. Это сугубо значимо, если проведенная инвентаризация и оценка свидетельствуют о значительном уменьшении его стоимости по сравнению с учетной величиной.

При составлении промежуточного ликвидационного баланса необходимо иметь в виду, что конкурсная масса – это не только имущество, имеющееся на момент введения процедуры конкурсного производства, но и обнаруженное в процессе. Во время инвентаризации проводится анализ договоров по изъятию активов и начинается работа по закону о банкротстве оспаривания неправомερных сделок.

В активах промежуточного ликвидационного баланса возможным сохранить распределение имущества по двум разделам: внеоборотные и оборотные активы. Пассив промежуточного ликвидационного баланса содержит обязательства, образовавшие до признания юридического лица

банкротом, а также задолженность, начисленную, но неуплаченную по введению конкурсного производства

Отличительной чертой пассива промежуточного ликвидационного баланса является отсутствие разделения обязательств на долгосрочные и краткосрочные («Долгосрочные обязательства» раздел 4 и «Краткосрочные обязательства» раздел 5), так как с периода открытия конкурсного производства момент исполнения всех обязательств считается наступившим.

Уставный капитал экономического субъекта-банкрота представляет собой кредиторскую задолженность, которая будет погашена в свою очередь после полного удовлетворения требований предшествующих очередей кредиторов, поскольку исходя из положения статьи 63 Гражданского кодекса РФ оставшееся после погашения требований кредиторов имущество экономического субъекта передается учредителям [6].

По завершении инвентаризации до составления промежуточного ликвидационного баланса нужно закрыть счета резервов предстоящих расходов и платежей, доходов и расходов будущих периодов с отнесением этих сумм на счет прочих доходов и расходов. Необходимо также закрыть счета по учету капиталов (за исключением уставного), фондов на счет нераспределенной прибыли (непокрытого убытка). Эти проводки важны ввиду утраты экономического смысла этих счетов для экономического субъекта-банкрота и освобождения рабочего плана счетов. Суммы этих списаний, как показывает практика, просто не окажут значительного влияния на величину убытка.

Условием понимания бухгалтерской отчетности, позволяющим эффективно использовать данные, является знание методики ее составления. Это обеспечивается следованием правилам, установленным нормативными актами бухгалтерского учета. При формировании промежуточного ликвидационного баланса допускается множество корректировок и отступлений от действующих нормативных документов.

СПИСОК ЛИТЕРАТУРЫ:

1. Батылина Н.А. формирование отчетности в условиях банкротства организации// StudNet. 2020. С. 447-451;
2. Гражданский кодекс Российской Федерации (часть первая) от 30.11.1994 №51-ФЗ (ред. от 25.02.2022) // Доступ из СПС «КонсультантПлюс»;
3. Кобозева, Н. В. Банкротство: учет, анализ, аудит : практическое пособие / Н.В. Кобозева. — Москва : Магистр : ИНФРА-М, 2023. — 208 с.;
4. О бухгалтерском учете [Электронный ресурс]: федер. закон от 06.12.2011 г. №402-ФЗ (ред. 18.07.2017 г.) // Доступ из СПС «Консультант-Плюс».;
5. О несостоятельности (банкротстве) [Электронный ресурс]: федер. закон от 26.10.2002 г. №127-ФЗ (ред. от 30.12.2021, с изм. от 03.02.2022) // Доступ из СПС «Консультант-Плюс»;
6. Шолбан Л.Х., Максимова Г.В. Методика составления промежуточного ликвидационного баланса// Вестник НГУЭУ, 2018, № 4 С. 126-134.

Kuzminykh A.A., Ostapova V.V.

Kuzminykh A.A.

Novosibirsk State University of Economics and Management
(Novosibirsk, Russia)

Ostapova V.V.

Novosibirsk State University of Economics and Management
(Novosibirsk, Russia)

**METHODOLOGY FOR FORMATION
OF INTERIM LIQUIDATION BALANCE SHEET
IN BANKRUPTCY PROCEDURE OF AN ORGANIZATION**

Abstract: *this article presents a methodology for the formation of an interim liquidation balance sheet of a bankrupt organization, based on existing legislative acts of the Russian Federation, such as the Civil Code of the Russian Federation, Law No. 402-FZ "On Accounting", Law No. 127-FZ "On Insolvency (Bankruptcy)" and others.*

Keywords: *bankruptcy, insolvency, liquidation balance sheet, interim balance sheet, expenses, accounting, accounting statements.*

УДК 338.2

Махмутова Э.Р.

студент,

Удмуртский государственный университет

(г. Ижевск, Россия)

АНАЛИЗ РЫНКА ПЛАТНЫХ МЕДИЦИНСКИХ УСЛУГ УДМУРТСКОЙ РЕСПУБЛИКИ

***Аннотация:** рынок платных медицинских услуг в России представлен множеством клиник, центров и частных врачей, которые предоставляют различные виды медицинских услуг. В работе произведен анализ рынка платных медицинских услуг на территории Удмуртской республики, который необходим в дальнейшем для определения текущей ситуации на рынке, оценки спроса на определенные виды медицинских услуг, изучения конкурентной среды и выявления потенциальных возможностей для развития бизнеса в этой сфере.*

***Ключевые слова:** платные медицинские услуги, анализ рынка, объем рынка платных медицинских услуг.*

Рынок платных медицинских услуг в России представлен множеством клиник, центров и частных врачей, которые предоставляют различные виды медицинских услуг. В основном это услуги, которые не покрываются обязательным медицинским страхованием (ОМС), такие как дополнительные обследования, операции, лечение заболеваний, которые не входят в перечень ОМС, а также косметические процедуры и пластическая хирургия. При этом на рынке платных медицинских услуг существует высокая конкуренция между клиниками и врачами, что приводит к улучшению качества услуг и снижению цен. Кроме того, на рынке действуют различные регуляторы, такие как государственные органы и ассоциации медицинских работников, которые контролируют качество услуг и защищают права пациентов.

Анализ рынка платных медицинских услуг необходим для определения текущей ситуации на рынке, оценки спроса на определенные виды медицинских услуг, изучения конкурентной среды и выявления потенциальных возможностей для развития бизнеса в этой сфере.

Произведем анализ объема рынка платных медицинских услуг. Объем российского рынка платных медицинских услуг по итогам 2022 года вырос на 8% в сравнении с 2021 г. и составил 1,4 трлн рублей, согласно данным Росстата, обнародованным в марте 2023 года.

Граждане Российской Федерации, получающие платные медицинские услуги, в 2022 году в среднем потратили около 10 тыс. рублей, что на 1500 рублей больше показателя годичной давности.

Таблица 1. Объемы рынка платных медицинских услуг на душу населения, руб. (темпы прироста по отношению к 2017 г.)

	2017	2018	2019	2020	2021	2022
Российская Федерация	6541,5	6855,1	7345,1	6777,6	8537,9 9	10086, 19
Приволжский федеральный округ	5971,2	6220,7	6494,2 9	5800,6	7055,5	8675,7
Удмуртская Республика	4737,9	5352,4	5720,2	5496	7130,7	9112,8
Темпы прироста, Российская Федерация		4,8%	12,3%	3,6%	30,5%	54,2%
Темпы прироста, Приволжский федеральный округ		4,2%	8,8%	-2,9%	18,2%	45,3%
Темпы прироста, Удмуртская Республика		13,0%	20,7%	16,0%	50,5%	92,3%

Что касается Удмуртской республики, граждане, получающие платные медицинские услуги, в 2022 году в среднем потратили около 9 тыс. рублей, что на 2000 рублей больше показателя годичной давности. Таким образом наблюдаем достаточно высокие темпы прироста объема рынка платных медицинских услуг на душу населения в Удмуртской республике в сравнении с Приволжским федеральным округом и Российской Федерацией в целом. Однако абсолютная сумма, которую человек в среднем тратит на платные медицинские услуги в Удмуртской республике все еще ниже, чем в целом по Российской Федерации.

Согласно расчетам Росстата, доля коммерческой медицины в общем объеме платных услуг, оказываемых в РФ, увеличилась с 9,3% в 2021 году до 9,6% — в 2022-м. Максимальные расходы населения в категории медуслуг зафиксированы в декабре 2022 года. Тогда на платную медицину россияне потратили около 109 млрд рублей. Минимальные показатели наблюдаются в январе – 82 млрд рублей. В январе 2023 года было затрачено 92 млрд рублей.

В целом, рынок платных медицинских услуг в России представляет собой динамичный и конкурентный сектор, который развивается с каждым годом и предоставляет широкий спектр услуг для пациентов, которые ищут качественное и быстрое лечение. И население Российской Федерации, и Удмуртской республики в том числе, готово к использованию платных медицинских услуг, что позволяет расширить деятельность как платных клиник, так государственных медицинских учреждений. Для увеличения дохода от оказания платных услуг (работ) необходимо в дальнейшем разработать концептуальную модель управления, которая должна направляться на значительное улучшение состояния здоровья граждан, основываясь на снижении смертности, увеличении продолжительности жизни населения и повышении уровня здоровья прикрепленных к территории больницы за счет увеличения спектра качественных платных медицинских услуг.

СПИСОК ЛИТЕРАТУРЫ:

1. Гринкевич Л. С. Совершенствование методов управления учреждениями здравоохранения в России Л.С. Гринкевич, А.С. Банин;
2. Единая межведомственная информационно-статистическая система, официальный сайт [Электронный ресурс]. URL: <http://fedstat.ru/> (дата обращения: 25.11.23);
3. Сайт Министерства здравоохранения Удмуртской Республики [Электронный ресурс]. URL: <https://mzur.ru> (дата обращения: 25.11.23);
4. Федеральная служба государственной статистики Российской Федерации [Электронный ресурс]. URL: <http://www.gks.ru/> (дата обращения: 25.11.23).

Makhmutova E.R.

Udmurt State University

(Izhevsk, Russia)

ANALYSIS OF PAID MEDICAL SERVICES MARKET IN UDMURT REPUBLIC

***Abstract:** the market of paid medical services in Russia is represented by many clinics, centers and private doctors who provide various types of medical services. The paper analyzes the market of paid medical services in the territory of the Udmurt Republic, which is necessary in the future to determine the current market situation, assess demand for certain types of medical services, study the competitive environment and identify potential opportunities for business development in this area.*

***Keywords:** paid medical services, market analysis, market of medical services.*

УДК 330 *Метелев П.В., Скворцов Е.А.*

Метелев П.В.

Уральский государственный экономический университет

(г. Екатеринбург, Россия)

Научный руководитель:

Скворцов Е.А.

к.э.н., доцент кафедры

«конкурентного права и антимонопольного регулирования»

Уральский государственный экономический университет

(г. Екатеринбург, Россия)

ЭФФЕКТИВНОСТЬ АНТИМОНОПОЛЬНОГО КОМПЛАЕНСА В ДЕЯТЕЛЬНОСТИ ХОЗЯЙСТВУЮЩИХ СУБЪЕКТОВ

Аннотация: антимонопольный комплаенс – это система мер и действий, направленных на соблюдение антимонопольного законодательства и предотвращение нарушений в сфере конкуренции. В данной работе мы рассмотрим эффективность антимонопольного комплаенса в деятельности хозяйствующих субъектов.

Ключевые слова: антимонопольное регулирование, конкурентная среда, контроль, недобросовестная конкуренция, внутреннего контроля.

В современном мире рыночная экономика играет ключевую роль в развитии страны и обеспечении благосостояния населения. В этом контексте антимонопольное регулирование становится важным инструментом для обеспечения справедливой и конкурентной среды деятельности хозяйствующих субъектов

Эффективность антимонопольного комплаенса напрямую влияет на конкурентоспособность и устойчивость компаний. Создание и поддержка

конкурентной среды способствуют развитию инноваций, стимулируют качественное предоставление товаров и услуг, а также позволяют потребителям выбирать из разнообразных предложений на рынке по наилучшим ценам и условиям. Незаконные монополистические практики, напротив, ограничивают выбор, увеличивают цены и снижают качество товаров и услуг.

Ключевые компоненты эффективного антимонопольного комплаенса:

Осведомленность о действующих антимонопольных законах и требованиях. Компании должны тщательно изучать и понимать антимонопольное законодательство для своей отрасли, что поможет избегать негативных последствий нарушений.

Внедрение системы внутреннего контроля и мониторинга. Организации должны создать эффективную систему для обнаружения и предотвращения нарушений антимонопольного законодательства, включая постоянный аудит бизнес-процессов и обучение сотрудников.

Сотрудничество с антимонопольными органами. Установление партнерских отношений с антимонопольными органами и активное сотрудничество с ними позволяют своевременно получать информацию о новых требованиях и изменениях в законодательстве.

Проактивное реагирование на антимонопольные вызовы. Готовность компаний реагировать на потенциальные вызовы и принимать меры для их урегулирования, включая сотрудничество с адвокатами и консультантами.

Аспекты, связанные с эффективностью антимонопольного комплаенса:

Улучшение бизнес-практик и прозрачной среды. Адекватное соблюдение антимонопольного законодательства создает равные условия конкуренции и предотвращает злоупотребления доминирующих компаний.

Предупреждение санкций и штрафов. Антимонопольный комплаенс помогает избежать финансовых потерь, сохранять репутацию компании и укреплять доверие со стороны партнеров, инвесторов и потребителей.

Снижение рисков и повышение устойчивости бизнеса. Эффективный комплаенс снижает риски правовых споров и обеспечивает устойчивость компании на рынке.

В заключение, эффективность антимонопольного комплаенса играет важную роль в создании конкурентной и справедливой среды на рынке. Компании, осознающие важность соблюдения антимонопольного законодательства, получают преимущество перед конкурентами и обеспечивают свою устойчивость на рынке.

СПИСОК ЛИТЕРАТУРЫ:

1. <https://fas.gov.ru/> Ссылка на статью <https://fas.gov.ru/documents/b-n-3b29613f-3e13-4a1e-9d79-7fe1c391e65d> [120-150], [45-78];
2. Вестник Арбитражного суда Московского округа // Третий номер журнала [25-30], [55-58].

Metlev P.V., Skvortsov E.A.

Metlev P.V.

Ural State Economic University
(Ekaterinburg, Russia)

Scientific advisor:

Skvortsov E.A.

Ural State Economic University
(Ekaterinburg, Russia)

EFFECTIVENESS OF ANTIMONOPOLY COMPLIANCE IN ACTIVITIES OF BUSINESS ENTITIES

***Abstract:** antimonopoly compliance is a system of measures and actions aimed at compliance with antimonopoly legislation and prevention of violations in the field of competition. In this paper, we will consider the effectiveness of antimonopoly compliance in the activities of business entities.*

***Keywords:** antitrust regulation, competitive environment, control, unfair competition, internal control.*

УДК 336.748

Мэй Сяодун

студент 2 курса магистерской программы «Управление финансами»

Южный федеральный университет

(г. Ростов-на-Дону, Россия)

ПОКАЗАТЕЛИ ЭКОНОМИЧЕСКОЙ ЭФФЕКТИВНОСТИ КОММЕРЧЕСКОГО БАНКА

Аннотация: в статье раскрывается сущность понятия эффективности, в том числе экономической эффективности банков. Объектом исследования выступают банки, предметом исследования – оценка экономической эффективности банковской деятельности. Основной целью является представление концепций измерения экономической эффективности, используемых для оценки деятельности банков в условиях несовершенной конкуренции, в то же время являющихся важным критерием оценки банков. В соответствии с поставленной целью в работе были исследованы балльно-рейтинговый, коэффициентный, параметрический методы оценки экономической эффективности банков и сбалансированная система показателей, выявлены преимущества и недостатки каждой модели и предложены рекомендации по их применению.

Ключевые слова: эффективность, экономическая эффективность, рентабельность, эффект распределения, добавленная стоимость, риск.

ВВЕДЕНИЕ.

Положительный основополагающий принцип, лежащий в основе анализа эффективности в экономике, проистекает из стремления создавать и увеличивать материальную ценность, в то время как нормативный смысл существования анализа эффективности основан на задаче получения полезной политической информации. Поскольку ценность сама по себе может быть субъективной, Парето В. установил условие эффективности: если есть изменение, которое улучшает положение хотя бы одного человека, не ухудшая положение других, то это изменение является эффективным. Связь между функцией затрат и

производственной функцией, которая лежит в основе оценки эффективности, была впервые установлена Шепардом.

Количественные методы измерения общей экономической эффективности (при допущении неизвестной теоретической эффективности) были впервые предложены Фарреллом.

В соответствие с определенными сущностью и принципами экономической эффективности была определена эффективность деятельности коммерческого банка, которая изучалась в работах многих авторов. С точки зрения экономики эффективность банков означает «быструю и с наименьшими издержками трансформацию сбережений в инвестиции, а также сбор, обработку и оценку информации о потенциальных заемщиках» [1, С.27]. Другие авторы под экономической эффективностью понимают достижение финансовых результатов, создание и увеличение стоимости банка, а также роста благосостояния его собственников [2, С.27], что позволяет обеспечить конкурентоспособность кредитной организации и ее устойчивость [3, С.6-15] в определенных макроэкономических условиях [4, С.38-42], достижение результата перераспределения средств на финансовом рынке, который определяется на основе показателя рентабельности [5, С.64-70].

Исходя из указанных определений можно объяснить механизм работы банка, направленной на эффективный результат. Стремясь максимизировать прибыль, каждый банк должен, с одной стороны, стремиться максимизировать свой доход, а с другой — рационально использовать факторы производства. Однако жесткая конкуренция еще больше затрудняет максимизацию доходов от продаж. С учетом вышеизложенного снижение издержек становится основным, а иногда и единственным способом повышения эффективности и одним из основных критериев оценки эффективности управления.

В случае концепций, основанных на микроэкономической теории производства, оценка изучаемого объекта (банка или отделения банка) зависит от эффективности, с которой объект преобразует факторы производства (входы) в эффекты, используя имеющиеся в его распоряжении технологии.

Производственная технология, определяемая как набор возможностей вывода, представляет собой набор всех возможных комбинаций затрат и результатов, которые могут быть реализованы данным объектом. Эффективная комбинация входов и выходов в рамках данной технологии может быть определена с помощью производственной функции.

Микроэкономическая теория использует формализованные математические модели для анализа трех основных целевых функций: функции затрат, функции дохода и функции прибыли. Основными инструментами эконометрического анализа эффективности компании являются стохастические граничные модели затрат, выручки и прибыли. Они не только измеряют эффективность, но и позволяют оценить степень реализации компаниями тех или иных целей. Например, если показатели эффективности, выдаваемые функцией затрат [6], относительно выше, чем аналогичные показатели, выдаваемые функциями выручки или прибыли, то очевидно, что компания оптимальным образом сокращает свои издержки.

В зависимости от анализируемой стохастической производственной модели можно выделить следующие категории микроэкономической эффективности, связанные с указанными выше целевыми функциями: эффективность затрат, эффективность доходов и эффективность прибыли. В случае функций выручки и прибыли измерение эффективности осуществляется на основе стандартных концепций (пригодных для условий совершенной конкуренции) и альтернативных концепций (в тех случаях, когда требования совершенной конкуренции не выполняются).

Основная цель данной статьи состоит в представлении концепций измерения экономической эффективности, используемых для оценки деятельности банков в условиях несовершенной конкуренции, в то же время являющихся важным критерием оценки банков.

Объектом исследования выступают банки, предметом исследования – оценка экономической эффективности банковской деятельности.

МЕТОДОЛОГИЯ И МЕТОДЫ.

В рамках данной статьи автор базируется на концепциях неоклассической теории, теории финансов и банковского дела. Основными методами, которые были использованы в работе, являются методы анализа и синтеза, систематизации, обобщения, ретроспективный анализ и сравнительный анализ, позволяющий систематизировать основные подходы к оценки экономической эффективности банков и выявить оптимальные для сформировавшихся экономических и социально-политический условий общества.

ОСНОВНАЯ ЧАСТЬ.

Для проведения оценки экономической эффективности используются различные показатели, которые отображаются в теоретических подходах к оценки экономической эффективности банков.

Первый подход, который представлен в работах российских ученых это оценка экономической эффективности, связанная с определением степени влияния стейкхолдеров «на достижение стратегических целей предприятия» [7, С.96-102]. Данное влияние оценивается с помощью интегрального показателя. Данным показателем был избран показатель рентабельности собственного капитала (ROE). Он позволяет выявить, насколько банк может выжить в финансовой среде, а также привлечь финансирование и применить ресурсы для получения экономической выгоды [8, С.58].

Если ROA — это показатель эффективности работы банка, то при условии $E^r = (E_t^r, t \geq 0)$ — процесс, представляющий доходность собственного капитала (ROE). Тогда чистая прибыль после уплаты налогов на единицу собственного капитала может быть выражена как ROE E^r это отношение чистой прибыли после уплаты налогов на собственный капитал [9, С.672-694].

С другой стороны, модель ROE представляется в виде графа с выделенными узлами влияния (ключевые показатели эффективности) [10, С.19-28]. Совокупности узлов влияния — это система сбалансированных показателей организации. В этой ситуации показатель ROE представляет собой итоговый индикатор устойчивости организации.

Однако следует отметить, что несмотря на то, что ROE относится к традиционным показателям производительности и обладает множеством недостатков, он также является основой для формирования модели сбалансированной системы показателей, которая была создана для повышения эффективности сложно измеримых аспектов банковской деятельности [3, С.6-15].

Недостатком модели ROE является то, что с его помощью невозможно провести сравнительного анализа между банками в силу его краткосрочного диапазона влияния, кроме того, данный показатель является нестабильным в силу влияния на него фактора сезонного [11, С.11-12].

Помимо указанной модели для расчета экономической эффективности банка можно использовать такие показатели, которые в основном указывают на достаточность капитала, основанного на риске, рост кредита, концентрация кредита, позицию по проблемным кредитам, анализ разрыва ликвидности, коэффициент ликвидности, рентабельность активов (ROA), чистую процентную маржу (NIM) и т. д [12].

Во втором подходе, направленном на измерении экономической эффективности многопрофильных банков к основным показателям измерения экономической эффективности, относятся [13, С.10]:

Эффект масштаба, который рассчитывается как отношение темпа роста прибыли к темпу роста издержек банка,

Эффективность распределения (DEA-анализ). Модели DEA используют показатели эффективности затрат и эффективности производства. На первом этапе эффективность филиала измеряется с использованием количества филиалов и количества сотрудников в качестве входных переменных и использования административных и кадровых расходов в качестве выходных переменных. На втором этапе этой сетевой модели DEA выходные переменные первого этапа используются в качестве входных данных, а собственный капитал и основные средства используются в качестве выходных данных для измерения производительности банка [14, С.978]. Применяемая методология DEA

рассматривает банки как учреждения, которые собирают и распределяют средства в кредиты и другие активы. Поскольку банковские менеджеры имеют больший контроль над выходами, чем входами, применяется DEA, ориентированный на результаты [15]. Модель DEA относится к параметрическим методам анализа.

Рост стоимости банка, включающий в себя индикаторы прироста стоимости акций, рост рыночной стоимости банка из-за изменения количества филиалов,

Эффективность филиальной сети, представляющая собой отношение прибыли к затратам на филиальную сеть.

Данный подход является более предпочтительным по сравнению с традиционными коэффициентами оценка эффективности банка. Это более многогранная и сложная модель, которая оценивает эффективность банка относительно выявленных границ эффективности (определяется насколько фактические показатели отклоняются от граничных).

В рамках третьего подхода производится оценка вклада банка в создание благосостояния акционеров путем использования его активов с учетом риска. Для этого предлагается использовать показатели:

Экономическая добавленная стоимость (EVA).

EVA определяется как экономическая прибыль за текущий период после уплаты налогов за вычетом платы за использование капитала.

Данный показатель можно рассчитать, как:

$EVA = NOPAT - \text{капитальные затраты}$ [16, С.539-651],

где NOPAT представляет собой «чистую операционную прибыль после налогообложения», а «капитальные расходы» — это сумма капитала, умноженная на стоимость капитала.

EVA отличается от обычного индикатора двумя важными моментами [17, С.25-47]. Во-первых, NOPAT отражает операционную прибыль, скорректированную для сведения к минимуму правил бухгалтерского учета, которые искажают экономические потоки или искажают надлежащее

соответствие доходов и расходов. Во-вторых, EVA предполагает, что руководство должно генерировать достаточные доходы для покрытия операционных расходов, процентных платежей и обеспечения прибыли, которую акционеры требуют в качестве компенсации за принятие рисков.

Чтобы рассчитать EVA, нам нужен NOPAT и капитальные затраты. NOPAT представляет собой операционную прибыль компании, пересчитанную таким образом, что NI корректируется с учетом текущей экономической ситуации в бизнесе. Резервы на потери по ссудам, налоги, одновременные события и учет ценных бумаг — это четыре основные корректировки, которые наиболее часто используются при расчете EVA для банков.

Капитал состоит из акционерного капитала плюс следующее: резервы на возможные потери по ссудам (за вычетом отложенных налоговых дебетов), другие чистые отложенные налоговые кредиты, разовые события (например, затраты на реструктуризацию после налогообложения) и неамортизированные ценные бумаги, прибыли или убытки после уплаты налогов. Это гарантирует, что, если статья не считается компонентом текущих операций, она будет капитализирована и будет оценена как капитальные расходы.

Доходность капитала с поправкой на риск (RAROC) [18].

RAROC — это оценка прибыли в процентах от экономического капитала. Числитель уравнения RAROC, как указано ниже, представляет собой чистый доход, скорректированный с учетом ожидаемых убытков, и он делится на экономический капитал, который является наилучшей оценкой банка капитала, необходимого для покрытия непредвиденных убытков с выбранным уровнем достоверности:

$$\text{RAROC} = (\text{Чистая прибыль} - \text{Ожидаемый убыток}) / \text{Экономический капитал}$$
 [19, С.3433-3441, 20, С.92-109]

RAROC, оцененный таким образом, необходимо сравнить с «пороговым коэффициентом», который представляет собой альтернативную стоимость принятия риска в бизнесе. Пороговая ставка, в свою очередь, должна быть привязана к рыночной ставке, которая отражает ожидания акционеров в

отношении доходности акций банка с поправкой на риск. Он будет варьироваться от банка к банку в зависимости от их соответствующей «беты», которая представляет собой волатильность отдельной акции по отношению к волатильности рыночного индекса. Бета может быть получена из однофакторной модели оценки капитальных активов (САРМ) как избыточная доходность рынка на единицу риска. Основываясь на взаимодействии с руководителями банков по всему миру, было выяснено, что банки используют RAROC задним числом, и вместо того, чтобы использовать его на уровне транзакций, банки используют его на агрегированном уровне.

Однако в дальнейшем они принимали пороговые ставки, которые отражают вклад каждого бизнеса в стоимость капитала, включая требования к капиталу банковского учреждения. Это значительно улучшило процесс распределения капитала банков, отслеживания эффективности их отдельных направлений деятельности и оценки надежности управления рисками.

Основным недостатком данного подхода является сложность расчета данных показателей, вследствие чего они не получили достаточного распространения в банковской практике.

В зарубежной литературе для оценки экономической эффективности банков также используется стохастический подход, который базируется на расчете общих затрат (все процентные и непроцентные расходы, а также налоговые резервы). Двумя основными результатами в данной модели являются кредиты и инвестиции. Входные цены включают: удельную стоимость капитала, которая измеряется отношением расходов на аренду и оборудование к общей сумме основных средств и оборудования, удельную стоимость труда, измеряемая как отношение заработной платы к численности занятых, стоимость единицы средств, которая определяется как отношение процентных расходов к общей сумме депозитов, включая заемные средства.

К еще одному подходу можно отнести модель Тобита [21, С.223-240], позволяющую установить факторы, вызывающие х-неэффективность банков. Эта модель имеет силу оценки уравнений, значения зависимых переменных

которых ограничены определенным диапазоном. Чтобы получить индекс неэффективности наблюдения, проводится экспоненциальное преобразование разницы между 1 (полная или 100-процентная эффективность) и оценочной оценкой эффективности, так что эффективным наблюдениям присваивается индекс неэффективности 0. При этом одни наблюдения имеют положительные индексы неэффективности, а другие, эффективные, имеют нулевые значения индексов. Это явление может быть хорошо обработано двухпредельной моделью Тобита, потому что оценки простых линейных моделей, таких как обычный метод наименьших квадратов, будут смещены.

ВЫВОД.

Анализ и оценка деятельности банков являются одним из основных управленческих инструментов, облегчающих принятие решений руководством банка. В действительности методы, основанные на показателях, стали наиболее распространенным подходом к оценке экономической эффективности. Для всестороннего познания экономической реальности, ввиду ее сложности, все чаще приходится искать и использовать методы и инструменты, основанные на эконометрике, статистике или исследовании операций. Лучшим решением будет комбинированное применение данных методов, а в дальнейшем использование так называемых интегрированных методов.

В рамках данной статьи были рассмотрены балльно-рейтинговые, коэффициентные, параметрические методы оценки экономической эффективности банков и сбалансированная система показателей. По итогам сравнительного анализа указанных подходов можно сделать вывод, что предыдущих периодах традиционно, для расчета эффективности, использовались чистая прибыль (NI), прибыль на акцию (EPS), рентабельность собственного капитала (ROE) или рентабельность активов (ROA), все являются учетными показателями эффективности. Однако, ни один из этих показателей эффективности не дает информации о том, насколько руководство увеличило доход акционеров. В тоже время показатели EVA и RAROC могут привести к принятию управленческих решений, отличных от решений, основанных на

традиционных показателей. Традиционные меры не отражают риск и, следовательно, поощряют поведение, направленное на максимизацию доходов или предотвращение размытия доходов. Показатели доходности или коэффициента не позволяют точно оценить создание акционерной стоимости, скорее они указывают только на среднюю рентабельность. Преимущество указанных показателей заключается в том, что они имеют самую сильную корреляцию с добавленной рыночной стоимостью (MVA).

Еще одним оптимальным подходом является модель DOE, которая также имеет ряд преимуществ, но главное из них, это возможность проводить по результатам данного показателя сравнительный анализ, как с другими банками, так и с идеальным с дальнейшей разработкой прогнозов.

СПИСОК ЛИТЕРАТУРЫ:

1. Карачун О. Методологические подходы у оценки эффективности банков // Банковский вестник. – 2003. - №8. – С. 27;
2. Совершенствование оценки эффективности деятельности коммерческого банка в условиях межбанковской конкуренции: монография / Л. И. Юзвович, Е. А. Трофимова. – Екатеринбург: Изд-во Урал. ун-та, 2018. – С. 27;
3. Каратаева Г.Е., Шихвеледова Д.К. Эффективность деятельности коммерческих банков: понятие и методы ее оценки // Вестник СурГУ. - 2020. Вып. 3 (29). - С.6-15;
4. Лаврушин О. И., Ветрова Т. Н. Эффективность банковской деятельности: методология, критерии, показатели, процедуры // Банковское дело. - 2015. - №5. - С. 38–42;
5. Валенцева Н. И. Модель оценки эффективности деятельности коммерческих банков // Банковское дело. - 2015. - №2. - С. 64–70;
6. Ляховская К.Я. Оценка эффективности деятельности банка [сайт] – URL: <https://www.lib.tpu.ru/fulltext/c/2014/C40/V2/081.pdf> (дата обращения: 28.10.2022);

-
7. Ларченко, Ю. Г. Рентабельность собственного капитала как интегральный показатель экономической эффективности предприятия / Ю. Г. Ларченко, В. П. Котляров // Ученые записки Комсомольского-на-Амуре государственного технического университета. – 2022. – № 2(58). – С. 96-102;
 8. Величенкова Д.С., Старченкова О.Д. Непараметрический метод оценивания эффективности банков с государственным участием // Экономические науки. – 2022. - № 7 (212). – С.58;
 9. Buallay A., Cummings R., Hamdan A. Intellectual capital efficiency and bank's performance: A comparative study after the global financial crisis // Pacific Accounting Review. – 2022. - Vol. 31. - №4. - p. 672-694;
 10. Математическая модель оптимизации системы управления процессами на предприятиях и судах ледового плавания на основе модели сетевого планирования / А. Л. Григорьева, Я. Ю. Григорьев, Н. С. Ломакина [и др.] // Учёные записки Комсомольского-на-Амуре государственного технического университета. Науки о природе и технике. – 2021. – № I-1 (49). – С. 19-28;
 11. Джалал Хафез Ахмад Абу-Алроп Ключевые показатели эффективности банков // Научный форум: экономика и менеджмент. – 2020. - №3(36). – С.11-12;
 12. Aduba J.Jr., Izawa H. Impact of learning through credit and value creation on the efficiency of Japanese commercial banks // Financial Innovation. – 2021. – Vol. 7 [сайт] – URL: <https://jfin-swufe.springeropen.com/articles/10.1186/s40854-021-00268-8> (дата обращения: 28.10.2022);
 13. Горчаков Н.Н. Эффективность деятельности многопрофильного коммерческого банка / Автореферат на соискание уч.ст. к.э.н. – Саратов, 2010. – С.10;
 14. Milenković N., Radovanov B., Kalaš B., Marcikić A. Horvat External Two Stage DEA Analysis of Bank Efficiency in West Balkan Countries // Sustainability. – 2022. – №14(2). – С.978;
 15. Aikaeli J. Commercial Banks Efficiency in Tanzania, 2012 [сайт] – URL: <https://ssrn.com/abstract=980933> or <http://dx.doi.org/10.2139/ssrn.980933> (дата обращения: 29.10.2022);

-
16. Hasnaoui, J.A., Hasnaoui, A. How does human capital efficiency impact credit risk?: the case of commercial banks in the GCC // *Journal of Risk Finance*. – 2022. - Vol. 23. - №5. - pp. 639-651;
 17. Saha A., Ahmad N.H., Yeok S.G. Evaluation of performance of Malaysian banks in risk adjusted return on capital (RAROC) and economic value added (EVA) framework // *Asian academy of management journal of accounting and finance*. - 2016. - Vol. 12. - №1. – pp. 25–47;
 18. Rahman K., Saputri S.A. Pengukuran risk dan return pada pembiayaan bank syariah mandiri dengan aplikasi metode value at risk (var) dan risk adjusted return on capital (RAROC) periode 2015 – 2019 // *Jurnal Ekonomi*. – 2021. -Vol.11. - №1 [сайт] – URL: <http://jurnal.stiemuhcilacap.ac.id/index.php/je511/article/view/99> (дата обращения: 29.10.2022);
 19. Manurung A.H., Usman B., Manurung J.C. Determinants of RAROC of Bank using Internal and External Bank Factor and Size as Moderating Variable // *International Journal of Advanced Science and Technology*. – 2020. - Vol. 29. – №4. - pp. 3433 – 3441;
 20. Zhang Y., Pingke Li,S. Yang A. Inventory financing under // *Risk-Adjusted-Return-On-Capital criterion*. - 2022. – Vol.69. – Iss.1. – pp.92-109;
 21. Dar, Q. F., Ahn, Y.-H., Dar, G. F. The Impact of International Trade on Central Bank Efficiency: An Application of DEA and Tobit Regression Analysis // *Statistics, Optimization & Information Computing*. – 2021. – №9(1). – pp. 223-240.

Mei Xiaodong

Southern Federal University

(Rostov-on-Don, Russia)

INDICATORS OF ECONOMIC EFFICIENCY OF A COMMERCIAL BANK

***Abstract:** the article reveals the essence of the concept of efficiency, including the economic efficiency of banks. The object of the study is banks, the subject of the study is the assessment of the economic efficiency of banking activities. The main goal is to present the concepts of measuring economic efficiency used to assess the performance of banks in conditions of imperfect competition, at the same time being an important criterion for evaluating banks. In accordance with this goal, the paper investigated the point-rating, coefficient, parametric methods for assessing the economic efficiency of banks and a balanced scorecard, identified the advantages and disadvantages of each model and proposed recommendations for their use.*

***Keywords:** efficiency, economic efficiency, profitability, distribution effect, value added, risk.*

УДК 657.6.012.16 *Никулина А.Д., Стрекалова С.А.*

Никулина А.Д.

студент

Сибирский государственный индустриальный университет

(г. Новокузнецк, Россия)

Научный руководитель:

Стрекалова С.А.

Сибирский государственный индустриальный университет

(г. Новокузнецк, Россия)

АЛГОРИТМ ПРОВЕДЕНИЯ ВНУТРЕННЕГО АУДИТА БИЗНЕС-ПРОЦЕССА «РАСЧЕТЫ С ПОСТАВЩИКАМИ И ПОДРЯДЧИКАМИ»

***Аннотация:** статья посвящена изучению важной темы - Алгоритм проведения внутреннего аудита бизнес-процесса «Расчеты с поставщиками и подрядчиками». Внутренний аудит считается важным инструментом для оценки эффективности и установления соответствия нормам и правила бизнес-процесса «Расчеты с поставщиками и подрядчиками». В ходе аудита выявляются недостатки и возможные риски, а также разрабатываются мероприятия по их устранению. Внутренний аудит способствует повышению надежности и прозрачности в работе компании.*

***Ключевые слова:** внутренний аудит, внутренний аудитор, бизнес-процесс, расчеты с поставщиками, расчеты с подрядчиками, международные основы аудита.*

Процесс внутреннего аудита бизнес-процесса «Расчеты с поставщиками и подрядчиками» - это комплексная проверка операций, начиная с анализа и оценки правильности оформления первичных документов до контроля за оборачиваемостью дебиторской и кредиторской задолженности.

Результатом внутреннего аудита является выражение мнения об эффективности внутреннего контроля бизнес-процесса, а также предоставление гарантий менеджменту организации, на основе которого в дальнейшем принимаются управленческие решения.

Общий алгоритм проведения внутреннего аудита представлен на рисунок 1.



Рисунок 1. Этапы проведения внутренней аудиторской проверки бизнес-процессов компании [2]

Рассмотрим дальнейший алгоритм работ по проведению внутреннего аудита бизнес-процесса «Расчеты с поставщиками и подрядчиками». Важно отметить, что на любом этапе внутреннего аудита следует руководствоваться Международными основами профессиональной практики внутреннего аудита (Международными профессиональными стандартами внутреннего аудита).

Этап 1. Инициирование аудита.

Бизнес-процесс «Расчеты с поставщиками и подрядчиками» является важным для любой организации, именно поэтому стоит включать проведение внутреннего аудита в годовой план проверок не реже 1 раза в 2 года.

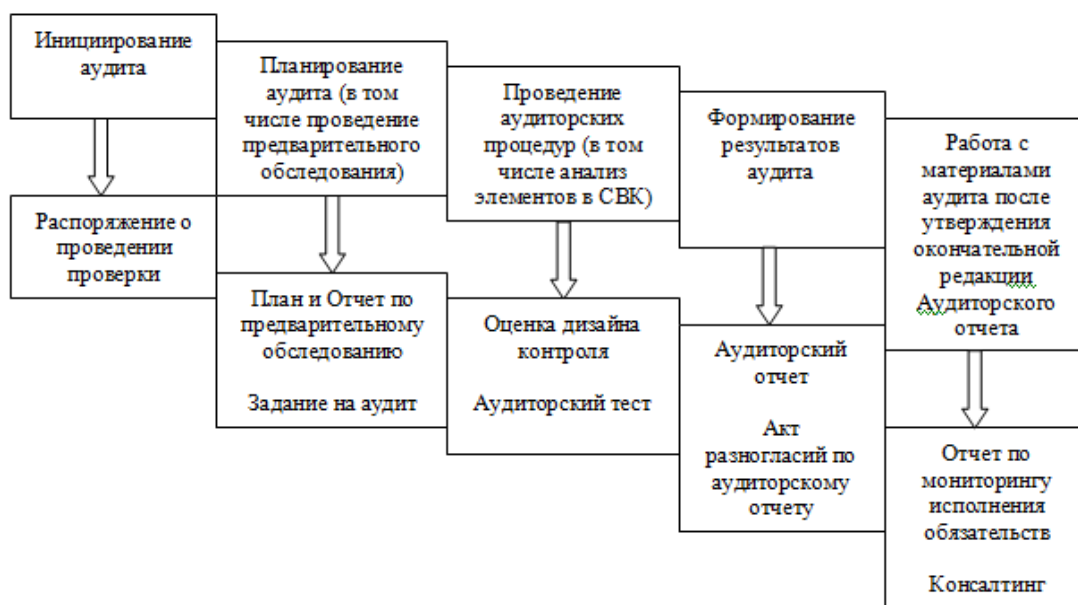
Также инициирование проверки может исходить из реальных потребностей бизнеса - например, при низкой оборачиваемости дебиторской и

кредиторской задолженности, значительной доле безнадежной дебиторской задолженности и других проблем.

Инициирование аудита производится владельцем бизнес-процесса, менеджментом организации или ревизионной комиссией.

На этапе инициирования аудита определяются границы проверки, решаются организационные вопросы проведения аудита.

Основным документом на данном этапе является календарный план внутренних аудиторских проверок.

Этап 2. Планирование аудита.

Международными профессиональными стандартами внутреннего аудита Стандарт 2010 - Планирование.

Для осуществления внутреннего аудита в процессе разработки плана, аудитор обязан учитывать риск - ориентированный подход, и брать консультацию у высшего исполнительного руководства и у Совета компании. Необходимо также получать информацию о стратегии компании по видам деятельности, а также об основных задачах связанных со стратегией. И наконец, получать сведения обо всех рисках которые связаны к основными функциями компании [5].

Риск-ориентированный подход при внутреннем аудите базируется на идеи о том, что план внутреннего аудита составляется согласно матрицы рисков, которые относятся к данному бизнес-процессу.

То есть сначала составляются и идентифицируются все риски бизнес-процесса, далее составляется матрица рисков, отбираются риски, оказывающие значительное влияние на цель или эффективность бизнес-процесса. Затем полученный перечень рисков конвертируется в план внутреннего аудита.

Стандарт 2210 - Цели аудиторского задания.

В любом аудиторском задании необходимо установить его цели. Это позволит установить, какие именно процедуры требуются выполнить, определить приоритеты в тестировании всех имеющихся рисков и выбрать необходимые средств контроля [5].

2210.A1 - При планировании аудита необходимо провести предварительную оценку рисков, относящихся к объекту аудита [5].

Цели аудиторского задания должны соответствовать результатам этой оценки.

Задание на аудит (план аудита) содержит в себе следующие обязательные пункты:

- перечень аудиторских заданий,
- обоснование выбора каждого из заданий,
- цели и объем каждого из заданий.

На этапе планирования проводится предварительное обследование бизнес-процесса и оформляется задание на аудит. На предварительном обследовании проводятся следующие процедуры:

- изучение нормативной документации по бизнес-процессу,
- исследование информационной системы бизнес-процесса,
- рассмотрение результатов прошлых аудиторских проверок, ревизий, инвентаризаций,
- установление границ и владельца бизнес-процесса, при необходимости проведение интервью с владельцем и лицами, выполняющими,
- исследование основных показателей эффективности бизнес-процесса [2].

Среди основных показателей оценки бизнес-процесса «Расчеты с поставщиками и подрядчиками»можно выделить:

- Показатели времени.
- Показатели технических параметров бизнес-процесса
- Показатели качества.
- Показатели стоимости
- Показатели финансовой дисциплины
- Оборачиваемость кредиторской задолженности [1].

После проведения предварительного обследования Руководитель проверки формирует задание на аудит. Задание на аудит в обязательном

порядке согласовывается с владельцем бизнес-процесса и менеджментом организации.

Главными документами на этом этапе внутреннего аудита считается документально оформленный план, а также проведение оценки рисков.

Этап 3. Проведение аудиторских процедур.

Стандарт 2300 - Выполнение задания.

В процессе исполнения своей аудиторской работы внутренние аудиторы обязаны собрать, провести анализ, оценку и документально оформить всю полученную в ходе аудита информацию в объеме, который будет достаточным для достижения поставленных целей задания [5].

Стандарт 2310 - Сбор информации.

Информация, которая была получена в ходе аудиторской проверки, обязана быть достаточной, надежной, релевантной и актуальной на момент осуществления проверки. Достаточность означает то, что на основе полученной информации, аудиторам удастся собрать все доказательства и сформулировать выводы. Если же информации окажется недостаточно, аудитор вправе по рассматриваемому вопросу расширить период проверки и перечень запрашиваемой информации.

Например, в проверяемом периоде отражена оплата по судебному решению с поставщиком, таким образом, аудитору необходимо будет выяснить, в чем заключалась суть разбирательства, почему не удалось выполнить свои обязательства перед поставщиком и иные вопросы.

На третьем этапе проводятся процедуры внутреннего аудита. Целью выполнения процедур является объективная и независимая оценка системы внутреннего контроля бизнес-процесса.

Под аудиторскими процедурами подразумеваются оценка дизайна контроля и тестирование контрольных процедур по существу.

До начала выполнения аудиторских процедур составляется детальная схема бизнес-процесса с обозначением контрольных процедур, а также

письменное описание процесса и отдельно описание сути контрольной процедуры.

На данном этапе также определяются контроли, в отношении которых будет проводиться проверка, выбираются методы и методика проверки [7].

Основные методы и основные подходы к созданию методик представлены на рисунке 2.

Методы аудиторской проверки	Методика аудиторской проверки (подходы)
<ul style="list-style-type: none">• Формальная проверка• Логическая проверка• Арифметическая проверка	<ul style="list-style-type: none">• Бухгалтерский подход• Юридический подход• Специальный подход• Отраслевой подход

Рисунок 2. Методы и методика аудиторской проверки

Оценка дизайна контроля направлена на формирование мнения о соответствии описания контрольной процедуры задачам, на которые направлен контроль [6].

Например, во избежание внесения корректировок в бухгалтерские записи прошлых периодов в бухгалтерской программе данный период должен быть недоступен для всех пользователей программы.

Контрольная процедура в данном случае направлена на своевременность и полноту наложения запрета на корректирование записей. Однако, если данная контрольная процедура выполняется раз в год, то дизайн контроля будет неэффективным. Так как контроль не будет своевременно предотвращать и обнаруживать риски.

После оценки дизайна контроля проводится оценка операционной эффективности контрольных процедур.

Проведение аудиторского теста основывается на заранее составленной программе аудита.

Программа аудита бизнес-процесса содержит методы тестирования, размер выборки и описание самого аудиторского теста.

Например, при проведении аудита бизнес-процесса «Расчеты с поставщиками и подрядчиками» тестируется контрольная процедура «Проверка наличия и правильности оформления счетов-фактур, предъявленных поставщиками» [3].

Сначала указывается период, за который тестируется контроль, затем выбираются методы тестирования - в данном случае это пересчет и проверка оригиналов счетов-фактур.

Указывается объем выборки - сплошная или выборочная. Так как данная контрольная процедура направлена на определение правильности и полноты отражения сумм начисленного НДС, аудиторский тест выполняется с использованием сплошного метода.

Также в программу аудита включают сроки проведения теста, периода тестирования и прочие характеристики.

Этап 4. Формирование результатов аудита.

Стандарт 2320 - Анализ и оценка.

Внутренние аудиторы должны формулировать выводы и представлять результаты задания на основе соответствующего анализа и оценки информации. По результатам проверки дизайна контролей и проверки эффективности контролей, аудитором формируется мнение о надежности, полноте и эффективности контрольных процедур бизнес-процесса [5].

Все полученные доказательства обобщаются, и мнение аудиторов отражается в едином документе - аудиторском отчете.

Аудиторский отчет передается для ознакомления владельцу бизнес-процесса и/или инициатору аудита, а также в обязательном порядке менеджменту организации.

Стандарт 2440 - Сообщение результатов.

Необходимо довести полученные результаты задания до сведения ответственных сторон. Это в компетенции руководителя внутреннего аудита.

Аудиторский отчет содержит не только мнение о надежности и эффективности службы внутреннего контроля бизнес-процесса, а также и рекомендации для повышения надежности контроля и управления рисками.

Этап 5. Работа с материалами аудита.

Стандарт 2500 - Мониторинг решения проблемных вопросов.

Систему мониторинга для решения проблемных вопросов, которые возникли после выполнения задания и изучения менеджментом результата проверки внедрить необходимо руководителю внутреннего аудита.

Стандарт 2600 - Информирование о принятых рисках.

Если по итогу аудита будет сделан вывод о неадекватности при установлении приемлемого уровня риска для компании, данный вопрос выносится на рассмотрение менеджмента [5].

После получения аудиторского отчета проводится работа по исправлению выявленных нарушений, а также, по разработке рекомендаций по повышению эффективности внутреннего контроля бизнес-процесса.

Таким образом, проведение внутреннего аудита бизнес-процесса «Расчеты с поставщиками и подрядчиками» направлено на независимую и объективную оценку эффективности и полноты контрольных процедур.

Алгоритм проведения внутреннего аудита состоит из следующих этапов:

- 1) инициирование аудита,
- 2) планирование аудита,
- 3) проведение аудиторских процедур,
- 4) формирование результатов аудита,
- 5) работа с материалами аудита.

Таким образом, бизнес-процесс «Расчеты с поставщиками и подрядчиками» является одним из немаловажных процессов организации, отлаженность которого напрямую влияет на платежеспособность и будущее развитие компании.

Особое место в системе внутреннего контроля организации должен занимать контроль операций по расчету с поставщиками и подрядчиками. Выполняя контрольные процедуры и проверку, компании удастся минимизировать или избежать негативных последствий.

СПИСОК ЛИТЕРАТУРЫ:

1. Дубинина Н.А. Показатели оценки бизнес-процессов предприятия//Вестник Пермского университета. Серия: Экономика.–2016. — No2 (19). –С. 179–191.28;
2. Краснова И. А. Методика проведения внутренней аудиторской проверки эффективности системы внутреннего контроля бизнес-процессов // Акционерное общество: вопросы корпоративного управления. 2006. No7;
3. Кривцова Я. Ю., Пивень И. Г. Аудит расчетов с поставщиками и подрядчиками: основные этапы его проведения и особенности выполнения аудиторских процедур// Экономика и бизнес: теория и практика. –No3–2.–2020.–С. 90–93;
4. Крышкин О. Настольная книга по внутреннему аудиту. Риски и бизнес-процессы: Учебное пособие/О. Крышкин—М.: Альпина Диджитал. –2013. –478 с.;
5. Международные основы профессиональной практики внутреннего аудитора // НП «ИВА». 2017.URL: <https://www.iiaru.ru/upload/Implementation%20Guides%202017%20RUS%20Version%2018042017.pdf> (Дата обращения: 05.11.2023);
6. Меринов А.Ю. Оценка эффективности системы внутреннего контроля//Актуальные вопросы современной науки. –No4–2.–2008. С. 211–221;
7. Несвит В.В., Руф Ю.Н. Методика аудиторской проверки//Актуальные проблемы гуманитарных и естественных наук. –2014. —No1(1). –С. 172–174.

Nikulina A.D., Strekalova S.A.

Nikulina A.D.

Siberian State Industrial University

(Novokuznetsk, Russia)

Scientific advisor:

Strekalova S.A.

Siberian State Industrial University

(Novokuznetsk, Russia)

**ALGORITHM FOR CONDUCTING INTERNAL AUDIT
OF BUSINESS PROCESS SELEMENTS
WITH SUPPLIERS AND CONTRACTORS**

***Abstract:** the article is devoted to the study of an important topic - the algorithm for conducting an internal audit of the business process "Settlements with suppliers and contractors". Internal audit is considered an important tool for evaluating the effectiveness and establishing compliance with the norms and rules of the business process "Settlements with suppliers and contractors". During the audit, deficiencies and possible risks are identified, as well as measures to eliminate them are developed. Internal audit helps to increase reliability and transparency in the company's work.*

***Keywords:** internal audit, internal auditor, business process, settlements with suppliers, settlements with contractors, international auditing principles.*

УДК 338.24 *Попов А.А., Догданов Д.В.*

Попов А.А.

старший научный сотрудник

Научно-исследовательский финансовый институт Минфина России

(г. Москва, Россия)

Догданов Д.В.

младший научный сотрудник

Научно-исследовательский финансовый институт Минфина России

(г. Москва, Россия)

**ПРОБЛЕМЫ СОЗДАНИЯ АВТОМАТИЗИРОВАННОГО
МОНИТОРИНГА ДОЛГОВОЙ НАГРУЗКИ КОМПАНИЙ
ИЗ-ЗА СПЕЦИФИКИ ИХ ДЕЯТЕЛЬНОСТИ**

Аннотация: в работе описаны результаты разработки методологических подходов для построения автоматизированной системы оценки долговой нагрузки компаний, имеющих различные формы отчетности и свою специфику операций, которые не позволяют без корректировок сравнивать уровень платежеспособности между собой.

Ключевые слова: долг, кредитование, финансовый анализ, долговая нагрузка, финансовая отчетность, оценка платежеспособности.

Целью данной публикации является краткое описание части результатов работы по развитию в России автоматизированной информационной системы мониторинга долговой нагрузки отдельных компаний. Основными проблемами при формировании единой методики оценки долговой нагрузки компаний и банков на основе предоставляемой ими отчетности с учетом специфики их деятельности, является тот факт, что в зависимости от типа компании предоставляемая отчетность, доступная для анализа, существенно различается как по типу предоставляемой отчетности и ее полноте, так и по ее качеству. В

связи с этим возможность ее применения для оценки долговой нагрузки существенно различаются.

В рамках работы НИФИ была сформирована система показателей долговой нагрузки в зависимости от форм предоставляемой отчетности, а также раскрыты формулы, используемые для расчета показателей, в зависимости от формата предоставляемой компаниями отчетности.

Как было выявлено, наиболее полноценные данные, необходимые для оценки долговой нагрузки, содержатся в отчетности по МСФО, так как формируются на основе консолидированной отчетности по группе компаний. Однако из выбранного перечня компаний, которые необходимо было проанализировать, консолидированную отчетность в соответствии с международными стандартами готовят только финансовые организации (банки, страховые и лизинговые компании) и отдельные крупные корпорации, в первую очередь из-за необходимости в связи с их публичным статусом.

В процессе заимствования капитала на открытом рынке одну из ключевых ролей играют финансовые показатели бизнеса. В связи с этим в Программе реформирования бухгалтерского учета в соответствии с МСФО в качестве цели реформирования системы бухгалтерского учета было поставлено приведение национальной системы бухгалтерского учета в соответствие с требованиями рыночной экономики и международными стандартами финансовой отчетности. Таким образом, за последние 20 лет наше бухгалтерское законодательство было существенно преобразовано, а многие крупные компании за эти годы стали составлять отчетность не только по РСБУ, но и в соответствии с МСФО [1].

Процесс конвергенции РСБУ и МСФО активно велся последние годы и продолжается до сих пор. Но полного соответствия РСБУ и МСФО всей системы пока так и не удалось достичь. При этом стоит отметить, что с 1 января 2022 года вступили в силу ФСБУ 6/2020 «Основные средства» и ФСБУ 26/2020 «Капитальные вложения» [2] и ФСБУ 25/2018 «Бухгалтерский учет аренды» [3]. Введенные ФСБУ ликвидировали существенные различия между РСБУ и МСФО по учету основных средств, капитальных вложений и аренды. Ранее с 1 января

2021 года вступил в силу ФСБУ 5/2019 «Запасы», который также нивелировал существенные различия по вопросу учета запасов.

Опубликованная Минфином России Программа разработки федеральных стандартов бухгалтерского учета на 2022–2026 гг. [4] предполагает вступление в силу для обязательного применения новых стандартов, посвященных учету доходов, расходов, финансовых инструментов, долговых затрат, биологических активов, а также бухгалтерской отчетности, инвентаризации, некоммерческой деятельности, участию в зависимых организациях и совместной деятельности.

Все перечисленные новации в дополнение к уже введенным недавно стандартам должны кратко сократить количество различий между РСБУ и МСФО, но процесс не является быстрым и уже не раз программа разработки новых стандартов претерпевала изменения в части сроков подготовки итоговых версий и ввода их к обязательному применению. Кроме пролонгации сроков самой программы, также нельзя забывать про период адаптации российских бухгалтеров к новым требованиям. Опыт использования новых ФСБУ 5/2019, ФСБУ 6/2020, ФСБУ 26/2020 и ФСБУ 25/2018 показывает, что на полноценное внедрение уходит не один год.

Таким образом, несмотря на работу, проводимую Минфином России, различия между РСБУ и МСФО будут сохраняться как минимум в среднесрочной перспективе. Это обстоятельство нужно учитывать при разработке различных методик по анализу, которые опираются на данные финансовой отчетности российских компаний.

Для решения задачи по созданию системы мониторинга долговой нагрузки, основной задачей, которую надо было решить – это формирование автоматизированной системы оценки, в первую очередь основанной на машиночитаемых формах отчетности, собираемых ФНС России в рамках сбора налоговой отчетности при уплате налогов и бухгалтерской отчетности в соответствии с правилами РСБУ, агрегируемых государственным информационным ресурсом бухгалтерской (финансовой) отчетности (ГИР БО) ФНС России. Такое решение было принято по той причине, что создание

дополнительных форм отчетности или запросы у компаний дополнительной информации увеличит на них нагрузку административного регулирования, что было недопустимо.

Первой проблемой, которая была выявлена после предварительного анализа долговой нагрузки компаний на основе отчетности, собираемой ФНС России, стало отсутствие консолидированных данных по группе, а также тот факт, что данные отличаются качеством и наполнением в части расшифровок к отчетности по РСБУ.

По результату проведенного анализа было выявлено существенное число компаний, которые имеют отчетность только по РСБУ. Данная отчетность на текущий момент анализируется только на основе финансовых показателей материнской компании, однако дочерние структуры могут оказывать существенное влияние на общий уровень долговой нагрузки группы. Проведенный анализ показал, что около половины компаний из перечня имеют дочерние организации, финансовые показатели которых (выручка, прибыль и сумма долговых обязательств) составляют более 20 % соответствующих показателей материнской компании и зачастую многократно их превосходят.

С момента вступления в силу Федерального закона от 27.07.2010 № 208-ФЗ «О консолидированной финансовой отчетности» [5] перестала действовать нормативная база для сводной отчетности по РСБУ. Сейчас если банки и просят готовить заемщиков сводную отчетность по РСБУ, то это специальная отчетность по договору с банком, при этом доверять ей можно также, как и обычной управленческой отчетности компании.

Таким образом, эта основная проблема использования отчетности по РСБУ для масштабной оценки долговой нагрузки компаний, имеющих различную специфику. По результатам анализа был сделан вывод о том, что необходим перечень дочерних обществ для каждой компании, по которым необходима оценка долговой нагрузки и предоставляющих отчетность только в формате неконсолидированной отчетности по РСБУ, с последующей консолидацией. А для последующего анализа помимо отчетности дочерних структур

дополнительно потребуется получение информации на предмет внутригрупповых операций.

Помимо проблем отсутствие консолидированных данных групп существуют и специфичные операции, которые существенно искажают результаты расчетов. В первую очередь это касается показателей, основанных на Отчете о финансовых результатах, например, EBITDA. Для большинства компаний потребовались корректировки, в первую очередь связанные с исключением ряда бумажных операций, которые не влияли на денежные потоки, а были связаны с резервами и переоценками.

Кроме того, потребовалось учитывать специфику компаний в зависимости от характера их операций, например, для экспортно-импортных операций валютные переоценки напрямую относились к основной деятельности, в отличие от других компаний. В итоге были сформированы правила формирования скорректированной EBITDA, принципы которой соответствуют международной практике (например, правилам расчета от Corporate Finance Institute [6]), но при этом позволяют учитывать специфику отдельных операций.

СПИСОК ЛИТЕРАТУРЫ:

1. Программа реформирования БУ в соответствии с МСФО (утверждена Постановлением Правительства РФ от 6 марта 1998 года №283);
2. Приказ Минфина России от 17.09.2020 № 204н «Об утверждении Федеральных стандартов бухгалтерского учета ФСБУ 6/2020 "Основные средства" и ФСБУ 26/2020 "Капитальные вложения"»;
3. Приказ Минфина России от 16.10.2018 № 208н «Об утверждении Федерального стандарта бухгалтерского учета ФСБУ 25/2018 "Бухгалтерский учет аренды"»;
4. Приказ Минфина России от 22 февраля 2022 г. № 23н "Об утверждении программы разработки федеральных стандартов бухгалтерского учета на 2022-

2026 г. и о признании утратившим силу приказа Министерства финансов Российской Федерации от 5 июня 2019 г. N 83н";

5. Федеральный закон от 27.07.2010 № 208-ФЗ «О консолидированной финансовой отчетности»;

6. Adjusted EBITDA. Corporate Finance Institute. URL: <https://corporatefinanceinstitute.com/resources/valuation/adjusted-ebitda/>

Popov A.A., Dogdanov D.V.

Popov A.A.

Financial Research Institute of Ministry of Finance of Russian Federation
(Moscow, Russia)

Dogdanov D.V.

Financial Research Institute of Ministry of Finance of Russian Federation
(Moscow, Russia)

**PROBLEMS OF CREATING AUTOMATED
MONITORING OF DEBT LOAD OF COMPANIES
DUE TO THE SPECIFICS OF THEIR ACTIVITIES**

Abstract: the paper describes the results of developing methodological approaches for building an automated system for assessing the debt burden of companies that have different forms of reporting and their own specific operations, which do not allow the level of solvency to be compared without adjustments.

Keywords: debt, lending, financial analysis, debt burden, financial reporting, solvency assessment.

УДК 314.728

Попова О.В.

канд. экон. наук, научный сотрудник

ГБУ Арктический научно-исследовательский центр

Республики Саха (Якутия)

(г. Якутск, Россия)

**ВНУТРИРЕГИОНАЛЬНАЯ И МЕЖРЕГИОНАЛЬНАЯ
МИГРАЦИЯ НАСЕЛЕНИЯ В АРКТИЧЕСКИХ
РАЙОНАХ ЯКУТИИ В 2022 ГОДУ**

***Аннотация:** в статье рассматривается структура потоков внутрирегиональной и межрегиональной миграции населения в арктических районах Республики Саха (Якутия) в 2022 году, выявляются региональные особенности миграционных процессов. Делается вывод о разнонаправленности миграции населения в городской и сельской местности арктических районов Якутии.*

***Ключевые слова:** Республика Саха, Якутия, арктические районы, миграция внутри региона, межрегиональная миграция населения.*

Начиная с 2010 года в миграционном оттоке населения арктических районов Республики Саха (Якутия) (далее РС (Я)) преобладают потоки внутрисубъектной миграции, т.е. население переезжает из арктических районов в другие неарктические районы и города республики. В 2022 году во внутрисубъектной миграции отток населения в города из арктических районов составил 225 чел., в то время как сельская местность обеспечила миграционный прирост 195 чел. В межрегиональной миграции наоборот – прибывшие из городских поселений дали миграционный прирост в 11 раз превышающий прирост по сельской местности: 179 чел. и 16 чел. соответственно в 2022 году. В числе прибывших жители городов составляли в 2022 году 69 % во внутрисубъектной и 77,6 % в межрегиональной миграции. Из числа

выбывших 77,2 % внутриреспубликанских и 73,8 % межрегиональных мигрантов переехали в городскую местность.

Если во внутриреспубликанской миграции структура численности прибывших в 2022 году (69 % из городской местности и 31 % из сельской местности) в целом соответствовала структуре численности населения Якутии по типу поселения (67 % городское и 33 % сельское на начало 2022 года), то в структуре численности выбывших такого соответствия не наблюдалось (77,2 % в городскую местность и 22,8 % в сельскую местность), тогда как в межрегиональной миграции структура численности прибывших и выбывших по типу поселения примерно одинаковая. Основная масса мигрантов арктических районов Якутии (57 % от общего числа всех выбывших в 2022 году) переезжает в городские поселения республики, находящиеся вне арктической зоны, что может свидетельствовать о стремлении коренного населения не покидать регион проживания, но повысить уровень комфортности социально-бытовых условий жизни, что и обеспечивается за счет миграции в города.

В города Арктической зоны Якутии направилось 53,8 % прибывших в 2022 году, в сельскую местность – 46,2 %, среди выбывших 47,9 % выехало из городских поселений, 52,1 % – из сельских поселений. В результате город и село вносили разный вклад в итоги миграции арктических районов республики в 2022 году:

- в городских поселениях арктических районов РС (Я) наблюдался миграционный прирост по внутриреспубликанской и межрегиональной миграции (301 чел.) и миграционный отток по международной миграции (-50 чел.),

- в сельской местности происходил миграционный отток по всем видам миграции: внутриреспубликанской (-124 чел.), межрегиональной (-12 чел.) и международной (-24 чел.).

Во внутриреспубликанской миграции в 2022 году выезд из городских поселений арктических районов в другие города республики привел к миграционному оттоку в размере 46 чел., а приток из сельских поселений

«неарктической» части республики в арктические города, наоборот, дал миграционный прирост 140 чел., который обеспечил в итоге положительное сальдо миграции в городской местности арктической зоны РС (Я) – 94 чел.

Прибывшие в городскую местность арктических районов Якутии составляли 41 % от общего числа прибывших по внутриреспубликанской миграции в 2022 году, 67 % прибывших были жителями городской местности. В структуре выбытий по внутриреспубликанской миграции, наоборот, основная масса выбывших (63 %) были жителями сельской местности арктических районов, 77 % от общего числа выбывших в 2022 году переехало в городскую местность, при этом 50 % выбывших были переселенцами из арктических сел в неарктические города республики.

Межрегиональная миграция в арктических улусах республики носит преимущественно городской характер, в 2022 году 80,7 % миграционного прироста межрегиональной миграции составляли прибывшие из городской местности других регионов РФ в города арктических районов Якутии, межрегиональная миграция в сельские районы якутской Арктики характеризовалась миграционным оттоком, который произошёл за счет отрицательного оборота миграции из арктических сел в неарктические (-24 чел.).

В Булуновском районе, который как упоминалось выше в 2022 году стал главным локомотивом миграционного прироста населения арктических районов, 81% миграционного прироста или 198 чел. составил миграционный прирост «из города в город», из которых 185 чел. или 76 % миграционного прироста составили городские жители других субъектов РФ.

Таким образом, для арктических районов Якутии основным драйвером миграционного прироста населения являлась межрегиональная миграция из других субъектов РФ, которая обеспечила 214 % миграционного прироста в 2022 году, внутриреспубликанская и международная миграция, наоборот, служили источниками миграционного оттока населения, обеспечив в 2022 году -33 % и -81 % миграционного прироста. 90 % приехавших из других субъектов РФ в 2022 году прибыли в городскую местность арктических районов Якутии, при этом 80

% прибывших составляли жители городской местности. Во внутриреспубликанской миграции в 2022 году происходило два разнонаправленных процесса:

- миграционный отток населения из сельской местности арктической зоны преимущественно в городскую местность неарктических районов республики,

- миграционный приток населения из сельской местности неарктических районов республики в городскую местность арктических районов Якутии.

СПИСОК ЛИТЕРАТУРЫ:

1. Демографический ежегодник РС (Я): Статистический сборник/ Саха (Якутия)стат. Якутск, 2023. 270 с.;
2. Миграция населения в Республике Саха (Якутия) в 2022 г. Том 2 - по городским округам и муниципальным районам. [Электронный ресурс]. URL: <http://stat.sakha.gks.ru> (дата обращения 20.11.2023)

Popova O.V.

PhD in Economics, Researcher,
Arctic Research Center of Sakha Republic
(Yakutsk, Russia)

INTRAREGIONAL AND INTERREGIONAL MIGRATION OF POPULATION IN ARCTIC REGIONS OF YAKUTIA IN 2022

***Abstract:** the structure of intraregional and interregional migration flows of the population in the Arctic regions of the Republic of Sakha (Yakutia) in 2022 is analyzed in the article, regional features of migration processes are identified. It is concluded that migration of the population in urban and rural areas of the Arctic regions of Yakutia has counter directional flows.*

***Keywords:** Republic of Sakha, Yakutia, Arctic regions, migration of population, interregional migration.*

УДК 330.564.2

Попова О.В.

канд. экон. наук, научный сотрудник

ГБУ Арктический научно-исследовательский центр

Республики Саха (Якутия)

(г. Якутск, Россия)

**СРЕДНЕДУШЕВЫЕ ДЕНЕЖНЫЕ ДОХОДЫ
НАСЕЛЕНИЯ РЕСПУБЛИКИ САХА (ЯКУТИЯ)
В 2000-2022 ГОДАХ: ДИНАМИКА ПОКАЗАТЕЛЕЙ**

***Аннотация:** в статье анализируются показатели среднедушевых денежных доходов населения в Республике Саха (Якутия) за период 2000-2022 годы, представлен сравнительный анализ с показателями РФ и ДФО. Делается вывод об отставании темпов роста среднедушевых денежных доходов населения Якутии от средних по РФ и ДФО.*

***Ключевые слова:** Республика Саха, Якутия, среднедушевые денежные доходы, покупательная способность доходов, реальные денежные доходы.*

В 2022 году денежные доходы в расчете на душу населения в Республике Саха (Якутия) (далее РС (Я)) составили 57276 рублей, что на 12339 рублей выше среднедушевых денежных доходов населения в РФ и на 8934 рублей выше аналогичного показателя в ДФО. За период 2000-2022 гг. денежные доходы в расчете на душу населения в РС (Я) выросли в 14,44 раза к уровню 2000 года, против 19,7 раза по РФ и 19,36 раза по ДФО, что свидетельствует об отставании темпов роста номинальных денежных доходов в РС (Я) как от среднего российского уровня, так и от среднего уровня по ДФО. Так, если в 2000 году среднедушевые денежные доходы в месяц в РС (Я) превышали средний российский показатель в 1,74 раза и средний показатель по ДФО в 1,59 раза, то к 2022 году это превышение сократилось до 1,27 раз и 1,18 раза по РФ и ДФО соответственно. В 2000-2007 гг. соотношение среднедушевых денежных

доходов в месяц в РС (Я) к среднедушевым денежным доходам в РФ неуклонно снижалось, а с 2008 года показатель держится на уровне 1,22-1,28. (таблица 1).

Таблица 1. Денежные доходы на душу населения (в месяц)

в 2000-2022 гг., руб. [1]

	2000	2005	2010	2015	2020	2021	2022
РФ	2281,1	8088,3	18958,4	30254,4	36240	40304	44937
ДФО	2497,6	8989,3	20807,2	35018,8	39086	42454	48342
РС (Я)	3967,7	11349,9	23088,1	37012,6	46344	50369	57276
Среднедушевые денежные доходы в месяц в РС (Я) к среднедушевым денежным доходам в месяц в:							
РФ	1,74	1,40	1,22	1,22	1,28	1,25	1,27
ДФО	1,59	1,26	1,11	1,06	1,19	1,19	1,18

В период 2000-2013 гг. разрыв в темпах роста реальных денежных доходов населения РС (Я) от общероссийского уровня сокращался. Так, если в 2000 году отставание темпов роста реальных денежных доходов населения в РС (Я) от темпов роста в среднем по РФ составляло 6,5 %, то начиная с 2014 года темпы роста реальных денежных доходов населения РС (Я) опережают общероссийские показатели. По итогам пандемийного 2020 года реальные денежные доходы населения РС (Я) сократились на 0,6 %, в то время как падение реальных денежных доходов в среднем по РФ составило 1,4 %. В 2022 году по отношению к уровню докризисного 2013 года реальные денежные доходы населения РС (Я) возросли на 11 %, в то время как в среднем по ДФО не произошло ни роста, ни снижения к уровню 2013 года, а в среднем по РФ реальные располагаемые доходы населения отстают на 5 % от уровня 2013 года. Вместе с тем, следует отметить, что за 2000-2022 годы реальные денежные доходы в целом по РФ увеличились в 2,68 раза, по ДФО – в 2,66 раза, а аналогичный показатель, за соответствующий период в Республике Саха (Якутия), вырос в 2,49.

По соотношению среднедушевых денежных доходов населения к прожиточному минимуму РС (Я) отстает от аналогичного общероссийского показателя, причем до 2007 года разрыв увеличивался, в 2008-2014 годах – стабилизировался на уровне 0,8 прожиточных минимума, в 2015-2021 годах разрыв сократился до 0,6-0,7 прожиточных минимума, в 2022 году отставание покупательной способности среднедушевых денежных доходов сократилось до 0,5 прожиточных минимума. В период с 2000 по 2022 годы покупательная способность среднедушевых среднемесячных денежных доходов населения в РФ возросла на 1,5 прожиточных минимума – с 1,88 прожиточных минимума в 2000 году до 3,38 прожиточных минимума в 2022 году. В РС (Я) за аналогичный период рост составил 1,03 прожиточных минимума – с 1,83 прожиточных минимума в 2000 году до 2,85 прожиточных минимума в 2022 году. Таким образом, в 2022 году денежные доходы населения в среднем по РФ обеспечивали на 0,53 прожиточных минимума больше, чем в РС (Я), тогда как в 2000 году разрыв между РФ и РС (Я) составлял всего 0,06 прожиточных минимума (таблица 2).

Таблица 2. Соотношение среднедушевых денежных доходов населения к прожиточному минимуму в РФ и РС (Я) в 2000-2022 гг., раз.

	2000	2005	2010	2015	2020	2021	2022
РФ	1,88	2,68	3,33	3,12	3,20	3,46	3,38
РС (Я)	1,83	2,41	2,52	2,44	2,61	2,74	2,85
Опережение (+) / отставание (-) от РФ	-0,06	-0,27	-0,81	-0,67	-0,59	-0,72	-0,53

*рассчитано автором по данным ЕМИСС и ТО ФСГС по Республике Саха (Якутия)

Ситуация, когда номинальные и реальные среднедушевые денежные доходы находятся на общероссийском уровне, а их соотношение к прожиточному минимуму в РС (Я) отстает от среднего российского уровня,

может объясняться: высокими темпами роста индекса потребительских цен на товары и услуги, отставанием темпов роста денежных доходов населения.

В период 2000-2022 годы темпы роста индекса потребительских цен на товары и услуги в РС (Я) были ниже показателей РФ и ДФО, к уровню 2000 года рост потребительских цен в РС (Я) составил 5,9 раза против 6,9 раз в РФ и 6,7 раз в ДФО. Таким образом, темпы роста потребительских цен в РС (Я) не могли оказать существенного негативного влияния на соотношение покупательной способности основных видов денежных доходов к уровням РФ и ДФО. Из чего можно сделать вывод, что отставание покупательной способности основных видов денежных доходов населения от общероссийского уровня было обусловлено преимущественно недостаточно высокими темпами их роста.

СПИСОК ЛИТЕРАТУРЫ:

1. Единая межведомственная информационно – статистическая система (ЕМИСС). Официальные статистические показатели. [Электронный ресурс]. URL: <https://fedstat.ru/> (дата обращения 19.11.2023);
2. Официальная статистика. Уровень жизни. / Территориальный орган Федеральной службы государственной статистики по Республике Саха (Якутия). [Электронный ресурс]. URL: <https://sakha.gks.ru/folder/32339> (дата обращения 20.11.2023)

Popova O.V.

PhD in Economics, Researcher,
Arctic Research Center of Sakha Republic
(Yakutsk, Russia)

**AVERAGE INCOME OF POPULATION
OF REPUBLIC OF SAKHA (YAKUTIA)
IN 2000-2022: DYNAMICS OF INDICATORS**

***Abstract:** the indicators of the average per capita monetary income of the population in the Republic of Sakha (Yakutia) for the period 2000-2022 are analyzed in the article, a comparative analysis with the indicators of the Russian Federation and the Far Eastern Federal District is presented. It is concluded that the growth rate of the average per capita monetary income of the population of Yakutia is lagging behind the average for the Russian Federation and the Far Eastern Federal District.*

***Keywords:** Republic of Sakha, Yakutia, monetary income, purchasing power, real monetary income.*

УДК 338.45:658.26 *Сараева Л.В., Сатрутдинова А.М.*

Сараева Л.В.

студент кафедры «Экономика и организация производства»

Казанский государственный энергетический университет

(г. Казань, Россия)

Сатрутдинова А.М.

студент кафедры «Экономика и организация производства»

Казанский государственный энергетический университет

(г. Казань, Россия)

ВЛИЯНИЕ ЭНЕРГЕТИЧЕСКОЙ ЭФФЕКТИВНОСТИ НА БИЗНЕС-ПРОЦЕССЫ ПРЕДПРИЯТИЯ

Аннотация: в работе проведен анализ управления энергосбережением на промышленных предприятиях и выявлены возможные направления улучшения бизнес-процессов в части повышения энергосбережения и повышения энергетической эффективности.

Ключевые слова: энергосбережение, энергетическая эффективность, бизнес-процессы, развитие, инновации, промышленное предприятие, производство.

В современных условиях рациональное использование энергетических ресурсов на предприятиях промышленной отрасли является важнейшим конкурентным преимуществом в технологическом секторе экономического рынка. С учетом ежегодного роста цен на энергетические ресурсы, соответственно усиливается влияние энергетической эффективности на успешную деятельность и дальнейшее развитие предприятия.

Энергетическая эффективность – это показатель, отражающий отношение полученного полезного эффекта от использования энергетических ресурсов (источники разнообразных видов энергии, доступные для бытового и

промышленного пользования в энергетической отрасли) к затратам энергетических ресурсов [1].

Повышение данного показателя приводит к сокращению расхода ТЭР (топливно-энергетических ресурсов) и улучшению качества производимой продукции предприятия.

Однако, объектами процесса повышения энергоэффективности являются не только производственные процессы получения готовой продукции, но и другие ключевые бизнес-процессы, которые образуют стоимость и ценность для основных внешних и внутренних заинтересованных сторон предприятия (акционеров, инвесторов, потребителей и т.д.) [2].

Для проведения анализа были отобраны промышленные предприятия, занимающие лидирующие позиции в рейтинге энергетической эффективности предприятий Российской Федерации в 2023 году, подготовленном ассоциацией «НП «Совет Рынка» [3].

В результате анализа российской методологии управления энергосбережением на промышленных предприятиях были выявлены возможные направления улучшения следующих ключевых бизнес-процессов:

1. Процесс модификации и разработки продукции (с использованием международных современных стандартов и инноваций на базе отечественных научно-технологических заделов).

2. Снабжение сырьем (материально-техническими ресурсами) с учетом включения в технические требования к поставляемой продукции, полуфабрикатам параметров в области энергосбережения и повышения энергетической эффективности.

3. Снабжение средствами производства (оформление в лизинг энергосберегающее оборудование, включая в условия договора расчеты из средств от полученной экономии топлива и энергии).

4. Производство готовой продукции (включая оптимизацию режимов эксплуатации оборудования, задействованного в производственной

деятельности, путем внедрения АСУТП (автоматизированной системы управления технологическим процессом).

5. Реклама, продвижение и продажа готового продукта (с применением маркировки энергоэффективности для произведенной продукции и сертификации на соответствие стандарту ISO 50001 (9001, 14001)).

По итогам проведенного анализа существующих отечественных подходов к повышению эффективности бизнес-процессов был сформирован комплексный подход к их совершенствованию в контексте рационального использования ТЭР и определены три направления реструктуризации бизнес-процессов:

1. Разработка комплекса мероприятий по автоматизации управления с функционалом энергосбережения (внедрение системы «бережливого производства»).

2. Применение международных стандартов в сфере энергетики и энергетической эффективности.

3. Расширение мер информационной поддержки в области совершенствования оказанных услуг путем применения энергосберегающих процессов и повышение показателей удовлетворенности потребителей.

Таким образом можно сделать вывод, что комплексное использование выявленных в результате проведенного анализа направлений совершенствования бизнес-процессов в системе управления промышленными предприятиями окажет существенное влияние на повышение приоритета вектора энергоэффективности среди возможных направлений развития предприятий и значительно повысит ценность среди основных игроков на промышленном рынке экономики страны.

СПИСОК ЛИТЕРАТУРЫ:

1. Анисимова Т.Ю. Методика проведения энергоэкономического анализа деятельности предприятия в системе энергетического менеджмента // Экономический анализ: теория и практика. 2014. № 2 (353). С. 37-44;
2. Садриев А.Р. Перспективы инновационного развития электроэнергетики // Экономика и управление. 2010. № 11. С.42-52;
3. Рейтинг энергетической эффективности ассоциации «НП «Совет рынка» <https://ais.np-sr.ru/ru/iasen/ratings/R300/index.htm>.

Saraeva L.V., Satrutdinova A.M.

Saraeva L.V.

Kazan State Energy University

(Kazan, Russia)

Satrutdinova A.M.

Kazan State Energy University

(Kazan, Russia)

**THE IMPACT OF ENERGY EFFICIENCY
ON BUSINESS PROCESSES OF ENTERPRISE**

***Abstract:** the paper analyzes the management of energy saving in industrial enterprises and identifies possible ways to improve business processes in terms of increasing energy saving and increasing energy efficiency.*

***Keywords:** energy saving, energy efficiency, business processes, development, innovation, industrial enterprise, production.*

УДК 657.6

Свиридова Т.С.

студент магистратуры кафедры финансов,
учета и экономической безопасности
Волгоградский государственный университет
(г. Волгоград, Россия)

ОСОБЕННОСТИ ПРОВЕДЕНИЯ ВНУТРЕННЕГО КОНТРОЛЯ В ОРГАНИЗАЦИЯХ СТРОИТЕЛЬНОЙ ОТРАСЛИ

Аннотация: в настоящее время в процессе принятия управленческих решений все большую роль начинают играть функции внутреннего контроля. При этом на проведение внутреннего контроля в значительной мере влияет специфика отрасли, к которой принадлежит организация. В статье рассмотрены особенности проведения внутреннего контроля в организациях строительной отрасли, приведены специфические документы, которые подлежат тщательной проверке, обозначены ключевые моменты, на которые необходимо обращать внимание.

Ключевые слова: внутренний контроль, строительная отрасль, специфика проведения внутреннего контроля, первичные документы.

В настоящее время со стороны руководства организаций все более возрастает спрос на функции внутреннего контроля для принятия взвешенных и обоснованных управленческих решений. Внутренние контрольные службы в организациях строительной отрасли создаются в случаях, когда это экономически целесообразно. При этом достижение основной цели внутренней службы – повышение эффективности деятельности организации – осложняется спецификой выполняемой организацией деятельности. И ошибки, а также различные нарушения, допускаемые при оформлении бухгалтерской (финансовой) отчетности, могут нанести существенный материальный и

репутационный вред организации. В связи с этим внутренние службы контроля должны выполнять свои функции, во-первых, на всех этапах осуществления организацией своей деятельности, а во-вторых, проводить проверки по всем имеющимся объектам строительства, элементам затрат.

В Российской Федерации строительная отрасль играет довольно значительную роль в экономике. На основании данных, публикуемых Федеральной службой государственной статистики и на основании материалов Правительства Российской Федерации, на долю строительства за последние пять лет (2017 - 2021 гг.) приходилось 6,0% внутреннего валового продукта (ВВП) в 2017 году, 5,7% в 2018 году, 5,6% в 2019 году, 8,8% в 2020 г., 10,6 % в 2021 г. [5], [4]. То есть, средняя доля отрасли в объеме ВВП составляла 7,34%. Для сравнения, в мировой практике для стран с развитой экономикой этот показатель колеблется в пределах от 2,5 % (Ирландия) до 8% (Польша, Финляндия) [1].

В связи со строгой регламентацией выполняемых в строительстве работ и, соответственно, с их специфическим документальным оформлением, внутренний контроль в строительных организациях должен обязательно учитывать особенности деятельности строительных организаций.

Особое внимание при осуществлении внутреннего контроля необходимо обратить на финансовую (бухгалтерскую) отчетность строительной организации. В учете применяются специфические первичные документы (акты, справки, сметы). Формы первичных документов были стандартизированы и унифицированы Постановлением Госкомстата РФ и опубликованы в альбоме унифицированных форм первичной учетной документации. Однако эти формы не являются обязательными к применению с 01.01.2013 г. Организация в праве использовать собственные утвержденные формы этих первичных документов. Основные первичные документы [2] отражены на рисунке 1 (рис. 1):

Основные первичные документы в строительной организации

- КС-2 «Акт о приемке выполненных работ»;
- КС-3 «Справка о стоимости выполненных работ и затрат»;
- КС-6а «Журнал учета выполненных работ»;
- КС-8 «Акт о сдаче в эксплуатацию временного (нетитульного) сооружения»;
- КС-9 «Акт о разборке временных (нетитульных) сооружений»;
- КС-10 «Акт об оценке подлежащих сносу (переносу) зданий, строений, сооружений и насаждений»;
- КС-14 «Акт приемки законченного строительством объекта приемочной комиссией»;
- КС-17 «Акт о приостановлении строительства»;
- КС-18 «Акт о приостановлении проектно-изыскательских работ по неосуществленному строительству»

Рис. 1. Основные первичные документы строительной организации.

При осуществлении внутреннего контроля необходимо анализировать не только правильность оформления данных документов, но и их содержание, поскольку зачастую именно посредством содержащихся в них данных можно сделать вывод о наличии различных нарушений, в том числе и уголовно наказуемых деяний. Завышение объемов выполненных работ в совокупности с занижением их стоимости может свидетельствовать о применении недобросовестных схем (сговор подрядчиков и поставщиков касательно цены работ для получения так называемых «откатов») и должно быть взято на контроль для дальнейшего тщательного изучения. Помимо этого, важной особенностью при осуществлении внутреннего контроля в строительной организации является необходимость изучения договоров подряда. При выполнении работ в рамках договора подряда строительная организация может либо привлечь субподрядные организации (в таком случае она будет выступать в роли генерального подрядчика и отвечать только за организацию строительства), либо выполнить весь объем работ собственными силами. В зависимости роли, в которой выступает строительная организация, процедуры

внутреннего контроля будут различаться. В случае, если организация является генеральным подрядчиком, то здесь контролю и тщательной проверке подлежат договоры с субподрядчиками, которых привлекла организация для выполнения работ. Еще одной специфической особенностью деятельности строительных организаций является использование бюджетных средств (в случае, если организация заключает государственный контракт). В связи с тем, что коррупционные риски в строительной отрасли достаточно велики, стоимость строительно-монтажных работ должна контролироваться постоянно. В целях снижения рисков искажения информации, изначально тщательному контролю подлежат ведение следующих документов (рис. 2) [3]:

Первичные документы	Оправдательные документы
<ul style="list-style-type: none">• Государственный контракт• Дополнительные соглашения к государственному контракту• Расчет начальной цены контракта• Сводный сметный расчет (в последней редакции, при этом допускается редакция расчета не более 1 раза в год)• Государственная экспертиза• Разрешение на строительство• Титульный список и ведомости изменений (отражают изменения Титульного списка, вносимые в течение года)	<ul style="list-style-type: none">• Счет• Счет-фактура• Сводный акт о приемке выполненных работ (КС-2)• Справка о стоимости выполненных работ и затрат (КС-3)

Рис. 2. Перечень документов, используемых организациями при использовании бюджетных средств.

Проанализировав данные документы, удостоверившись в наличии полного пакета первичных и оправдательных документов, необходимо контролировать корректность обозначенных сумм в расчете начальной цены

контракта и в государственном контракте (убедиться в их соответствии). Также аналогичной сверке подлежат суммы в сводном сметном расчете и в справке о стоимости выполненных работ. Особое внимание должно уделяться и всем единичным актам о приемке выполненных работ. Сумма, отраженная в сводном акте о приемке выполненных работ (форма КС-2), должна равняться итоговой сумме всех составленных единичных актов. Подобный анализ и сравнение имеющихся документов на соответствие сумм позволяет избежать неточностей в управленческом и бухгалтерском учете. Если при проведении контрольно-аналитических мероприятий не были выявлены расхождения, то строительной организацией производится оплата актов КС-2.

Таким образом, учет специфики деятельности организации при проведении контрольно-аналитических мероприятий позволяет снизить риски, присущие организациям строительной отрасли, и повысить эффективность работы организации. Внимательное изучение первичной документации и составляемой оправдательной документации позволяет не допускать ошибок, характерных для совершения организациями строительной отрасли, и избегать нарушений, связанных с особенностями документирования специфических видов деятельности.

СПИСОК ЛИТЕРАТУРЫ:

1. Аблязов Т.Х., Петров И.С., Михайлова А.О. Цифровая трансформация строительной сферы как способ роста ВВП России // Инновации и инвестиции. 2019. №10. // Текст : электронный – URL : <https://cyberleninka.ru/article/n/tsifrovaya-transformatsiya-stroitelnoy-sfery-kak-sposob-rosta-vvp-rossii> (дата обращения: 10.10.2023);
2. Альбом унифицированных форм первичной учетной документации по учету работ в капитальном строительстве и ремонтно-строительных работ [Электронный ресурс] : Постановление Госкомстата РФ от 11.11.1999 N 100 – Режим доступа: https://www.consultant.ru/document/cons_doc_LAW_26303/ (дата обращения : 08.10.2023);
3. Бурко Юлия Васильевна, Макоев Олег Солтанович // Внутренний аудит использования бюджетных средств на строительномонтажные работы // Вестник Московского университета имени С. Ю. Витте. Серия 1: Экономика и управление. 2018. №4 (27). URL:

<https://cyberleninka.ru/article/n/vnutrenniy-audit-ispolzovaniya-byudzhetnyh-sredstv-na-stroitelno-montazhnye-raboty> (дата обращения: 10.10.2023);

4. Правительство Российской Федерации. Стройкомплекс России // Текст : электронный – URL : http://komitet4-3.km.duma.gov.ru/upload/site101/Itogi_goda_2021.pdf (дата обращения: 08.10.2023);

5. Федеральная служба государственной статистики. Российский статистический ежегодник 2022 // Текст : электронный – URL : https://rosstat.gov.ru/storage/mediabank/Ejegodnik_2022.pdf (дата обращения: 08.10.2023).

Sviridova T.S.

Volgograd State University
(Volgograd, Russia)

FEATURES OF INTERNAL CONTROL IN CONSTRUCTION INDUSTRY ORGANIZATIONS

***Abstract:** currently, in the process of making management decisions, internal control functions are beginning to play an increasingly important role. At the same time, the conduct of internal control is significantly influenced by the specifics of the industry to which the organization belongs. The article discusses the features of internal control in organizations in the construction industry, provides specific documents that are subject to thorough verification, and identifies key points that need to be paid attention to.*

***Keywords:** internal control, construction industry, specifics of internal control, primary documents.*

УДК 338.24 Томилина Н.С., Попов А.А.

Томилина Н.С.

канд. экон. наук, ведущий научный сотрудник

Научно-исследовательский финансовый институт Минфина России

(г. Москва, Россия)

Попов А.А.

старший научный сотрудник

Научно-исследовательский финансовый институт Минфина России

(г. Москва, Россия)

**РАЗВИТИЕ ИНФОРМАЦИОННОЙ СИСТЕМЫ
ГОСУДАРСТВЕННОГО УПРАВЛЕНИЯ
ПРЕФЕРЕНЦИАЛЬНЫМИ РЕЖИМАМИ В РОССИИ**

***Аннотация:** в работе описаны результаты разработки методологических подходов для построения автоматизированной системы для управления преференциальными режимами. Целью создания такой системы является повышение качества управления территориями опережающего развития и ускорения принятия решений за счет автоматизированного анализа поступающих заявок и документов.*

***Ключевые слова:** инвестиционные проекты, преференциальные режимы, территории опережающего развития, информационная система, оценка эффективности.*

Целью данной публикации является краткое описание части результатов работы по развитию в России автоматизированной информационной системы государственного управления преференциальными режимами. Целью создания данной системы является повышение качества управления преференциальными режимами за счет развития функций оценки эффективности, мониторинга и контроля использования бюджетных средств, и одним из важных моментов является ускорение процедур принятия решений.

Основная проблема, которую была призвана решить новая система, заключалась в долгих процедурах согласования и принятия решений. Потенциальные резиденты территорий опережающего развития подготавливали бизнес-планы и финансовые модели, на основе которых оценивалась эффективность и возможные параметры будущего ТОР, после чего оценивалась его потенциальная эффективность, и при изменении планируемых параметров льгот бизнесу приходилось пересматривать все планы и показатели финансовых моделей. Все это требовало значительного времени и мешало потенциальным резидентам эффективно работать с банками и инвесторами по согласованию параметров привлекаемого финансирования.

Преференциальные режимы – часть территории субъекта Российской Федерации, на которой установлен особый правовой режим осуществления предпринимательской деятельности. Это могут быть налоговые льготы и административные преференции. В Российской Федерации существуют следующие преференциальные режимы: особые экономические зоны, территории опережающего развития (ТОР), в том числе установленные для монопрофильных муниципальных образований (моногородов), и ТОР в закрытых административно-территориальных образованиях (ЗАТО), свободный порт Владивосток, а также Арктическая зона.

В 2023 году НИФИ участвовал в разработке методик, необходимых для проведения анализа и расчетов в рамках совершенствования подобной системы в части создания и изменения параметров территорий опережающего развития. Для каждого преференциального режима предусмотрена процедура создания и функционирования, отбора инвестиционных проектов, мониторинга и ведения отчетности о реализации инвестиционных проектов и инфраструктуры самой территории со статусом преференциального режима.

Все указанные функции регламентированы и представлены огромным количеством бизнес-процессов. И создание автоматизированных государственных информационных систем, в том числе Подсистемы управления

преференциальными режимами, призвано делегировать рутинные процессы автоматическим инструментам.

Когда речь заходит об автоматизации деятельности чиновника преследуются цели максимального исключения бумажного документооборота, наличия функции автоматического принятия решения по заданным алгоритмам и формулам с возможностью корректировки человеком, а также автоматизация мониторинга и контроля, как неотъемлемой функции, возложенной на государственный орган исполнительной власти.

В связи с этим Минфин России принял решение о создании Подсистемы управления преференциальными режимами с целью повышения эффективности государственного управления преференциальными режимами за счет автоматизации процессов принятия решений в указанной сфере, которые условно можно разделить на три крупных блока в зависимости от функциональных задач, которые на них возлагаются:

- формирования информации - подача документов на создание территории с преференциальным режимом, оценка потенциального резидента, формирование нормативного правового акта о принятом решении,
- мониторинг функционирования преференциального режима, инфраструктуры и инвестиционных проектов,
- аналитическая отчетность - формирования оперативных отчетов установленных форм о функционировании преференциального режима и реализации инвестиционных проектов.

Таким образом функционирование созданной Подсистемы управления преференциальными режимами позволит автоматизировать формирование, ведение, хранение и обмен документами в целях создания территорий с преференциальным статусом и обеспечения мер государственной поддержки резидентов, реализующих инвестиционные проекты на таких территориях.

Автоматизируется масштабный пласт задач, связанный с исключением бумажного документооборота. подача заявок на заключение соглашений об осуществлении деятельности на территории, имеющей преференциальный

статус, а также заключение соглашений об осуществлении такой деятельности позволит существенно сократить время принятия решения о создании территории с преференциальным режимом и присвоении статуса резидента.

Следует отметить создание важной составляющей Подсистемы управления преференциальными режимами – разработка правил формирования и оценки финансовой модели инвестиционного проекта инициатора для присвоения статуса резидента.

Существующая Методика оценки эффективности и мониторинга показателей эффективности территорий опережающего социально-экономического развития, утвержденная постановлением Правительства РФ от 23.09.2019 № 1240, содержит правила оценки эффективности ТОР, но не позволяет эффективно проводить отбор потенциальных резидентов. Кроме того, ряд исследований [2, 3] показывают, что у существующих методик есть свои недостатки и возможности для расширения системы показателей для оценки эффективности преференциальных режимов.

По этой причине было принято решение реализовать в системе расчет различных параметров, характеризующих не только деятельность самого режима и его эффективность для бюджета, но также оценить эффективность самого бизнеса каждого потенциального резидента ТОР для определения его рентабельности, возможностей и потенциальных рисков, что является необходимой частью для полноценного анализа эффективности преференциального режима, о чем говорят также исследования по данной теме, например, [4]. Для этих целей в системе внедрен функционал оценки потенциала привлечь заемного финансирования на реализацию проекта. Основным подход заключается в том, что резидентом должен быть такой бизнес, который не только позволит достичь необходимых показателей деятельности ТОР, но также быть достаточно эффективным для возможности привлекать финансирование и развиваться. При этом проекты, которые имеют высокую эффективность и интересны инвесторам даже без предоставления льгот, должны исключаться из потенциальных резидентов.

Кроме того, в созданной системе управления преференциальными режимами предусмотрен блок ведения аналитического учета реализации инвестиционных проектов, включая расчет эффективности инвестиционного проекта, план-фактный анализ и анализ достижения прогнозных значений. Важным преимуществом наличия подобного функционала является наличие принятия автоматического решения самой системой, которая на основании заложенных алгоритмов и формул определяет возможность возникновения рисков отклонения от графика реализации инвестиционного проекта и, следовательно, возникновения риска неплатежеспособности инициатора инвестиционного проекта. Таким образом орган государственной власти имеет возможность оперативно реагировать на изменяющиеся условия внешней среды.

СПИСОК ЛИТЕРАТУРЫ:

1. Постановление Правительства РФ от 23.09.2019 № 1240 «Об утверждении методики оценки эффективности и мониторинга показателей эффективности территорий опережающего социально-экономического развития, за исключением территорий опережающего социально-экономического развития, созданных на территориях монопрофильных муниципальных образований Российской Федерации (моногородов)»;
2. Зельднер А.Г., Козлова С.В. Система показателей для оценки функционирования и мониторинга особых экономических зон // Вопросы экономики и права. 2013. № 56. С. 62–68;
3. Павлов П.В. Система показателей оценки функционирования особых экономических зон // Финансы и кредит. 2009. № 29. С. 2–11;
4. Кузнецова О.В. Особые экономические зоны: эффективны или нет? Пространственная Экономика. 2016. № 4. С. 129—152.

Tomilina N.S., Popov A.A.

Tomilina N.S.

Financial Research Institute of Ministry of Finance of Russian Federation
(Moscow, Russia)

Popov A.A.

Financial Research Institute of Ministry of Finance of Russian Federation
(Moscow, Russia)

**DEVELOPMENT OF INFORMATION SYSTEM
OF PUBLIC ADMINISTRATION
OF PREFERENTIAL REGIMES IN RUSSIA**

Abstract: *the paper describes the results of developing methodological approaches for building an automated system for managing preferential regimes. The purpose of creating such a system is to improve the quality of management of priority development areas and speed up decision-making through automated analysis of incoming applications and documents.*

Keywords: *investment projects, preferential regimes, priority development areas, information system, efficiency assessment.*

УДК 338 22.01 *Церфус А.А., Почекутова Е.Н.*

Церфус А.А.

Сибирский федеральный университет
(г. Красноярск, Россия)

Научный руководитель:

Почекутова Е.Н.

кандидат экономических наук, доцент
Институт экономики, государственного управления и финансов
Сибирский федеральный университет
(г. Красноярск, Россия)

РАЗВИТИЕ КОНКУРЕНТНЫХ ОТНОШЕНИЙ НА РЫНКЕ ОБРАЩЕНИЯ С ТВЕРДЫМИ КОММУНАЛЬНЫМИ ОТХОДАМИ

Аннотация: спорное мусорное законодательство рождает множество противоречий по успешности реализации «Мусорной реформы» всех участников процесса, ограничивая и нарушая конкурентное законодательство исключая с рынка небольшие компании, которые могут стать ключевым звеном по решению сбора, транспортирования и утилизации отходов в отдаленных труднодоступных населенных пунктах.

Ключевые слова: экология, бизнес, стимулирование, государство, законодательство, общество.

Успешности реализации «Мусорной реформы» в России мешают юридические противоречия и усложненные процедуры обращения с ТКО. Небольшие компании по заготовке и переработке отходов ущемляют в системе работы с отходами, когда они успешно вели отдельное накопление, вывоз и передачу на переработку ТКО до введения «мусорной реформы» и прихода регионального оператора. Стоит отметить, что для обывателя региональный

оператор представлялся, как огромная подготовленная принадлежащая Государству компания со штатными профессионалами, собственным автопарком специализированной техники и четкой стратегией по транспортированию и утилизации твердых коммунальных отходов. На деле оказалось все иначе от «единый региональный оператор», есть только название без четкого понимания своих обязательств и нанимающего для исполнения более небольшие компании имеющих опыт в транспортировании и утилизации отходов.

С точки зрения целесообразности, как раз небольшие компании были бы полезны в отдаленных, труднодоступных, разбросанных населенных пунктах по вывозу и утилизации твердых бытовых отходов на площадки временного хранения отходов. Такие компании будут более контактны и доступны для населения, а дифференцированный (раздельный) сбор мусора станет более экологичным и выгодным с точки зрения расчета и образования тарифа и выгоды для бизнеса. Среди небольших компаний по работе с твердыми коммунальными отходами (ТКО) стоит повышать и конкуренцию и со стороны Государства обратить более пристального внимания.

Для поддержки экономических инструментов предлагается рассматривать расширение финансирования предоставления средств федерального бюджета: субсидии (имущественного взноса), компенсация процентных ставок по кредитам, возмещения расходов за строительство объектов обработки и утилизации отходов, экологический сбор, применение «зеленого» тарифа на поставку электроэнергии из отходов [1]. Государство с помощью стандартов, правил, разных инструментов регулирования создают рамки для бизнеса и для условий людей. Для решения глобальных проблем с экологией, необходим системный подход развития государственно частного партнерства (ГЧП) и муниципального частного партнерства (МЧП). По материалам Национальной ассоциации концессионеров и долгосрочных инвесторов в инфраструктуру, частные инвестиции на данный момент ничтожны, поэтому сама отрасль находится в стадии «болезненного

формирования», а институциональная среда является неблагоприятной для инвесторов [2]. В России рассматривается вопрос единой методики введения промышленного симбиоза (представляет собой один из инструментов экономики замкнутого цикла), как новой экосистемы. Мировая практика показывает, создание подобных производственных союзов благотворно влияет не только на окружающую среду, но и на экономические показатели компаний [3]. Небольшие компании могут внести значительный вклад в утилизационные методы отходов. Действующая законодательная система не поощряет физических и юридических лиц, занятых в области обращения с отходами, принятие мер к лицам, наносящим ущерб окружающей среде несанкционированным размещением отходов. Повышение работы возможно обеспечить средствами соответствующих инвестиционных, организационно-технических решений, методов государственной поддержки и форм отраслевого взаимодействия, направления совершенствования системы обращения с твердыми коммунальными отходами.

Деятельность экономической результативности предприятий в области управления с отходами имеет инвестиционную и операционную компоненты. Инвестиционный компонент включает способы финансирования проектов в сфере управления отходами.

В настоящее время в РФ действует федеральный проект «Комплексная система обращения с твердыми коммунальными отходами» в составе национального проекта «Экология» для создания эффективной системы обращения с отходами. Данные Росприроднадзора сообщают, что в регионах РФ происходит накопление ТКО не соответствующих величине отходов на конец года и превышающих величину отходов на начало года. Учитывая актуальные финансовые проблемы региональных операторов, внимание предлагается уделить совершенствованию системы обращения с ТКО на региональном и муниципальном уровнях.

Реализация актуальных задач национального проекта «Экология», в частности развитие современной инфраструктуры по обращению с ТКО, усложняется по ряду объективных причин.

Во-первых, с каждым годом увеличивается количество отходов, что связано с ростом потребительского спроса и снижением срока эксплуатации многих потребительских товаров.

Во-вторых, высока стоимость затрат предприятий, выполняющих весь необходимый цикл бизнес-процессов, как показывает Антимонопольная практика, зачастую затраты бизнеса необоснованно завышены.

В-третьих, как уже было отмечено, это трудное финансовое положение региональных операторов из-за низкой рентабельности основной деятельности и проблем с финансированием. Ситуация усложняется тем, что компании, отвечающие за вывоз и утилизацию мусора, не могут получить денег ни с населения, ни с организаций. Сегодня основной проблемой на региональном уровне в данной области является проблема неплатежей [4].

В-четвертых, несовершенство механизмов привлечения частных инвестиций в строительство комплексов по обработке и утилизации твердых коммунальных отходов. В перспективе инвестиции в новые технологии в данной области становятся все более выгодные из-за высокого спроса на переработанные материалы как вторичное сырье.

Согласно ФЗ № 89 «Об отходах производства и потребления» в субъектах Российской Федерации (РФ) должна внедряться новая система обращения с отходами, основные преобразования будут осуществляться согласно этапам, зафиксированным в законе [5] с соблюдением иерархии первоочередных приоритетов.



Рис.1.Иерархия обращения с отходами, принятая во всем мире (рисунки со свободных интернет-ресурсов).

Учитывая иерархию управления с отходами, небольшие компании по основным позициям могут занимать мусорную нишу и вносить предложения по снижению количества отходов, могут предлагать услуги: использования возвратной тары, продажу розничных товаров потребителям в их собственную тару. Проводить разъяснение среди населения услуг бизнеса, способствующего снижению количества отходов, разделному накоплению и переработке, в том числе отдельному сбору опасных отходов.

Поэтому, приоритетом новых технологий должна стать продуманная государственная поддержка объектов предпринимательской деятельности, основанная на внедрении современных механизмов «зеленого» финансирования при участии государственно-частного и муниципального партнерства, поддержка предприятий-стартапов, разрабатывающих и внедряющих новые технологические решения в области обращения с отходами. Важным является выработка комплекса мер по поддержке субъектов малого и среднего предпринимательства, осуществляющих деятельность в области раздельного накопления отходов (в том числе налоговых льгот и преференций, например,

освобождение от налога на прибыль, полученной от продажи вторичных ресурсов).

СПИСОК ЛИТЕРАТУРЫ:

1. Шевчук А.В. Управление отходами в современной России. - М.: Белый Ветер, 2021. – 560 с.;
2. Центр правовых ресурсов <https://ppp.worldbank.org/public-private-partnership> (дата обращения: 23.11.2023);
3. Два пути к промышленной экологии: применение продуктового и географического подходов <https://www.researchgate.net/publication/227619405> (дата обращения: 23.11.2023);
4. В РФ планируется построить 210 комплексов переработки мусора <https://realty.ria.ru/20181022/1531161306.html> (дата обращения: 23.11.2023);
5. Что такое зеленые закупки и как они помогают экономить <https://trends.rbc.ru/trends/green/5ebd1fd89a7947821cbc69ca> (дата обращения 23.11.2023)

Cerfus A.A., Pochekutova E.N.

Cerfus A.A.

Siberian Federal University
(Krasnoyarsk, Russia)

Scientific advisor:

Pochekutova E.N.

Siberian Federal University
(Krasnoyarsk, Russia)

**DEVELOPMENT OF COMPETITIVE
RELATIONS IN SOLID MUNICIPAL
WASTE MANAGEMENT MARKET**

***Abstract:** controversial garbage legislation gives rise to many contradictions regarding the success of the implementation of the "Garbage Reform" of all participants in the process, limiting and violating competitive legislation by excluding small companies from the market, which can become a key link in solving the collection, transportation and disposal of waste in remote hard-to-reach settlements.*

***Keywords:** ecology, business, incentives, government, legislation, society.*

УДК 336.717

Чжао Аньци

студент 2 курса магистерской программы

Южный федеральный университет

(г. Ростов-на-Дону, Россия)

ДИСТАНЦИОННЫЕ КАНАЛЫ ОБСЛУЖИВАНИЯ КЛИЕНТОВ, И ЗОНА ИХ ПРИМЕНЕНИЯ

Аннотация: в статье раскрывается сущность дистанционного банковского обслуживания, которое выступает объектом данного исследования и его основных каналов с исследованием зон их применения. К предмету исследования статьи относятся экономические отношения между клиентами и системой организации дистанционных каналов обслуживания. Для достижения поставленной цели статьи, состоящей в изучении современных технологий, используемых в каналах обслуживания клиентов и зон их применения был проведен анализ подходов к сущности дистанционных каналов обслуживания клиентов и зон их применения. Это позволила сформировать подход к классификации каналов и систематизации технологий в рамках каждого канала обслуживания.

Ключевые слова: дистанционное банковское обслуживание, каналы обслуживания клиентов, мобильный банкинг, e-банкинг, видео-банкинг, TV-банкинг, терминальный-банкинг.

ВВЕДЕНИЕ.

Организации все чаще стремятся взаимодействовать со своими клиентами, используя более «удаленные каналы», такие как телефон и компьютерные технологии. Основными стимулами развития такого взаимодействия послужили новые технологии, которые банки внедряли в свою деятельность, предлагая на массовый рынок финансовые продукты нового типа, переходя на дистанционное обслуживание через новые каналы, такие как телефон, смартфон, интернет-банкинг, видео-банкинг и другие.

Данное взаимодействие, не предполагающее физического контакта с клиентом и привязке к определенному месторасположению привело, как не

странно, к созданию более прямого взаимодействия с потребителями. Там, где когда-то взаимодействие осуществлялось посредством разговоров и использования форм, кредитных ведомостей и т. д., теперь для клиента и клерка стало обычным делом просматривать компьютерную систему и взаимодействовать с ней более непосредственно [1, с.111-148].

В этих условиях банки будут иметь конкурентное преимущество перед другими банками, предоставляя клиентам услуги через дистанционные каналы обслуживания и популяризируя их среди потребителей. Это приведет к тому, что банки будут стремиться предоставлять потребителям современные услуги, особенно в развивающихся странах, где мобильная связь является условием экономического развития банков и финансовых услуг, как основного канала связи [2, С.50-70]. Хотя сейчас на финансовом рынке присутствуют интернет-банкинг, телефонный банкинг, мобильный банкинг, а также другие виды каналов предоставления услуг.

В 2019 году банки вложили значительные средства в цифровую трансформацию и инновации. Согласно Индексу цифровой трансформации в банковской сфере, составленному Juniper Research [3], несмотря на то, что масштабы финансирования цифровой трансформации и инноваций их внедрение в различные банки отличается.

В дальнейшем, требования потребителей и новые технологии будут в большей степени стимулировать банки совершенствовать и расширять дистанционные каналы обслуживания клиентов. Хамфри и др. (2006) утверждают, что ежегодная экономия в размере 1% от валового внутреннего продукта (ВВП) может быть достигнута, если страна сможет перейти от бумажной к электронной системе и эффективно заменить банкоматы отдельными филиалами. И как следствие для эффективной интеграции новых инноваций в развитие современных каналов обслуживания отечественных банков для обеспечения их конкурентоспособности на рынке банковских услуг требуется более глубокое изучение данного предмета исследования. Соответственно целью данной статьи является определение сущности и

содержания дистанционного банковского обслуживания с изучением современных технологий, используемых в каналах обслуживания клиентов.

МЕТОДОЛОГИЯ И МЕТОДЫ.

Методологической основой исследования послужили теории цифрового банкинга, мобильного банкинга, интернет-банкинга, телефонного банкинга, а также работы по цифровой трансформации банков. В работе использованы следующие методы анализа и синтеза, систематизации, обобщения, ретроспективный анализ.

ОСНОВНАЯ ЧАСТЬ.

В процессе анализа публикаций российских и зарубежных ученых в области цифровых каналов обслуживания клиентов банками можно прийти к заключению, что в зарубежной литературе отсутствует понятие дистанционное банковское обслуживание. Данное определение можно наблюдать только в трудах российских авторов [4, 5, С.1405-1414, 6] или авторов из стран СНГ [7, С.108-118, 8, С.108-111]. Зарубежные ученые не раскрывают сущность исследуемой дефиниции «The Remote Banking», а рассматривают отдельно ТВ-банкинг, GSM-банкинг, прямой банкинг, онлайн-банкинг, домашний банкинг, интернет-банкинг, РС-банкинг, мобильный банкинг, телефонный банкинг, WAP-банкинг и SMS-банкинг.

Соответственно, базируясь на работы российских ученых приведем несколько определений дистанционного банковского обслуживания.

Дистанционное банковское обслуживание (ДБО) – это «общее название способа предоставления банковских услуг клиенту (как юридическому, так и физическому лицу) с использованием средств телекоммуникаций (чаще всего телефон, интернет) без его непосредственного визита в банк» [9], «технологии по оказанию Банками услуг по удаленной передаче распоряжений клиентов (без визита в офис), с использованием различных каналов связи» [10, С.20-21]. Также некоторые ученые трактуют дистанционное банковское обслуживание как «предоставление возможности клиентам делать банковские операции, без визита

в банк, используя при этом различные каналы телекоммуникации» [11, С.180-183].

Из данных определений можно сделать вывод, что это некое агрегирующее определение, включающее в себя различные технологии и методы дистанционного обслуживания клиентов (компьютерные, цифровые, телекоммуникационные), позволяющие осуществлять коммуникации с клиентами (физическими и юридическими лицами) и предоставлять им услуги на расстоянии по разным каналам связи, без личного присутствия.

Соответственно, из содержания понятия дистанционное обслуживание клиентов видно, что в данное понятие включено все разнообразие каналов связи и технологий, используемых в них, для взаимодействия с клиентами (рисунок 1). Данные технологии, как говорилось выше, рассматриваются в зарубежной литературе отдельно друг от друга.



Рисунок 1. Классификация дистанционных каналов банковского обслуживания [12, С.207-214].

Указанные каналы обслуживания можно классифицировать по зонам их применения.

1. Для проведения банковских операций путем предложения банковских продуктов через карты и идентификацию клиентов по биометрическим параметрам, используя принцип самообслуживания используется терминальный банкинг и банкоматы.

Терминальный банкинг – это определенная система, которая позволяет предоставлять дистанционные банковские продукты, используя терминалы самообслуживания.

Банкоматы – это программно-технический комплекс, это широко известные машины, обеспечивающие электронный доступ для клиентов. Выделяют следующие виды банкоматов: Cash-Out, Cash-In, Cash-recycling [13].

С появлением банкоматов банки могут обслуживать клиентов за пределами банковского зала. Банкоматы предназначены для выполнения важнейших функций банка и в основном работают по пластиковым картам с их особенностями. Самый захватывающий опыт для клиентов, а также банкиров заключается в том, что банкомат нивелирует все трудности проведения банковских транзакций, такие как личное присутствие клиента, ограничения банковского часа и бумажная проверка. Снять деньги в банкомате мгновенно в любое время в любой точке мира довольно просто. Банкоматы предназначены для выполнения нескольких банковских функций, таких как снятие наличных, проверка баланса, перевод денег с одного счета на другой, уплата страхового взноса, выдача небольших кредитов и оплата счетов [14, С.52-59]. Выдача безналичных вещей вроде купонов и билетов в кино, а также золотых монет также возможна через банкоматы. Этот широкий спектр деятельности осуществляется с использованием пластиковой карты с магнитной полосой и персонального кода, выданного финансовыми учреждениями.

Данное направление является актуальным несмотря на бурное развитие интернет-банкинга. Спрос на наличные остается высоким уже много лет [15]. По данным Банка международных расчетов, темп роста реальной стоимости транзакций в точках продаж в десяти странах-членах Комитета платежно-

расчетных систем (КПРС) составил 24,6%. В связи с этим увеличивается и размер сети платежных терминалов банков.

Общей чертой банковских систем во всем мире является параллельное развертывание как банкоматов (банкоматов), так и устройств торговых точек (POS), которые позволяют произвести оплату товаров и услуг в точке продаж. Также можно произвести взнос наличных на банковский счет. Однако рост транзакций через банкоматы отрицательно влияет на распространение POS-терминалов [16], а также использование дебетовых карт для снятия средств в банкоматах и POS-транзакций может налагать некоторые ограничения на замену карт наличными, даже при условии принятия дебетовых карт в точках продаж.

Также к данной категории аппаратов можно отнести платежные терминалы и информационные киоски, которые необходимо отметить, так как они по своему функционалу дополняют функции банкоматов, становясь равноценными интернет-банкингу.

2. Для предоставления финансовой информации, связи и транзакционных услуг, таких как проверка баланса счета, переводы средств и доступ к различным банковским продуктам и услугам из любого места и в любое время можно выделить мобильный (телефонный банкинг) - метод доступа к банковским услугам через мобильные устройства, который появился в начале 2000 г.г [17, С.177-189]. прошлого столетия с использованием стационарного телефона. Мобильный-банкинг — это подмножество электронного банкинга или онлайн-банкинга, которое относится к переносу проведения финансовых транзакций из проводных сетей в беспроводные сети [18, С.133-148].

М-банковские приложения, интегрированные с технологиями 3G/4G, могут выполнять различные задачи, включая мобильные платежи (м-платежи), онлайн-покупки, бронирование билетов, торговлю, транзакции, отправка и получение сообщений и инструкций, доступ к мобильным услугам (по подписке или по предоплате), а также возможности пополнения, снятия и перевода средств через приложение мобильного банкинга, установленное на SIM-карте пользователя [19].

С точки зрения исследователей мобильный банкинг включает в себя телефонный банкинг и SMS-банкинг [21, С.19-24]. С другой стороны, он является составной частью e-banking.

3. Для осуществления банковской деятельности, например перевода средств, оплаты счетов, просмотра остатков на текущих и сберегательных счетах, выплаты ипотечных кредитов и покупки финансовых инструментов и депозитных сертификатов, используя Интернет в качестве канала доставки, выделяют электронный банкинг.

Электронный банкинг или онлайн-банкинг включает в себя банкинг на основе информационных технологий. В рамках этой ИТ-системы банковские услуги предоставляются с помощью системы, управляемой компьютером. Эта система предполагает прямое взаимодействие с клиентами. Клиентам не нужно посещать помещения банка. Данная система включает системы, которые позволяют клиентам банков, физическим или юридическим лицам получать «доступ к счетам, вести бизнес или получать информацию о финансовых продуктах и услугах через общедоступную или частную сеть, включая Интернет» [22].

Кроме того, электронный банкинг позволяет иностранному банку предоставлять продукты или услуги электронного банкинга резидентам иностранного государства из:

А. Местонахождение в стране происхождения банка или

В. «Наземное» физическое предприятие в другой стране.

Термины, которые используются для описания различных форм электронного банкинга, включают банковское обслуживание с помощью персонального компьютера (ПК), «Интернет-банкинг, виртуальный банкинг, онлайн банкинг, домашний банкинг» [23] и удаленный электронный банкинг. Электронный банкинг также включает банковские операции по телефону и использование банкоматов (банкоматов).

Электронный банкинг помогает привлечь человека в банковскую систему, позволяя ему улучшить управление денежными средствами с

расширенными финансовыми возможностями. Для финансовых учреждений это перевод денежных средств на банковские счета, которые могут быть переведены в средства для кредитования и инвестирования [24, С.60-62]. С точки зрения клиента, признанными движущими силами роста электронного банкинга являются удобство, надежность, широкая доступность, доступность и полезность услуг. клиентов в использовании услуг электронного банкинга.

4. Также дистанционными каналами обслуживания являются:

ТВ-банкинг [25], который позволяет делать весь комплекс операций с собственными счетами с помощью SMART TV всего в несколько кликов. ТВ-банкинг используется для просмотра выписок по счетам, общей информации и совершения операций по шаблону. Шаблон можно добавить через мобильное устройство или онлайн-банкинг. Клиенты банка, у которых есть интернет-банкинг или мобильный банкинг, могут использовать для входа свой логин и пароль.

Видеобанкинг, который можно охарактеризовать как консультирование клиентов банка с помощью технологии видеочата. Видеобанкинг может включать использование личных устройств клиента, таких как персональные компьютеры, планшеты и смартфоны, а также устройства, называемые виртуальными кассовыми машинами (также известные как VTM), которые представляют собой банкоматы с поддержкой видеочата [26].

Видеобанкинг можно использовать для получения консультаций, совершения транзакций, открытия счетов, оформления кредитов, осуществления инвестиций и других услуг. Его преимущества включают гибкость в местоположении, что может сэкономить время и стоимость поездки в отделение банка, а также гибкость во времени, поскольку видеобанкинг обычно можно использовать до позднего вечера. По сравнению с другими удаленными средствами связи, такими как телефонный банкинг, он расширяет визуальное измерение, позволяя участникам видеть друг друга. Преимущества и ограничения видеобанкинга по своей природе аналогичны преимуществам и ограничениям видеоконференций [27], поскольку они используют (почти) один

и тот же носитель. Однако недостатком, присущим только видеобанкингу, является относительно сложный процесс настройки из-за нормативных требований.

ВЫВОД.

Исследовав сущность дистанционного банковского обслуживания и зон применения его методов и технологий через каналы обслуживания клиентов можно подытожить, что, по сути, актуальность, качество и прозрачность всех услуг, оказываемых коммерческими банками с использованием информационных технологий, является требованием сегодняшнего дня. Ни для кого не секрет, что различные виды современных дистанционных банковских услуг, которые сейчас полностью заменяют традиционные банковские услуги, обеспечивают точно такую же скорость, качество и надежность. Современные банковские услуги обеспечивают клиентам большее удобство и расширяют их возможности.

Однако в теории существует значительная подмена понятий и отсутствие четкой систематизации каналов банковского обслуживания. Многие виды каналов неоправданно дробятся, а из-за неправильного перевода одно и то же понятие трактуется по-разному. В данной работе совершена попытка систематизации каналов дистанционного банковского обслуживания по зоне их применения.

Также исследование выявило проблему неразвитости в теоретическом и практическом плане таких технологий ДБО, как ТВ-банкинг и видео-банкинг. Данные технологии практически не изучены в российской профессиональной литературе и редко применяются на практике.

Это требует дополнительных исследований в данной области дистанционного банковского обслуживания.

СПИСОК ЛИТЕРАТУРЫ:

1. Martin D., Rouncefield M. Making the Organization Come Alive: Talking Through and About the Technology in Remote Banking // Human-Computer Interaction. 2003. 18(1);
2. Agwu, M.E., Carter, A.L. (2014) Mobile phone banking in Nigeria: benefits, problems and prospects // International Journal of Business and Commerce. 2014. Vol. 3. №6;
3. Juniper Research. [Сайт]: URL: <https://www.juniperresearch.com/researchstore/fintech-payments> (Дата обращения: 25.10.2022);
4. Berdyugin A.A., Revenkov P.V. Approaches to measuring the risk of cyberattacks in remote banking services of Russia // Безопасность информационных систем. 2019;
5. Berdyugin I.V., Pronchev G.B., Monakhov D.N., Vasenina I.V., Zubova O. G. Remote Banking Services for the Visually Impaired in Britain as a Tool for Creating Barrier-Free Environment // Eurasian Journal of Analytical Chemistry. – 2017. 12(7b);
6. Madgazieva D.U. Problems in the development of remote banking services // Web of Scientist: International Scientific. 2022. Vol. 3, Iss. 10 [Сайт]: URL: wos.academiascience.org (Дата обращения: 25.10.2022);
7. Mamadiyarov Z. Prospects For The Development Of Remote Banking Services In The Context Of Bank Transformation // The American Journal of Applied Sciences. 2020. Vol.II. Iss. VII. 108-118;
8. Tskhadadze N. Use of Remote Banking Technology // Proceedings of the International Conference Communicative Strategies of Information Society (CSIS 2018), 2019;
9. Информационный портал выбора технологий и поставщиков [Сайт] - URL: <http://www.tadviser.ru> (Дата обращения: 26.10.2022);
10. Власенко А. В. Проблемы информационной безопасности мобильных систем дистанционного банковского обслуживания / А. В. Власенко, И. А. Корх

-
- // Проблемы информационной безопасности : V Всероссийская с международным участием научно-практическая конференция, Симферополь - Гурзуф, 14–16 февраля 2019 года / Крымский федеральный университет имени В.И. Вернадского. – Симферополь - Гурзуф: ИП Зуева Т.В., 2019;
11. Тебенева, О. А. Организация дистанционных сервисов в банковском обслуживании физических лиц / О. А. Тебенева // Право как искусство добра и справедливости : Сборник научных трудов 2-й Всероссийской научной конференции памяти д.ю.н., профессора О.Г. Лариной, Курск, 01 октября 2021 года. – Курск: Юго-Западный государственный университет, 2021;
12. Долгушина А.Я., Полтораднева Н.Л. Интернет-банкинг как канал дистанционного банковского обслуживания: зарубежный и российский опыт // Научно-технические ведомости СПбГПУ. Экономические науки. 2014. № 3(197);
13. Демидович А.А., Демидович И.А. Анализ экономической безопасности банкоматов с функцией cash-recycling // Электронный научный журнал «вектор экономики». 2018. №10. [Сайт] - URL: www.vectoreconomy.ru (Дата обращения: 26.10.2022);
14. Hota J. Windows-Based and Web-Enabled ATMs: Issues and Scopes // The IUP Journal of Information Technology. 2012. Vol. VIII. №4;
15. Nigmatulin G.A, Chaganova O.B. Research of an optimization model for servicing a network of ATMs and information payment terminals [Сайт] - URL: https://www.researchgate.net/publication/364421573_Research_of_an_optimization_model_for_servicing_a_network_of_ATMs_and_information_payment_terminals (Дата обращения: 26.10.2022);
16. Rodriguez-fernandez f., Carbo-valverde S. ATMs vs. POS terminals: a horse race? // 21st Australasian Finance and Banking Conference, 2012 [Сайт] - URL: <https://deliverypdf.ssrn.com/> (Дата обращения: 26.10.2022);
17. Majumdar S., Pujar V. Exploring usage of mobile banking apps in the UAE: a categorical regression analysis // Journal of Financial Services Marketing. 2022. Vol. 27;

-
18. Clarke I III Emerging value propositions for m-commerce // J Bus Strateg. 2001. № 18;
 19. Joudaa H., Jarad A.A., Obaid T., Mdallalah S.A., Awajab A. Mobile Banking Adoption: Decomposed Theory of Planned Behavior with Perceived Trust // The 1st international Conference on Information Technology and Business ICITB2020 [Сайт] - URL: https://papers.ssrn.com/sol3/papers.cfm?abstract_id=3660403 (Дата обращения: 26.10.2022);
 20. Демина, М. И. История развития дистанционного банковского обслуживания / М. И. Демина, К. Ф. Исайчик, А. А. Носова // Вестник научных конференций. – 2018. – № 5-3(33);
 21. Friday E.A., Abduirasaq S.A., Mary A. Inernet of Everything: A Solution to Mobile Banking using Voice Recognition // Global Journal of Computer Science and Technology. 1970. №22(H1);
 22. Khan H.F. E-Banking: Benefits and Issues // American Research Journal of Business and Management. 2017. Vo. 3. Iss.1;
 23. Vyas S. Impact of E-Banking on Traditional Banking Services [Сайт] - URL: arxiv.org/pdf/1209.2368 (Дата обращения: 27.10.2022);
 24. Rao M., Andani P. Shubham Singh Perception Towards Problems and Prospects of E-Banking // International Journal of Research in Engineering, Science and Management. 2022. Vol.5. Iss.3;
 25. M4bank [Сайт] - URL: https://m4bank.com/tv_banking (Дата обращения: 27.10.2022);
 26. Hutter M. Target group for video banking: How sociodemographic and behavioral characteristics affect the willingness to use video banking. – München: Hochschule Furtwangen University, 2018 [Сайт] - URL: <https://d-nb.info/1164498134/34> (Дата обращения: 27.10.2022);
 27. Videoident als sichere und rechtskonforme Online-Authentifizierung, 2018 [Сайт] - URL: <https://www.fiveandfriends.com/blog/videoident-als-sichere-und-rechtskonforme-onlineauthentifizierung> (Дата обращения: 27.10.2022)

Zhao Anqi

Southern Federal University

(Rostov-on-Don, Russia)

REMOTE CUSTOMER SERVICE CHANNELS AND THEIR APPLICATION AREA

***Abstract:** the article reveals the essence of remote banking services, which is the object of this study and its main channels with the study of their application areas. The subject of the article's research is the economic relations between customers and the system of organizing remote service channels. To achieve the goal of the article, which consists in the study of modern technologies used in customer service channels and areas of their application, an analysis of approaches to the essence of remote customer service channels and areas of their application was carried out. This allowed us to form an approach to the classification of channels and systematization of technologies within each service channel.*

***Keywords:** remote banking, customer service channels, mobile banking, e-banking, video banking, TV banking, terminal banking.*

УДК 33

Чубукин Д.А.

студент кафедры экономики и финансов

Московский финансово-юридический университет МФЮА

(г. Москва, Россия)

**АНАЛИЗ ЭФФЕКТИВНОСТИ ИСПОЛЬЗОВАНИЯ
МАТЕРИАЛЬНЫХ РЕСУРСОВ НА ПРИМЕРЕ
ООО «ГАЗПРОМ ДОБЫЧА УРЕНГОЙ»**

Аннотация: анализ эффективности использования материальных ресурсов ООО «Газпром Добыча Уренгой» может предоставить ценную информацию о том, насколько компания эффективно управляет своими ресурсами и какие улучшения могут быть внесены для повышения эффективности.

Ключевые слова: материальные ресурсы, производственная себестоимость, длительность оборота запасов.

Материальные ресурсы — это потребляемые в процессе производства предметы труда, которые однократно участвуют в процессе производства и переносят свою стоимость на стоимость производимой продукции. Данный ресурс является важнейшим для функционирования компании. Тем самым, актуально проведение исследования эффективности ресурсов ООО «Газпром Добыча Уренгой».

Таблица 1. Анализ эффективности использования материальных ресурсов
ООО «Газпром Добыча Уренгой» за 2020-2022 гг.

Показатели	2020	2021	2022	Абсолютное отклонение, +,-		Темп прироста, %	
				2021 к 2020	2022 к 2021	2021 к 2020	2022 к 2021
				Материальные затраты, тыс. руб.	3092	4219	4585
Материалоемкость, руб.	0,68	0,59	0,45	-0,09	-0,14	86,8	76,3
Материалоотдача, руб.	1,47	1,70	2,21	0,23	0,51	115,6	130,0
Удельный вес материальных запасов в полной себестоимости продукции, %	60,5	62,1	62,6	1,6	0,5	-	-
Прибыль на 1 руб. материальных затрат, руб.	0,18	0,44	0,29	0,27	-0,16	-	-
Средний дневной расход материальных ресурсов, тыс. руб.	423,68	576,37	704,66	152,69	128,29	136,0	122,3
Длительность оборота запасов сырья, материалов, дни	42	40	39	-2	-1	95,2	97,5

За исследуемый период видно, что в 2021 г. материалоемкость сократилась на 0,87 %, а в 2022 г. – на 0,77%. В свою очередь, материалоотдача из года в год увеличилась на 1,15% и 1,30%. Удельный вес материальных затрат в полной себестоимости продукции увеличивается в 2021 и в 2022 гг. на 1,6% и 0,5%. Прибыль на 1 рубль материальных затрат возросла в 2021 году по сравнению с 2020 годом на 0,27 руб., но в 2022 году снизилась на 0,16 руб. за счет уменьшения прибыли. Данное снижение материалоемкости продукции и рост материалоотдачи, а также снижение удельного веса затрат в себестоимости продукции, позволяет сделать вывод о более эффективном использовании материальных ресурсов в 2022 г. по сравнению с 2021 г.

Длительность оборота материалов также сокращается, что свидетельствует о более эффективном использовании материалов.

Затем проведем анализ частных показателей ООО «Газпром Добыча Уренгой». Анализ динамики себестоимости продукции ООО «Газпром Добыча Уренгой» целесообразно провести по статьям затрат (таблица 1).

Таблица 2. Состав и структура затрат

ООО «Газпром Добыча Уренгой» в 2020-2022 гг.

Статьи затрат	2020 г.		2021 г.		2022 г.		2022 г. в % к 2020 г.
	тыс. руб.	%	тыс. руб.	%	тыс. руб.	%	
Материалы	9450	60,5	6340	62,1	3780	62,6	40,0
Сырье	1828	11,7	1215	11,9	731	12,1	40,0
Электроэнергия	203	1,3	174	1,7	109	1,8	53,5
Теплоснабжение	750	4,8	419	4,1	254	4,2	33,8
Зарплата с начислениями	734	4,7	459	4,5	278	4,6	37,8
Амортизация	281	1,8	163	1,6	103	1,7	36,5
Спецодежда	172	1,1	102	1	66	1,1	38,7
Текущий ремонт	422	2,7	194	1,9	127	2,1	30,1
Транспортные расходы	125	0,8	61	0,6	24	0,4	19,3
Экологические платежи	500	3,2	347	3,4	199	3,3	39,9
Общая себестоимость	14464	92,6	9474	92,8	5670	93,9	39,2
Накладные расходы	843	5,4	439	4,3	254	4,2	30,1
Производственная себестоимость	15308	98	9913	97,1	5923	98,1	38,7
Прочие расходы	312	2	296	2,9	115	1,9	36,7
Итого затрат	15620	100	10209	100	6038	100	38,7

Основные затраты ООО «Газпром Добыча Уренгой» приходятся на материалы. Данной статье за исследуемый период принадлежит от 62,5% до 64,6% от суммы всех затрат. К 2022 году издержки на материалы увеличились на 47,4% по отношению к 2020 году. Это объясняется ростом цен на материалы. В структуре себестоимости удельный вес материалов увеличился незначительно.

Кроме этого, необходимо оценить также следующие изменения в структуре по элементам затрат. К 2022 году уменьшились издержки на транспортные расходы на 28,8%, что свидетельствует о повышении производительности труда, об улучшении технического уровня предприятия.

Далее представим факторный анализ материалоемкости ООО «Газпром Добыча Уренгой». Общая материалоемкость зависит от объема выпуска продукции и суммы материальных затрат на ее производство. Объем же выпуска продукции в стоимостном выражении может измениться за счет количества произведенной продукции, ее структуры и уровня отпускных цен. Сумма материальных затрат (МЗ) также зависит от объема произведенной продукции, ее структуры, расхода материалов на единицу продукции, стоимости материалов.

Таблица 3. Данные для факторного анализа материалоемкости ООО «Газпром Добыча Уренгой» в 2022 г., тыс. руб.

Показатель	Сумма
I. Затраты материалов на производство продукции:	
а) по плану	5043
б) по плану, пересчитанному на фактический выпуск продукции при сохранении плановой структуры	4896
в) по плановым нормам и плановым ценам на фактический выпуск продукции	4755
г) фактически по плановым ценам	4612
д) фактически	4585

II. Стоимость валового выпуска продукции:	
а) по плану	8057
б) фактически при плановой структуре и плановых ценах	7825
в) фактически	7325

На основании приведенных данных о материальных затратах и стоимости товарной продукции рассчитаем показатели материалоемкости продукции, которые необходимы для определения влияния факторов на изменение ее уровня.

Из таблицы видно, что материалоемкость в целом возросла на 0.00232 коп. в том числе за счет изменения:

- объема выпуска продукции: -0,0228 коп.,
- структуры производства: 1,205 коп.,
- удельного расхода сырья: -1,918 коп.,
- цен на сырье и материалы: -0,362 коп.,
- отпускных цен на продукцию: 1,1 коп.

Таблица 4. Факторный анализ материалоемкости
ООО «Газпром Добыча Уренгой» за 2022 год

Показатель	Объем производства	Структура продукции	Расход материала на	Цены на материалы	Цены на продукцию	Уровень материалоемкости, руб.
План: МЕО	План	План	План	План	План	0,62
МЕусл1	Факт	План	План	План	План	0,62
МЕусл2	Факт	Факт	План	План	План	0,63
МЕусл3	Факт	Факт	факт	План	План	0,61
МЕф						0,45

Таким образом можно сделать вывод о том, что на предприятии в отчетном году увеличился удельный вес продукции/услуг с более высоким уровнем материалоемкости.

В результате воздействия этого фактора сумма материальных затрат в себестоимости продукции увеличилась на 88,299 тыс. руб. Достигнута некоторая экономия материалов по сравнению с утвержденными нормами в результате чего материалоемкость снизилась на 1,918 коп.

Под влиянием этого фактора сумма материальных затрат в себестоимости продукции снизилась на 140,488 тыс. руб.

Наиболее существенное влияние на повышение материалоемкости продукции оказало изменение структуры производства.

Изменение объема продукции на 732 тыс. руб. было вызвано за счет:

- изменения общей суммы материальных затрат: -731,728 тыс. руб.,
- изменения эффективности использования материальных ресурсов: -0,272 тыс. руб.

В таблице 5 представим анализ частных показателей материалоемкости.

Таблица 5. Анализ частных показателей материалоемкости

ООО «Газпром Добыча Уренгой» за 2020-2022 гг., руб.

Показатели	2020	2021	2022	Абсолютное отклонение, +/-		Темп прироста, %	
				2021 к 2020	2022 к 2021	2021 к 2020	2022 к 2021
Материалоемкость	0,68	0,59	0,45	-0,09	-0,14	86,8	76,3
в том числе:							
сырьеемкость	0,32	0,28	0,24	-0,04	-0,04	87,5	85,7
топливоемкость	0,28	0,24	0,2	-0,04	-0,04	85,7	83,3
энергоёмкость	0,08	0,07	0,01	-0,01	-0,06	87,5	14,3

Частные показатели материалоемкости ООО «Газпром Добыча Уренгой» также имеют тенденцию к сокращению.

Таким образом, проведенный анализ показал, что на ООО «Газпром Добыча Уренгой» существует необходимость разработки мероприятий по повышению эффективности использования материальных ресурсов:

- существует необходимость развития системы управленческого учета и повышения уровня компьютеризации при управлении издержками на базе использования современных технических средств сбора, передачи, накопления и обработки информации на всех этапах производственного цикла,

- было выявлено, что превышение фактических издержек над нормативными происходит из-за: не полной загрузки рабочего времени эксплуатации машин и механизмов, фактическое время простоев техники из-за ремонтов выше нормативного, износ части техники составляет 100%.

СПИСОК ЛИТЕРАТУРЫ:

1. Астахов В.П. Финансовый учет: Учебное пособие М.: ЮНИТИ-ДАНА, 2012;
2. Ilin M. Impact of covid-19 on the production and consumption of agricultural food / Kalinina L., Zelenskaya I., Kalinin N., Vlasenko O., Trufanova S., Zhdanova N. // E3S Web of Conferences. International Conference on Efficient Production and Processing (ICEPP-2021). – 2021. – С. 01061;
3. Савицкая Г. В. Анализ хозяйственной деятельности предприятия: 5-е изд. / Г. В. Савицкая. - Минск: ООО «Новое знание», 2001. - 688 с.

Chubukin D.A.

Moscow University of Finance and Law

(Moscow, Russia)

**ANALYSIS OF EFFICIENCY OF USE
OF MATERIAL RESOURCES ON EXAMPLE
OF GAZPROM DOBYCHA URENGOY LLC**

***Abstract:** an analysis of the efficiency of using the material resources of Gazprom Dobycha Urengoy LLC can provide valuable information about how effectively the company manages its resources and what improvements can be made to increase efficiency.*

***Keywords:** material resources, production cost, duration of inventory turnover.*

УДК 336.025 *Шаврина А.В., Катерова В.А.*

Шаврина А.В.

преподаватель, канд. пед. наук,

Российская академия народного хозяйства и государственной службы

при Президенте Российской Федерации

Колледж многоуровневого профессионального образования

(г. Москва, Россия)

Катерова В.А.

студент,

Российская академия народного хозяйства и государственной службы

при Президенте Российской Федерации

Колледж многоуровневого профессионального образования

(г. Москва, Россия)

**БАНКОВСКИЕ ИННОВАЦИИ
КАК ИНСТРУМЕНТ ОБЕСПЕЧЕНИЯ
НАЦИОНАЛЬНОЙ БЕЗОПАСНОСТИ СТРАНЫ**

Аннотация: в статье рассматриваются финансовые инновации в банковской сфере России как инструмент обеспечения национальной безопасности страны в условиях санкционной антироссийской политики со стороны США и стран Западной Европы, составлен рейтинг банковских организаций по уровню использования инновационных технологий, влияющих на укрепление финансовой системы Российской Федерации, ее суверенитета, развитие национальной инфраструктуры финансовых рынков, преодоление зависимости в этой сфере от третьих стран.

Ключевые слова: банковская сфера, национальная безопасность, финансовые инновации, рейтинг, инновационная деятельность банков.

Большая Российская энциклопедия определяет обороноспособность как «уровень подготовленности экономики, населения, военно-промышленного комплекса к отражению внешней агрессии» и относит её к основополагающим условиям обеспечения национальной безопасности государства [7].

В Стратегии национальной безопасности Российской Федерации декларируется, что «...в целях обеспечения экономической и информационной безопасности необходимо укрепление финансовой системы Российской Федерации и ее суверенитета, развитие национальной инфраструктуры финансовых рынков, в том числе платежной инфраструктуры, преодоление зависимости в этой сфере от третьих стран, расширение практики расчетов с иностранными партнерами в национальных валютах, сокращение вывода финансовых активов за границу, противодействие незаконным финансовым операциям» [1].

В условиях санкционной антироссийской политики со стороны США и стран Западной Европы, под которую попали, в том числе, такие крупные российские банки, как ВТБ, Сбербанк, Альфа-банк, Газпромбанк, Россельхозбанк, Промсвязьбанк, банк «Открытие», Совкомбанк, банк «Россия», Новикомбанк и ряд других, национальная безопасность зависит от способности финансовых организаций быстро адаптироваться к этим вызовам, создавать свои собственные технологии и продукты, успешно продвигать их на мировом рынке. Поэтому инновации являются одним из главных факторов, способных существенно повлиять на формирование национальной безопасности России. Эта проблема вызвала научный интерес и определила тему исследования.

Объектом исследования выступил финансовый рынок России, а предметом исследования - финансовые инновации в банковской сфере РФ как инструмент обеспечения национальной безопасности страны.

Цель работы - выявление уровня инновационного развития на финансовом рынке на основе его анализа.

Для достижения поставленной цели нами были рассмотрены виды финансовых инноваций, составлен рейтинг банковских организаций по уровню

использования инновационных технологий, влияющих на укрепление национальной безопасности России.

При проведении исследования были использованы общетеоретические и экономико-статистические методы: анализ, обобщение и систематизация теоретических источников по изучаемой проблеме, интерпретация статистических данных и их наглядное представление.

Опираясь на данные Центрального банка (Банка России), размещённые на его официальном сайте, а также результаты исследований Фонда Сколково, мы проанализировали инновационную деятельность российских банков за три последних года [3,4]. В рейтинге приняли участие 30 наиболее крупных банков Российской Федерации. Для составления рейтинга оценивалась инновационная деятельность банков по таким критериям, как: «Инновационная организационная структура», «Венчурные инвестиции», «Сотрудничество со стартапами», «Инновационные мероприятия», «Инновационные сервисы», «Поддержка государственных инициатив в сфере инноваций».

На диаграмме (рис. 1) представлены участники рейтинга банков по критерию «Инновационные мероприятия», включающие организацию и проведение научно-практических конференций, встреч, участие в конкурсах, проведение круглых столов по обмену опытом и другие мероприятия, направленные на укреплении деловых связей, налаживание контактов с российскими и иностранными банками-членами международных банковских Ассоциаций.



Рис. 1. Рейтинг банков по критерию «Инновационные мероприятия».

Данные, представленные на диаграмме, позволяют судить о том, что лидирующую позицию по количеству инновационных мероприятий занимает Альфа-Банк, второе место поделили между собой ВТБ и СберБанк, на третьем почетном месте расположились Россельхозбанк и Открытие. На четвертой позиции находятся два банка: Совкомбанк и Уралсиб, а завершает список банков, организующих инновационные мероприятия или участвующих в них, банк Ак Барс.

В открытом доступе в сети Интернет содержатся данные обо всех инновационных сервисах, которые предоставляют своим клиентам банки [4]. Эта информация позволяет составить рейтинг банковских организаций по критерию «Инновационные сервисы», наиболее востребованными из которых являются:

Среди инновационных сервисов банковских организаций наиболее востребованными являются:

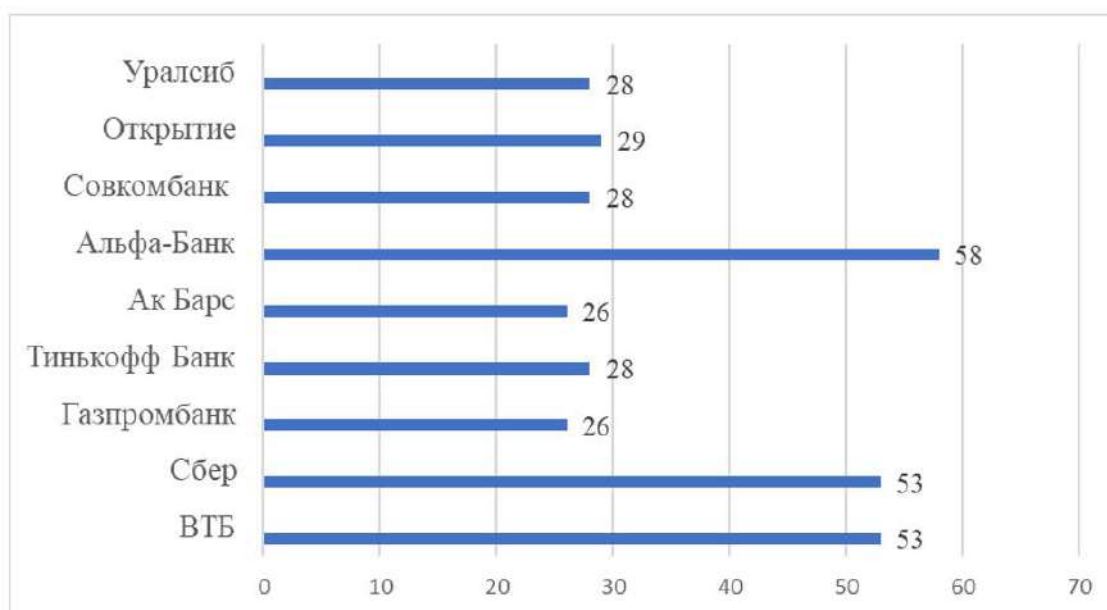
Buy Now, Pay Later (BNPL) — сервисы, позволяющие разбить оплату по принципу рассрочки без обращения в банк, прямо в интерфейсе приложения, магазина и т. д.,

геймификация, позволяющая интегрировать отдельные механики и игры в свои приложения и продукты,

Sweetcard, дающий возможность банкам делать новые кешбэк-предложения для повышения лояльности клиентов и получения дополнительной прибыли, а торговым организациям — проводить целенаправленные рекламные кампании в цифровых каналах банков с оплатой за результат,

возможность оплаты по QR-коду товаров в магазинах,

сервис VR-ипотеки, предполагающий, что, надев специальные очки, человек может ознакомиться с имеющимися в базе квартирами, вариантами их дизайна, а также расположением дома на карте города, окружающей инфраструктурой (школы, больницы, детские площадки, остановки транспорта) и одновременно прослушать информацию виртуального консультанта о характеристиках объекта и условиях возможного ипотечного кредита,

выдача потребительских кредитов с помощью удалённой биометрической идентификации,

AI-технологии, например, Чат-бот, который доступен клиентам в мобильном приложении, интернет-банке и на сайте банка, и позволяет автоматически решить вопросы клиента более чем в 70% случаев.



Рис. 2. Рейтинг банков по критерию «Инновационные сервисы».

Как видно из диаграммы, представленной на рисунке 2, лидирующую позицию по данному критерию с большим отрывом от других занимают четыре банка: Сбер, Тинькофф, Ак Барс и Совкомбанк. Вторая строчка в рейтинге принадлежит следующим банкам: Альфа-Банк, Почта Банк и РНКБ.

В настоящее время многие банки занимаются отбором привлекательных и прибыльных технологий стартап-индустрии, и новые проекты получают значительные инвестиции от финансовых организаций.

Для нашего исследования интерес представила информация о формах такого сотрудничества представителей российских финансовых организаций с бизнесом:

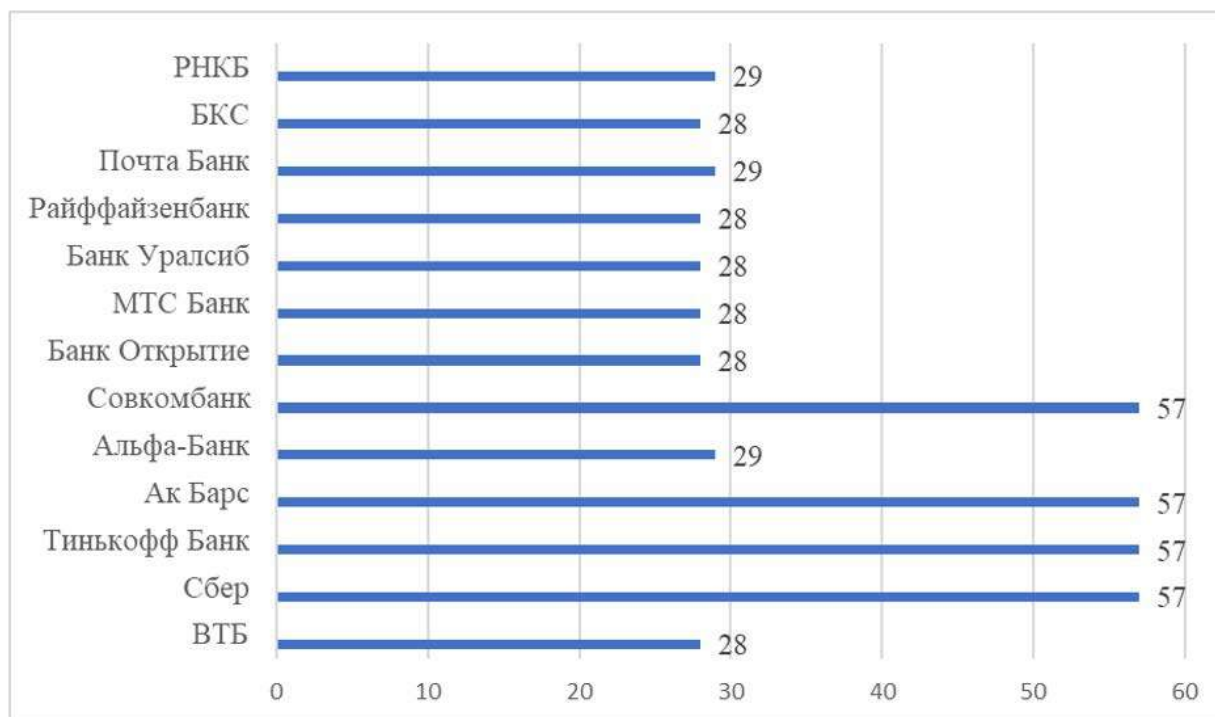
1) Хакатоны – это форумы разработчиков, во время которых специалисты из разных областей вместе работают над задачей с целью создания полноценного программного обеспечения.

2) Работа с акселераторами (компаниями, которые за определенную долю в будущем бизнесе помогает стартапам развиваться и находить инвесторов).

3) Покупка финансовой организацией стартапа или доли в нем.

По критерию сотрудничества со стартапами в 2022 году ведущее место занимал Альфа-Банк, количество договоров за исследуемый период у которого со стартапами составляет 58, практически в ногу с ним с 56 договорами идут СберБанк и ТинькоффБанк, а замыкает лидерскую почетную тройку Газпромбанк, который заключил 55 договоров с венчурными организациями (рис.3)



Рис. 3. Рейтинг организаций банковского сектора по критерию «Сотрудничество со стартапами» за 2022 год.

По критерию «Поддержка государственных инициатив в сфере инноваций» сразу шесть банков возглавляют список финансовых кредитных организаций, являющихся партнерами Госуслуг (рис. 4). Клиенты банков, использующих Цифровой профиль, смогут передавать сведения для оформления банковских продуктов в режиме онлайн всего в пару кликов, без необходимости предоставлять оригиналы документов. Вся нужная информация загружается автоматически из государственных систем благодаря «Цифровому профилю». Список партнеров представлен на официальном сайте портала Госуслуги.

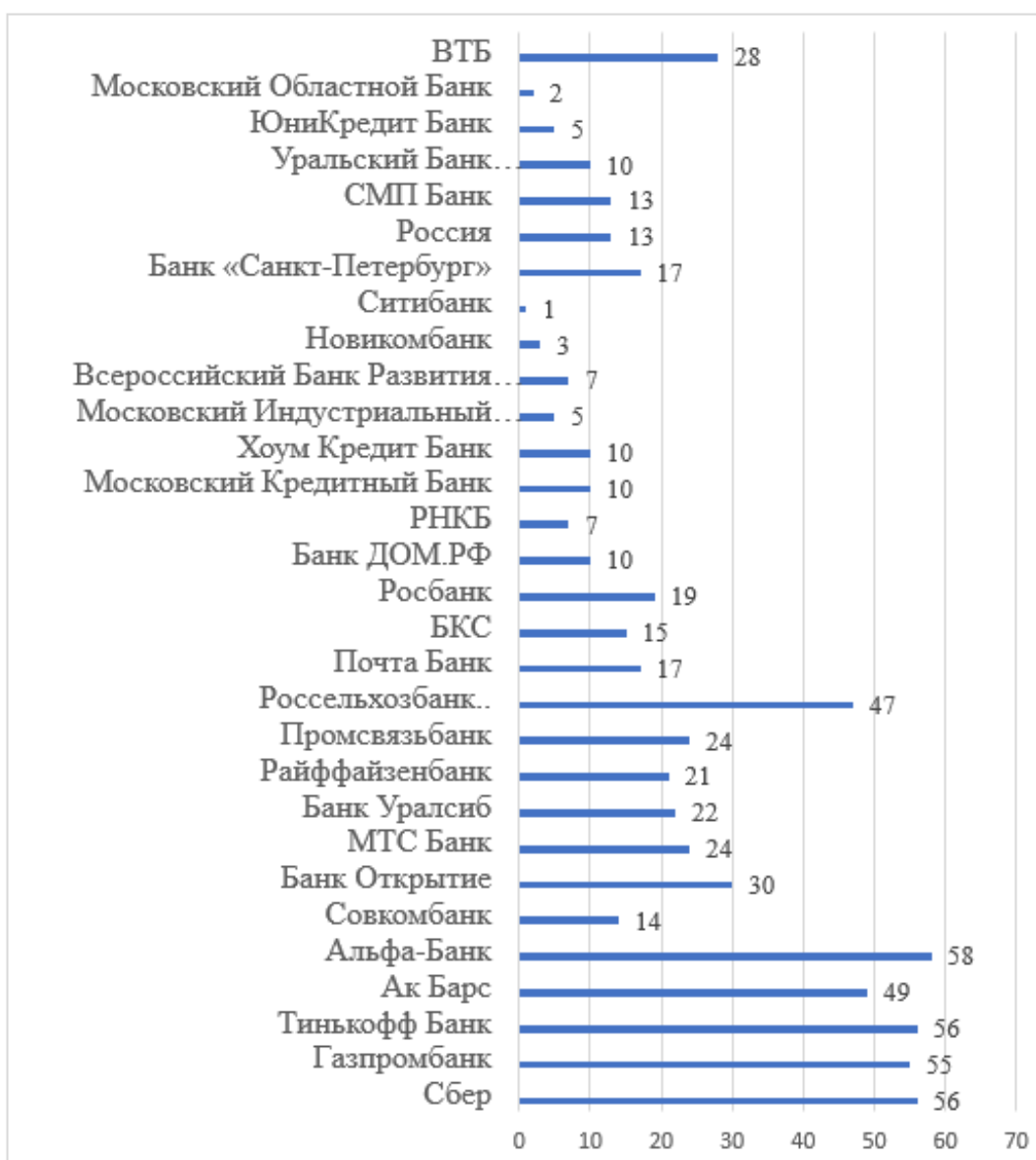

Рис. 4. Рейтинг организаций банковского сектора по критерию «Поддержка государственных инициатив в сфере инноваций» за 2022 год.

В настоящее время банковские организации инвестируют не только в собственные разработки, но и активно участвуют в решении задач, поставленных президентом РФ — обеспечить непрерывность и безопасность работы всех систем в условиях жестких санкций и ограничений, сформировать цифровой суверенитет, предполагающий, например, «создание единых библиотек референсных архитектур, запуск российских репозиторий открытого кода или государственно-частные партнерства по сквозным технологиям» [6, с.4].

Одной из тенденций развития банковской отрасли в настоящее время является создание внутри финансовой организации специальных подразделений — лабораторий, в которых осуществляется системная работа с новыми проектами. Деятельность таких лабораторий направлена на развитие ключевых технологий, внедрение инноваций в продукты банка и проведение научных исследований совместно с национальными институтами и научными центрами, а продукты, разработанные в них, в дальнейшем передаются бизнес-подразделениям банка.

Из диаграммы на рисунке 5 видно, что в лидерах по созданию инновационных подразделений – банки Газпромбанк, ВТБ, Сбер, Тинькофф, Ак Барс, Альфа-банк.

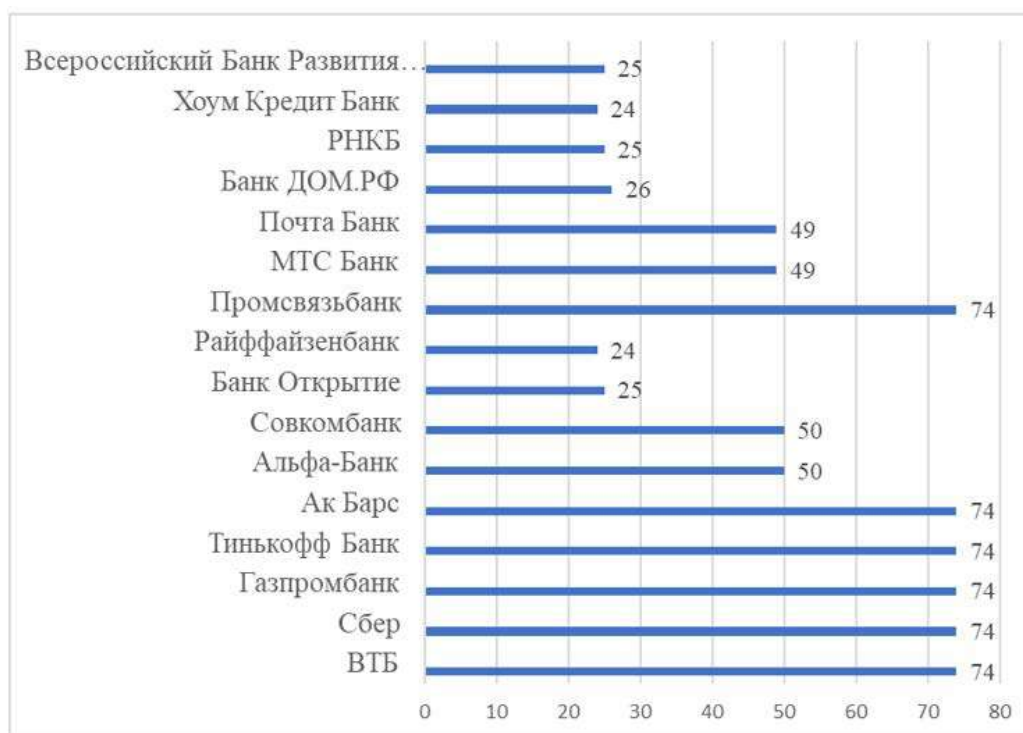

Рис. 5. Рейтинг организаций банковского сектора по критерию «Инновационная оргструктура».

Так, например, в Сбербанке создано более 10 таких подразделений: лаборатория кибербезопасности, лаборатория робототехники, лаборатория блокчейн, лаборатория искусственного интеллекта, лаборатория геймификации, лаборатория нейронаук и поведения человека и другие.

Одним из продуктов такой лаборатории является запатентованное изобретение роботизированного участка пересчета наличности, который позволяет втрое повысить производительность труда кассово-инкассаторских центров при пересчете банкнот.

Ещё одним направлением инновационной деятельности в финансовой сфере в настоящее время является венчурное инвестирование быстрорастущих высокотехнологичных компаний, которые функционируют в сферах, связанных

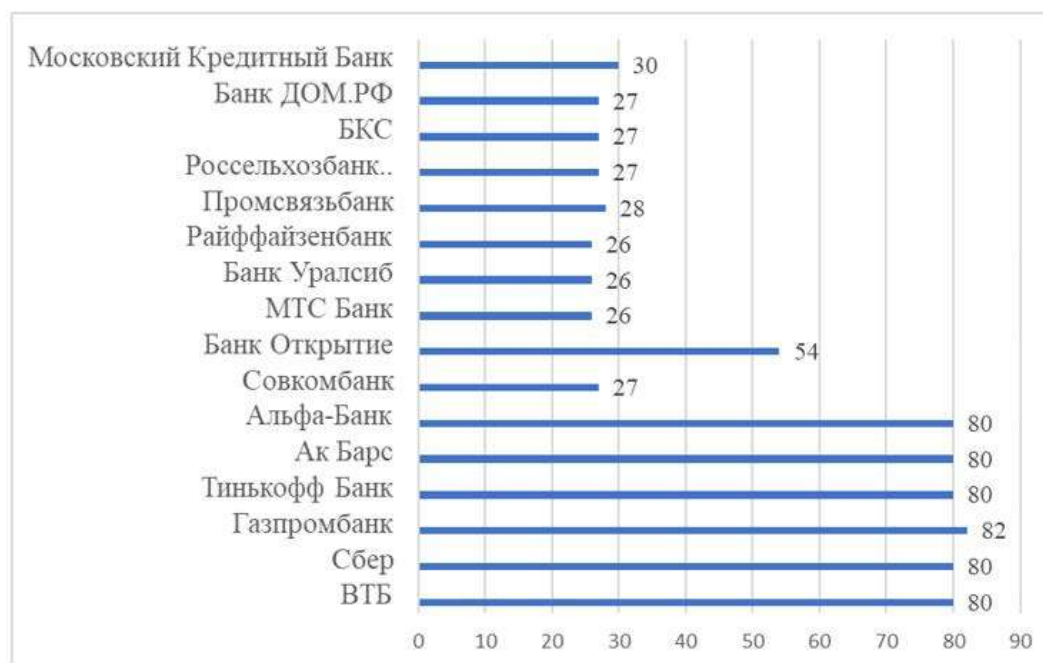
с обработкой цифровых данных, искусственным интеллектом, перспективными разработками в области освоения космоса, фармакологии и медицины.

В открытом доступе содержится информация о банках-инвесторах венчурных предприятий. Их в 2022 году насчитывалось всего шесть. Это ВТБ (поддерживают 87 стартапов), Газпромбанк (87), Банк, Уралсиб (30), а также МТС, Сбер, и Райффайзенбанк, заключивших по 28 договоров).

Систематизировав всю полученную информацию, представив её в виде таблицы 1, получили следующее:

Таблица 1. Динамика уровня инновационного развития банковской сферы за период с 2020 по 2022 год [составлена авторами]

Критерии	2022 год	2021год	2020 год	Прирост 2022г.к 2020г., %
Инновационная оргструктура	775	614	512	51,37
Поддержка гос. инициатив в сфере инноваций	861	502	348	147,41
Венчурные инвестиции	288	177	110	161,82
Сотрудничество со стартапами	638	486	329	93,92
Инновационные мероприятия	354	348	267	32,58
Инновационные сервисы	536	451	388	38,14

Наиболее значимой категорией рейтинга оказалась «Поддержка государственных инициатив в сфере инноваций», по которой суммарная оценка в 2022 году составила 861 балл, а наименьшее развитие получила категория рейтинга «Венчурные инвестиции», набравшая всего 288 баллов.

Лидерами блока «Сотрудничество со стартапами» стали Альфа-Банк, ВТБ, Открытие, Сбер и Газпромбанк, каждый из которых заключил более 40 контрактов с компаниями-участниками «Сколково». По количеству проведенных за 2022 год инновационных мероприятий, таких как питч-сессии, хакатоны для разработчиков, конкурсы и тому подобное, лидирующие позиции занимают Россельхозбанк, Газпромбанк, Альфа-Банк.

В 2022 году только в Сбере и Россельхозбанке начали создавать платформы, с помощью которых заказчики-корпорации теперь могут сообщить о потребности в технологиях, а стартапы – предложить разработанное решение

или разместить запрос на инвестиции. Из пятерки лидеров венчурными инвестициями в 2022 году занимались только ВТБ и Газпромбанк, заключив за год по две венчурные сделки. Такие данные предоставила организация, проводившая исследования венчурного рынка России за 2022 год.

Интересно, что только четыре из двадцати банков запустили VI-сервис для малого и среднего бизнеса по работе с маркетплейсами. Это ВТБ, Сбер, Тинькофф и МТС банк. Они же публично объявили о возможности совершать денежные переводы по номеру телефона в другие страны. Детский банкинг появился впервые в 2022 году в Альфе-Банке.

ВТБ, Сбер и Росбанк активно поддерживают государственные инициативы – банки являются и участниками пилотных разработок по запуску цифрового рубля, и предоставляют возможность проведения банковских операций с использованием Госключача.

Наибольшее развитие за период с 2020 по 2022 годы, как видно из таблицы, получили инвестиции финансовых организаций в привлекательные и прибыльные технологии стартап-индустрии, по которым число договоров выросло в 2,6 раза, а также поддержка государственных инициатив в сфере инноваций, количество которых за изучаемый период увеличилось на 147,4%.

Для наглядности изобразим данную тенденцию на диаграмме (рис. 6)



Рис. 6. Динамика уровня инновационного развития банковской сферы за период с 2020 по 2022 год [составлен авторами]

По итогам проведенного исследования мы выявили, что лидерами в области финансовых инноваций стали Альфа-Банк, ВТБ, Сбер, Открытие, Газпромбанк, Россельхозбанк, Тинькофф и МТС банк, которые заключили более двухсот контрактов с компаниями-участниками «Сколково», провели за 2022 год множество инновационных мероприятий, таких как питч-сессии, хакатоны для разработчиков, конкурсы, начали создавать платформы, с помощью которых заказчики-корпорации теперь могут сообщить о потребности в технологиях, а стартапы – предложить разработанное решение или разместить запрос на инвестиции, запустили VI-сервис для малого и среднего бизнеса по работе с маркетплейсами, публично объявив о возможности совершать денежные переводы по номеру телефона в другие страны.

Сегодня российские банки активно поддерживают государственные инициативы – являются и участниками пилотных разработок по запуску цифрового рубля, и предоставляют возможность проведения банковских операций с использованием Госключа.

Таким образом, столкнувшись с серьезными вызовами, российский финансовый рынок продемонстрировал свою устойчивость и продолжает развиваться в сложных экономических условиях, обеспечивая финансовую независимость России от иностранных технологий и финансовых продуктов и способствуя тем самым укреплению национальной безопасности страны.

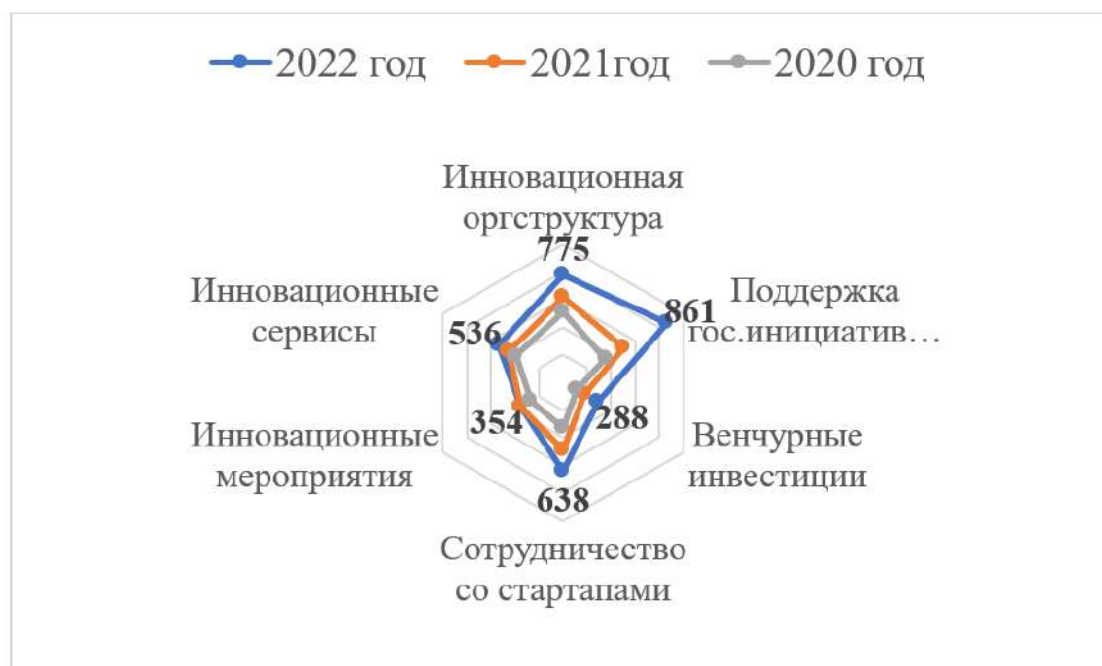
СПИСОК ЛИТЕРАТУРЫ:

1. Указ Президента РФ от 2 июля 2021 г. № 400 «О Стратегии национальной безопасности Российской Федерации». - <https://base.garant.ru/401425792/> (дата запроса 11.11.2023);
2. Основные направления развития финансового рынка Российской Федерации на 2023 год и период 2024 и 2025 годов. - http://www.consultant.ru/document/cons_doc_LAW_435343/;
3. Официальный сайт Банка России. - <https://www.cbr.ru/>;
4. Официальный сайт Фонда Сколково. - <https://sk.ru/news/skolkovo-opredelil-samye-innovacionnye-banki-rossii-po-itogam-i-polugodiya-2022-goda/>;
5. Абдрахманова, Г.И. Цифровая экономика: 2022. / Г.И. Абдрахманова, К.О. Вишневский К.О., С.А. Васильковский // Краткий статистический сборник Нац. Исслед. Ун-т «Высшая школа экономики». – М.: НИУ ВШЭ, 2022. – 124 с.;
6. Магомаева, Л.Р. Анализ основных направлений развития цифровых технологий в банковской системе / Л.Р. Магомаева, О.М. Разина // Банковские услуги. -2023. -С.2-9;
7. Муратов А.М., Верейский Г.С. // Большая Российская энциклопедия: [электрон. версия] / М-во культуры Рос. Федерации, гл. ред. Кравец С.Л. – Москва, 2016. – URL: https://bigenc.ru/fine_art/text/1908542 (дата обращения: 14.11.2023).

Shavrina A.V., Katerova V.A.

Shavrina A.V.

Russian Presidential Academy of National Economy
and Public Administration
College of Multi-Level Professional Education
(Moscow, Russia)

Katerova V.A.

Russian Presidential Academy of National Economy
and Public Administration
College of Multi-Level Professional Education
(Moscow, Russia)

BANKING INNOVATIONS AS TOOL TO ENSURE NATIONAL SECURITY OF COUNTRY

***Abstract:** the article examines financial innovations in the banking sector of Russia as a tool to ensure the national security of the country in the context of sanctions anti-Russian policy by the United States and Western European countries, a rating of banking organizations on the level of use of innovative technologies affecting the strengthening of the financial system of the Russian Federation, its sovereignty, the development of national infrastructure of financial markets, overcoming dependence in this area is compiled from third countries.*

***Keywords:** banking, national security, financial innovations, rating, innovative activity of banks.*

УДК 343 *Бердникова К.Э., Иванова Л.Н.*

Бердникова К.Э.

студент (Приволжский филиал)

Российский государственный университет правосудия

(г. Нижний Новгород, Россия)

Иванова Л.Н.

кандидат психологических наук, доцент, заведующая кафедрой гуманитарных и социально-экономических дисциплин (Приволжский филиал)

Российский государственный университет правосудия

(г. Нижний Новгород, Россия)

ПРЕДУПРЕЖДЕНИЕ ЭКСТРЕМИЗМА МОЛОДЕЖИ: СОВРЕМЕННЫЕ ВЫЗОВЫ И РЕШЕНИЯ

Аннотация: предупреждение экстремизма среди молодого поколения в условиях агрессивной информационно-психологической войны, которую ведут страны Запада против России, является сверхактуальной задачей не только государства, но и каждого гражданина России. В период массовой пропаганды ненависти против России и российской государственной власти, дезинформации о политической ситуации в мире транснациональные корпорации стремятся к монополизации своего положения в общественно-политической ситуации и без основания вводят цензуру и блокировку интернет-платформ. Активно ведется распространение заведомо ложных сведений, размещается противоправная информация, которая преимущественно нацелена на психологическую и идеологическую деморализацию молодежи.

Ключевые слова: молодежь, экстремизм, национальное законодательство, правовое воспитание, предупреждение экстремизма.

Лица в возрасте от 14 до 25 лет – категория граждан, наиболее подверженная влиянию идей экстремистской направленности. Предупреждение

подобных деяний среди молодежи и их правовое воспитание – насущный вопрос многих исследователей, граждан и органов государственной власти.

На первой линии борьбы в противодействии экстремизму находятся законодатели и институты гражданского общества. В «Стратегии противодействия экстремизму в Российской Федерации до 2025 года» одними из важных механизмов ее реализации являются «обеспечение принятия...правовых актов..., направленных на противодействие экстремизму, активное вовлечение в работу по противодействию экстремизму общественных объединений и других институтов гражданского общества».

Статья 5 Федерального закона «О противодействии экстремистской деятельности» указывает, что в целях противодействия экстремистской деятельности федеральные органы государственной власти, органы государственной власти субъектов Российской Федерации, органы местного самоуправления в пределах своей компетенции в приоритетном порядке осуществляют профилактические, в том числе воспитательные, пропагандистские, меры, направленные на предупреждение экстремистской деятельности.

Профилактику предупреждения экстремизма необходимо осуществлять в период школьного обучения. С этой целью должна быть выстроена система воспитания средой для предупреждения экстремизма. В «Основах государственной политики Российской Федерации в сфере развития правовой грамотности и правосознания граждан» прописаны меры формирования правосознания подрастающего поколения – необходимо развивать правовое образование посредством включения в образовательные программы учебных курсов, методических пособий по правовой тематике, важным является поддержание различных моделей правового образования на региональном уровне.

Как известно, законодательством установлено, что деяния, связанные с пропагандой и публичным демонстрированием символики экстремистских организаций, производством и распространением экстремистских материалов,

организацией экстремистского сообщения, а также публичными призывами к этой деятельности влекут административную и уголовную ответственность (статьи 20.3, 20.20 КоАП РФ и ст. 280, 282.1 УК РФ соответственно).

По данным Судебного департамента при Верховном Суде РФ в 2019 г. среди осужденных за преступления экстремистской направленности молодежь в возрасте от 14 до 17 лет – 4 человека, от 18 до 24 лет – 27 человек, от 25 до 29 лет – 14 человек, со средне-специальным образованием – 19 человек, со средним общим – 32 человека, 9 классами и менее – 11 человек [2, с. 73].

Ситникова М.П. в своем исследовании на основе анализа уголовных дел, личных дел осужденных, а также интервьюирования некоторых из них определяет криминологические особенности личности преступника-экстремиста из молодежной среды [1, с. 91]. Она установила, что среди преступников экстремистской направленности большая часть – в возрасте от 14 до 24 лет. Взрослеющие подростки подвержены влиянию различных идеологий экстремистского характера, из-за их повышенной эмоциональности, желания подражать необоснованным «идеалам». Агрессивный экстремизм доминирует в действиях молодых преступников: чем меньше возраст преступника, тем больше агрессии в его поведении.

Для задач профилактики экстремизма важно уметь анализировать личность экстремиста, учитывать такие характеристики, как его социально-демографическое положение (национальность, семейное положение, уровень образования и дохода), психофизиологию (особенности характера, тип темперамента), социально-средовые особенности (поведение на работе, общение с людьми). Смагин С.В. на основе анализа, проведенного в ходе исследования следственной практики по данным категориям преступлений, отмечает, что чаще всего совершает преступления экстремистской направленности мужчина от 18 до 24 лет, не имеющий постоянного источника заработка, со средним образованием, проживающий в городе. Его психоэмоциональное состояние характеризуется или наличием качеств лидера,

или повышенной внушаемостью. Мотивационно предрасположен к нарушению общественного порядка и безопасности личности [2, с. 71].

Типичные причины экстремизма среди молодежи – в характере их сфер жизнедеятельности и социальных связей. Молодые люди активно участвуют в акциях массового характера – в митингах, массовых беспорядках и шествиях, которые являются для них допустимыми, несмотря на нравственные, моральные запреты и наказуемость законом. Они образуют прослойку общества, имеющую криминогенный характер, что, в свою очередь, формирует экстремизм молодежи с искаженными нравственными ценностями [1, с. 87].

Сегодня к действиям экстремистской направленности призывают, прежде всего, посредством сети Интернет, которая оказывает большое влияние на сознание граждан. Известно, что средства массовой информации способны оказать массовое воздействие на молодежь, сформировать деструктивное мировоззрение. В связи с этим, предложением по противодействию экстремизма является информационное противодействие экстремизму на различных сайтах сети Интернет. Среди последних НПА, которые были приняты в России с учетом сегодняшней обстановки в мире, является Федеральный закон от 04.03.2022 № 32-ФЗ «О внесении изменений в Уголовный кодекс Российской Федерации и статьи 31 и 151 Уголовно-процессуального кодекса Российской Федерации», в котором устанавливается уголовная ответственность за публичное распространение заведомо ложной информации об использовании Вооруженных Сил Российской Федерации.

С 1 февраля 2021 года вступил в силу Федеральный закон «О внесении изменений в Федеральный закон «Об информации, информационных технологиях и о защите информации» от 30.12.2020 № 530-ФЗ, в соответствии с которым интернет-пользователи обязаны самостоятельно блокировать и выявлять запрещенную информацию.

Одними из важных превентивных мер молодежного экстремизма является организация патриотического воспитания, формирования уважительного отношения к Родине, к людям разных национальностей нашей

великой страны. Необходимо включать в образовательные программы учебные предметы по нравственному воспитанию молодежи, в т.ч. детей из социально незащищенных категорий семей. В рамках данных мер предлагается организация тематических групп, форумов, опросов общественного мнения [3, с. 123]. Информационное просвещение должно исходить не только от органов государственной власти, но и от общественных объединений и организаций. Молодые люди более восприимчивы к влиянию позитивного опыта и социальной активности самой молодежи.

Улучшение противодействия экстремизму состоит также в мониторинге поведения молодежи, выявлении отклонений в поведении обучающихся, недопущении дискриминации по расовому или национальному признаку. Необходимо отслеживать ситуацию в каждой образовательной организации для оперативного реагирования в целях недопущения преступлений экстремистской направленности.

СПИСОК ЛИТЕРАТУРЫ:

1. Ситникова М.П. Криминологическая характеристика личности преступника в сфере экстремистской деятельности молодежи // Российский юридический журнал. 2018. № 1. С. 84–92;
2. Смагин С.В. Особенности личности субъектов, совершающих преступления экстремистской направленности // Российский юридический журнал. 2020. № 3. С. 70 – 76;
3. Поляков В.В. Профилактика экстремизма и терроризма, осуществляемого с помощью сети Интернет // Известия АлтГУ. 2016. №3 (91). [Электронный ресурс]. URL: <https://cyberleninka.ru/article/n/profilaktika-ekstremizma-i-terrorizma-osuschestvlyaemogo-s-pomoschyu-seti-internet> (дата обращения 30.11.2023)

Berdnikova K.E., Ivanova L.N.

Berdnikova K.E.

Russian State University of Justice
(Nizhny Novgorod, Russia)

Ivanova L.N.

Russian State University of Justice
(Nizhny Novgorod, Russia)

**PREVENTION OF YOUTH EXTREMISM:
MODERN CHALLENGES AND SOLUTIONS**

***Abstract:** preventing extremism among the younger generation in the context of an aggressive information and psychological war waged by Western countries against Russia is an extremely urgent task not only for the state, but also for every citizen of Russia. During the period of mass propaganda of hatred against Russia and the Russian government, disinformation about the political situation in the world, transnational corporations seek to monopolize their position in the socio-political situation and introduce censorship and blocking of Internet platforms without reason. The spread of deliberately false information is actively carried out, illegal information is posted, which is mainly aimed at the psychological and ideological demoralization of young people.*

***Keywords:** youth, extremism, national legislation, legal education, prevention of extremism.*

УДК 347 Валитова Д.И., Воронцова И.В.

Валитова Д.И.

студентка

Российский государственный университет правосудия

(г. Казань, Россия)

Воронцова И.В.

доцент, доктор юридических наук

Российский государственный университет правосудия

(г. Казань, Россия)

ЗЛОУПОТРЕБЛЕНИЕ ПРАВОМ НА ОБРАЩЕНИЕ В СУД ПО ГРАЖДАНСКИМ ДЕЛАМ

***Аннотация:** в статье изучается злоупотребление правом на обращение в суд по гражданским делам. Цель исследования – определение путей преодоления злоупотреблений в рассматриваемой сфере. Предмет исследования – феномен злоупотребления правом на иск в гражданском процессе и механизмы противодействия ему.*

***Ключевые слова:** гражданский процессуальный кодекс, судопроизводство, злоупотребление правом, недобросовестное поведение, доказательства.*

Статьей 46 Конституции Российской Федерации закреплено право каждого гражданина на восстановление его нарушенных гражданских прав путем судебной защиты [1].

При этом важно отметить, что предоставленные законом возможности не всегда могут быть реализованы должным образом по причине того, что субъекты могут злоупотребить предоставленными им процессуальными правами [4, с. 187-188].

Под правом на иск в материальном смысле мы понимаем гражданское субъективное право в том состоянии, в котором оно способно к

принудительному в отношении обязанного лица осуществлению. Способность права приходить в это состояние присуща всякому гражданскому субъективному праву [2, с. 145].

Злоупотребление процессуальными правами представляет собой особую форму процессуального правонарушения, то есть заведомо недозволенное поведение участников гражданских процессуальных отношений, создающую видимость реализации ими своих прав, связанную с обманом, противоправной целью и тем самым препятствующую осуществлению эффективного, законного и своевременного правосудия [5, с. 176].

Уголовный кодекс Российской Федерации ответственность за злоупотребление правом не предусматривает. В Гражданском процессуальном кодексе Российской Федерации вопросы злоупотребления правом на обращение в суд по гражданским делам затронуты достаточно фрагментарно. Так, если стороны без уважительных причин не представляют доказательства, суд вправе наложить на них судебный штраф (ч. 3 ст. 57 Гражданского процессуального кодекса Российской Федерации). Аналогичные правила закреплены в Кодексе административного судопроизводства Российской Федерации (ч. 5 ст. 63).

В статье 10 Гражданского кодекса Российской Федерации раскрывается понятие пределов осуществления гражданских прав. В соответствии с ней не допускается осуществление гражданских прав исключительно с намерением причинить вред другому лицу, действий в обход закона с противоправной целью, а также иное заведомо недобросовестное осуществление гражданских прав (злоупотребление правом) [4, с. 188-189].

Можно выделить ряд злоупотреблений правом на обращение в суд по гражданским делам, в числе которых:

подача искового заявления с целью приостановления производства по основному делу,

намеренное уклонение от получения почтовой корреспонденции,

представление ходатайства о дополнительной проверке каких-либо фактов и обстоятельств, достоверность которых установлена судом при помощи имеющихся в деле доказательств,

незаблаговременное предоставление документов, необходимых суду,

получение и предоставление суду доказательств, основанных на заведомо недостоверных фактах,

недобросовестное поведение третьих лиц, привлекаемых к делу.

Несмотря на то, что проблема злоупотребления правом в гражданском процессе крайне злободневна, судебная практика по рассматриваемому вопросу довольно немногочисленна. Причина объясняется многими факторами: это и нежелание заниматься этим вопросом, и понимание труднодоказуемости факта злоупотребления правом на обращение в суд по гражданским делам.

Основным проблемным аспектом является неопределенность правовых последствий подобного недобросовестного поведения участников гражданских процессуальных отношений.

Можно сделать вывод о том, что, с одной стороны, в конституционно-правовом статусе лица немаловажное значение имеет его субъективное право на обращение в суд, с другой же – установленные законом предпосылки права на предъявление иска должны способствовать надлежащему добросовестному осуществлению рассматриваемого права. Как показывает судебная практика, нередко обращения в суд преследуют недобросовестные цели, не связанные с защитой нарушенного субъективного права либо законного интереса, и имеют характер злоупотребления правом на иск. Следствием этого является вред, причиняемый государству в лице его судебных органов, выражающийся в несении необоснованных материальных и временных затрат. Помимо прочего, причиняется вред и трудовым, и материальным ресурсам добросовестных участников гражданского оборота [3, с. 111].

Таким образом, представляется целесообразным возложить на суды полномочия, которые позволят им по своей инициативе применять санкции в качестве мер, гарантирующих защиту прав добросовестной стороны.

В целях защиты добросовестного ответчика представляется необходимым ввести в закон правило, не только возлагающее на недобросовестного истца судебные расходы, но и устанавливающее возможность возмещения убытков, причиненных ответчику необоснованным поведением истца, предъявившего иск без необходимости.

Помимо прочего, представляется целесообразным раскрыть в ГПК РФ понятия «недобросовестность» и «злоупотребление процессуальными правами», а также обозначить конкретные меры процессуальной ответственности. Помимо прочего, в главу четвертую ГПК РФ «Лица, участвующие в деле» необходимо ввести статью, закрепляющую применение штрафных санкций на умышленные действия лица в случае отказа в получении судебной корреспонденции, намеренное утаивание обстоятельств, которые могут решить исход дела, и иных видов недобросовестного поведения, также целесообразно дополнить главу 6 ГПК РФ «Доказательства и доказывание» статьей, в которой были бы закреплены штрафные санкции за умышленное сокрытие доказательств лицами, участвующими в деле.

Закрепленные в законодательстве положения, удостоверяющие и конкретизирующие понятие и виды злоупотреблений гражданскими процессуальными правами, а также введение ответственности за такие злоупотребления могли бы способствовать правильному и своевременному рассмотрению гражданских дел в судах, а также помочь в реализации прав участников гражданских правоотношений на эффективную судебную защиту.

Таким образом, максимальное ограничение злоупотреблений правом на иск должно стать одним из приоритетных направлений развития процессуального законодательства в настоящее время. Только реализуя законодательную политику в рассматриваемом направлении, можно будет говорить о том, что гражданское судопроизводство способствует укреплению законности и правопорядка, а также предупреждению правонарушений и формированию уважительного отношения к суду и закону в целом.

СПИСОК ЛИТЕРАТУРЫ:

1. Бердоева И.А. Злоупотребления процессуальными правами в гражданском процессе / И. А. Бердоева, И. В. Гинзбург // Мир науки и образования. – 2017. – № 2 (10). – С. 2;
2. Гурвич М.А. Право на иск / ред. А.Ф. Клейман М.: Изд-во АН СССР, 1949. 215 с.;
3. Новохацкая И.П. К вопросу о возможности злоупотребления правом на иск: теоретические аспекты // Вестн. Том. гос. ун-та. Право. 2016. №2 (20). С. 110-120;
4. Степаненко М.Ю. Гражданская процессуальная ответственность за злоупотребление процессуальными правами // Наука. Общество. Государство. 2020. №4 (32). С. 187-193;
5. Штонда А.В. Злоупотребление процессуальными правами в доказывании по гражданским делам // Международный журнал гуманитарных и естественных наук. 2023. №4-2 (79). С. 175-179.

Valitova D.I., Vorontsova I.V.

Valitova D.I.

Russian State University of Justice
(Kazan, Russia)

Vorontsova I.V.

Russian State University of Justice
(Kazan, Russia)

**ABUSE OF THE RIGHT TO APPEAL
TO THE COURT IN CIVIL CASES**

***Abstract:** the article examines the abuse of the right to appeal to the court in civil cases. The purpose of the study is to identify ways to overcome abuse in the field under consideration. The subject of the study is the phenomenon of abuse of the right to claim in civil proceedings and mechanisms to counter it.*

***Keywords:** Civil Procedure Code, judicial proceedings, abuse of law, unfair behavior, evidence.*

УДК 343.1

Дамбиева С.Б.

студент 3 курса магистратуры

Института права и экономики

Бурятский государственный университет им. Доржи Банзарова

(г. Улан-Удэ, Россия)

УЧАСТИЕ ПРОКУРОРА В СУДЕБНОМ РАЗБИРАТЕЛЬСТВЕ ПРИ ЗАКЛЮЧЕНИИ ДОСУДЕБНОГО СОГЛАШЕНИЯ О СОТРУДНИЧЕСТВЕ

Аннотация: данная статья посвящена изучению функций прокурора в судебном разбирательстве при заключении досудебного соглашения о сотрудничестве, о других участниках данного процесса и их законных правах.

Ключевые слова: досудебное соглашение, функции прокурора, участники досудебного соглашения, соглашение о сотрудничестве.

В ст. 5 УПК РФ законодатель сформулировал следующее определение: «досудебное соглашение о сотрудничестве – соглашение между сторонами обвинения и защиты, в котором указанные стороны согласовывают условия ответственности подозреваемого или обвиняемого в зависимости от его действий после возбуждения уголовного дела или предъявления обвинения» [6, с. 71].

Глава 40.1 УПК РФ была введена федеральным законом в июне 2009 года. Информация, содержащаяся в пояснительной записке к проекту данного закона, говорила о том, что правоохранительным органам необходимо предоставлять полномочия для привлечения к совместной деятельности лиц, которые состоят в организованных преступных группах, при условии сокращения им наказания.

Целью такого соглашения о сотрудничестве, происходящего на этапе досудебного разбирательства, является раскрытие и расследование убийств,

выполненных на заказ, фактов бандитизма, преступлений, связанных с наркотиками, коррупционных проявлений.

Закон РФ не ограничивает применение института досудебного соглашения о сотрудничестве в зависимости от категории преступлений или от того, в какой форме проводится по этим делам предварительное расследование (в форме дознания или предварительного следствия). Помощь данного института потребуется и в тех случаях. Когда преступление совершается не одним лицом, а несколькими или же группой лиц. данного института можно прибегнуть при расследовании преступлений, совершенных не одним, а несколькими лицами или группой лиц.

Подозреваемый или обвиняемый должен оказать помощь следствию на этапе досудебного разбирательства, но если же он сообщает только сведения о себе, а о других участниках преступления молчит, сообщил лишь сведения о своём участии в преступлении, то в его отношении невозможно будет применить положения гл. 40.1 УПК РФ.

Практическое применение института досудебного соглашения наблюдается с первых дней его существования. По данным Следственного комитета при Прокуратуре РФ, «досудебное соглашение было заключено в Ставропольском крае и Республике Ингушетия по уголовным делам о преступлениях, предусмотренных ст. ст. 126 УК РФ (похищение человека), 163 УК РФ (вымогательство), в Рязанской области с бывшим мэром города Рязань, которому были предъявлены обвинения в совершении преступления, предусмотренного ст. 185 УК РФ (злоупотребление и превышение должностных полномочий)» [4, с. 45].

В данной статье мы рассматриваем роль прокурора в судебных разбирательствах при заключении досудебного соглашения о сотрудничестве.

Проанализировав нормы главы 40.1 УПК, мы можем сделать вывод о том, что важнейшей фигурой при заключении досудебного соглашения о сотрудничестве и контроле за его исполнением является прокурор. Несмотря на то, что «Федеральным законом от 5 июня 2007 г. № 87-ФЗ «О внесении

изменений в Уголовно-процессуальный кодекс Российской Федерации и Федеральный закон «О прокуратуре Российской Федерации» [2, с. 79] прокурор не уполномочен вмешиваться в процессуальное производство, которое ведет предварительное следствие.

Прокурор наделен полномочиями, позволяющими ему принимать решение о возбуждении государственного обвинения и его поддержании в суде.

В соответствии с ч. 1 ст. 37 УПК РФ, «прокурор является должностным лицом, полномочия которого представлены в пределах компетенции, предусмотренной УПК РФ, осуществлять от имени государства уголовное преследование в ходе уголовного судопроизводства, а также надзор за процессуальной деятельностью органов дознания и органов предварительного следствия» [1, с. 23].

Для понимания места, отведённого прокурору в институте досудебного соглашения, следует знать сущность объекта исследования. По мнению некоторых ученых, «досудебное соглашение о сотрудничестве – это российская сделка о признании преступником вины, иные с этим не согласны, а третьи относят данный тип судебного разбирательства к особому виду деятельного раскаяния» [6, с. 38].

Необходимо выяснить, какими функциями ограничивается деятельность прокурора при заключении досудебного соглашения о сотрудничестве в судебном разбирательстве: участием в уголовном преследовании или осуществлением надзора за происходящими действиями?

В п. 55 ст. 5 УПК РФ находим: «уголовное преследование – это деятельность процессуального характера, которая выполняется стороной обвинения раскрытия совершенного подозреваемым/ обвиняемым преступления» [1, с. 97].

Уголовное преследование со стороны прокуратуры (обвинитель) подразумевает выполнение определённого комплекса правовых мер и действий, цель которых заключена в преследовании и привлечении к ответственности лиц, преступивших закон, совершивших уголовно наказуемые действия. Сторона

обвинения в данном случае имеет право также принимать участие в судебных заседаниях, подвергать обжалованию судебные решения неправомерного характера, осуществлять надзор за исполнением уголовных наказаний.

Полномочия прокурора по надзору установлены в ч. 2 ст. 37 УПК РФ, в тексте которой не упоминается о заключении досудебного соглашения о сотрудничестве.

Досудебное соглашение о сотрудничестве анализируется в п. 61 ст. 5 УПК РФ и трактуется как соглашение между сторонами обвинения и защиты. Сторона обвинения представлена следователем, руководителем следственного органа и прокурором, под стороной защиты – подозреваемый, обвиняемый, защитник.

Предметом нашего исследования является изучение роли прокурора при заключении досудебного соглашения о сотрудничестве, поэтому, проанализировав содержание гл. 40.1 УПК РФ, мы выявили основные этапы данного процесса применительно к участию в них прокурора:

1. Рассматривает ходатайство, выносит постановление об удовлетворении ходатайства о заключении досудебного соглашения о сотрудничестве либо об отказе в удовлетворении ходатайства о заключении досудебного соглашения о сотрудничестве (ст. 317.2).

2. Составляет досудебное соглашение о сотрудничестве (ст. 317.3).

3. Составляет и выносит представление о порядке проведения судебного заседания и вынесения судебного решения (317.5).

4. Выступает в судебном заседании в качестве государственного обвинителя и поддерживает обвинение [1, с. 82].

Изучив и проанализировав содержание статей закона о досудебном соглашении о сотрудничестве, мы можем сказать, что цель данного института неоднозначна: с одной стороны обеспечивает гарантии подозреваемого, обвиняемого в том, что тот будет привлечён к уголовной ответственности лишь за обозначенные в соглашении действия, квалифицирующиеся по пункту части статьи УК (п. 5 ч. 2 ст. 317.3) и получить смягчение наказания в соответствии с ч.ч. 2 и 4 ст. 62 УК, с другой – сторона обвинения, с помощью действий,

составляющих предмет данного соглашения, имеет возможность уголовного преследования не только лица, с которым заключено соглашение, но также и иных лиц.

Отвечая на поставленный выше вопрос, приходим к выводу: в ходе осуществления деятельности по заключению досудебного соглашения о сотрудничестве с подозреваемым, обвиняемым прокурор выполняет функцию уголовного преследования, не надзора.

Несмотря на то, что в судебном заседании при заключении или выполнении досудебного соглашения о сотрудничестве функция прокурора состоит в уголовном преследовании, закон не отнимает у него права обеспечивать защиту прав и свобод человека и гражданина, а также охраняемые законом интересы общества и государства в уголовном судопроизводстве в соответствии с целями деятельности прокуратуры, обозначенными в ст. 1 Федерального закона от 17 января 1992 г. № 2202-1 «О прокуратуре Российской Федерации» [5, с. 93].

Прокурор является представителем публичного органа власти-прокуратуры, его деятельность направлена на содействие и обеспечение уголовного судопроизводства, определенного в ст. 6 УПК РФ.

СПИСОК ЛИТЕРАТУРЫ:

1. Уголовно-процессуальный кодекс Российской Федерации от 18.12.2001 N 174-ФЗ (ред. от 04.08.2023) (с изм. и доп., вступ. в силу с 12.10.2023);
2. О внесении изменений в Уголовный кодекс Российской Федерации и Уголовно-процессуальный кодекс Российской Федерации: Федеральный закон от 29.06.2009 № 141-ФЗ // Собрание законодательства Российской Федерации. – 2009. – № 26. – Ст. 3139;
3. Беспалов Ю.Ф. Примириительные процедуры в гражданском, уголовном и административном судопроизводстве Российской Федерации. М: Проспект, 2022. – 182 с.;

-
4. Загорский Г.И. Актуальные проблемы судебного разбирательства по уголовным делам. 2-е издание. М: Проспект, 2019. – 362 с.;
 5. Кувалдина Ю.В. Компромисс как способ разрешения уголовно-правовых конфликтов в России. М: Юстиция, 2022. – 251 с.;
 6. Маркелов А.Г. Идея уголовно-процессуального компромисса при заключении досудебного соглашения о сотрудничестве. М: Проспект, 2023. – 192 с.

Dambieva S.B.

Buryat State University

(Ulan-Ude, Russia)

PARTICIPATION OF PROSECUTOR IN COURT PROCDINGS WHEN CONCLUDING A PRE-TRIAL COOPERATION AGRMENT

Abstract: this article is devoted to the study of the functions of the prosecutor in court proceedings when concluding a pre-trial cooperation agreement, about other participants in this process and their legal rights.

Keywords: pre-trial agreement, functions of prosecutor, participants in pre-trial agreement, cooperation agreement.

УДК 34

Дусекеева А.А.

студентка кафедры теоретических и публично-правовых дисциплин

Челябинский государственный университет

(г. Челябинск, Россия)

**ПОНЯТИЕ, ОСОБЕННОСТЬ И ЗНАЧЕНИЕ
ИНСТИТУТА МИРОВЫХ СУДЕЙ
В РОССИЙСКОЙ ФЕДЕРАЦИИ**

Аннотация: в работе рассмотрены понятие, особенность и значение института мировых судей в Российской Федерации. Отражена востребованность и значимость института мировой юстиции. Проведен анализ научной литературы по заявленной проблематике.

Ключевые слова: мировой судья, институт мировой юстиции, судебная система.

В ноябре 1917 года в России был упразднен институт мировой юстиции. Декретом о суде от 24 ноября 1917 года мировые суды были заменены на местные. Необходимость доступа населения к правосудию, повышение оперативности судопроизводства, разгрузка районных судов, вызвали необходимость возврата института мировых судей.

О возрождении института мировых судей в России впервые было упомянуто в Концепции судебной реформы в РСФСР 1991 года.

Анализируя научные источники, можно определить, что среди авторов были противники данного решения, которые утверждали, что институт мировых судей уже не востребован временем, предлагали проблему загруженности судов решать с помощью увеличения количества судей районных судов [4, с. 23].

Например, В.Н. Баландин высказал точку зрения, что создание еще одного звена в системе судов общей юрисдикции повлечет за собой

значительные материальные затраты. Он считает, что введение института мировых судей не соответствует действующей судебной системе и является бессмысленным и нецелесообразным [1, с. 126].

В противовес данной позиции ряд авторов наоборот утверждают о необходимости возрождения института мировых судей.

Исследователь В.С. Устюжанинов считает, что в связи с близостью к населению мировые судьи обеспечивают надежную судебную защиту, особенно в условиях географической обстановки, которая серьезно ограничивает возможность обращения в суд за защитой прав и свобод (суровые климатические условия, огромные расстояния и т.д.) [3, с. 46].

В своих работах автор В.Л. Лебедев также положительно относится к рассмотрению мировыми судами определенной категории дел. Он полагает, что несложные дела должны рассматриваться судьями, которые непосредственно специализируются на рассмотрении подобной категории дел. В.Л. Лебедев утверждает, что правосудие тем самым приблизится к населению, судьи будут оперативно рассматривать дела, что в свою очередь должно повлиять на качество отправления правосудия» [2, с. 9].

Однако, несмотря на наличие различные точек зрения Федеральный конституционный закон от 31 декабря 1996 года «О судебной системе Российской Федерации» все же закрепил институт мировых судей в отечественной судебной системе.

В ст. 1 Федерального закона Российской Федерации от 17 декабря 1998 года «О мировых судьях в Российской Федерации» было сформулировано определение термина «мировой судья». Было установлено, что мировые судьи в Российской Федерации осуществляют правосудие именем Российской Федерации, входят в единую отечественную судебную систему и являются судьями общей юрисдикции субъектов Российской Федерации.

В большинстве случаев в юридической литературе под термином «мировой судья» принято считать физическое (должностное) лицо, принадлежащее к корпусу мировых учреждений, осуществляющее правосудие

и иную деятельность, единолично рассматривающее дела в мировом суде, назначаемое или избираемое центральными или местными органами государственной власти, устанавливающее мирные отношения между спорящими сторонами.

Особенностью института мировых судей является то, что мировые судьи осуществляют деятельность в пределах территории, которая именуется судебным участком. Судебный участок закреплен за каждым из мировых судей.

Все судьи Российской Федерации обладают единым статусом и отличаются лишь компетенцией и полномочиями.

Мировые суды берут на себя сравнительно большой объем дел, что в свою очередь способствует оптимальному распределению нагрузки на суды общей юрисдикции. Мировой судья рассматривает дела единолично. Кодексы четко прописывают процессуальный порядок, участников, оформление судебного разбирательства, порядок, сроки принятия решения мировыми судьями.

Таким образом, институт мировых судей на сегодняшний день представляет собой элемент федеральной судебной системы судов общей юрисдикции с присущими особенностями, которые выражаются в полномочиях мировых судей, организации деятельности мировых судов. Значимость деятельности мировых судов в судебной системе обосновывается современными реалиями динамично развивающихся общественных отношений.

СПИСОК ЛИТЕРАТУРЫ:

1. Баландин, В. Н. К вопросу о восстановлении института мировых судей в России / В. Н. Баландин // Правоведение. 1998. № 3. С. 125-128;
2. Лебедев, В. М. Становление судебной власти и судебной системы в России: проблемы, достижения, перспективы / В. М. Лебедев // Уголовное право. 2000. № 7. С. 9;

3. Устюжанинов, В. А. Исторические, организационные и процессуальные аспекты деятельности / В. А. Устюжанинов // Мировой судья. 2004. № 16 С. 248;
4. Чичерина, Н. А. Мировые судьи в Российской Федерации / Н. А. Чичерина // Известия вузов. 1999. № 4. С. 231.

Dusekeeva A.A.

Chelyabinsk State University

(Chelyabinsk, Russia)

**CONCEPT, FEATURES AND SIGNIFICANCE
OF INSTITUTION OF JUSTICES OF PEACE
IN RUSSIAN FEDERATION**

***Abstract:** the work examines the concept, features and significance of the institution of justices of the peace in the Russian Federation. The demand and importance of the institution of world justice is reflected. An analysis of scientific literature on the stated issues was carried out.*

***Keywords:** magistrate, institute of magistrate justice, justice courts.*

УДК 349

Еркович Д.Я.

студент юридического факультета
Забайкальский государственный университет
(г. Чита, Россия)

КРИМИНОЛОГИЧЕСКАЯ ХАРАКТЕРИСТИКА ПРЕСТУПНОСТИ ПОДНАДЗОРНЫХ ЛИЦ

***Аннотация:** в настоящей статье рассмотрены основные характерные особенности преступности среди лиц, в отношении которых установлен административный надзор. В настоящей работе освещен усредненный портрет преступника, совершившего преступление в период установления ему административного надзора, его характерные черты и особенности, что в совокупности своей мешает таким лицам встать на путь исправления.*

***Ключевые слова:** административный надзор, профилактика преступности, рецидив.*

Согласно статистике Генеральной прокуратуры Российской Федерации, в первом полугодии 2023 года поставлено на учет в органах внутренних дел 25 454 лиц, в отношении которых установлен административный надзор (первое полугодие 2022 года – 27 973 лица). Таким образом наблюдается снижение общего количества лиц, в отношении которых установлен административный надзор по сравнению с аналогичным периодом прошлого года.

При этом, указанными лицами в первом полугодии 2023 года совершено 15 088 преступлений (первое полугодие 2022 года – 14 801), таким образом, рост преступности составил 1,9%, в частности, убийства выросли на 21,5%.

Рост преступности среди лиц, в отношении которых установлен административный надзор, несет в себе негативную тенденцию, имеет свои причины и предпосылки и не может не привлекать внимание.

Такая преступность имеет ряд своих специфических особенностей, выделяющих ее из общей структуры рецидивной преступности.

К лицам, в отношении которых установлен административный надзор, относятся освободившиеся из мест лишения свободы, отбывавшие наказание за совершение тяжкого или особо тяжкого преступления, совершившие преступление при рецидиве, совершившие умышленное преступление в отношении несовершеннолетнего, преступление против половой неприкосновенности и половой свободы личности, а также еще ряд других преступлений. Таким образом, указанные лица выделяются из общей массы обычных уголовников, поскольку длительное отбывание наказания в местах лишения свободы накладывает на человека определенный отпечаток, ведь нахождение в среде уголовных элементов влияет на формирование мировоззрения и системы ценностей, присущих преступнику. Кроме этого, лицу, длительное время находившемуся в изоляции от общества, трудно адаптироваться под изменившийся мир и сделать верный выбор в жизни.

Указанные лица зачастую обладают низкой квалификацией, не трудоустроены, либо трудоустроены, однако невысокооплачиваемая и малопрестижная работа их не устраивает. Ведь общеизвестно, что найти хорошую работу с судимостью в текущих реалиях крайне проблематично.

Поднадзорные часто обитают в среде уголовников и обретают более тесные связи с преступным миром.

Таким образом, поднадзорные – это опасная категория лиц, обладающих сознанием преступника и склонных к совершению преступлений, что и является причиной столь повышенного внимания к нему со стороны государства в виде введения отдельного института административного надзора.

Совершение поднадзорным новых преступлений, зачастую не менее тяжких, свидетельствует о серьезной деформации психики, вызванной приверженностью к деструктивным антиобщественным взглядам, пренебрежительным отношением к закону и правоохранительным структурам и основанным на этом ложным ощущением собственной исключительности, отождествлением себя с кастой «избранных», бросивших вызов закону, правопорядку, государству, отрицающих общепринятые устои.

Кроме этого, не дает о себе забыть опыт совершения тяжкого либо особо тяжкого преступления, что является фундаментом становления личности преступника и зачастую такой поступок не порицается в преступной среде и находит понимание.

Основываясь на вышеизложенном, можно составить портрет поднадзорного, совершившего преступление. Это лицо мужского пола (как правило) в возрасте от 25 до 30 лет, неоднократно судимое, злоупотребляющее алкоголем, зачастую употребляющее наркотики, не трудоустроенное, не состоящее в браке, не способное выполнять высококвалифицированную работу, не имеющее устойчивых родственных связей.

Высокий процент преступности среди поднадзорных обуславливается также несовершенством воспитательной функции пенитенциарной системы, постпенитенциарного сопровождения поднадзорного, а также рядом социально-экономических проблем, что в совокупности своей мешает поднадзорному исправиться и уйти с преступного пути.

Немалый процент поднадзорных лиц склонны к совершению преступлений, связанных с нелегальными заработками, например, незаконный оборот наркотиков, кражи, грабежи, разбои и др.

Преступное прошлое поднадзорного и криминальная субкультура, существующая в местах лишения свободы, о которой писалось выше, после отбытия наказания не уходящая в небытие, а продолжающая жить в сознании поднадзорного, толкает его к совершению новых более тяжких преступлений,

нередко связанных с нелегальными заработками, что неизбежно ведет к росту рецидивной преступности.

Так называемый «криминальный бизнес», привлекает легкостью заработка больших сумм денег в короткий промежуток времени. Кроме этого, как писалось выше, поднадзорным проблематично найти новую хорошо оплачиваемую работу по ряду причин. На чаше весов становится низкоквалифицированный тяжелый труд и небольшое вознаграждение за него, либо, пусть и связанная с большим риском, но хорошо оплачиваемая незаконная деятельность. Зачастую, освободившиеся из мест лишения свободы, в частности поднадзорные, делают выбор в пользу нелегального заработка.

Одной из причин такого явления выступает выбор большинства работодателей в пользу несудимых работников, во избежание возможных рисков, связанных с судимостью. Кроме этого, поднадзорные лица, как правило не способны выполнять высококвалифицированный труд, поскольку долгие годы отбывали наказание в виде лишения свободы и оторваны от существующей действительности.

Помощь в адаптации поднадзорного к существующим реалиям, содействие в трудоустройстве и социализации входит в перечень задач постпенитенциарного сопровождения таких лиц.

СПИСОК ЛИТЕРАТУРЫ:

1. Об административном надзоре за лицами, освобожденными из мест лишения свободы: федер. закон [от 6 апреля 2011 г. № 64-ФЗ] // Рос. газета. – 2011. – 8 апреля. – № 75;
2. Иванова Е.С. Административный надзор за лицами, освобожденными из мест лишения свободы: основная форма осуществления и проблема административного надзора// Союз криминалистов и криминологов – 2021. – № 3. – С. 86-90;

3. Обзор исполнения федерального законодательства об административном надзоре, а также состояния прокурорского надзора в данной сфере от 22.09.2023 / Генеральная прокуратура Российской Федерации.

Yerkovich D.Ya.

Zabaikalsky State University

(Chita, Russia)

CRIMINOLOGICAL CHARACTERISTICS OF CRIMINALITY OF SUPERVISED PERSONS

***Abstract:** this article discusses the main characteristic features of crime among persons in respect of whom administrative supervision is established. This paper highlights the average portrait of a criminal who committed a crime during the establishment of administrative supervision, its characteristic features and features, which together prevents such persons from embarking on the path of correction.*

***Keywords:** administrative supervision, crime prevention, recidivism.*

УДК 349

Еркович Д.Я.

студент юридического факультета
Забайкальский государственный университет
(г. Чита, Россия)

ПРОБЛЕМЫ И ПУТИ РЕШЕНИЯ ПРОФИЛАКТИКИ ПРЕСТУПНОСТИ ПОДНАДЗОРНЫХ ЛИЦ

***Аннотация:** в настоящей статье рассмотрены основные проблемы профилактики преступлений среди лиц, в отношении которых установлен административный надзор и пути их решения. Как вывод, путем решения большинства проблем профилактики преступлений поднадзорных лиц является комплексный подход, заключающийся в эффективном правовом регулировании указанного вопроса, выявлении и пресечении посредством прокурорского надзора и ведомственного контроля нарушений среди органов, осуществляющих административный надзор, использование инновационных методов и технологий при осуществлении административного надзора.*

***Ключевые слова:** административный надзор, профилактика преступности, рецидив.*

Согласно статистике Генеральной прокуратуры Российской Федерации, в первом полугодии 2023 года поставлено на учет в органах внутренних дел 25 454 лица, в отношении которых установлен административный надзор (первое полугодие 2022 года – 27 973 лица). Таким образом наблюдается снижение общего количества лиц, в отношении которых установлен административный надзор по сравнению с аналогичным периодом прошлого года.

При этом, указанными лицами в первом полугодии 2023 года совершено 15 088 преступлений (первое полугодие 2022 года – 14 801), таким образом, рост преступности составил 1,9%, в частности, убийства выросли на 21, 5%.

Обусловлено это немалочисленными проблемами, возникающими при профилактике преступности поднадзорных лиц.

Как показывает практика, немалый процент лиц, попадающих под категорию поднадзорных, стремится уклониться от установления административного надзора, а органы, отвечающие за его осуществление, не всегда действуют эффективно. Статьей 314.1 Уголовного кодекса Российской Федерации установлена уголовная ответственность за уклонение от административного надзора.

Одной из основных проблем профилактики преступности поднадзорных лиц является установление фактического адреса проживания поднадзорного лица. Например, нередко после длительного отбывания наказания поднадзорные меняют место жительства, не уведомив об этом правоохранительные органы, что создает неопределенность у органов исполнения наказания, в какой именно территориальный орган внутренних дел направлять решение суда об установлении административного надзора, таким образом профилактические мероприятия не проводятся до момента установления фактического места жительства поднадзорного, что увеличивает риски совершения им вновь правонарушений. Решением указанной проблемы представляется в том числе и внедрение в правоохранительные структуры новых методов и технологий при осуществлении надзора.

Проблемой, которую нельзя не затронуть, является высокая безработица среди лиц, имеющих судимость и отбывших наказание в виде лишения свободы. Данное явление вызвано нежеланием работодателей трудоустраивать судимых лиц во избежание дальнейших проблем с ними, а также, зачастую низкой квалификацией и не адаптированностью поднадзорных к изменившемуся за время их изоляции от общества миру. Указанным лицам проблематично в короткий промежуток времени адаптироваться и найти хорошо оплачиваемую работу, в связи с чем они зачастую ведут маргинальный и аморальный образ жизни, что рано или поздно становится почвой для совершения ими новых преступлений. Данное обстоятельство значительно снижает качество профилактической работы, проводимой органами внутренних дел, ведь удовлетворенность собственной работой, финансовая обеспеченность придает

уверенность в завтрашнем дне и повторное становление на преступный путь представляется поднадзорному бесперспективным и опасным выбором.

Хотелось бы отдельно остановиться на проблеме бюрократизации правоохранительной системы, а также ненадлежащего выполнения своих должностных обязанностей отдельными должностными лицами и подразделениями, отвечающими за установление и осуществление административного надзора.

На практике встречались случаи, когда администрациями пенитенциарных учреждений, в нарушение статьи 173.1 Уголовно-исполнительного кодекса Российской Федерации, нарушался 7-дневный срок направления вступившего в законную силу решения суда об установлении административного надзора в орган внутренних дел, не соблюдается срок направления исковых заявлений об установлении административного надзора в суд преждевременно за два месяца до истечения срока отбывания наказания в виде лишения свободы. Также, имели место случаи необоснованного установления административного надзора, либо бездействие администраций исправительных учреждений, органов внутренних дел по обращению с иском заявлением в суд об установлении административного надзора при наличии оснований.

Также, в деятельности органов внутренних дел иногда допускались нарушения законодательства, выразившиеся в ненадлежащем осуществлении административного надзора, например: нарушение сроков периодичности проведения профилактических мероприятий, неполнота профилактических мероприятий, формальный подход к их проведению, не обращение в суды с исками о дополнении ранее установленных административных ограничений, продлении срока административного надзора при наличии оснований. Указанные нарушения периодически выявляются органами прокуратуры РФ и находят свое выражение в мерах прокурорского реагирования, из ответов на которые следует, что основными причинами допущения указанных нарушений является служебная загруженность, неукомплектованность личного состава.

Как вывод, ненадлежащий контроль и формализм при проведении указанной работы, неэффективная профилактика правонарушений поднадзорных лиц, порождает чувство безнаказанности и находится в числе причины, способствующих совершению ими новых преступлений.

Путем решения указанной проблемы видится проведение постоянной работы по укомплектованию подразделений органов внутренних дел и органов исполнения наказаний компетентными кадрами, проведение учебы с личным составом, более внимательное отношение к указанному направлению работы, внутриведомственный контроль, повышенное внимание к данному вопросу со стороны надзорных органов.

Как сказано выше, поднадзорные зачастую пытаются уклониться от установления им административного надзора, а также от профилактических мероприятий, осуществляемых органами внутренних дел, что значительно затрудняет их проведение. Решением данной проблемы видится разрешение использования в отношении поднадзорных лиц специальных технических средств надзора и контроля, применение которых упростило бы получение необходимой информации о местонахождении и поведении данной категории лиц, как следствие значительно повысило бы эффективность проводимых профилактических мероприятий.

Перечень таких технических средств утвержден постановлением Правительства РФ, и используются они при исполнении наказаний, не связанных с лишением свободы, а порядок их использования регламентирован ведомственными приказами Минюста России.

Однако использование таких технических средств органами внутренних дел на текущий момент при осуществлении административного надзора не разрешено на законодательном уровне.

При этом, правозащитники и либерально настроенные группы выразили бы недовольство положительным решением данного вопроса, поскольку разрешение использования специальных технических средств контроля и надзора при осуществлении административного надзора привело бы к еще

большому ограничению конституционных прав и свобод немалочисленной группы поднадзорных лиц.

При этом, видится, что такие нововведения расширили бы возможности органов внутренних дел и значительно бы упростили профилактическую работу.

В заключение нельзя не сказать, что зачастую склонность к совершению преступлений лиц, в отношении которых установлен административный надзор, их неприязнь к закону, правоохранительной системе указывает на то, что воспитательная функция пенитенциарной системы, а также постпенитенциарное сопровождение таких лиц не оправдывает ожидаемых результатов. Первопричина такого положения дел кроется именно в сознании лица, в отношении которого установлен административный надзор. Зачастую тюремная субкультура, сложившаяся десятилетиями в местах лишения свободы, модель взаимодействия между заключенными, построенная на идеях воровского единства, чувства превосходства над остальным миром, презрительное отношение к сотрудникам правоохранительных структур, прокуратуры и судебной системы, поощрению лиц, вставших на преступный путь и попавших в места лишения свободы, романтизация преступности оставляют серьезный отпечаток в сознании поднадзорного.

Внедрение инновационных методов и подходов работы с осужденными в пенитенциарных учреждениях, направленных на исправление и перевоспитание осужденных, более эффективные методы пропаганды законопослушного образа жизни, более активная работа по выявлению и преданию суду экстремистских группировок «АУЕ», осуществляющих свою деятельность в местах лишения свободы и оказывающих крайне негативное влияние на остальных осужденных.

С другой стороны, лицу, освободившемуся из мест лишения свободы после длительного заключения трудно адаптироваться и принять окружающую действительность. Ему необходима помощь и содействие со стороны государства. Необходима более продуманная социальная политика, направленная на содействие в скорейшем трудоустройстве таких лиц. Также, проводя профилактические мероприятия, органам внутренних дел необходимо

сделать упор на пропаганду законности, уважительного отношению к органам государственной власти.

Исходя из вышесказанного, криминальное сознание большинства поднадзорных, лежащее в основе их нежелания встать на путь исправления, стремления уклониться от административного надзора, совершить новое преступление, смело можно назвать одной из основных проблем, возникающих при профилактике преступности поднадзорных лиц.

Таким образом, профилактика преступности поднадзорных лиц не даст по-настоящему хорошего результата без желания самого поднадзорного исправиться, осознать свои ошибки и понять бесперспективность и несостоятельность деструктивной тюремной субкультуры, изменить образ мысли, в чем государство и общество должно его всецело поддерживать.

СПИСОК ЛИТЕРАТУРЫ:

1. Об административном надзоре за лицами, освобожденными из мест лишения свободы: федер. закон [от 6 апреля 2011 г. № 64-ФЗ] // Рос. газета. – 2011. – 8 апреля. – № 75;
2. Иванова Е.С. Административный надзор за лицами, освобожденными из мест лишения свободы: основная форма осуществления и проблема административного надзора// Союз криминалистов и криминологов – 2021. – № 3. – С. 86-90;
3. Обзор исполнения федерального законодательства об административном надзоре, а также состояния прокурорского надзора в данной сфере от 22.09.2023 / Генеральная прокуратура Российской Федерации

Yerkovich D.Ya.

Zabaikalsky State University

(Chita, Russia)

**PROBLEMS AND SOLUTIONS OF CRIME
PREVENTION OF SUPERVISED PERSONS**

***Abstract:** this article discusses the main problems of crime prevention among persons under administrative supervision and ways to solve them. As a conclusion, the way to solve most of the problems of crime prevention of supervised persons is an integrated approach consisting in effective legal regulation of this issue, detection and suppression through prosecutorial supervision and departmental control of violations among the bodies exercising administrative supervision, the use of innovative methods and technologies in the implementation of administrative supervision.*

***Keywords:** administrative supervision, crime prevention, recidivism.*

УДК 34

Завалаяев И.М.

Российский государственный гуманитарный университет

(г. Москва Россия)

ПРОВЕДЕНИЕ ПОВТОРНОЙ ЭКСПЕРТИЗЫ В УГОЛОВНОМ СУДОПРОИЗВОДСТВЕ

Аннотация: в статье рассматривается проблема, связанная с пониманием повторной экспертизы как одного из способов проверки достоверности заключения эксперта в уголовном процессе. Этот вопрос является сложным и неоднозначным в науке уголовного процесса, не решен он надлежащим образом и в действующем уголовно-процессуальном законодательстве Российской Федерации.

В статье показан подход к пониманию повторной экспертизы в качестве проверки достоверности заключения эксперта по уголовным делам.

Ключевые слова: экспертиза, повторная экспертиза, уголовный процесс.

Введение:

В современном мире, где технологии и наука играют ключевую роль, вопросы, связанные с проведением экспертиз и оценкой их достоверности, становятся все более актуальными. Одним из способов проверки правильности экспертного заключения является проведение повторной экспертизы. В данной статье мы рассмотрим основания для назначения повторной экспертизы, закрепленные в законодательстве Российской Федерации, а также их значение для судебного процесса.

Методы:

Данная статья основана на анализе научной литературы, а также на изучении нормативных актов, связанных с проведением повторной экспертизы.

Результаты и обсуждение:

Проведение повторной экспертизы считается одним из способов проверки достоверности заключения эксперта.

Основания назначения повторной экспертизы закреплены в ч. 2 ст. 207 УПК РФ «В случаях возникновения сомнений в обоснованности заключения эксперта или наличия противоречий в выводах эксперта или экспертов по тем же вопросам может быть назначена повторная экспертиза, производство которой поручается другому эксперту.»

П. 15 Постановление Пленума Верховного Суда № 28 от 21.12.2010 «О судебной экспертизе по уголовным делам» разъясняет, что согласно части 2 статьи 207 и части 4 статьи 283 УПК РФ при возникновении сомнений в обоснованности заключения эксперта или при наличии в выводах экспертов по тем же вопросам противоречий, которые невозможно преодолеть в судебном разбирательстве путем допроса экспертов, может быть назначена повторная экспертиза, производство которой поручается другому эксперту. Необоснованным следует считать такое заключение эксперта, в котором недостаточно аргументированы выводы, не применены или неверно применены необходимые методы и методики экспертного исследования. Суд также вправе назначить повторную экспертизу, если установит факты нарушения процессуальных прав участников судебного разбирательства при назначении и производстве судебной экспертизы, которые повлияли или могли повлиять на содержание выводов экспертов.

Необходимо критически относиться к разъяснению, о том, что в случае установления фактов нарушения процессуальных прав участников судебного разбирательства при назначении и производстве судебной экспертизы, суд вправе назначить повторную экспертизу, полагаю, что в случае выявления указанных нарушений, имеются основания для признания доказательства недопустимым, и как следствие исключение его из массива доказательственной базы.

С другой стороны, пленум использует словосочетание «суд вправе» вместо «обязан», а при условии, что в судопроизводстве присутствует

обвинительный уклон, суд может использовать формулировку содержащуюся в Постановлении Пленума Верховного Суда № 28 от 21.12.2010 в угоду себе, прокуратуре и органу предварительного расследования, назначая повторную экспертизу, когда это необходимо для обвинения, и отказывать в ходатайстве о проведении повторной экспертизы, ссылаясь на то, что это «право, а не обязанность», в том случае если заинтересована сторона защиты.

Ученые называют типичной ошибкой, встречающейся в следственной и судебной практике, назначение повторной экспертизы, на том основании, что выводы эксперта не устраивают следователя или суд, так как не укладываются в ту версию, которой отдается предпочтение. В то же время если заключение эксперта противоречит другим, собранным по делу доказательствам по уголовному делу, то это не всегда может свидетельствовать об ошибке эксперта, вполне возможно, что не достоверными являются другие доказательства. Поэтому достоверность заключения эксперта не должна устанавливаться лишь путем его сопоставления с другими доказательствами, должна даваться оценка ходу и результатов всего проведенного исследования.

Согласно законодательству, защитник вправе воспользоваться помощью специалиста. Ряд ученых полагают, что таким образом сторона защиты может опровергнуть заключение эксперта, но в реалиях орган предварительного расследования и суд относится небрежно к заключению специалиста, не вникая в него, для получения удовлетворительного результата в виде посеивания сомнения в заключении эксперта, стороне защиты необходимо вызвать специалиста в судебное заседание для допроса, и использовать вопросы, ответы на которое будут ставить под сомнение объективность, всесторонность и полноту проведенной экспертизы, соблюдения экспертной методики и обоснованности выводов эксперта.

Как подчеркивается в Постановлении Пленума Верховного Суда № 28 от 21.12.2010 заключение и показания специалиста даются на основе использования специальных знаний и так же, как и заключение и показания эксперта в суде, являются доказательствами по делу.

Заключение.

Таким образом, заключение специалиста способно поставить заключение эксперта только под сомнение. Устранить такие сомнения представляется возможным путем назначения повторной экспертизы, процессуальный порядок производства которой хотя и не является абсолютной гарантией достоверности ее выводов, во многом содействует этому. При этом заключение специалиста не может быть достаточным способом проверки достоверности заключения эксперта. Однако в заключении специалиста могут содержаться суждения о полноте проведенного исследования, соблюдения экспертной методики, обоснованности выводов эксперта.

СПИСОК ЛИТЕРАТУРЫ:

1. Постановление Пленума Верховного Суда № 28 от 21.12.2010 «О судебной экспертизе по уголовным делам»;
2. Исаенко В.Н. Постановление Пленума Верховного Суда от 21 декабря 2010 г. № 28 «О судебной экспертизе по уголовным делам» // Уголовное право. 2011. №4-С.5, Муженская Н.Е. Пленум Верховного Суда Российской Федерации об актуальных вопросах производства судебной экспертизы по уголовным делам;
3. Россинская Е.Р. Ганшииа Е.И. Зинин А.М. Теория судебной экспертизы (Судебная экспертология): Учебник/ Подред. Е.Р. Россинской. 2-е изд. перераб. и доп. М. Норма, 2016. С. 163;
4. Шапиро Л.Г. Проблемы допроса специалиста в уголовном судопроизводстве // Проблемы уголовного производства, криминалистики и судебной экспертизы: Научный журнал СПЮА. 2012. № 1;
5. Федотов И.С. Оценка заключения и показания эксперта, заключения и показания специалиста как доказательство по уголовному делу // Уголовное право. 2014. №3

Zavalyaev I.M.

Russian State University for Humanities

(Moscow, Russia)

**CONDUCTING A RE-EXAMINATION
IN CRIMINAL PROCDINGS**

***Abstract:** the article deals with the problem of understanding re-examination as one of the ways to verify the reliability of an expert's opinion in criminal proceedings. This issue is complex and ambiguous in the science of criminal procedure, and it has not been properly resolved in the current criminal procedure legislation of the Russian Federation.*

***Keywords:** examination, re-examination, criminal procedure.*

УДК 343.13 *Золотарев В.С., Теплякова О.А.*

Золотарев В.С.

магистр 3 курса юридического факультета,

Московский университет им. С.Ю. Витте

(г. Москва, Россия)

Теплякова О.А.

ИО заместителя заведующего кафедрой уголовного права и процесса,

Московский университет им. С.Ю. Витте

(г. Москва, Россия)

**ОСОБЕННАЯ ЧАСТЬ УГОЛОВНОГО ПРАВА
КАК ОТРАЖЕНИЕ УГОЛОВНОЙ ПОЛИТИКИ
РОССИЙСКОГО ГОСУДАРСТВА**

Аннотация: статье исследуются юридическая природа и генезис Особенной части уголовного законодательства России при неразрывной взаимосвязи с его Общей частью. Методологическую основу статьи составил всеобщий диалектический метод познания при исследовании вопросов становления и формирования Особенной части Уголовного кодекса Российской Федерации (далее – УК РФ) в симбиозе с его Общей частью. При решении определенных задач в работе использованы общенаучные исследовательские методы, в частности, сравнительно-правовой, системно-структурный, правового моделирования, а также применялся анализ как частно-научный метод познания.

Ключевые слова: закономерная связь, генезис, обобщение, часть, обособление, элемент, система, подход, законодательная техника.

В уголовно-правовой литературе существует мнение о первичности Особенной части уголовного законодательства, что мы подчеркивали ранее в рамках исследования дефиниции некоторых уголовно-правовых категорий [1, с. 60]. На наш взгляд, является неверной сама постановка вопроса о том, что появилось раньше – Особенная или Общая часть уголовного права, она

ошибочна методологически, противоречит логической операции деления целого на части. Анализ исторических этапов становления и развития Особенной части уголовного права подтверждает тезис об одновременном появлении обеих частей уголовного законодательства. Общая и Особенная части находятся в закономерной связи. При исследовании вопросов сущности Особенной части уголовного права необходимо рассмотреть законодательные приемы ее формирования, которые позволяют выделить большое значение обособления уголовного законодательства на две части. Данный подход позволяет предположить, что Особенная часть уголовного права в большей мере, чем Общая его часть, отражает уголовно-правовую политику государства на определенном этапе эволюции.

В ходе исследования установлено, что Общая и Особенная части уголовного законодательства, исходя из их функционального назначения в уголовном праве, находятся в дихотомической связи. Как известно, под дихотомией понимается раздвоенность, последовательное деление на две взаимоисключающие части, более связанные внутри, чем между собой. Основанием для такого деления логики признают наличие или отсутствие видообразующего признака.

Весь массив уголовно-правового материала можно разделить на Общую и Особенную части только в том случае, если соответствующие положения (нормы) содержатся в делимом целом. Другими словами, обособить, вычленив Общую или Особенную часть реально лишь тогда, когда они в том или ином виде объективно существуют и входят в уголовное право как отрасль права. Иное противоречит здравому смыслу. Согласно парафразу основного положения эпикурейской философии Лукреция, *ex nihilo nihil fit* (из ничего и ничего не бывает). Довод о возникновении в начале Особенной части (норм Особенной части) опровергается генезисом и развитием уголовно-правового регулирования общественных отношений. Если в нормах, например, Русской правды в любой из ее редакций или иных нормативных актах тех лет видеть лишь истоки Особенной части, то тогда теряется одна из важных характеристик положений

уголовного права – наказуемость деяния. Между тем нет ни одного уголовно-правового запрета, не содержащего карательного элемента, иначе говоря, наказания за его нарушение, что, бесспорно, относится к положениям Общей части уголовного права.

Более того, можно выделить виды однородных наказаний. Во многих нормах есть упоминание о вине, субъекте преступления, потерпевшем (например, ст. 1 Пространной редакции гласит: «если убьет муж мужа...»¹), об обстоятельствах, исключающих наказуемость деяния. Нормы дошедших до нас первых правовых памятников свидетельствуют, что они, кроме собственно уголовно-правового запрета (элемента Особенной части уголовного права), содержали положения его Общей части. Таким образом, обе части уголовного законодательства исторически развиваются в рамках одних и тех же актов.

Соответственно, возникают и закрепляются некие положения в обеих частях уголовного законодательства, причем как вытекающие из одной из них, так и относительно самостоятельные. Более того, продолжительное время они сосуществуют в некоем симбиозе. В связи с изложенным нет ни социальных, ни правовых причин преувеличивать или принижать значение Особенной части для развития Общей части уголовного законодательства.

Проведенное исследование подтвердило следующие выводы: - Общая и Особенная части, исходя из их функционального назначения в уголовном праве, находятся в дихотомической связи, которая понимается как раздвоенность, последовательное деление на две взаимоисключающие части, более связанные внутри, чем между собой. Основанием для такого деления в логике признается наличие или отсутствие видообразующего признака, - довод о возникновении в начале Особенной части (норм Особенной части) опровергается генезисом и развитием уголовно-правового регулирования общественных отношений. Требовалось время, в течение которого накапливался и обобщался законодательный материал.

Последнее приводило к дифференциации уголовно-правовых предписаний по степени их обобщения и на определенном этапе позволило

использовать прием законодательной техники, который характеризует пандектный принцип построения кодифицированного уголовного законодательства, в математике ему соответствует правило скобок.

За скобки выносятся общие положения уголовного законодательства, т.е. положения, которые относятся ко всем без исключения установлениям (Общая часть), находящимся внутри скобок (Особенная часть),

- Особенная часть уголовного права, будучи относительно самостоятельным элементом уголовного права России, в большей мере, чем Общая часть, отражает уголовно-правовую политику государства на определенном историческом этапе. В Особенной части уголовного права наиболее ярко находят отражение такие значимые аспекты уголовно-правовой политики, как криминализация общественно опасных деяний и пенализация деяний.

СПИСОК ЛИТЕРАТУРЫ:

1. Илиджев А.А. Проблемы определения дефиниции Общей части Уголовного кодекса Российской Федерации // Вестник Казанского юридического института МВД России. 2022. № 1 (47). С. 58 – 63. DOI: 10.37973/KUI.2022.73.91.007;
2. Левитин А.В. Преодоление ограничений: метод деления пополам // Алгоритмы. Введение в разработку и анализ. Москва: Вильямс, 2006. С. 476 – 480;
3. Ивин А.А., Никифоров А.Л. Словарь по логике. Москва: Владос, 1997. 384 с.;
4. Лукреций. О природе вещей. Кн. 1 / пер. с лат. Ф. Петровского. Москва, 1983. 383 с.;
5. Чучаев А.И., Кизилов А.Ю. Уголовно-правовая охрана представителей власти в XI–XVII вв. // Государство и право. Москва: Наука, 2001. № 6. С. 89 – 96.

Zolotarev V.S., Teplyakova O.A.

Zolotarev V.S.

Witte Moscow University

(Moscow, Russia)

Teplyakova O.A.

Witte Moscow University

(Moscow, Russia)

SPECIAL PART OF CRIMINAL LAW AS REFLECTION OF CRIMINAL POLICY OF RUSSIAN STATE

***Abstract:** the article explores the legal nature and genesis of a special part of the criminal legislation of Russia with an inextricable relationship with its General part. The methodological basis of the article is the universal dialectical method of cognition in the study of the formation and formation of a special part of the Criminal Code of the Russian Federation (hereinafter – the Criminal Code of the Russian Federation) in symbiosis with its General Part. In solving certain tasks, general scientific research methods were used in the work, in particular, comparative legal, system-structural, legal modeling, and analysis was also used as a private scientific method of cognition.*

***Keywords:** natural connection, genesis, generalization, part, isolation, element, system, approach, legislative technique.*

УДК 343.121 *Иманаева О.Г., Теплякова О.А.*

Иманаева О.Г.

студент

Московский университет имени С.Ю. Витте

(г. Москва, Россия)

Научный руководитель:

Теплякова О.А.

заместитель заведующего кафедрой уголовного права и процесса

Московский университет имени С.Ю. Витте

(г. Москва, Россия)

**ПРАВО ОБВИНЯЕМОГО НА ЗАЩИТУ:
ПОНЯТИЕ, ГАРАНТИИ ОБЕСПЕЧЕНИЯ**

Аннотация: в данной статье рассматривается понятие и гарантии права обвиняемого на защиту в уголовном процессе. Автор анализирует основные аспекты данного права, включая возможность выбора защитника, равноправность сторон, презумпцию невиновности и принцип свободы обороны. Основываясь на действующем законодательстве и судебной практике, статья выявляет важность обеспечения права обвиняемого на защиту для справедливого и эффективного уголовного процесса.

Ключевые слова: право обвиняемого, защита, гарантии, уголовный процесс, выбор защитника, равноправие, презумпция невиновности, свобода обороны, справедливость, эффективность.

Современная Россия идёт по пути построения правового государства, что отмечается в ст. 2 основного закона страны – Конституции Российской Федерации, где сказано, что человек, его права и свободы являются высшей ценностью.

Непосредственно сам процесс реализации рассматриваемого принципа регламентирован уголовно-процессуальным законодательством РФ, при применении соответствующих норм также необходимо учитывать правовую позицию Конституционного Суда Российской Федерации.

Для справедливого правосудия необходимым условием является соблюдение данного права, которое обеспечивается государством и соответственно корреспондирует для государства обязанность реализовывать право на защиту.

Многие ученые, относят право на защиту к универсальным правам так, как данное право применимо и в международном и конституционном значении, в связи с этим оно приобретает основополагающее значение и соответственно является приоритетным по сравнению с множеством других процессуальных прав подозреваемого или обвиняемого.

Участие подозреваемого и обвиняемого на досудебной стадии имеет особое значение, ведь в процессе осуществления следователем или дознавателем юридически значимых действий, гражданин, зачастую не имеющий высшего юридического образования, может не отдавать себе отчет в важности своевременного принятия тех или иных решений и мер, имеющих краеугольное значение для дальнейшего хода процесса.

Таким образом, Постановление Пленума Верховного Суда Российской Федерации «О практике применения судами законодательства, обеспечивающего право на защиту в уголовном судопроизводстве» закрепляет следующую правовую аксиому: «обеспечение права на защиту является обязанностью государства и необходимым условием справедливого правосудия.».

Ключевой мыслью в данной выдержке является именно «справедливого правосудия», что отмечает особую значимость досудебных стадий производства по уголовному делу.

В своих трудах, знаменитый российский юрист Эбзеев Б.С. отмечает, что право на защиту является дарованным государством, поскольку его начала

подчёркнуты в Конституции Российской Федерации. Вместе с тем, оставаясь дарованным, оно имеет так же и естественные корни, заключая в себе естественные свойства человеческой личности.

Данный международный договор устанавливает, что каждый человек имеет право на любой стадии производства защищать себя лично, либо посредством выбранного им защитника. Беспрекословное исполнение приведенной нормы является средством для реализации одной из основных задач судопроизводства – справедливого разбирательства дела.

Право подозреваемого и обвиняемого на защиту является воплощением одного из основных принципов всех видов судопроизводства, принципа состязательности и равноправия сторон, что позволяет дифференцировать задачи обвинения и защиты.

В своей работе, Александров А.С., Бойков А.Д. и другие отмечали, что само право на защиту неотделимо от гарантий его осуществления.

Так, суд, прокурор, следователь или дознаватель обязаны обеспечить подозреваемому и обвиняемому возможность защищаться всеми законными способами, в том числе, посредством предоставления ему квалифицированной юридической помощи, которая, согласно конвенции, должна быть предоставлена бесплатно, если субъект не в состоянии оплатить её самостоятельно.

С целью выделения прав подозреваемого и обвиняемого на защиту, необходимо, в первую очередь, разобраться с самим процессуальным статусом данных участников правоотношения. Л.В. Головкин отмечает, что вопреки расхожему мнению, подозреваемый и обвиняемый не являются объектами уголовного процесса, в отношении которых ведётся производство, а являются полноправными субъектами, что обусловлено широким перечнем процессуальных прав и обязанностей, в число которых и входит право на защиту.

В юридической доктрине высокий интерес вызывает разграничение двух, на первый взгляд, синонимичных терминов, таких как: обеспечение права на защиту, которое выделяет профессор Л.В. Головкин, а так же право пользоваться услугами защитника. Право на защиту является более общим термином,

аккумулирующим в себе целый ряд процессуальных прав подозреваемого и обвиняемого.

Согласно уголовно-процессуальному законодательству, субъект процесса имеет право активно защищаться и самостоятельно, заявляя ходатайства о проведении следственных действий, заявлять отводы и т. д. Таким образом, у него появляется право защищать себя любыми способами, которые не противоречат действующему законодательству Российской Федерации. Данная дефиниция закреплена так же и в Конституции Российской Федерации, которая в ст. 45 определяет: «каждый вправе защищать свои права и свободы всеми способами, не запрещенными законом».

Право пользоваться услугами защитника является более специальным, по сравнению с предыдущим, позволяя подозреваемому и обвиняемому, в соответствии с действующим законодательством, пользоваться услугами профессионального защитника на всех стадиях процесса.

Принципиальное различие между правом пользоваться услугами защитника и правом на защиту нашло закрепление в ст. 16 Уголовно-процессуального кодекса Российской Федерации, где, в части первой говорится, что подозреваемому и обвиняемому должно быть обеспечено право на защиту, которое может осуществляться лично, либо с помощью защитника или законного представителя. Таким образом, исходя из дефиниции данной статьи, необходимо обозначить участников уголовного судопроизводства со стороны защиты. А. П. Рыжаков относит к их числу всех субъектов, в функции которых входит защита подозреваемых, обвиняемых.

Возвращаясь к Уголовно-процессуальному кодексу, выделить субъектов можно посредством обращения к структуре 7 главы, которая так и называется «Участники уголовного судопроизводства со стороны защиты». Несмотря на это, Рыжаков отмечает, что перечень, в который входят: обвиняемый, защитник, гражданский ответчик, законный представитель подозреваемого (обвиняемого) и представитель гражданского ответчика не является исчерпывающим.

К числу участников так же можно отнести лица, которые не являются подозреваемыми или обвиняемыми:

1. Лица, подозреваемые в совершении преступления,
2. Лица, совершившие запрещенное уголовным законом деяние в состоянии невменяемости,
3. Защитники и законные представители, которые представляют интересы приведённых лиц. Таким образом, учёный отмечает, что правовой статус приведённых субъектов аналогичен положению подозреваемого, его защитника и законного представителя. При обеспечении права на защиту, принципиальное значение приобретает необходимость реализации прав подозреваемого и обвиняемого.

Таким образом, В.М. Быков в своей работе отмечает, что подозреваемый и обвиняемый должен быть наделён комплексом прав, позволяющих ему самостоятельно эффективно защищать свои права.

Вместе с этим, исследователь так же обращается и к необходимости своевременного предоставления квалифицированного защитника. Несмотря на это, в доктрине достаточно распространена такая точка зрения, что органы следствия или дознания препятствуют представителям защиты в качественном и своевременном исполнении возложенных на них обязанностей по защите подозреваемого и обвиняемого.

Согласно ч.5 ст. 53 Уголовно-процессуального кодекса Российской Федерации, защитник подозреваемого и обвиняемого имеет право принимать участие во всех следственных действиях, что оказывает воздействие на конечный результат произведённых действий, как правило, ставя перед следователем новые, требующие решения вопросы.

Вместе с этим, Н.П. Яблоков и С.С. Маевский отмечают, что участие защитника в следственных действиях создают ряд проблем и препятствуют нормальному ходу расследования даже в тех случаях, если они действуют в рамках профессиональной этики, затрудняя процесс сбора и фиксации доказательств, а так же иной важной для следствия информации. Данный тезис

объясним, ведь основной задачей защитника является контроль действий следователя в рамках выполнения им тактических приёмов и операций, т.к. от качества их выполнения зависит дальнейший ход расследования. Несмотря на это, действия защитника должны иметь исключительно законный характер, т.е. целью их осуществления должна являться необходимость обеспечения законности.

В случае если защитник своими действиями нарочно чинит препятствия для совершения следователем законных действий, то, согласно точке зрения Степанов А. А. и Коршунова О. Н., следователь обязан «занять жесткую позицию для направления его деятельности в законные рамки».

Рабаданов К. Р. в связи с данной проблемой отмечает, что действующие меры по предотвращению незаконных действий защитника нуждаются в переосмыслении и реформации.

Таким образом, он предлагает дополнить действующее законодательство нормой об уголовной ответственности представителя защиты за совершение незаконных действий, например, за превышение полномочий. Вместе с этим, автор справедливо полагает, что внедрение такого рода мер не должны оказывать влияния на институт независимости адвокатов. Полагается, что данная точка зрения не может быть практически применима.

Степень процессуальных полномочий следователя или дознавателя гораздо шире, нежели адвоката, который преимущественно имеет право применять меры реагирования на незаконные и необоснованные действия лиц, занимающихся ведением расследования. Вместе с этим, незаконные действия адвоката не должны оставаться незамеченными.

В ч.2 ст. 294 Уголовного кодекса Российской Федерации, говорится о недопустимости вмешательства в деятельность следователя или лица, которое производит дознание, в целях воспрепятствования расследованию дела.

Более того, ряд вопросов вызывает и ч.3 данной статьи, которая выделяет как квалифицирующий признак использование служебного положения. В примечаниях к ст. 201 и 285 Уголовного кодекса Российской Федерации

называются субъекты, которые могут быть отнесены к списку лиц, использующих служебное положение.

Несмотря на это, в своём комментарии к ч. 3 ст. 294 УК РФ Председатель Верховного суда Российской Федерации Вячеслав Михайлович Лебедев отмечает, что в определенных случаях субъектом квалифицирующего вида преступления может быть и иное лицо, использующее полномочия, связанные с его службой.

Подобную точку зрения так же поддерживает и не менее известный автор, доктор юридических наук, профессор Бриллиантов А.В. В соответствии с ФЗ «Об адвокатской деятельности и адвокатуре в Российской Федерации» (далее – ФЗ «Об адвокатуре») в п.1 ч.1 ст. 7 говорится, что адвокат обязан честно, разумно и добросовестно отстаивать права и законные интересы доверителя всеми не запрещенными законом способами. Таким образом, в случае вступления в законную силу приговора о признании представителя защиты виновным в совершении умышленного преступления, в соответствии с п. 4 ч. 1. ст. 17 ФЗ «Об адвокатуре», его статус адвоката подлежит прекращению.

Более того, адвокат, совершивший данное преступление, понесет, в том числе санкции в соответствии с Уголовным кодексом Российской Федерации, вплоть до 6 месяцев ареста, если его действия будут квалифицированы по ч.2, и до 3 лет лишения свободы в случае, если квалификация пройдет по ч.3. На основании этого представляется излишним внесение дополнительных статей в Уголовный кодекс Российской Федерации. Несмотря на это, во избежание коллизий, вызванных недостаточной определенностью ч. 3 указанной статьи и ввиду дискуссионности отнесения адвоката к должностному лицу, кажется обоснованным дополнить ч.3 294 статьи, внося в неё адвоката, как лицо, приравненное к должностному. Или в качестве альтернативы, представляется возможным подготовить

Постановление Пленума Верховного Суда Российской Федерации, в разъяснение которого бы фигурировал адвокат, как один из субъектов,

относящихся к числу должностных лиц по ч. 3 ст. 294 Уголовного кодекса Российской Федерации.

По мнению Д. Т. Арабулиной, обеспечение права на защиту включает в себя защиту всех интересов лиц, прибывающих на досудебных стадиях производства, в число которых входят подозреваемый и обвиняемый. Исследователь говорит, что необходимо приведение уголовно-процессуального законодательства к международным стандартам, Конституции Российской Федерации, а также отводимой роли адвоката целенаправленно защищать и охранять права и свободы лиц, в отношении которых ведётся производства по уголовному делу. Тем самым, должно быть недопустимо искажение деятельности защитников правоприменительными органами Российской Федерации. Колина И. Н. в своём труде отмечает, что несоблюдение принципа обеспечения права на защиту влечёт за собой нарушение прав субъекта, в отношении которого ведётся уголовное преследование.

Таким образом, Инна Николаевна резюмирует, что в случае нарушения данного принципа, доказательства должны быть признаны недопустимыми. На основании данного умозаключения получается, что следователь или дознаватель в обязательном порядке обеспечивают право на защиту субъекта уголовного преследования, которое может быть реализовано в соответствии со ст. 16 Уголовно-процессуального кодекса: лично, с помощью защитника, законного представителя. Исходя из нормы данной статьи, в доктрине актуален спор насчёт того, что де-факто подозреваемый, обвиняемый не имеет право отказаться от помощи защитника.

Ведь, исходя из того, что защита может осуществляться и лично, защитник, в лице подозреваемого, обвиняемого, де-факто осуществляет самозащиту в рамках уголовного дела. Вместе с этим, следователь, согласно ч. 2 ст. 16 обязан разъяснить подозреваемому и обвиняемому права, обеспечив ему возможность защищаться всеми не запрещёнными законом способами. Н.Н. Неретин в своей работе определяет самостоятельную защиту, как совокупность процессуальных действий или бездействий подозреваемого и обвиняемого,

которые осуществляются лично и не противоречат действующему законодательству Российской Федерации.

Вместе с этим, Николай Николаевич отмечает, что данное право отнюдь не является исключительно гарантией интересов личности. Более того, это имеет краеугольное значение для обеспечения интересов правосудия, главной целью которого является справедливое, объективное и беспристрастное вынесение решений в соответствии с законодательством Российской Федерации.

Стоит отметить, что право на защиту предполагает еще и право пользоваться помощью своего законного представителя, всеми способами и средствами, которые не запрещены законом.

К ним относится право давать показания или же отказаться от дачи показаний по тому обстоятельству, что лицо подозревается в совершении преступления, отказаться от дачи показаний по вопросу предъявления к данному лицу обвинения, а также лицо имеет право возражать против обвинения, или же давать показания, лицо имеет право предоставлять различного рода доказательства, заявлять ходатайства и отводы, бесплатно пользоваться помощью переводчика и давать показания на своем родном языке, если лицо не обладает достаточными знаниями языком судопроизводства, активно участвовать в ходе всего судебного разбирательства, знакомиться в установленном порядке с материалами уголовного дела.

Необходимо отметить, что участие защитника или законного представителя не вносит ограничения на данные процессуальные права со стороны обвиняемого. В рамках рассмотрения практики ЕСПЧ, усматриваются случаи нарушения права в том числе и подсудимого на защиту. В соответствии с Постановлении ЕСПЧ по делу «Родионов против России» от 11 декабря 2018 года, было установлено, что подсудимому не было разъяснено право пользоваться помощью профессионального адвоката-защитника. Доводы правоохранительных органов о том, что заявитель отказался от адвоката, ЕСПЧ посчитал необоснованными так, как данный отказ не может презюмироваться исходя из каких-либо обстоятельств дела (например, из отсутствия ходатайства

заявителя о получении помощи защитника). Данный отказ может быть заявлен только ясно и недвусмысленно после своевременного и надлежащего информирования задержанного о содержании данного права и разъяснения последствий отказа от него.

Таким образом, подозреваемый и обвиняемый не может отказаться от осуществления защиты, ведь в косвенном плане, данная роль возложена, в том числе, и на него самого. Вместе с этим, не имея возможности отказаться от защиты в широком смысле, согласно ч. 1 ст. 52 УПК РФ, подозреваемый и обвиняемый имеют право отказаться от помощи защитника. Законодатель подчёркивает, что отказ от защитника в рамках досудебного производства возможно исключительно по инициативе подозреваемого, обвиняемого.

В своей работе, В.И. Сергеева отмечает, что в случае отказа подозреваемого и обвиняемого от помощи профессионального адвоката-защитника, дознаватель или следователь имеют законное право отклонить данное ходатайство.

Согласно ч.4 ст. 132 УПК РФ, в случае отклонения следователем или дознавателем отказа от защитника, расходы за его участие будут оплачиваться из федерального бюджета. Исходя из всего вышеизложенного, под правом на защиту понимается содержащаяся в Конституции совокупность определенных возможностей человека использовать все не запрещенные законом способы, чтобы защищать свои интересы в сфере уголовного судопроизводства. Со стороны государства, при реализации данного права требуются меры по недопущению неправомерного посягательства на права и свободы и гражданина, а также наказанию данных лиц, в том числе возмещение ущерба. И лишь при необходимости гражданин самостоятельно принимает активные юридические действия для реализации своих конституционных прав.

Таким образом, можно сделать вывод о том, что право на защиту регламентировано в международном и национальном законодательстве и применимо к большому кругу субъектов, а также включает в себя совокупность прав по осуществлению защиты лично или через представителя всеми не

запрещенными законом способами. Но, несмотря на детальную регламентацию в правовых актах, данное право очень часто подвергается нарушению со стороны государства. Возможность отказаться от участия в деле защитника не является основанием для прекращения защиты подозреваемого и обвиняемого в общем, что связано с возможностью лица осуществлять защиту самостоятельно, для чего ему не требуется профессиональный адвокат-защитник.

СПИСОК ЛИТЕРАТУРЫ:

1. О практике применения судами законодательства, обеспечивающего право на защиту в уголовном судопроизводстве: Постановление Пленума Верховного Суда РФ от 30.06.2015 г. № 29 // Российская газета. 2015. № 150;
2. О практике применения судами законодательства, обеспечивающего право на защиту в уголовном судопроизводстве : постановление Пленума Верховного Суда РФ от 30 июня 2015 г. // Рос.газета. 2015. 10 июл.;
3. Эбзеев Б.С. Конституция. Правовое государство. Конституционный суд : учебное пособие. М, 1997. С. 92;
4. Александров А.С., Бойков А.Д., Ведерникова О.Н. Уголовное судопроизводство: теория и практика. М., 2015. С. 355;
5. Головкин Л. В. Курс уголовного процесса М., 2017. С. 347;
6. Рыжаков А.П. Уголовный процесс: учебник для вузов. М., 2017. С. 415;
7. Быков В.М. Конституционные нормы, обеспечивающие подозреваемому и обвиняемому право на защиту в российском уголовном судопроизводстве. М., 2002. С. 34;
8. Яблоков Н.П. Общетаكتические основы взаимодействия следователей с защитниками при проведении следственных действий в разных ситуациях // Вестник Московского университета. 2010. № 2. С. 35;
9. Коршунова О.Н. Курс криминалистики. Т. 1. СПб., 2004. С. 314;
10. Рабоданович К.Р. Проблемные вопросы обеспечения права на защиту подозреваемому // Государственная служба и кадры. 2019. № 1. С. 156;
11. Комментарий к Уголовному кодексу Российской Федерации: в 2 т. постатейный. том 2. под ред. А.В. Бриллиантова. Проспект, 2015;
12. Арабули Д.Т. Процессуальное положение и деятельность адвоката-защитника в судебном разбирательстве по уголовно-процессуальному праву России: дис. ... канд. юрид. наук. Оренбург, 2002. С. 23;

-
13. Неретин Н.Н. Право на самостоятельную защиту подозреваемого, обвиняемого в досудебном производстве: автореф. дис. ... канд. юрид. наук. Краснодар, 2010. С. 6;
14. Адвокатура в России: Учебник для вузов / под ред. д.ю.н., проф. В.И. Сергеева. М., 2011. С. 270.

Imanaeva O.G., Teplyakova O.A.

Imanaeva O.G.

Witte Moscow State University
(Moscow, Russia)

Scientific advisor:

Teplyakova O.A.

Witte Moscow University
(Moscow, Russia)

**RIGHT OF ACCUSED TO DEFENSE:
CONCEPT, GUARANTS OF SECURITY**

***Abstract:** this article discusses the concept and guarantees of the right of the accused to defense in criminal proceedings. The author analyzes the main aspects of this right, including the possibility of choosing a defender, equality of the parties, the presumption of innocence and the principle of freedom of defense.*

***Keywords:** right of accused, protection, guarantees, criminal procedure, choice of defender, equality, presumption of innocence, freedom of defense, justice, efficiency.*

УДК 343.3/7 Калунина Л., Шигонин А.Б.

Калунина Л.

магистрант Крымского филиала

Российский государственный университет правосудия

(г. Симферополь, Россия)

Научный руководитель:

Шигонин А.Б.

к.ю.н., доцент кафедры уголовного права Крымского филиала

Российский государственный университет правосудия

(г. Симферополь, Россия)

**НЕКОТОРЫЕ ПРОБЛЕМЫ ОПРЕДЕЛЕНИЯ ПЕРЕЧНЯ
СОСТАВОВ И КВАЛИФИКАЦИИ ПРЕСТУПЛЕНИЙ
ТЕРРОРИСТИЧЕСКОЙ НАПРАВЛЕННОСТИ**

***Аннотация:** в представленном материале осуществляется попытка определения перечня преступлений террористического характера на основе современного законодательства и определения возникающих на этой почве проблем квалификации преступлений террористического характера.*

***Ключевые слова:** террористический характер, преступление, перечень преступлений, терроризм, проблемы квалификации.*

Основой для определения перечня преступлений террористической направленности являются нормы Федерального закона от 6 марта 2006 г. № 35-ФЗ «О противодействии терроризму». Согласно содержанию статьи 3 данного закона «терроризм» — это обширная категория, включающая в себя как теорию, так и практику насильственного устрашения общества в целях принуждения органов публичной власти и международных организаций к принятию политически значимых решений [1].

Указанные в данном Федеральном законе проявления террористической деятельности криминализованы в ряде статей Уголовного кодекса РФ (далее – УК РФ). Вместе с тем законодатель далеко не всегда последователен, что, в частности, приводит к неоправданной конкуренции уголовно-правовых норм [2].

Например, статья 205.1 УК РФ, устанавливающая ответственность за содействие террористической деятельности, в чч. 1 и 1.1 регламентирует положения о склонении, вербовке или ином вовлечении лица в совершение хотя бы одного из преступлений, предусмотренных ст. 205, 205.2-205.5, 206, 208, 211, 220, 221, 277-279 и 360 УК РФ, вооружении и подготовке лица в целях совершения хотя бы одного из указанных преступлений, а равно финансировании терроризма. В свою очередь примечание 1 к ст. 205.1 УК РФ, раскрывающее сущность финансирования терроризма, содержит тот же список составов преступлений, дополняя его самой ст. 205.1 УК РФ [3].

Ряд ученых считает, что перечень преступлений в сфере террористической деятельности, установленный в правовой позиции Верховного Суда является «более широким, чем сформулированное отечественным законодателем в Федеральном законе, кроме это часть практиков справедливо указывает на еще более широкий подход к рассматриваемым преступлениям, который применен в указании Генеральной прокуратуры России № 35/11, МВД России № 1 от 24 января 2020 г. «О введении в действие перечней статей Уголовного кодекса Российской Федерации» [4].

В научных источниках так же наблюдается обоснованность включения несообщение о преступлении (ст. 205.6 УК РФ) в перечень преступлений террористического характера. Это связано с тем, что по нормам указанной статьи уголовно наказуемым является лишь несообщение о подготовке или же совершении хотя бы одного из преступлений, предусмотренных ст. 205-205.5, 206, 208, 211, 220, 221, 277, 279, 360 и 361 УК РФ, т. е. преступления террористического характера.

Рассматривая особенности состава преступлений террористической направленности, следует отметить, что в науке и практике сложилось устойчивое

мнение, что состав преступлений террористической направленности являются сложными. Объективная сторона определяется как совершение соответствующих активных действий, например направленных на организацию либо принятие участия в рассматриваемой организации, которая согласно действующего законодательства российского государства, является террористической (признана террористической). Следует заметить, что для преступлений террористической направленности характерен формальный состав, когда деяния признается совершенным вне зависимости от наступивших последствий. При этом проводя разбирательство в отношении преступлений террористической направленности необходимо учитывать ряд признаков объективной стороны и принимать их во внимание как на стадиях судебного, так и досудебного разбирательства.

Особенностью субъективной стороны преступлений террористической направленности является цель, выраженная в устрашении общества и государства с целью принятия необходимого для субъекта решения. Второй ключевой особенностью является характерная черта правового статус субъекта преступного деяния террористической направленности – а именно возраст привлечения к ответственности с 14 лет, что обусловлено особой общественной опасностью деяния [5].

Таким образом отношении определение перечня данных преступлений в науке уголовного права существуют различные подходы, вызванные актуальными изменениями законодательства и практикой правоприменения уголовного законодательства. Вызвана данная ситуация, тем фактом что в действующем законодательстве применен довольно широкий подход к преступлениям террористического характера и необходимостью применения не только положений УК РФ, но правовых позиций Верховного Суда РФ и подзаконных актов содержащих различные положения для квалификации данных деяний. Это в свою очередь еще больше усложняет процесс разграничения смежных составов что приводит к ошибкам и проблемам квалификации преступлений террористической направленности.

Для устранения такой проблемы необходимо обобщить судебную практику и урегулировать данную проблему путем принятия Постановления Пленума Верховного Суда РФ о преступлениях, схожих с террористической деятельностью. Например, важным моментом разграничения террористического акта и смежных преступлений является учет при квалификации всей совокупности признаков каждого из составов преступлений. Это позволит облегчить правоприменителям осуществление квалификации схожих преступлений [6].

На наш взгляд, целесообразно будет внести дополнения в Постановление Пленума Верховного Суда РФ от 9 февраля 2012 г. N 1 «О некоторых вопросах судебной практики по уголовным делам о преступлениях террористической направленности» о вопросах разграничения ст.205 УК РФ и ст.207 УК РФ. Необходимо рекомендовать судам при отграничении террористического акта по признаку угрозы совершения взрыва и т.д. от заведомо ложного сообщения об акте терроризма (ст. 207 УК РФ) обращать внимание на специальную цель угрозы в террористическом акте (ст. 205 УК РФ) – воздействия на принятие решений органами власти или международными организациями. При отсутствии данной цели или наличии хулиганских или иных мотивов совершения преступления, следует вменять ст.207 УК РФ. Субъект преступления по ч.1 ст.205 УК РФ преследует политические, идеологические или иные мотивы путем воздействия на принятие решения органов государственной власти, что представляет большую общественную опасность, чем сообщение о заведомо ложном акте терроризма, совершенное из хулиганских или иных побуждений.

СПИСОК ЛИТЕРАТУРЫ:

1. Федеральный закон от 6 марта 2006 г. № 35-ФЗ «О противодействии терроризму» // Собрание законодательства Российской Федерации от 13 марта 2006 г. N 11 ст. 1146;

-
2. Уголовный Кодекс РФ от 13.06.1996 № 63-ФЗ (в ред.от 10.08.2023) // Собрание законодательства Российской Федерации от 17.06.1996. № 25. Ст. 2954;
 3. Кунашев А. А. Публичные призывы к осуществлению террористической деятельности, публичное оправдание терроризма или пропаганда терроризма: уголовно-правовой анализ и вопросы квалификации // Уголовное право. 2018. № 6. С. 81-89;
 4. Камалтдинова А.Ф. Эволюция правовых норм в сфере противодействия терроризму // Наука, образование и культура. 2018. №7 (31). URL: <https://cyberleninka.ru/article/n/evolyutsiya-pravovyh-norm-v-sfere-protivodeystviya-terrorizmu> (дата обращения: 02.02.2023);
 5. Постановление Пленума Верховного Суда РФ от 9 февраля 2012 г. № 1 «О некоторых вопросах судебной практики по уголовным делам о преступлениях террористической направленности» (в ред. от 3 ноября 2016 г.) // Бюллетень Верховного Суда Российской Федерации, апрель 2012, N4;
 6. Шишина Е. А, Горковенко К. А. Особенности уголовно-правовой характеристики преступлений террористического характера // Ученые записки Крымского федерального университета имени В. И. Вернадского. Юридические науки. 2021. №2. URL: <https://cyberleninka.ru/article/n/osobennosti-ugolovno-pravovoy-harakteristiki-prestupleniy-terroristicheskogo-haraktera> (дата обращения: 14.10.2023);
 7. Уголовно-процессуальный кодекс Российской Федерации от 18.12.2001 N 174-ФЗ (ред. от 02.11.2023) // «Российская газета» от 22 декабря 2001 г. N 249

Kalunina L., Shigonin A.B.

Kalunina L.

Crimean branch

Russian State University of Justice

(Simferopol, Russia)

Scientific advisor:

Shigonin A.B.

Crimean branch

Russian State University of Justice

(Simferopol, Russia)

**SOME PROBLEMS OF DETERMINING
THE LIST OF COMPOSITIONS AND
QUALIFICATION OF TERRORIST CRIMES**

***Abstract:** in the presented material, an attempt is made to determine the list of crimes of a terrorist nature on the basis of modern legislation and to identify problems arising on this basis in the qualification of crimes of a terrorist nature.*

***Keywords:** terrorist nature, crime, list of crimes, terrorism, qualification problems.*

УДК 34

Колкина Л.А.

студент магистратуры

Пензенский государственный университет

(г. Пенза, Россия)

**НЕКОТОРЫЕ ПРОБЛЕМЫ ПРИЗНАНИЯ ЯВКИ С ПОВИННОЙ
И АКТИВНОГО СПОСОБСТВОВАНИЯ РАСКРЫТИЮ И
РАССЛЕДОВАНИЮ ПРЕСТУПЛЕНИЯ В КАЧЕСТВЕ
ОБСТОЯТЕЛЬСТВ, СМЯГЧАЮЩИХ НАКАЗАНИЕ
ПРИ НАЗНАЧЕНИИ НАКАЗАНИЯ**

Аннотация: в работе отражены некоторые ошибки, допускаемые судами при учете смягчающих вину обстоятельств при назначении наказания.

Ключевые слова: явка с повинной, способствование раскрытию преступления, уголовный процесс.

Обстоятельства, смягчающие наказание – это подтвержденные судом особые факты, уменьшающие степень опасности преступного деяния, которые являются основанием для назначения осужденному менее строгой меры наказания.

Назначение наказания с учетом смягчающих наказание обстоятельств позволяет его индивидуализировать и тем самым является одной из гарантий назначения справедливого наказания

Согласно ст. 60 УК РФ лицу, признанному виновным в совершении преступления, назначается справедливое наказание в пределах, предусмотренных соответствующей статьей Особенной части настоящего Кодекса, и с учетом положений Общей части настоящего Кодекса. При назначении наказания учитываются характер и степень общественной опасности преступления и личность виновного, в том числе обстоятельства, смягчающие и

отягчающие наказание, а также влияние назначенного наказания на исправление осужденного и на условия жизни его семьи.

В соответствии с п. 43 ст. 5, п. 2 ч. 1 ст. 140, ч. 1 ст. 142 УПК РФ заявление о явке с повинной — это добровольное сообщение лица о совершенном им преступлении, являющееся поводом для возбуждения уголовного дела.

В пункте 29 Постановления Пленума Верховного Суда РФ от 22.12.2015 № 58 «О практике назначения судами Российской Федерации уголовного наказания» разъяснено, что под явкой с повинной, которая в силу пункта «и» части 1 статьи 61 УК РФ является обстоятельством, смягчающим наказание, следует понимать добровольное сообщение лица о совершенном им или с его участием преступлении, сделанное в письменном или устном виде. Не может признаваться добровольным заявление о преступлении, сделанное лицом в связи с его задержанием по подозрению в совершении этого преступления. Признание лицом своей вины в совершении преступления в таких случаях может быть учтено судом в качестве иного смягчающего обстоятельства в порядке части 2 статьи 61 УК РФ или, при наличии к тому оснований, как активное содействие раскрытию и расследованию преступления.

Явкой с повинной можно считать лишь такое заявление гражданина, которое касается преступления, вообще неизвестного правоохранительным органам, иначе говоря, незарегистрированного, или же преступления известного, но не раскрытого, когда лицо, его совершившее, не установлено.

Зачастую судами необоснованно в качестве обстоятельства, смягчающего наказание, признается заявление лица о явке с повинной в случаях, когда при производстве мероприятий по уголовному делу правоохранительные органы располагали информацией о его причастности к преступлению, сведения о котором были известны из полученных доказательств.

Например, приговором Железнодорожного районного суда г. Пензы от 29.07.2022 Р., ранее судимый, признан виновным в совершении преступления, предусмотренного ч. 1 ст. 109 УК РФ, и ему назначено наказание в виде лишения свободы сроком на 1 год с отбыванием наказания в колонии-поселения.

При назначении наказания Р. судом признано наличие смягчающего наказание осужденного обстоятельство – явка с повинной. При этом в описательно-мотивировочной части приговора суд ни привел никаких мотивов, руководствуясь которыми он пришел к названному выводу, в связи с чем прокурором было внесено апелляционное представление.

Согласно материалам уголовного дела, Р. после произошедшего покинул место совершения преступления, в дальнейшем, после получения сотрудниками полиции информации о его причастности к преступлению, Р. был задержан и доставлен в отдел полиции, где дал свои пояснения о произошедшем и написал заявление о явке с повинной.

Суд апелляционной инстанции пришел к выводу, что Р. фактически не обращался добровольно в правоохранительные органы с заявлением о совершенном преступлении, указанное заявление было связано с его задержанием по подозрению в совершении преступления, в связи с чем исключил из приговора указание на данное обстоятельство.

Существуют и отдельные проблемы признания судами обстоятельства смягчающего наказание активного способствования раскрытию и расследованию преступления в условиях очевидности соведённого преступления.

Активное способствование раскрытию и расследованию преступления следует учитывать в качестве смягчающего наказание обстоятельства, предусмотренного пунктом «и» части 1 статьи 61 УК РФ, если лицо о совершенном с его участием преступлении либо о своей роли в преступлении представило органам дознания или следствия информацию, имеющую значение для раскрытия и расследования преступления (например, указало лиц, участвовавших в совершении преступления, сообщило их данные и место нахождения, сведения, подтверждающие их участие в совершении преступления, а также указало лиц, которые могут дать свидетельские показания, лиц, которые приобрели похищенное имущество, указало место сокрытия похищенного, место нахождения орудий преступления, иных

предметов и документов, которые могут служить средствами обнаружения преступления и установления обстоятельств уголовного дела).

Важным обстоятельством служит и то, какими сведениями располагали правоохранительные органы о причастности виновного лица и значимых обстоятельствах совершенного преступления на момент написания злоумышленником явки с повинной (либо дачи объяснений/показаний). То есть имелись ли у них достоверные сведения о причастности лица к совершенному преступлению, а также установлены ли ими обстоятельства относительно события преступления и виновности лица.

Имели место быть факты, когда суды необоснованно в качестве обстоятельства, смягчающего наказание, признают активное содействие раскрытию и расследованию преступления если оно было совершено в условиях очевидности.

Например, приговором Пензенского районного суда Пензенской области от 07.06.2022 С., признан виновным в совершении преступления, предусмотренного ч. 1 ст. 318 УК РФ (Применение насилия в отношении представителя власти), и ему назначено наказание в виде в виде штрафа в размере 100 000 рублей.

Смягчающим наказание С. обстоятельством суд, в том числе, признал активное содействие раскрытию и расследованию преступления, мотивировав в приговоре тем, что С. на протяжении следствия при допросах в качестве подозреваемого и обвиняемого давал правдивые и последовательные показания по обстоятельствам совершённого преступления.

Вместе с тем, по смыслу закона одно только признание вины в совершении преступления и дачи подробных показаний нельзя учитывать, как активное содействие раскрытию и расследованию преступления, постольку данное обстоятельство состоит в активных действиях виновного, направленных на сотрудничество с органами предварительного следствия и может выражаться в том, что он представляет указанным органам информацию об обстоятельствах совершения преступления, неизвестную им. При этом

данные действия должны быть совершены добровольно, а не под воздействием улик и направлены на сотрудничество с правоохранительными органами.

Однако по данному уголовному делу таких обстоятельств установлено не было. Обстоятельства совершения С. преступления являлись очевидными для органа следствия и новых ранее неизвестных обстоятельств им изложено не было.

Суд апелляционной инстанции согласившись с апелляционным представлением государственного обвинителя исключил из приговора указание на активное способствование раскрытию и расследованию преступления, как обстоятельство смягчающее наказание.

В настоящее время суды ориентированы на максимально широкий учет смягчающих вину обстоятельств при назначении наказания. Вместе с тем, судам необходимо более тщательно изучать обстоятельства получения органами предварительного расследования заявления о явках с повинной, а также в совокупности с обстоятельствами уголовного дела при наличии доказательной базы, свидетельствующей об очевидности совершенного преступления исключать факт признания смягчающим вину обстоятельством – активное способствование раскрытию и расследованию преступления, что будет способствовать назначению справедливого наказания осужденным.

СПИСОК ЛИТЕРАТУРЫ:

1. Конституция Российской Федерации (принята всенародным голосованием 12.12.1993 с изменениями, одобренными в ходе общероссийского голосования 01.07.2020) // КонсультантПлюс (consultant.ru) // [Электронный ресурс] – URL: https://www.consultant.ru/document/cons_doc_LAW_28399/ (дата обращения 30.11.2023);
2. Уголовный кодекс Российской Федерации (УК РФ) от 13.06.1996 N 63-ФЗ (последняя редакция) \ КонсультантПлюс (consultant.ru)// [Электронный ресурс]

-
- URL: https://www.consultant.ru/document/cons_doc_LAW_10699/ (дата обращения 30.11.2023);
3. Уголовно-процессуальный кодекс Российской Федерации (УПК РФ) от 18.12.2001 N 174-ФЗ (последняя редакция) \ КонсультантПлюс (consultant.ru) URL: https://www.consultant.ru/document/cons_doc_LAW_34481 // (дата обращения 30.11.2023);
4. Постановление Пленума Верховного Суда РФ от 22.12.2015 N 58 (ред. от 18.12.2018) «О практике назначения судами Российской Федерации уголовного наказания» // [Электронный ресурс]. URL: https://www.consultant.ru/document/cons_doc_LAW_190932/ (дата обращения 30.11.2023);
5. Судебная статистика РФ [Электронный ресурс]. URL: <https://sudstat.ru/> (дата обращения: 30.11.23);
6. Пензенский областной суд [Электронный ресурс]. URL: <http://oblsud.pnz.sudrf.ru/> (дата обращения: 30.11.23)

Kolkina L.A.

Penza State University

(Penza, Russia)

**SOME PROBLEMS OF CONFESSING AND ACTIVELY
CONTRIBUTING TO DISCLOSURE AND INVESTIGATION OF CRIME
AS MITIGATING CIRCUMSTANCES WHEN SENTENCING**

Abstract: the paper reflects some of the mistakes made by the courts when taking into account mitigating circumstances in sentencing.

Keywords: confession, assistance in solving crime, criminal process.

УДК 349.3

Комарова Е.Н.

магистрант 2 года обучения

Российский государственный социальный университет

(г. Москва, Россия)

**ПРОБЛЕМЫ ПРАВОВОГО
РЕГУЛИРОВАНИЯ БЛАГОТВОРИТЕЛЬНОЙ
ДЕЯТЕЛЬНОСТИ В РОССИИ**

***Аннотация:** благотворительная деятельность – это обязательный компонент любого развитого социального государства. Данный вид деятельности способствует социально-культурному развитию общества и подразумевает наличие имущественного оборота. Эффективность благотворительной деятельности в большой мере зависит от степени проработанности её гражданско-правового статуса. В представленной статье, на основе анализа действующего законодательства, раскрывается ряд проблем правового регулирования благотворительной деятельности в России. Перечисленные недостатки ведут к снижению результативности работы благотворительных организаций и объединений.*

***Ключевые слова:** благотворительные организации, некоммерческие организации, юридические лица, благотворительная деятельность.*

На современном этапе развития российского общества благотворительность выступает не только инструментом преодоления социального неравенства, но и способом внебюджетного финансирования организаций сферы образования, медицины, культуры и др. Посредством благотворительной деятельности осуществляется адресная помощь социально-незащищенным слоям населения.

Законодательно-правовое регулирование благотворительной деятельности берет истоки в Конституции Российской Федерации, где в статье 30 прописано право на создание объединений, а в статье 114 говорится о мерах поддержки волонтерской деятельности и социальных институтов [1].

Гражданский кодекс Российской Федерации (ГК РФ) 30 ноября 1994 года N 51-ФЗ (в ред. Федерального закона от 24.07.2023 N 351-ФЗ) содержит понятие о благотворительной деятельности (статья 582) [2].

Федеральный закон «О благотворительной деятельности и добровольчестве (волонтерстве)» от 11.08.1995 N 135-ФЗ (последняя редакция) определяет круг прав и обязанностей волонтерских организаций [4].

Определив нормативно-правовой круг, определяющий понятийный аппарат благотворительной деятельности, следует обратиться к механизмам контроля. Согласно подп. 12 п. 3 ст. 149 Налогового Кодекса РФ (часть вторая) от 05 августа 2000 г. № 117-ФЗ (в ред. 30 декабря 2012 г.) деятельность благотворительных организаций в части оказания каких-либо услуг, безвозмездной передачи имущества согласно Федеральному Закону N 135-ФЗ не облагается налогами [3]. Исключением являются только подакцизные товары. И здесь открывается ряд проблем правового регулирования благотворительной деятельности. Например, отдельные недобросовестные представители бизнеса для того, чтобы приобрести налоговые льготы, скрывают свою деловую активность под видом благотворительности, что является налоговым правонарушением. В частности, некоторые благотворительные организации, получив статус общественной организации, получают налоговые льготы по уплате НДС в соответствии со статьей 149 Налогового Кодекса РФ [3]. При этом их деятельность по факту носит характер предпринимательства, и реальной благотворительной помощи члены организации не получают. Таким образом, существует необходимость в совершенствовании налогового законодательства в сфере благотворительности.

В 2012 году в Санкт-Петербурге был зафиксирован факт нецелевого использования денежных средств некоммерческой организации. Это было прогремевшее на всю страну дело благотворительной историко-просветительской правозащитной организацией «Мемориал», которая получила от иностранных благотворителей 400 тыс. рублей для помощи одиноким пожилым людям в рамках программы «Забота о стариках». Однако, только 15 %

средств были направлены на адресную помощь. Остальные средства были направлены на цели содержания самой организации «Мемориал» [7, с.378].

Следует усилить нормативно-правовой контроль в сфере экономических операций благотворительных организаций. Это связано с тем, что зафиксированы случаи, когда под видом благотворительных фондов скрываются экстремистские организации или организации, финансирующие терроризм [6].

Сфера культуры также страдает от некоторых пробелов в законодательстве, когда вопрос касается спонсорства и меценатства. В России осенью 2014 года приняли отдельный Федеральный Закон «О меценатской деятельности» [5]. Однако, данный Закон оказался оторван от Федерального Закона «О благотворительной деятельности» в вопросах возможности получения спонсорами и меценатами благодарности за акты благотворительности. Между тем, возможность получения меценатами преференций, оформленная в правовом поле, станет способом выражения благодарности меценатам от их «подопечных», будет стимулировать увеличение благотворительных пожертвований и привлечение к благотворительности новых спонсоров. Соответственно, вырастет объем финансирования объектов благотворительности, что улучшит развитие социальной сферы и сферы культуры.

В пункте 2 статьи 13 Федерального Закона «О благотворительной деятельности и благотворительных организациях» говорится о возможности создания российской благотворительной организацией филиалов и открытие представительств на территориях иностранных государств. При этом, деятельность такой благотворительной организации ведется согласно законодательству этих государств. В то же время, в статье 5 Федерального Закона «О некоммерческих организациях» сказано, что некоммерческие организации не могут создавать свои обособленные филиалы за рубежом. Таким образом, Федеральный Закон «О благотворительной деятельности и благотворительных организациях» должен быть скорректирован таким образом, чтобы убрать существующие противоречия, либо в Федеральный Закон «О

некоммерческих организациях» необходимо внести возможность исключения некоторых положений.

Подводя итоги, следует сказать, что существующее в России законодательство в отношении деятельности благотворительных организаций требует доработки для соответствия современным социально-экономическим реалиям. В большей мере это касается сферы использования денежных средств и услуг, которые, из-за пробелов в законах, могут подвергаться нецелевому использованию и даже в преступных целях. Существующие недостатки снижают эффективность сферы благотворительности и понижают её гражданскую правоспособность.

СПИСОК ЛИТЕРАТУРЫ:

1. Конституция Российской Федерации (принята всенародным голосованием 12.12.1993 с изменениями, одобренными в ходе общероссийского голосования 01.07.2020) – [Электронный ресурс] – URL: https://www.consultant.ru/document/cons_doc_LAW_28399/ (дата обращения: 03.12.2023);
2. Гражданский кодекс Российской Федерации (ГК РФ) 30 ноября 1994 года N 51-ФЗ (в ред. Федерального закона от 24.07.2023 N 351-ФЗ) – [Электронный ресурс] – URL: https://www.consultant.ru/document/cons_doc_LAW_5142/ (дата обращения: 03.12.2023);
3. Налоговый кодекс Российской Федерации (НК РФ) 31 июля 1998 года N 146-ФЗ (с изменениями, вступившими в силу) – [Электронный ресурс] – URL: https://www.consultant.ru/document/cons_doc_LAW_19671/ (дата обращения: 03.12.2023);
4. Федеральный закон «О благотворительной деятельности и добровольчестве (волонтерстве)» от 11.08.1995 N 135-ФЗ (последняя редакция) – [Электронный ресурс] – URL: https://www.consultant.ru/document/cons_doc_LAW_7495 (дата обращения: 03.12.2023);
5. Федеральный закон «О меценатской деятельности» от 04.11.2014 N 327-ФЗ (последняя редакция) – [Электронный ресурс] – URL: https://www.consultant.ru/document/cons_doc_LAW_170477/ (дата обращения: 03.12.2023);
6. Пхитиков Р. Б. Актуальные вопросы правового регулирования волонтерской деятельности в Российской Федерации // Закон и право. 2023. №11. – [Электронный ресурс] – URL: <https://cyberleninka.ru/article/n/aktualnye-voprosy-pravovogo-regulirovaniya-volonterskoj-deyatelnosti-v-rossiyskoj-federatsi> (дата обращения: 03.12.2023);

7. Хорошев В. А. СОВЕРШЕНСТВОВАНИЕ ПРАВОВОГО РЕГУЛИРОВАНИЯ БЛАГОТВОРИТЕЛЬНОЙ ДЕЯТЕЛЬНОСТИ // Молодежная наука в развитии регионов. – 2020. – Т. 1. – С. 378-380. – [Электронный ресурс] – URL: <https://www.elibrary.ru/item.asp?id=42846603> (дата обращения: 03.12.2023).

Komarova E.N.

Russian State Social University

(Moscow, Russia)

PROBLEMS OF LEGAL REGULATION OF CHARITABLE ACTIVITIES IN RUSSIA

***Abstract:** charitable activity is an obligatory component of any developed welfare state. This type of activity contributes to the socio-cultural development of society and implies the existence of property turnover. The effectiveness of charitable activities largely depends on the degree of elaboration of its civil status. The presented article, based on the analysis of the current legislation, reveals a number of problems of legal regulation of charitable activities in Russia. These shortcomings lead to a decrease in the effectiveness of the work of charitable organizations and associations.*

***Keyword:** charitable organizations, non-profit organizations, legal entities, charitable activities.*

УДК 347.78

Корель Д.А.

студент кафедры гражданского права
Санкт-Петербургский государственный университет
аэрокосмического приборостроения
(г. Санкт-Петербург, Россия)

ФОРМЫ И СПОСОБЫ ЗАЩИТЫ АВТОРСКИХ ПРАВ В РОССИЙСКОЙ ФЕДЕРАЦИИ

Аннотация: интеллектуальная собственность является объектом охраны во всем мире. В России, в условиях развития динамичного рыночных отношений, право на интеллектуальную собственность постепенно становится одним из самых конкурентоспособных товаров на внешнем и внутреннем рынке. В связи с этим возрастает актуальность формирования эффективного механизма правовой охраны интеллектуальной собственности. В данной статье раскрывается понятие, ключевые формы и способы защиты авторских прав в Российской Федерации.

Ключевые слова: авторское право, интеллектуальная собственность, автор, способы защиты, формы защиты, гражданский кодекс.

В современный век новых высоких технологий объекты интеллектуальной собственности являются весьма ценными активами, которые используются не только гражданами, но и юридическими лицами. Более того, в Российской Федерации перемены, происходящие сегодня во всех областях общественной жизни, предопределили создание правовых предпосылок необходимых для полноценного развития института авторского права.

В общем смысле, авторское право – это право интеллектуальной собственности, представляющее собой закрепленную законом совокупность имущественных и неимущественных прав, принадлежащих человеку в рамках того, что он создал.

Авторское право является одним из основных институтов права интеллектуальной собственности. Оно регулирует общественные отношения, связанные с созданием произведений науки, литературы и искусства, передачей исключительных прав на эти произведения, защитой исключительных и иных прав автора и его правопреемников.

В настоящее время авторское право может быть определено как в объективном, так и в субъективном смысле.

В объективном смысле – совокупность гражданско-правовых норм, регулирующих создание, использование и охрану произведений науки, литературы и искусства от несанкционированного использования, нарушения исключительных и иных прав автора.

И в субъективном смысле – исключительное и абсолютное право, позволяющее автору или иному правообладателю не только использовать произведение, но и распоряжаться исключительным правом и принимать меры по его защите.

Авторскими правами признаются интеллектуальные права на фактически любое созданное человеком уникальное произведение. Авторские права распространяются на большинство результатов интеллектуальной и творческой деятельности.

Если гражданин признан обладателем авторского права, то, согласно Гражданскому законодательству РФ, он имеет право на защиту своих авторских прав. При этом, защита прав автора не требует регистрации авторских прав.

Защита авторских прав и охраняемых законом интересов осуществляется в установленном законом порядке, то есть с использованием соответствующей формы, средств и методов защиты. Под формой защиты понимается комплекс внутренне согласованных организационных мер по защите субъективных прав и охраняемых законом интересов.

В теории права выделяют две формы защиты – юрисдикционную и неюрисдикционную.

Юрисдикционная форма означает, что лицо, чьи права и законные интересы нарушены или поставлены под сомнение, может обратиться в государственные или иные компетентные органы (например, в суд), которые вправе принять соответствующие меры принуждения.

Юрисдикционная форма защиты может реализовываться как в рамках общего или, другими словами, судебного порядка, так и специального порядка.

Вторая форма защиты – неюрисдикционная – направлена на действия по защите интеллектуальных прав, которые самостоятельно совершаются субъектами правоотношения, не запрещенные законом, а также предполагает размещение информации об авторском праве. Такой информацией является информация, идентифицирующая произведение, автора или условия использования произведения, и содержащаяся на оригинале или его копии.

Закон устанавливает, что удаление или изменение этой информации без согласия автора, а также использование произведения, информация об авторских правах на которое удалена или изменена, не допускается. В случае несоблюдения вышеуказанных положений может быть предъявлено требование о возмещении ущерба.

Также существуют способы защиты интеллектуальных прав – это меры принудительного характера, направленные на признание или восстановление права и пресечение действий, нарушающих право. Они определены в Гражданском кодексе Российской Федерации (ГК РФ) с учетом их специфики, а именно: абсолютного характера, сочетания имущественных и личных неимущественных прав, нематериальной природы объектов.

Гражданский кодекс РФ содержит специальные правила защиты личных неимущественных прав автора, которые во многом вытекают из статьи 12 ГК РФ:

- признание права,
- восстановление положения, существовавшего до нарушения права,
- компенсация морального вреда,
- пресечение действий, нарушающих право или создающих угрозу его нарушения,

- публикация решения суда о допущенном нарушении,
- защита чести, достоинства и деловой репутации автора осуществляется

в соответствии с правилами ст. 152 ГК РФ.

Согласно п. 2 ст. 1251 ГК РФ не исключена возможность воспользоваться автором иными различными способами для защиты своих прав.

Итак, авторское право представляет собой отношения, возникающие в связи с созданием и использованием произведений науки, литературы и искусства. Кроме того, оно выполняет определенные функции, в том числе охрану и защиту имущественных и личных неимущественных прав авторов. Законодательство определяет формы, средства и методы защиты авторских прав.

Всего существует две формы защиты: юрисдикционная, то есть защита авторских прав с помощью государственных органов, в том числе судов, и неюрисдикционная, то есть защита авторских прав, осуществляемая самостоятельно, без обращения к государственным или иным компетентным органам.

Наиболее распространенными способами защиты авторских прав являются возмещение убытков, взыскание с нарушителя неправомерно полученных доходов или выплата компенсации.

Таким образом, законодательство Российской Федерации в целом предоставляет авторам достаточные правовые средства для осуществления своих прав в современных условиях, а также для их эффективной защиты или оспаривания. Вместе с тем современный российский правовой режим охраны авторских прав несовершенен и нуждается в дальнейшем совершенствовании с учетом интересов и потребностей авторов, правообладателей и общества в целом.

СПИСОК ЛИТЕРАТУРЫ:

1. Гражданский кодекс Российской Федерации (часть первая) от 30.11.1994 N 51ФЗ (ред. от 24.07.2023) (с изм. и доп., вступ. в силу с 01.08.2023) // СПС КонсультантПлюс;
2. Гражданский кодекс Российской Федерации (часть четвертая) от 18.12.2006 N 230ФЗ (ред. от 13.06.2023) (с изм. и доп., вступ. в силу с 29.06.2023) // СПС КонсультантПлюс;
3. Кулижская Н.А., Ежов А.А. Охрана и защита интеллектуальной собственности // Инновационное предпринимательство и защита интеллектуальной собственности в Евразийском экономическом союзе сборник материалов международной научно-практической конференции: В 2 частях. – 2016. – С. 220;
4. Макаров Т. Г. Формы защиты авторских прав // Текст научной статьи по специальности «Право», 2008;
5. Монгуш С.Ш. Гражданско-правовая защита авторских прав: понятие, формы и способы // Текст научной статьи по специальности «Право», 2022;
6. Сомов Л.К. Способы защиты авторских и смежных прав. Текст научной статьи по специальности «Право», 2021;
7. Янчуков, Н. А. Понятие охраны и защиты в отношении авторских и смежных прав / Н. А. Янчуков // Молодой ученый. – 2021. – № 10 (352);
8. Авторские права, защита авторских прав [Электронный ресурс]. Код доступа: <http://www.nomkka.ru/favorskoe/> (дата обращения: 31.08.2023);
9. Авторское право Способы защиты прав на интеллектуальную собственность [Электронный ресурс]. Код доступа: https://suvorov.legal/avtorskoepravo/#Что_такое_авторское_право (дата обращения: 31.08.2023);
10. Способы защиты прав на интеллектуальную собственность [Электронный ресурс]. Код доступа:

<https://anokpp.ru/responsibility/sposobyzashchityavtorskikhprav> (дата обращения: 01.09.2023)

Korel D.A.

St. Petersburg State University of Aerospace Instrumentation

(St. Petersburg, Russia)

FORMS AND METHODS OF COPYRIGHT PROTECTION IN RUSSIAN FEDERATION

***Abstract:** intellectual property is an object of protection all over the world. In Russia, in the context of the development of dynamic market relations, intellectual property rights are gradually becoming one of the most competitive goods on the foreign and domestic market. In this regard, the urgency of forming an effective mechanism for the legal protection of intellectual property is increasing. This article reveals the concept, key forms and methods of copyright protection in the Russian Federation.*

***Keywords:** copyright, intellectual property, author, methods of protection, forms of protection, civil code.*

УДК 34 Курдюкова Е.А., Романченко М.Д.

Курдюкова Е.А.

преподаватель кафедры теории государства и права, международного
и европейского права юридического факультета

Академия ФСИН России

(г. Рязань, Россия)

Романченко М.Д.

курсант 215-й учебной группы юридического факультета

Академия ФСИН России

(г. Рязань, Россия)

ИСТОРИЯ РАЗВИТИЯ И ВЗАИМОДЕЙСТВИЯ ПРАВООХРАНИТЕЛЬНЫХ ОРГАНОВ И ГОСУДАРСТВ БЛИЖНЕГО ЗАРУБЕЖЬЯ

Аннотация: в данной статье мы рассмотрели основные концепции регулирующие взаимодействия правоохранительных органов и государств ближнего зарубежья, познакомились с нормативно-правовыми актами, которые регулируют их деятельность по различным направлениям.

Ключевые слова: международное сотрудничество, Интерпол, международный контроль, Конвенция, международная преступность, организованная преступность, имиджевый вред, коррупция, наркотики, ООН.

Стратегия развития международного сотрудничества в борьбе с организованной преступностью определяется на основе оценок криминологической ситуации ее состояния, причин в исторической ретроспективе, проблем современной детерминации, обуславливающих самовоспроизводство рассматриваемого крайне опасного социального и уголовно-правового феномена и криминологического прогноза его развития,

что, в свою очередь, предполагает планирование и реализацию возможностей государственных и общественных институтов в противостоянии с этим наиболее опасным видом преступности.

Основанием международного сотрудничества являются конвенции против организованной преступности, и прежде всего Конвенции ООН от 15 ноября 2000 г. Против транснациональной организованной преступности. В Конвенции закреплено понятие организованной преступной группы, под которой понимается не простая, а структурно оформленная группа в составе трех или более лиц, существующая в течение определенного периода времени и действующая согласованно с целью совершения одного или нескольких серьезных преступлений для получения, прямо или косвенно, финансовой или иной материальной выгоды. При этом такая группа должна быть образована не случайно.

Международное сотрудничество в Конвенции не цель, а скорее механизм ее осуществления. В отличие от многих других международных нормативных правовых актов Конвенция закрепляет конкретный механизм взаимной помощи в делах против организованной преступности: а) получение свидетельских показаний или заявлений от отдельных лиц, б) вручение судебных документов, в) проведение обыска и производство выемки или ареста, г) предоставление информации, вещественных доказательств и оценок экспертов, д) предоставление подлинников или заверенных копий соответствующих документов и материалов, включая правительственные, банковские, финансовые, корпоративные или коммерческие документы, е) выявление или отслеживание доходов от преступлений, имущества, средств совершения преступлений или других предметов для целей доказывания, ё) оказание любого иного вида помощи, не противоречащего внутреннему законодательству запрашиваемого государства.

Основным международным межгосударственным органом, который занимается вопросами борьбы с организованной преступностью остается Управление ООН по наркотикам и преступности. Данное управление создано в

1997 г. в результате слияния программы ООН по контролю за наркотиками и Центра по предотвращению международной преступности. В настоящее время в мире насчитывается 21 региональное отделение Управления. Помимо всего, что было сказано ранее данное управление занимается борьбой с незаконным оборотом наркотиков, оружия, с незаконной торговлей людьми и с международным терроризмом, т.е. теми видами преступности, которые не только непосредственно связаны с организованной преступностью, но и часто бывают разновидностью криминальной деятельности ее лидеров и участников. Прежде всего под эгидой ООН создан Центр по международному предупреждению преступности (ЦМПП), задачи которого — содействовать укреплению международного сотрудничества в деле предупреждения и сдерживания преступности, оказывать поддержку в развитии систем уголовного правосудия, помогать государствам-членам решать задачи и преодолевать угрозы, возникающие в связи с изменением характера транснациональной организованной преступности. Работа центра связана с созданием и реализацией ряда специальных программ ООН по международному контролю за наркотиками (ЮНДКП), Глобальной программе против транснациональной организованной преступности. В рамках Глобальной программы против транснациональной организованной преступности выявляются новейшие тенденции в деятельности организованных преступных групп и освещаются потенциальные угрозы, с тем, чтобы можно было приминать соответствующие профилактические меры. Программа ООН по международному контролю над наркотиками и предупреждению преступности обеспечивает повсеместное просвещение в области опасности злоупотребления наркотиками, поддерживает международные усилия по борьбе с изготовлением наркотиков, их незаконным оборотом и связанной с наркотиками преступностью, содействует усилиям по снижению уровня злоупотребления наркотиками, особенно среди молодежи и уязвимых групп населения, налаживает на местном, национальном и международном уровнях сотрудничество по вопросам борьбы с наркотиками, обеспечивает информацию, анализ и услуги специалистов по связанным с

наркотиками вопросам. В рамках системы ООН разработано тринадцать международных конвенций, касающихся террористической деятельности.

На мой взгляд, международное сотрудничество со странами ближнего зарубежья в сфере противодействия коррупции — это неотъемлемая составляющая общемирового процесса борьбы с организованной преступностью и другим имеющими трансграничную природу вызовами. Коррупция не только находится в одном ряду с такими глобальными проявлениями, как незаконное распространение оружия, нелегальная миграция, нелегальный оборот наркотических средств и психотропных веществ, киберпреступность, но и становится их питательной средой. В итоге она наносит невосполнимый материальный, политический и имиджевый вред национальным интересам, отдельным компаниям и гражданам, а также порождает новые вызовы для всего мирового сообщества. В Концепции внешней политики Российской Федерации подчеркивается актуальность задачи поиска адекватного ответа на коррупционные вызовы со стороны международного сообщества, консолидации его усилий на этом направлении при координирующей роли ООН. В противодействии этим вызовам Россия работает совместно с Советом Европы по борьбе с коррупцией, Организацией по экономическому сотрудничеству и развитию, осуществляющей обмен финансовой информацией с налоговыми службами разных стран, и Transparency International, предложившей Индекс восприятия коррупции в различных странах, рассчитываемый ежегодно на основании данных 12 независимых организаций, проводящих опросы среди экспертов и предпринимателей по всему миру. Содержание коррупции радикально меняется в глобализирующемся мире, имманентный характер которого определяется резким увеличением неопределенностей и турбулентностей в социальной жизни обществ, что было специально проанализировано международным социологическим сообществом (Кравченко 2012). Соответственно, коррупция также обретает имманентное свойство рефлексии — она становится динамичной, быстро реагирует на социальные, научные и технологические новации, выходит за пространственно—временные

локальные рамки, изменяется не только под влиянием внешних факторов, но и внутреннего саморазвития.

Что же касается правоохранительных органов, то согласно Положению о Национальном бюро Интерпола МВД РФ, бюро выполняет функции головного оперативного подразделения МВД РФ по взаимодействию с Интерполом и Европоллом. Задача - обмен информацией между правоохранительными органами России и Европоллом. Стратегическое соглашение о сотрудничестве между Россией и Европоллом было подписано в Риме 6 ноября 2003 г.6 Соглашение предусматривает помощь в борьбе с преступлениями, связанными: а) с уголовными деяниями против жизни и здоровья человека, б) терроризмом и его финансированием, с) незаконным оборотом наркотиков, d) незаконным оборотом культурных ценностей, e) незаконным оборотом оружия, f) мошенничеством и хищениями, включая незаконный оборот автотранспортных средств, 8) легализацией (отмыванием) до-ходов, h) незаконной миграцией, торговлей людьми и проституцией.

Современные юристы говорят, что в научном мире все еще мало достоверной информации об организованной преступности. С одной стороны, криминологи и практические работники оперируют недостаточными данными о природе организованной преступности, а с другой стороны, используют слабо проработанные оценки эффективности воздействия правоохранительных органов на транснациональные преступные организации и организованную преступность в целом. Организованная преступность была определена в условиях относительного отсутствия знания об ее истинных размерах. До сих пор не все страны приложили все необходимые усилия, чтобы систематически измерять уровень организованной преступности и объективно определять влияние законов и политики, направленных на борьбу с ней.

Таким образом, усилия по так называемому контролю за организованной преступностью обычно происходят в вакууме, так что нет более или менее точного ответа, основанного на объективных данных криминологов во всем мире, на следующие вопросы: а) влияет ли уголовная политика того или иного

государства на организованную преступность?, б) снижается или повышается уровень организованной преступности?, в) какова точная стоимость борьбы с организованной преступностью и как эта борьба влияет на граждан и экономику?

Однако, во многих соглашениях прослеживается, что государства старались закрепить основной принцип «либо выдай, либо суди», а также отказались от поддержки террористов. Российская Федерация также стремится к выполнению всех взятых на себя договорных обязательств и призывает другие государства к соблюдению важного принципа международного права — добросовестного выполнения международных обязательств.

Правовые основы сотрудничества заложены также и в Докладе Группы высокого уровня по угрозам, вызовам и переменам, подготовленном и представленном Генеральному секретарю ООН в 2004 г. В Докладе особо подчеркивалось, что террористические организации создают вооруженную негосударственную сеть с глобальным охватом и современным потенциалом. Оценки и выводы, содержащиеся в Докладе Группы высокого уровня, побудили Генерального секретаря ООН призвать государства - члены ООН и организации гражданского общества по всему миру присоединиться к разработке и реализации стратегии борьбы с терроризмом, которая должна быть всеобъемлющей. В связи с выводами, озвученными в Докладе Группы высокого уровня, 8 сентября 2006 г. Генеральная Ассамблея на шестидесятой сессии приняла Глобальную контртеррористическую стратегию Организации Объединённых Наций. Стратегия впервые объединила все 192 государства-члены в рамках противостояния общей угрозе - терроризму.

В Стратегии определяется план действий государств по наиболее эффективному сотрудничеству в деле борьбы с международным терроризмом. План содержит меры по устранению условий, способствующих распространению терроризма, меры по предотвращению терроризма и борьбе с ним, меры по креплению потенциала государств по предотвращению терроризма и борьбе с ним и укреплению роли системы ООН в этой области, а также меры

по обеспечению всеобщего уважения прав человека и верховенства права в качестве фундаментальной основы для борьбы с терроризмом.

На сегодняшний день Глобальная контртеррористическая стратегия один из тех документов ООН, который реально выполняется на практике и за соблюдением, которого осуществляется непрерывный контроль.

Несмотря на то, что основная ответственность за выполнение положений стратегии была возложена на государства - участники, большую помощь в ее реализации оказывает система ООН. Координирующая роль в этой работе принадлежит Целевой группе по осуществлению контртеррористических мероприятий (ЦГОКМ). Целевая группа была учреждена Генеральным секретарем в 2005 году и одобрена Генеральной Ассамблеей в

Глобальной контртеррористической стратегии ООН.

После принятия Стратегии система Организации

Объединенных Наций сразу начала оказывать поддержку в ее осуществлении.

В действительности уголовная политика борьбы с организованной преступностью, по мнению юристов, часто состоит из набора «стандартных» способов и инструментов, а ее результаты до сих пор не оцениваются надлежащим образом. Поэтому дальнейшее использование стандартных методов борьбы с организованной преступностью основано на вере, а не на знании того, насколько они действительно эффективны. Необходимо, наконец, перейти к эмпирическому подходу на следующих двух уровнях: а) борьба с организованной преступностью и б) оценка результативности уголовной политики и профилактики. Что касается уголовной политики борьбы с организованной преступностью, то следует перейти от ее имитации к эмпирической оценке ее результатов, а затем к реализации стратегии, основанной на объективном изучении прошлого опыта и научном подходе для построения стратегии на будущее. Попытки подобных подходов в борьбе с организованной преступностью с разной эффективностью предпринимались в

последние годы, например, в Швеции, Канаде, Великобритании и Европейском Союзе.

Подводя итог изложенному, следует отметить, что разработанная международным сообществом нормативная правовая база содержит в себе принципиальные положения деятельности государств по борьбе с терроризмом, а Глобальная контртеррористическая стратегия ООН закрепляет приоритетные направления противодействия данному явлению. Но несмотря на это нормативная база требует постоянного мониторинга и совершенствования, так как ситуация в мире и политика многих государств нестабильна, а активность действий террористов растет, поэтому не все государства могут в полном объеме противостоять террористической угрозе.

СПИСОК ЛИТЕРАТУРЫ:

1. Мацкевич И.М. Опыт международного сотрудничества в борьбе с организованной преступностью. - Текст (визуальный): непосредственный // Юридическое образование и наука. — 2020. — №11. – С. 4-8;
2. Рахманова Е.Н. Стратегии сдерживания преступности в условиях глобализации/ Е.Н. Рахманова. - Текст (визуальный): непосредственный// Российский криминологический взгляд. – 2008. - №3. –С. 30-35;
3. Кравченко С.А. Международное сотрудничество в сфере противодействия коррупции/ С.А. Кравченко, Е.В. Охотский. - Текст (визуальный): непосредственный// Политические исследования. – 2018. - №1. – С.116-128;
4. Каримов Р.Р. К вопросу формирования международно- правового механизма сотрудничества/ Р.Р. Каримов. - Текст (визуальный): непосредственный// Российская юстиция. – 2012. -№2. – С.60-63;
5. Нигматуллин Р.В. Проблемы борьбы с международной преступностью: историко- правовой анализ/ Р.В. Нигматуллин. –Текст (визуальный): непосредственный// История государства и права. – 2009. – №22. –С. 29-32

Kurdyukova E.A., Romanchenko M.D.

Kurdyukova E.A.

Academy of Federal Penitentiary Service of Russia
(Ryazan, Russia)

Romanchenko M.D.

Academy of Federal Penitentiary Service of Russia
(Ryazan, Russia)

**HISTORY OF DEVELOPMENT AND INTERACTION
OF LAW ENFORCEMENT AGENCIES
AND NEIGHBORING COUNTRIES**

***Abstract:** in this article, we examined the main concepts governing the interaction of law enforcement agencies and neighboring countries, got acquainted with the normative legal acts that regulate their activities in various areas.*

***Keywords:** international cooperation, Interpol, international control, Convention, international crime, organized crime, image damage, corruption, drugs.*

УДК 34

Курочкина А.О.

магистрант

Марийский государственный университет

(г. Йошкар-Ола, Россия)

УГОЛОВНО-ПРАВОВАЯ ХАРАКТЕРИСТИКА ВЗЯТОЧНИЧЕСТВА КАК ПРЕДМЕТ ПРЕСТУПЛЕНИЯ

Аннотация: в статье рассматриваются актуальные теоретические вопросы уголовно-правовой характеристики взятки, как предмета преступления. Определяются понятие и признаки взятки.

Ключевые слова: взяточничество, взятка, дача взятки, объективная сторона, субъективная сторона.

В настоящее время взяточничество является одним из самых распространенных коррупционных преступлений. Оно приобретает все новые формы и способы совершения. При этом, взяточничество обладает достаточно высоким уровнем латентности. Это влечет за собой невозможность узнать, сколько на самом деле совершается преступлений данной направленности.

Взяточничество — это получение должностным лицом, иностранным должностным лицом либо должностным лицом публичной международной организации лично или через посредника взятки в виде денег, ценных бумаг, иного имущества либо в виде незаконных оказания ему услуг имущественного характера, предоставления иных имущественных прав (в том числе когда взятка по указанию должностного лица передается иному физическому или юридическому лицу) за совершение действий (бездействие) в пользу взяткодателя или представляемых им лиц, если указанные действия (бездействие) входят в служебные полномочия должностного лица либо если оно в силу должностного положения может способствовать указанным действиям

(бездействию), а равно за общее покровительство или попустительство по службе, а также дача взятки должностному лицу, иностранному должностному лицу либо должностному лицу публичной международной организации лично или через посредника (в том числе когда взятка по указанию должностного лица передается иному физическому или юридическому лицу) [1].

Стоит отметить, что понятие взяточничества образуют четыре самостоятельных состава преступления: получение взятки (ст. 290 УК РФ), дача взятки (ст. 291 УК РФ), посредничество во взяточничестве (ст. 291.1 УК РФ), мелкое взяточничество (ст. 291.2 УК РФ). Эти преступления характеризуется следующими признаками: одним из субъектов совершения преступления является какое-либо должностное лицо, преступление совершается с использованием служебного положения должностного лица. Также получение и дача взятки нарушают нормальную деятельность государственной власти, посягают на интересы государственной службы и службы в органах местного самоуправления.

Если рассматривать субъективную сторону взяточничества, то оно всегда характеризуется прямым умыслом и корыстным мотивом. Тем не менее, субъективные стороны данных преступлений совпадают: характеризуются только прямым умыслом. Взяткодатель и взяткополучатель осознают общественную опасность своих действий, предвидят возможность и неизбежность подкупа должностного лица и желают наступления последствий этого [2, 79–89 с]. Следовательно, субъект преступления в полной мере отдает себе отчет о совершаемом деянии. Субъект преступления — специальный — должностное лицо, осуществляющее функции представителя власти либо выполняющее организационно-распорядительные, административно-хозяйственные функции в государственных органах, органах местного самоуправления, государственных и муниципальных учреждениях, а также в Вооруженных Силах РФ.

Согласно п.9 Постановления Пленума Верховного Суда Российской Федерации от 9 июля 2013 г. № 24 «О судебной практике по делам о

взяточничестве и об иных коррупционных преступлениях»: «предметом преступления могут выступать имущество, например, деньги, ценные бумаги, а также незаконное оказание услуг имущественного характера и предоставление имущественных прав закрепляется, что предметом взяточничества наряду с деньгами, ценными бумагами, иным имуществом могут быть незаконное оказание услуг имущественного характера и предоставление имущественных прав [3]. Из этого следует, что УК РФ в качестве предмета взятки устанавливает только выгоды имущественного характера. Взятничество является формальным преступлением. В данном случае преступление считается оконченным с момента получения взяточником хотя бы части взятки. Следовательно, признаками взятки являются: она имеет имущественный характер, предоставляется взяткополучателю незаконно, за совершение должностным лицом действия (бездействия), входящего в его служебные полномочия в пользу взяткодателя или представляемых им лиц, взяткополучатель — должностное лицо. Объективная сторона получения взятки — деяние взяткополучателя, должностного лица.

Деяние может быть выражено:

а) в действиях (бездействии) должностного лица в пользу взяткодателя, если такие действия (бездействие) входят в служебные полномочия данного должностного лица,

б) в способствовании указанным действиям (бездействию) в пользу взяткодателя со стороны должностного лица в силу его должностного положения, в) в общем покровительстве или попустительстве по службе по отношению к взяткодателю,

г) в совершении должностным лицом незаконных действий либо в его противоправном бездействии в пользу указанных лиц

Отличительная черта данного состава преступления проявляется в том, что взятка всегда принимается за определенные действия (бездействие) должностного лица. Эти действия (бездействие) могут быть незаконными, так и относятся к его прямой компетенции. Объективная сторона дачи взятки

выражается в передаче, незаконном преподнесении, пересылке должностному лицу лично или через посредника взятки в виде денег, ценных бумаг, иного имущества или выгод имущественного характера.

Таким образом, взяточничество является одним из самых опасных преступлений. Получение взятки является проявлением корыстного использования должностным лицом своего служебного положения в цели личного обогащения. Дача взятки — передача имущества с целью получения выгоды от действия либо бездействия должностного лица.

СПИСОК ЛИТЕРАТУРЫ:

1. Уголовный кодекс Российской Федерации: Закон Российской Федерации от 13.06.1996 № 63-ФЗ (в ред. от 23.04.2019) // Справочно-правовая система КонсультантПлюс;
2. Лебедев В. М. Комментарий к Уголовному кодексу РФ т. 4. Особенная часть. Разделы X — XII // В. М. Лебедев. М. 2019. С. 278;
3. О судебной практике по делам о взяточничестве и об иных коррупционных преступлениях: Постановление Пленума Верховного Суда РФ от 09.07.2013 № 24 (ред. от 03.12.2013) // Российская газета. 17.07. 2013. № 154.

Kurochkina A.O.

Mari State University

(Yoshkar-Ola, Russia)

**CRIMINAL LAW CHARACTERISTICS OF BRIBERY
AS THE SUBJECT OF A CRIME**

***Abstract:** the article discusses topical theoretical issues of the criminal-legal characteristics of bribery as a subject of crime. The concept and signs of a bribe are defined.*

***Keywords:** bribery, objective side, subjective side.*

УДК 347

Лесников П.В.

магистрант кафедры правосудие
Пензенский государственный университет
(г. Пенза, Россия)

ИСПОЛНИТЕЛЬНОЕ ПРОИЗВОДСТВО КАК СТАДИЯ ГРАЖДАНСКОГО ПРОЦЕССА

***Аннотация:** в данной статье исполнительное производство рассматривается как одна из завершающих стадий гражданского процесса. Целью исполнительного производства является восстановление нарушенных прав и свобод как физических, так и юридических лиц. Производится анализ норм гражданского права, а также законодательства регулирующие исполнительное производство.*

***Ключевые слова:** норма права, гражданский процесс, исполнительное производство, ответственность, стороны, должник.*

Основной гарантией Конституции Российской Федерации является защита прав и свобод человека и гражданина. Исполнение является важным и связующим звеном в правовой системе нашего государства. Достижением цели судебного процесса и эффективности защиты нарушенных прав и свобод как физических, так и юридических лиц является реализация судебного решения. Исполнение судебных актов, а также актов иных органов носят обязательный характер, однако во многих случаях исполнение производится через принудительное исполнение, путем возбуждения исполнительного производства.

Исполнительное производство как заключительную стадию гражданского процесса можно определить как деятельность должностных лиц, а именно судебных приставов-исполнителей по исполнению решений суда, а также актов иных органов, путем применения мер принудительного характера,

которые направлены на реализацию нормативных актов, на основаниях и способах в рамках предусмотренных действующим законодательством.

Необходимо подчеркнуть что, исполнительное производство возбуждается на основании исполнительных документов, перечень которых отражается в статье 12 Федерального закона от 02.10.2007 №229-ФЗ «Об исполнительном производстве» (ФЗ № 229) в список данных исполнительных документов входят: исполнительные листы, судебные приказы, нотариально удостоверенные соглашения об уплате алиментов или их нотариально засвидетельствованные копии, нотариально удостоверенные медиативные соглашения или их нотариально засвидетельствованные копии, судебные акты, акты других органов и должностных лиц по делам об административных правонарушениях, и т.д.

Исходя из анализа законодательства об исполнительном производстве, можно определить круг субъектов, участвующих в исполнительном производстве, к ним относятся:

Взыскатель – физическое или юридическое лицо, чьи права были нарушены, и в пользу которого вынесено решение суда и выдан исполнительный лист. Данное лицо имеет право требовать исполнение решения суда как в добровольном, так и принудительном порядке

Должник – это физическое или юридическое лицо, обязанное на основании исполнительного документа осуществить какие-либо действия или воздержаться от их совершения. В случае, когда требования, указанные в исполнительном листе, должником не исполняются, уполномоченные государством органы осуществляют исполнение в принудительном порядке.

Судебный пристав - исполнитель т.е. представитель органа государственной власти, наделенный законодательством функциями по принудительному исполнению исполнительных документов.

Иными лицами в исполнительном производстве могут выступать: представители сторон, прокурор, представители органов государственной власти.

Деятельность, права и обязанности, порядок работы данных лиц регламентируются Федеральным законом от 21.07.1997 №118-ФЗ «Об органах принудительного исполнения».

Исполнительное производство имеет несколько стадий [4. С.302]. К первой стадии исполнительного производства относится: Подача и регистрация исполнительного документа, на данной стадии решается вопрос о возбуждении исполнительного производства, либо отказ в возбуждении исполнительного производства если имеются на то основания согласно ст. 31 ФЗ №229. 229 [3. Ст.31] Так же необходимо отметить, что согласно п. 12 ст. 30 ФЗ №229 [3. Ст.30] должнику предоставляется время в течении пяти дней со дня получения постановления о возбуждении исполнительного производства для добровольного исполнения исполнительного производства, в случае игнорирования постановления пристава- исполнителя, наступает следующая стадия исполнительного производства. Вторая стадия включает в себя меры принудительного характера в виде ограничений в некоторых правах физических и юридических лиц (например вынесения постановления на запрет на выезд за пределы Российской Федерации) производятся исполнительные действия, направленные на обращения средств и конфискации имущества должника, для побуждения должника исполнить требования, содержащиеся в исполнительном документе. Ну и на завершающей стадии исполнительного производства решаются такие вопросы, как окончание исполнительного производства в связи исполнением требований, содержащихся в исполнительном документе, либо прекращении исполнительного производства и возвращение исполнительного документа взыскателю. Необходимо выделить то, что действия судебных приставов носят процессуальный характер, поэтому при наложении каких-либо ограничений, в обязательном порядке выносятся соответствующие постановления.

С 1 февраля 2022 года в силу вступило законодательство, а конкретно было внесено изменение в ст. 446 ГПК РФ [2, Ст. 446]. Можно сказать, что в исполнительном производстве появилось такое понятие, как сохранение

прожиточного минимума должника. Данная норма статьи предусматривает, что физические лица- должники в праве обратиться в структурное подразделение органа принудительного исполнения, в котором ведется исполнительное производство с соответствующим заявлением о сохранении заработной платы и иных доходов в размере прожиточного минимума, при этом приложил к заявлению справку 2-НДФЛ, или другую справку подтверждающий доход должника.

Исполнительное производство как стадия гражданского процесса не находит место в гражданском процессуальном кодексе, на мой взгляд необходимо усовершенствовать ГПК, и другие процессуальные акты, и выделить в них что исполнительное производство является завершающей стадией административного, арбитражного и гражданского процессов.

Таким образом можно сделать вывод, что исполнительное производство является заключительной стадией не только гражданского процесса, но и административного и арбитражного. Так же в заключении можно сказать, что без исполнительного производства невозможно реализовать решения суда по нарушенным правам как физических, так и юридических лиц, а также других актов органов государственной власти. Контроль за исполнением решений суда и актов органов государственной власти возлагается на Министерство Юстиции Российской Федерации.

СПИСОК ЛИТЕРАТУРЫ:

1. Конституция Российской Федерации (принята всенародным голосованием 12.12.1993 (принята всенародным голосованием 12.12.1993 с изменениями, одобренными в ходе общероссийского голосования 01.07.2020) // Собрание законодательства РФ. 2009. № 4. Ст. 137;
2. Гражданско-процессуальный кодекс Российской Федерации от 14 ноября 2002 г. №138-ФЗ (в ред. от 24.06.2023) // Собрание законодательства РФ. 2002. № 46. Ст. 4532;

-
3. Федеральный закон от 02 октября 2007 г. № 229-ФЗ «Об исполнительном производстве» (последняя редакция) // Собрание законодательства РФ. 2007. № 41. Ст. 4849;
 4. Федеральный закон от 21 июля 1997 г. № 118-ФЗ «Об органах принудительного исполнения Российской Федерации» (в ред. от 21.12.2021г.) // Собрание законодательства РФ. 1997. № 30. Ст. 3590;
 5. Килоев К.Г. Исполнительное производство как особая стадия гражданского процесса // Вестник университета. 2014 № 20. С. 303-305.

Lesnikov P.V.

Penza State University

(Penza, Russia)

**ENFORCEMENT PROCDINGS
AS STAGE OF CIVIL PROCEDURE**

***Abstract:** in this article, enforcement proceedings are considered as one of the final stages of the civil process. The purpose of enforcement proceedings is to restore the violated rights and freedoms of both individuals and legal entities. The analysis of the norms of civil law, as well as legislation regulating enforcement proceedings, is carried out.*

***Keywords:** rule of law, civil procedure, enforcement proceedings, liability, parties, debtor.*

УДК 34

Максимова С.Ю.

студентка магистратуры, юридический факультет

Российская государственная академия интеллектуальной собственности

(г. Москва, Россия)

**НАСЛЕДОВАНИЕ ПРЕДПРИЯТИЯ
КАК ОДНА ИЗ АКТУАЛЬНЫХ ПРОБЛЕМ
ГРАЖДАНСКОГО ПРАВА**

Аннотация: данная статья посвящена проблеме наследования предприятия. В частности, рассмотрены вопросы, связанные с сохранением целостности предприятия как неделимого имущества и его использования по назначению. Особое место уделено модернизации законодательства таким образом, чтобы при возникновении споров обязывать наследников продавать предприятие единым комплексом, и только затем разделять между собой денежные средства.

Ключевые слова: наследование, предприятие, неделимое имущество, модернизация законодательства, единый комплекс, интеллектуальная собственность, средства индивидуализации.

Предприятия, осуществляющие экономическую деятельность, являются важнейшими субъектами экономики любого государства. Предприятия, как хозяйствующие субъекты участвуют в производстве, распределении и обмене экономических благ.

Каждое предприятие является участником правоотношений и фактически автономно от физических лиц, однако предприятия имеют руководителей и собственников, иногда это одно лицо, а иногда целый совет правления. Данный круг лиц может меняться, в том числе со смертью собственника предприятия.

Поэтому сегодня специалисты в сфере экономики и права выдвигают одну из актуальных проблем – наследование предприятия.

Согласно букве закона предприятие - имущественный комплекс, используемый для осуществления предпринимательской деятельности. В состав предприятия входят все виды имущества, предназначенные для его деятельности, включая земельные участки, здания, сооружения, оборудование, инвентарь, сырье, продукцию, права требования, долги, а также право на обозначения, индивидуализирующие предприятие, его продукцию, работы и услуги, нематериальные активы и другие исключительные права, если иное не предусмотрено законом или договором.

То есть, предприятие как имущественный комплекс является не совокупностью отдельных элементов, а одной сложной вещью. Неделимость сложных вещей — это, прежде всего, невозможность установления отдельных прав на части в период их вхождения в состав целого. Согласно закону, предприятие является недвижимостью и подлежит передаче в рамках наследования.

Очевидно, что собственник, который успел распорядиться имуществом до факта смерти и составил завещание, избавил наследников от сложного раздела имущества и судебных тяжб.

Другая ситуация возникает, когда завещания нет, а наследник не один. Согласно закону, наследование происходит по очередности, если иное не предусмотрено законом. Представим себе ситуацию, когда в одной очереди имеется несколько наследников, при этом каждый имеет право на половину доли от общей массы наследства, но как мы уже сказали выше – предприятие сложная неделимая вещь.

Государство, как орган, курирующий, в том числе и экономику, не заинтересовано в том, чтобы при наследовании по закону предприятие прекратило свое существование и не использовалось в предпринимательской деятельности. Задача законодательства направлена на сохранение целостности предприятия как неделимого имущества и использование его по назначению.

Вопрос наследниками решается путем применения правила о преимущественном праве наследника на получение предприятия в счет своей наследственной доли. В законе говорится о преимущественном праве на неделимую вещь при разделе наследства. Предусмотрено также преимущественное право с целью сохранения предприятия для использования по целевому назначению.

Если наследуется часть предприятия, то право на получение в счет своей наследственной доли имеет наследник, обладавший совместно с наследодателем правом общей собственности на предприятие. Это преимущество при разделе наследства наследник имеет перед иными наследниками по закону, которые ранее не являлись участниками общей собственности, независимо от того, пользовались они этим предприятием или нет. Если такой наследник отсутствует, то это право переходит к наследнику, который совместно использовал предприятие с наследодателем.

Если и такой наследник отсутствует, то преимущество переходит к тому наследнику, который имеет статус индивидуального предпринимателя, так как законодатель полагает, что у него имеется опыт управления, необходимая клиентская база и ресурсы, в том числе для дополнительного инвестирования предприятия. Разумеется, законодатель не говорит о том, что наследник, который имеет преимущественное право, просто так забирает предприятие, он обязан выплатить остальным наследникам стоимость их долей. Данный факт с одной стороны защищает интересы тех, кто не имеет преимущественное право, но с другой стороны обременяет дополнительно наследника, который такое право имеет.

Кроме всего прочего, нельзя не учитывать человеческий фактор. Например, оценить предприятие — это тоже целая история. Если понятно и просто можно посчитать здания и станки, то вот как оценивать нематериальные активы, например, клиентская база, квалифицированные сотрудники, объекты интеллектуальной собственности? В связи со сложностями оценки, между наследниками может возникнуть спор относительно сумм выплат, а все это

отнимает время, денежные средства и затягивает процесс вступления в наследство.

Вслед за указанной выше проблемой, по цепочке возникает другая. Согласно законодательству, наследование предприятия, равно как и другого имущества осуществляется через нотариат, при сохранении классических сроков, то есть вступление в наследство происходит через 6 месяцев после даты открытия наследства.

Мы хорошо понимаем, что на нотариуса законом возложена обязанность обеспечивать сохранность наследственной массы, однако так же мы понимаем, что нотариус в полной мере не обладает необходимыми знаниями, ресурсами для управления предприятием. Кроме всего прочего, предприятие может обладать такими активами, как объекты интеллектуальной собственности, которые требуют особой охраны, например ноу-хау.

Логично предположить, что если предприятием никто не будет заниматься с грамотным подходом на протяжении 6 месяцев, то при вступлении в наследство, предприятие будет находиться на грани банкротства или уже будет инициирована данная процедура контрагентами. Это означает, что работники потеряют работу, а государство помимо средств, направленных на выплаты пособий по безработице, потеряет еще и налоговые отчисления с самого предприятия, и НДФЛ с каждого работника.

Чтобы не допустить такого положения дел, то логичнее модернизировать законодательство таким образом, чтобы при возникновении споров обязывать наследников продавать предприятие единым комплексом, а затем разделять между собой денежные средства, так и предприятие сохранится и наследники получают свои доли.

Следующая модернизация законодательства должна состоять в том, чтобы привлекать к обеспечению сохранности наследственной массы специалистов, способных грамотно управлять предприятием до фактического принятия наследства наследниками, например, арбитражных управляющих. Либо проводить специализированное обучение и повышение квалификации для

нотариусов, включая повышение квалификации в вопросах охраны и обеспечения защиты объектов интеллектуальной собственности, которые входят в наследственную массу.

Таким образом, в рамках настоящей статьи были раскрыты основные проблемы, возникающие при наследовании предприятия на современном этапе развития российской правовой системы.

В результате проведенного исследования можно сделать вывод о том, что необходимо модернизировать законодательство таким образом, чтобы при возникновении споров о наследовании предприятия, обязать наследников продать его единым комплексом и только потом разделять между собой денежные средства.

СПИСОК ЛИТЕРАТУРЫ:

1. Конституция Российской Федерации (принята всенародным голосованием 12.12.1993 с изменениями, одобренными в ходе общероссийского голосования 01.07.2020) // Российская газета – Федеральный выпуск №14 (8198), 04.07.2020;
2. Федеральный закон от 30 ноября 1994 г. № 51-ФЗ № «Гражданский кодекс РФ. Часть первая», ред. От 16.04.2022г. (принят Государственной Думой 21.10.1994) // Собрание Законодательства РФ, 05.12.1994, № 32, ст. 3301;
3. Федеральный закон от 26 ноября 2001 г. № 146-ФЗ «Гражданский кодекс РФ. Часть третья», ред. от 28.02.2023 (принят Государственной Думой 26.11.2001, одобрен Советом Федерации 8.12.2001);
4. Федеральный закон от 18 декабря 2006 г. № 230-ФЗ «Гражданский кодекс РФ. Часть четвертая», ред. от 05.12.2022 (принят Государственной Думой 24.11.2006, одобрен Советом Федерации 8.12.2006) // Собрание законодательства РФ, 25.12.2006, № 52;
5. Федеральный закон от 14.11.2002 №138 ФЗ «Гражданский процессуальный кодекс РФ», ред. от 18.03.2023 (принят Государственной

Думой 23.10.2002, одобрен Советом Федерации 30.10.2002) // Российская газета – Федеральный выпуск №0(3088), 20.11.2002;

6. Федеральный закон от 24.07.2002 № 95-ФЗ «Арбитражный процессуальный кодекс РФ», ред. от 18.03.2023 (принят Государственной Думой 14.06.2002, одобрен Советом Федерации 10.07.2002) // Парламентская газета. – 2002. — № 140-141;

7. «Основы законодательства Российской Федерации о нотариате» от 11.02.1993г. № 4462-1, ред.от 01.03.2023 (утвержден ВС РФ 11.02.1993) // Ведомости СНД и ВС РФ. – 1993. — № 10. – Ст. 357;

8. Богомазов Г.Г., Благих И.А. История экономики и экономической мысли России. - М.: Экономика, 2015, - 510с;

9. Гражданское право: в 4 т. Том 2: Вещное право. Наследственное право. Исключительные права. Личные неимущественные права: учебник. (издание четвертое, переработанное и дополненное) / Под. ред. Е.А. Суханова. – М.: Волтерс Клувер, 2012, 230с;

10. Данилин С.Н., Борисов А.Н. Права на результаты интеллектуальной деятельности и средства индивидуализации. Комментарий к части четвертой Гражданского кодекса РФ (постатейный). - М.:Деловой двор, 2015. - 896с;

11. Китаева А.В. Наследование интеллектуальной собственности/Китаева А.В. // Наследственное право. - № 4. - 2016. - С.38-40;

12. Магомедова, А. Р. Некоторые проблемы защиты прав наследников при наследовании бизнеса / А. Р. Магомедова // Молодой ученый. — 2019. — № 45 (283). — С. 135-136. — URL: <https://moluch.ru/archive/283/63665/> (дата обращения: 12.04.2023);

13. СПС КонсультантПлюс. Режим доступа: <http://www.consultant.ru>. (дата обращения: 12.04.2023)

Maksimova S.Y.

Russian State Academy of Intellectual Property
(Moscow, Russia)

**INHERITANCE OF ENTERPRISE AS ONE
OF ACTUAL PROBLEMS OF CIVIL LAW**

***Abstract:** this article is devoted to the problem of inheritance of the enterprise. In particular, the issues related to the preservation of the integrity of the enterprise as an indivisible property and its intended use were considered. A special place is given to the modernization of legislation in such a way that, in case of disputes, the heirs are obliged to sell the enterprise as a single complex, and only then divide the funds among themselves.*

***Keywords:** inheritance, enterprise, indivisible property, modernization of legislation, unified complex, intellectual property, means of individualization.*

УДК 34

Мышакин Д.В.

Российский государственный гуманитарный университет

(г. Москва, Россия)

**ОТВЕТСТВЕННОСТЬ ЗА ПРЕСТУПЛЕНИЯ
ПРОТИВ ВОЕННОЙ СЛУЖБЫ: ИССЛЕДОВАНИЕ
ЗАКОНОДАТЕЛЬНЫХ МЕХАНИЗМОВ И ИХ РОЛЬ
В ОБЕСПЕЧЕНИИ БЕЗОПАСНОСТИ И ПОРЯДКА**

***Аннотация:** цель данной научной статьи заключается в анализе ответственности за преступления против военной службы и оценке влияния законодательных механизмов на безопасность и порядок военной организации. В статье производится обзор юридических аспектов, связанных с преступлениями против военной службы, рассматриваются основные нормы и статьи Уголовного кодекса, касающиеся этой тематики. Анализируются причины и последствия таких преступлений, а также рассматриваются меры превентивного и репрессивного характера, направленные на предотвращение и борьбу с преступлениями в сфере военной службы. В результате исследования будет представлено содержательное описание ответственности за преступления против военной службы и практические рекомендации для совершенствования законодательства.*

***Ключевые слова:** военная служба, правовой статус военных, закон.*

Введение:

В военной сфере преступления, связанные с нарушением военных законов и правил, имеют серьезные последствия как для самих военнослужащих, так и для безопасности и порядка в целом. Разработка совершенных механизмов ответственности их преступления помогает поддерживать военную дисциплину и обеспечивать надежное функционирование военной организации.

Методы:

Данная статья основана на анализе научной литературы, а также на изучении нормативных актов, связанных с преступлениями против военной службы. Методы комплексного анализа и сравнительного исследования применяются для анализа различных аспектов ответственности, причин и последствий преступлений.

Результаты и обсуждение:

В ходе исследования были выявлены различные формы и уровни ответственности за преступления против военной службы. Наказания включают штрафы, лишение свободы, дисциплинарные и административные меры, а также военный судебный процесс.

Было выявлено, что нарушения военных законов и правил могут привести к серьезным последствиям для безопасности военнослужащих и обороноспособности государства. Они могут ослабить боевую готовность, нарушить военную иерархию и привести к внутренним конфликтам. Поэтому предотвращение и подавление преступлений против военной службы имеет важное значение для поддержания безопасности военнослужащих и стабильности обороноспособности государства. Для эффективного предотвращения и пресечения таких преступлений, необходимо усилить контроль и наказание за их совершение.

Военные законы и правила разработаны с целью обеспечения безопасности и дисциплины военнослужащих. Однако, существуют случаи, когда некоторые индивиды не соблюдают эти правила, что создает угрозу для всей военной службы. Необходимо осознать, что нарушение законов и правил военной службы не только негативно сказывается на безопасности военнослужащих, но и подрывает авторитет и доверие к самой армии.

Подавление преступлений против военной службы требует активной работы со стороны военных командиров и правоохранительных органов. Военные командиры должны брать на себя ответственность за поддержание дисциплины в своих подразделениях и немедленно сообщать о любых

нарушениях. Они также должны проводить разъяснительную работу среди солдат о значимости соблюдения военных законов и правил.

Система наказаний за преступления против военной службы должна быть строгой и справедливой. Значительные наказания должны быть назначены для лиц, виновных в серьезных нарушениях. Это может включать в себя лишение свободы, лишение чинов и почетных званий, а также дисквалификацию от дальнейшей службы в армии.

В целом, предотвращение и подавление преступлений против военной службы является основной задачей для обеспечения безопасности и эффективности военных сил. Только с помощью строгого контроля и наказания за нарушения правил можно гарантировать, что нарушения не приведут к серьезным последствиям и потере доверия в армии.

Заключение.

Взгляд на ответственность за преступления против военной службы является важной темой для научных исследований. Анализируя и классифицируя современные подходы к этой проблеме, можно заключить, что ответственность за преступления против военной службы имеет сложные и многогранные аспекты. Во-первых, это связано с нарушением дисциплины и порядка в вооруженных силах, что приводит к непосредственной угрозе безопасности государства. Во-вторых, преступления против военной службы могут иметь серьезные последствия для самого военнослужащего, его товарищей по службе и командира. В-третьих, ответственность за такие преступления имеет цель поддерживать доверие общества к армии и обеспечивать ее эффективную работу в условиях возрастающих глобальных угроз. Однако, сама идея ответственности не может быть универсальной и должна учитывать особенности каждого конкретного случая. Все эти факторы объединяются для формирования научной базы и практических рекомендаций по повышению эффективности ответственности за преступления против военной службы.

СПИСОК ЛИТЕРАТУРЫ:

1. Коростелев В.С. Некоторые вопросы систематизации уголовно-правовых предписаний о преступлениях против военной службы / В.С. Коростелев // Общество и право. – 2014. – № 2 (48);
2. Данилов, П.С. Разграничение преступлений против военной службы со смежными преступлениями / П.С. Данилов // Вестник Омского университета. – 2016. - №3.

Myshakin D.V.

Russian State University for Humanities

(Moscow, Russia)

**RESPONSIBILITY FOR CRIMES AGAINST MILITARY SERVICE:
STUDY OF LEGISLATIVE MECHANISMS AND THEIR
ROLE IN ENSURING SECURITY AND ORDER**

Abstract: the purpose of this scientific article is to analyze responsibility for crimes against military service and to assess the impact of legislative mechanisms on the security and order of the military organization. The article reviews the legal aspects related to crimes against military service, examines the basic norms and articles of the Criminal Code related to this topic. The causes and consequences of such crimes are analyzed, as well as preventive and repressive measures aimed at preventing and combating crimes in the field of military service are considered.

Keywords: military service, legal status of military, law.

УДК 343.16

Попова М.В.

магистрант 3 курса

Российский государственный университет правосудия

(г. Краснодар, Россия)

**ФАКТОРЫ, ОБУСЛОВЛИВАЮЩИЕ
НЕОБХОДИМОСТЬ УЧАСТИЯ ПРОКУРОРА
В УГОЛОВНОМ ПРОЦЕССЕ**

Аннотация: в статье рассматриваются основные факторы, обуславливающие необходимость участия прокурора в уголовном судопроизводстве. Автором приведены основные функции, которые выполняет прокурор как участник уголовного процесса. Изучен принцип субсидиарности властей и роль прокурора в его осуществлении в уголовном судопроизводстве.

Ключевые слова: прокурор, уголовный процесс, уголовное судопроизводство, функции, ветви власти, субсидиарность властей.

Каждый участник уголовного судопроизводства введен в эту деятельность законодателем по ряду определенных причин. Участие прокурора в уголовном процессе связано с рядом объективных факторов, которые свидетельствуют о необходимости введения такого субъекта.

Факторы, которые приводят к необходимости участия прокурора в уголовном процессе, раскрываются с помощью функций прокурора как участника уголовного процесса.

Функции прокурора, которые характерны для него как для участника уголовного процесса, подробно описаны в научных работах учёных-процессуалистов.

В качестве основных функций прокурора на досудебной стадии уголовного процесса выделяют функции надзора, проверку обоснованности

обвинения, его законность, правозащитную функцию, а на стадии судебного разбирательства – функцию поддержания предъявленного обвинения, функцию проверки законности судебных решений и их обоснованности, правоприменительную функцию с целью устранения судебных ошибок [1, с. 19].

Кроме того, ученые выделяют следующие функции: надзор за соблюдением законов, осуществление уголовного преследования, участие в разработке законодательства, руководящая, координационная, управленческая и аналитическая работа в прокуратуре, участие в формировании правового сознания и предотвращении правонарушений, поддержание государственного обвинения и др. [2, с. 400]

Довольно много ученых поддерживают мнение, что прокурор осуществляет свою деятельность в досудебном порядке для рассмотрения уголовных дел и возбуждения уголовного дела. Одновременно с этим мнения о приоритете или преобладании надзорной функции над функцией уголовного преследования расходятся. Кто-то считает, что главной является надзорная функция, а уголовное преследование – вспомогательным методом ее осуществления [3, с. 75]

В статье 5 УПК РФ процессуальная деятельность стороны обвинения с целью обнаружения и обвинения подозреваемого в совершении преступления определена как уголовное преследование, а обвинение подразумевает утверждение о совершении определенного деяния, запрещенного уголовным законом, которое выдвигается в порядке, установленном УПК РФ. Прокурор является исходным лицом в ряду тех, кто находится на стороне обвинения (гл. 6 УПК РФ). Следовательно, прокурор является процессуальным субъектом, отвечающим за уголовное преследование. Общим толкованием норм УПК РФ можно заключить, что прокурор осуществляет как функцию обвинения, так и функцию уголовного преследования. Однако, в Конституции упомянута только функция уголовного преследования, но не обвинения.

Концепция обвинительной деятельности есть в уголовном процессе. О ней говорил еще М.С. Строгович, для которого была важна такая вещь как

равенство между уголовной ответственностью и обвинительной деятельностью. Публикации современных авторов не только дали новую информацию о данном понятии, но и конкретизировали его. Согласно Б.Б. Булатову, уголовное преследование – это официально закрепленный в законе этап обвинительной деятельности. То есть, уголовный процесс представляет собой этап обвинения. Под термином «обвинительная деятельность» понимаются любые действия, осуществляемые стороной обвинения в отношении лиц, с целью проверки их возможной причастности к совершению преступлений, а также уголовное преследование подозреваемых и обвиняемых лиц для подтверждения их виновности и применения соответствующего наказания или мер правового характера. Если рассматривать все аспекты уголовного преследования или широко трактовать это понятие, то она может быть названа «обвинительной». УПК РФ не содержит термина «обвинительная деятельность», однако Конституционный Суд Российской Федерации часто использует данный термин [4, с. 93].

Публичный субъектом обвинительной деятельности в судебных стадиях уголовного судопроизводства является прокурор, т.е. фактически ее воплощением. Отдельно ли прокурор занимается обвинительным процессом?

Обвинитель осуществляет деятельность по изобличению преступника в совершении преступления. Прокурор, выступая в суде в качестве государственного обвинителя, осуществляет уголовное преследование. Согласно п. 55 ст. 5 УПК РФ, это область деятельности стороны обвинения для того, чтобы выявить обвиняемого и наказать его. Исходя из буквального смысла нормы, прокурор обязан не только определить виновного в содеянном преступлении, но и изобличить его. Однако, это те полномочия, которые никак не связаны с осуществлением уголовного преследования органами предварительного расследования. Прокуроры имеют право наделяться несколькими дополнительными полномочиями в той мере, как это согласуется со сферой обвинения или функциями прокуратуры.

Почему так важно определение осуществляемых прокурором функций в уголовном процессе? Очевидно, что от того, какая функция будет признана основной, будут зависеть и полномочия прокурора в уголовном процессе. В связи с этим, стоит обратиться к 37 статье УПК РФ, пункт первый которой содержит положение о том, что прокурор выступает должностным лицом и осуществляет от имени государства уголовное преследование в ходе уголовного судопроизводства, а также осуществляет надзор за процессуальной деятельностью органов дознания и предварительного следствия. Полагаем, что такая формулировка закона подтверждает выводы ученых, считающих уголовное преследование главенствующей функцией прокурора в уголовном процессе.

Это находит отражение и в иных полномочиях прокурора. Так, часть вторая ст. 37 УПК РФ описывает определенные полномочия, реализуемые прокурором в досудебном производстве по уголовному делу. Важное значение здесь имеет так называемое преимущественное положение должностного лица, которое заключается в том, что прокурор вправе поручать дознавателю выполнение определенных действий. В качестве примера можно привести изъятие дела у дознавателя и получение последним от прокурора указаний о направлении расследования. Кроме того, прокурор имеет право на взаимодействие со следователем. Также одним из полномочий прокурора является право требовать от следственных органов исправления правонарушений, которые были допущены в ходе предварительного расследования.

Следовательно, следует сделать вывод о том, что в современном уголовном процессе России отчетливо прослеживается дуализм прокурорских функций [5, с. 196]:

- 1) осуществление уголовного преследования,
- 2) соблюдение прав и свобод человека и гражданина.

Совпадения слишком необычные, они не свойственны другим государственным структурам в том смысле, что одним и тем же должностным

лицом одними и теми же методами решаются различные задачи. Методы, которые прокурор использует в данной сфере деятельности, являются уголовно-процессуальными.

Только прокурор сможет проводить эффективную защиту прав и свобод участников уголовного судопроизводства на современном этапе. У руководителей других правоохранительных органов, которые выполняют функции ведомственного контроля имеются свои личные корыстные интересы. Так, например, должностные лица, расследующие преступления, связывают себя с руководителями следственных органов или другими начальниками по личным вопросам, они заинтересованы в повышении уровня раскрываемости правонарушений и увеличении количества уголовных дел, направленных в суд.

Таким образом, принцип субсидиарности ветвей власти является основополагающим для содержания функций прокурора в уголовном процессе. Прокурор, выполняя свою правозащитную функцию в суде, выполняет и уголовное преследование. Прокурор, выступает обвинителем на стадии судебного разбирательства уголовных дел. Несмотря на то, что прокурор не входит в триединую систему власти – он все же является гарантом того факта, что принципы пропорциональной деятельности всех ветвей властей будут соблюдены.

СПИСОК ЛИТЕРАТУРЫ:

1. Худяков А.В. К вопросу о принципах уголовного процесса, регулирующих процессуальный статус прокурора // Вестник науки. – 2020. - № 7. – С. 19;
2. Корешникова Н. Р. Функции прокурора в уголовном процессе в контексте конституционного принципа разделения властей // Сибирское юридическое обозрение. – 2022. - № 4. – С. 400;
3. Спирин А. В. Прокурор как особый субъект обвинительной деятельности // Вестник Университета прокуратуры Российской Федерации. - 2021. - № 5 (85). - С. 75;

-
4. Безрядин В.И., Кондрат И.Н., Чернецкая Я.Д. Процессуальное положение прокурора в уголовном процессе // Юридическая наука: история и современность. – 2023. - № 4. – С. 93;
5. Антонов И.А., Кондрат И.Н., Михальчук Ю.П. Прокурорский надзор: Учебно-методическое пособие (в схемах и определениях) / Под общ. ред. И.А. Антонова, В.П. Сальникова. - СПб.: Фонд "Университет", 2016. - 196 с.

Popova M.V.

Russian State University of Justice

(Krasnodar, Russia)

**FACTORS DETERMINING ND
FOR PARTICIPATION OF PROSECUTOR
IN CRIMINAL PROCESS**

***Abstract:** the article discusses the main factors that determine the need for the participation of the prosecutor in criminal proceedings. The author presents the main functions performed by the prosecutor as a participant in the criminal process. The principle of subsidiarity of the authorities and the role of the prosecutor in its implementation in criminal proceedings has been studied.*

***Keywords:** prosecutor, criminal procedure, criminal proceedings, functions, branches of government, subsidiarity of authorities.*

УДК 34 Сидорова Э.О., Анисина К.Т.

Сидорова Э.О.

студентка 4 курса ОЮФ

Российский государственный университет правосудия

(г. Москва, Россия)

Анисина К.Т.

канд. юр. наук, доцент кафедры финансового права.

Российский государственный университет правосудия

(г. Москва, Россия)

**НЕКОТОРЫЕ АСПЕКТЫ ПРАВОВОГО
РЕГУЛИРОВАНИЯ НАЛОГООБЛАЖЕНИЯ
НЕДВИЖИМОСТИ В РОССИИ И ОАЭ**

***Аннотация:** в представленной статье анализируется налоговое законодательство ОАЭ в части уплаты налогов при приобретении недвижимого имущества. Увеличение спроса на покупку недвижимости в ОАЭ не может обойти стороной вопрос исполнения обязанности по уплате налогов на недвижимое имущество. Автор рассмотрел особенности иностранного законодательства в ОАЭ и провел сравнительную характеристику налогообложения недвижимого имущества в РФ, ограничив свое исследование рамками научной статьи.*

***Ключевые слова:** налоговая политика, налоговое законодательство ОАЭ, налоговое законодательство, покупка недвижимости, инвестиции.*

Налог на недвижимость существует в большинстве стран мира. Исключением являются Хорватия, Мальта, Монако, Каймановы острова, Доминикана, Острова Теркс и Кайкос, Острова Кука и Фиджи, Сейшельские острова, Шри-Ланка и некоторые страны Ближнего Востока: Бахрейн, Оман, Катар, Израиль, Кувейт, Саудовская Аравия, ОАЭ [1].

Именно поэтому, покупка недвижимости на территории ОАЭ является достаточно популярной. Многие риэлторы призывают покупать недвижимость в данной стране в качестве инвестиций, называя ОАЭ «раем» для покупателей. При этом граждане РФ не учитывают особенности налоговой политики ОАЭ на рынке недвижимости.

В первую очередь необходимо обратиться к понятию налоговой политики. В России ежегодно Правительство РФ разрабатывает и публикует на официальном сайте Министерства финансов РФ текст основных направлений налоговой политики государства, вместе с тем в налоговом законодательстве до сих пор отсутствует легально-закрепленное понятие "налоговая политика". Наиболее точную и всеобъемлющую трактовку современного понятия налоговой политики, дал А.С. Титов. По его мнению, налоговая политика - это совокупность экономико-финансовых и правовых мер, используемых при установлении налоговой системы в государстве, для контроля за исполнением обязанностей налогоплательщиками в целях обеспечения деятельности органов государственной власти и экономического развития страны в целом за счет перераспределения финансовых ресурсов [2].

По мнению Бикаловой Н.А. налоговую политику ОАЭ можно разделить на разные сферы, при этом цель её проведения остается неизменной, которая выражается в привлечении инвесторов, что и способствует обеспечению финансовых потребностей государства [3].

Обращаясь непосредственно к вопросам налогообложения, рассмотрим существующие налоги, уплата которых обязательна, если налогоплательщик имеет недвижимое имущество в России.

В соответствии Налогового кодекса Российской Федерации (далее – НК РФ) налогоплательщик-физическое лицо обязан платить налог на имущество, объект которого признается расположенное в пределах муниципального образования (города федерального значения Москвы, Санкт-Петербурга или Севастополя, федеральной территории "Сириус") следующее имущество:

- 1) жилой дом,

- 2) квартира, комната,
- 3) гараж, машино-место,
- 4) единый недвижимый комплекс,
- 5) объект незавершенного строительства,
- 6) иное здание, строение, сооружение, помещение [4].

С 01 января 2024 г. дома (в том числе многоквартирные дома, наемные дома, садовые дома) и жилые строения относятся к жилым домам [5]. Соответственно объектам устанавливаются налоговые ставки:

- 0,1% от кадастровой стоимости недвижимости - жилых домов, частей жилых домов, квартир, частей квартир, комнат, объектов незавершенного строительства в случае, если проектируемым назначением таких объектов является жилой дом, единых недвижимых комплексов, в состав которых входит хотя бы один жилой дом, гаражей и машино-мест, хозяйственных строений или сооружений, площадь каждого из которых не превышает 50 кв.м и которые расположены на земельных участках для ведения личного подсобного хозяйства, огородничества, садоводства или индивидуального жилищного строительства,

- 2% за объекты торгово-офисной недвижимости, а также в отношении объектов налогообложения, кадастровая стоимость каждого из которых превышает 300 миллионов рублей,

0,5% - за остальные объекты недвижимости.

При этом существуют особенности исчисления данных базовых ставок:

Во-первых, местные власти имеют право на снижение или повышение ставки (при этом, понижение ставки возможно до нуля, тогда, как верхний порог не может быть увеличен более, чем в три раза).

Во-вторых, размер налога меняется в зависимости от кадастровой стоимости недвижимого имущества, что также зависит от региона Российской Федерации.

Например, согласно Закону Москвы от 19.11.2014 № 51 «О налоге на имущество физических лиц» по квартирам, комнатам, жилым домам,

хозяйственным строениям на дачном участке (если площадь такого строения не более 50 кв. м), налоговая ставка зависит от кадастровой стоимости [6].

Ставка налога в г. Москве в зависимости от кадастровой стоимости квартиры/комнаты/жилого дома составляет:

до 10 млн руб. - 0,1%

от 10 до 20 млн руб. - 0,15%

от 20 до 50 млн руб. - 0,2%

от 50 до 300 млн руб. - 0,3%

Кроме того российское налоговое законодательство регулирует налогообложение при покупке и продаже недвижимого имущества. Так, при продаже недвижимого имущества с дохода уплачивается НДФЛ по правилам ст. 214.10 НК РФ, а также применяются имущественные налоговые вычеты, как при покупке, так и продаже недвижимого имущества. Также, установлены особенности при продаже недвижимого имущества в России в зависимости минимального срока владения имуществом. Общий минимальный срок равен пяти годам, в то время, как может применяться сокращенный минимальный срок владения имуществом, равный трем годам. По общему правилу, если продажа недвижимого имущества производится по истечении указанного минимального срока владения имуществом, то налогоплательщик-физическое лицо освобождается от уплаты налога, полученного с такого дохода.

Таким образом, российское налоговое законодательство содержит большое количество преференций при налогообложении недвижимого имущества в особенности для налоговых резидентов России, предоставляя последним имущественные налоговые вычеты.

Обращаясь к законодательству ОАЭ стоит отметить иной подход к начислению налогов. В данной стране отсутствует ежегодный налог на недвижимость [7].

Однако существует годовой взнос за содержание здания. Именно про этот взнос чаще всего забывают иностранные граждане. Сумму взноса определяет застройщик в зависимости от площади жилья и ставок для

конкретного девелоперского проекта. За содержание жилья в среднем платят 250 – 500 дирхам (около 6 000 руб. – 12 000 руб. за м² в год) [8].

То есть, в случае, наличия в собственности квартиры, площадью 50 кв.м. годовой взнос составит около 422 000,00 руб.

Важно отметить, что оплата за содержание дома вносится авансом, на год вперёд. Соответственно, при покупке квартиры необходимо учитывать данную сумму.

Выплата годового взноса производится собственником жилья вне зависимости от того, сдается она в аренду или же нет. При этом сумма списывается со счёта владельца автоматически, что помогает государству избежать злоупотребления правами со стороны собственников недвижимости.

Таким образом, несмотря на формальное отсутствие ежегодного налога, сумма взноса, подлежащая обязательной уплате в десятки раз превышает налог, предусмотренный НК РФ.

Также представляется важным обратить внимание на исчисление налоговых ставок в ОАЭ, которые отличаются в зависимости от эмирата (фактически устанавливаются субъектом). Размер налоговой ставки изменяется один раз в год и зависит от уровня популярности эмирата для покупки недвижимости. То есть, чем больше недвижимость пользуются спросом у покупателей, тем выше налоговая ставка [15].

При этом, существуют иные налоги, которыми являются:

налог на передачу собственности. При совершении сделки купли-продажи жилья требуется заплатить налог на передачу прав собственности (Transfer fee). Такой сбор взимается за регистрацию недвижимости в реестре, и его ставка варьируется в зависимости от эмирата. Налог на квартиру в Дубае (Dubai Land Department transfer fee) составляет 4% от её стоимости, прописанной в контракте. Как правило, эту сумму оплачивает покупатель, при этом, в договоре можно предусмотреть правило, согласно которому, продавец и покупатель делят налог пополам и оплачивают по 2%. Также при уплате налога покупателю нужно оплатить административный сбор в размере 540 дирхамов

(около 14 000 руб.). В Абу-Даби ставка налога составляет всего 2%. Плата вносится непосредственно в Земельный департамент (DLD) при передаче прав собственности [9].

регистрационный сбор (registration fees). Это фиксированный единовременный платёж, размер которого варьируется в зависимости от стоимости объекта [10]:

2 000 дирхамов (около 50 000 руб.) для жилья стоимостью менее 500 тысяч дирхамов (около 12 000 000 руб.),

4 000 дирхамов (около 100 000 руб.) для недвижимости стоимостью более 500 тысяч дирхамов (12 000 000 руб.).

пошлина при выдаче свидетельства о праве собственности. Это обязательный денежный платеж, который представляет собой аналог государственной пошлины в Российской Федерации. То есть, после совершения сделки покупателю необходимо получить свидетельство о праве собственности. Данный документ подтверждает законность владения недвижимостью. Для получения свидетельства нужно подать запрос в местный суд и оплатить пошлину в размере 550 дирхамов (13 500 руб.) [11].

При этом в Российской Федерации согласно ст. 333.33 НК РФ государственная пошлина за регистрацию права собственности на жилое помещение равна 2 тысячам рублей. Госпошлину платит покупатель, как и в ОАЭ при выдаче свидетельства о праве собственности.

НДС. При покупке недвижимости также уплачивается налог на добавленную стоимость. Данный налог ввели в 2018 году, в качестве федерального, в размере 5%. Он оплачивается только при продаже или аренде коммерческих объектов [12]. Его платят арендаторы или покупатели объекта. Сделки с жилой недвижимостью освобождены от уплаты налога [13].

В Российской Федерации же предусмотрены иные правила начисления НДС для физических лиц. С граждан, не имеющих юридического статуса, не исчисляется, не взимается НДС. Они выплачивают налог на доходы физических лиц в размере 13% (для резидентов) и 30% (для нерезидентов) в соответствии

со статьей 224 НК РФ. При этом для юридических лиц при покупке новой недвижимости (которая не была в эксплуатации более двух лет) налоговая ставка НДС составляет 20%, в соответствии со статьей 164 НК РФ. Данная сумма НДС включается в конечную стоимость объекта недвижимости. В случае, если недвижимость является вторичной (находится в эксплуатации более двух лет) применяется механизм «налога на прибыль».

Желая развивать и укреплять экономическое и финансовое сотрудничество, во избежание двойного налогообложения, между Российской Федерацией и ОАЭ было заключено «Соглашение между Правительством Российской Федерации и Правительством Объединенных Арабских Эмиратов о налогообложении дохода от инвестиций Договаривающихся государств и их финансовых и инвестиционных учреждений», согласно которому государства закрепляют правила исчисления налогов и особенности их учета. Необходимо обратить внимание на то, что данным соглашением в большей части регулируются вопросы налогообложения юридических лиц, на граждан распространяются лишь общие положения о недопущении двойного налогообложения [14].

Важно отметить, что налоговая система ОАЭ имеет свои плюсы, среди них:

Отсутствует налог на сдачу жилья в аренду, ежегодного налога на квартиру.

Не существует налога на дарение и наследство. В случае дарения или наследования недвижимости нужно оплатить только сбор за передачу права собственности.

Нет подоходного и корпоративного налога. Корпоративный налог взимается только с нефтяных компаний и иностранных банков.

Иностранные граждане не обязаны выплачивать взносы на социальное страхование. Это требование распространяется только на граждан ОАЭ и стран Персидского залива.

ОАЭ заключили соглашения во избежание двойного налогообложения почти со 140 странами мира, в том числе с Россией.

Несмотря на перечисленные плюсы, покупка недвижимости в ОАЭ является сложным вопросом, затрагивающим положения законодательства ОАЭ, а также нормы международного частного права, в случае, возникновения споров. Из этого следует, что важно учитывать все налоги, подлежащие уплате при покупке недвижимости, заранее рассчитывать на дополнительные, достаточно большие расходы, при покупке недвижимости, во избежание привлечения к налоговой ответственности, а также административной или же уголовной (в зависимости от тяжести совершенного деяния) ответственности. Покупка недвижимости в ОАЭ сопряжена с рисками неблагоприятных налоговых последствий из-за меняющегося налогового законодательства страны в части установления налоговых ставок в зависимости от клиенто-ориентированности на покупку недвижимости и иных нюансов в налоговом законодательстве ОАЭ.

Прежде чем совершать сделки купли-продажи, аренды недвижимого имущества необходимо изучить правила определения налоговой базы, размеры налоговых ставок, как влияет статус налогового резидента страны на налоговые последствия сделки и др. вопросы с целью избежаний доначислений по налогам и несения ответственности за нарушение налогового законодательства иностранного государства.

СПИСОК ЛИТЕРАТУРЫ:

1. Тевелева О.В. Кадастровая оценка по-новому // Имущественные отношения в Российской Федерации. 2016. №8. С. 91–95 // СПС КонсультантПлюс;
2. Титов А.С. Научная статья. Нормативно-правовое оформление налоговой политики. 2010. [Электронный ресурс]. // URL:

<https://cyberleninka.ru/article/n/normativno-pravovoe-oformlenie-nalogovoy-politiki?ysclid=lppd3sg1ug440182962> (дата обращения: 30.11.2023);

3. Бикалова Н.А. Научная статья. Налоговая политика в России и ОАЭ. Международный журнал «Символ науки» №6/2015 [Электронный ресурс]. // URL: <https://cyberleninka.ru/article/n/nalogovaya-politika-v-rossii-i-oe/viewer> (дата обращения: 28.11.2023);

4. Налоговый кодекс Российской Федерации (часть вторая) от 19.07.2000 № 117-ФЗ (ред. от 31.05.2023) [Электронный ресурс]. URL: http://www.consultant.ru/document/cons_doc_LAW_28165/ (дата обращения: 25.11.2023);

5. Федеральный закон «О внесении изменений в части первую и вторую Налогового кодекса Российской Федерации, отдельные законодательные акты Российской Федерации и о приостановлении действия абзаца второго пункта 1 статьи 78 части первой Налогового кодекса Российской Федерации» от 31.07.2023 № 389-ФЗ // СПС КонсультантПлюс;

6. Закон города Москвы от 19.11.2014 № 51 «О налоге на имущество физических лиц» (в ред. от 14.12.2022 №33) // СПС КонсультантПлюс;

7. Государственный ресурс. URL: <https://tax.gov.ae/ar/pagenotfound.aspx> (дата обращения: 28.11.2023);

8. Хариди Марина. Научная статья. Проблема налогового резидентства в ОАЭ. 2023. [Электронный ресурс]. URL: https://zakon.ru/blog/2023/8/2/problema_nalogovogo_rezidentstva_v_oe?ysclid=lphibrjz4h497997419 (дата обращения: 25.11.2023);

9. Сайт земельного департамента ОАЭ (DLD). [Электронный ресурс]. URL: <https://dubailand.gov.ae/en/#/> (дата обращения: 25.11.2023);

10. Постановление Кабинета министров № 49 от 2023 года. (Cabinet-Decision-No.-49-of-2023). [Электронный ресурс]. URL: <https://mof.gov.ae/wp-content/uploads/2023/05/Cabinet-Decision-No.-49-of-2023.pdf> (дата обращения: 25.11.2023);

-
11. Сайт Министерства инфраструктуры ОАЭ. [Электронный ресурс]. URL: <https://www.moei.gov.ae/en/page-not-found?aspxerrorpath=%2fen%2four-services%2fissue-information-ownership-certificate-for-commercial-vessel.aspx> (дата обращения: 28.11.2023);
 12. Федеральный закон ОАЭ №47 от 2022 года «О налогообложении корпораций и предприятий» (Federal Decree-Law No. 47 of 2022 on the Taxation of Corporations and Businesses). [Электронный ресурс]. URL: <https://mof.gov.ae/wp-content/uploads/2022/12/Federal-Decree-Law-No.-47-of-2022-EN.pdf> (дата обращения: 25.11.2023);
 13. Исполнительный регламент ОАЭ от 2017 г. [Электронный ресурс]. URL: <https://mof.gov.ae/en/lawsandpolitics/cabinetresolutions/documents/cabinet%20decision%20no%2052%20of%202017.pdf> (дата обращения: 25.11.2023);
 14. Соглашение между Правительством Российской Федерации и Правительством Объединенных Арабских Эмиратов о налогообложении дохода от инвестиций Договаривающихся государств и их финансовых и инвестиционных учреждений (Заключено в г. Абу-Даби 07.12.2011) // СПС КонсультантПлюс (дата обращения: 28.11.2023);
 15. Федеральное налоговое управление. Руководство пользователя сертификата налогового резидентства (TRC). Запрос регистрации и сертификатов. Июнь 2022 года. (Federal Tax Authority. Taxation Residency Certificate (TRC) User Guide. Registration and Certificates Request. June 2022). Электронный ресурс]. URL: <https://alyaauditors.com/wp-content/uploads/2022/01/TRCFTrplicant-User-Manual.pdf> (дата обращения: 28.11.2023).

Sidorova E.O., Anisina K.T.

Sidorova E.O.

Russian State University of Justice

(Moscow, Russia)

Anisina K.T.

Russian State University of Justice

(Moscow, Russia)

**SOME ASPECTS OF LEGAL
REGULATION OF REAL ESTATE
TAXATION IN RUSSIA AND UAE**

***Abstract:** the presented article analyzes the UAE tax legislation in terms of paying taxes on the acquisition of real estate. The increase in demand for the purchase of real estate in the UAE cannot ignore the issue of fulfilling the obligation to pay taxes on real estate. The author examined the peculiarities of foreign legislation in the UAE and conducted a comparative characterization of the taxation of real estate in the Russian Federation, limiting his research to the scope of a scientific article.*

***Keywords:** tax policy, UAE tax legislation, tax legislation, purchase of real estate, investments.*

УДК 34

Федорова О.Д.

студент

Московский финансово-промышленный университет «Синергия»

(г. Санкт-Петербург, Россия)

**НЕУСТОЙКА: ПРОБЛЕМЫ ПРАВОВОЙ ПРИРОДЫ И
ИСПОЛЬЗОВАНИЯ В ДОГОВОРНЫХ ОТНОШЕНИЯХ В СВЕТЕ
РЕФОРМЫ ГРАЖДАНСКОГО ЗАКОНОДАТЕЛЬСТВА**

Аннотация: в статье рассмотрен важный аспект договорных отношений хозяйствующих субъектов, такой как неустойка, ее понятие, проблемы применения.

Ключевые слова: неустойка, стороны, договор, законодательство.

Целью договорных отношений хозяйствующих субъектов является взаимное исполнение принятых на себя обязательств. Из этого постулата вытекает проблема минимизации ситуаций, связанных с нарушением сторонами взятых обязательств. Для предотвращения подобных ситуаций стороны прибегают к институту установления неустойки.

Неустойка широко используется в сфере выполнения работ и оказания услуг, в контрактных отношениях для государственных или муниципальных нужд.

Упоминание понятия неустойки мы находим в римском праве, в котором под рассматриваемым институтом (*stipulatio poenae*) понималось принимаемое на себя должником обязательство уплатить определенную сумму в случае неисполнения или ненадлежащего исполнения обязательства.

В российском праве под неустойкой понимается денежная сумма, которую должник обязан уплатить кредитору в случае неисполнения или ненадлежащего исполнения обязательства (часть 1 статьи 330 Гражданского Кодекса РФ).

Важным уточнением является указание на то, что, включив в договор условие о неустойке, в случае нарушения должником обязательства кредитор не должен доказывать факт причинения ему убытков, устанавливать их размер, а также устанавливать причинную связь между нарушением условий договора и возникшими имущественными потерями. В таком случае кредитор вправе компенсировать свои имущественные потери, получив с неисправного должника определенную денежную сумму. Таким образом, неустойка подлежит взысканию независимо от того, были ли нарушением обязательства кредитором причинены убытки. Условием применения неустойки является наличие противоправных действий со стороны должника.

Неустойка выполняет как регулятивную функцию, как мера обеспечения исполнения обязательств, что описывается в главе 23 Гражданского Кодекса РФ и обеспечительную функцию, как мера ответственности, что освещает глава 25 Гражданского Кодекса РФ, что отражает двуединую правовую природу неустойки.

По источнику возникновения выделяют следующие виды неустойки: Договорная (устанавливаемая соглашением сторон, размер, условия взыскания, порядок исполнения и срок уплаты которой, определяются в договоре), Законная (определенная законом, и кредитор вправе требовать ее уплаты независимо от того, предусмотрена ли обязанность ее уплаты соглашением сторон), Смешанная (законная неустойка, увеличенная по соглашению сторон, в случае, если закон этого не запрещает).

Неустойки как мера гражданско-правовой ответственности предусматривает необходимость определения ее соотношения с убытками. На основании статьи 394 Гражданского Кодекса РФ выделяются следующие виды неустойки в зависимости от ее соотношения с убытками: зачетная неустойка - взыскивается в части, не покрытой убытками, исключительная неустойка - ее взыскание исключает возможность взыскания убытков, альтернативная неустойка, предоставляющая кредитору право выбора - взыскать либо неустойку, либо убытки, и штрафная неустойка, взыскиваемая сверх суммы

убытков.

С точки зрения реформы гражданского законодательства в пункте 3.2 Концепции совершенствования общих положений обязательственного права. указано следующее предложение: «Следовало бы четко разграничить законную неустойку, установленную императивными нормами закона, которая не может быть изменена по соглашению сторон, и неустойку, установленную диспозитивными нормами закона. В отношении императивной законной неустойки по соглашению стороны не вправе договориться об освобождении от уплаты неустойки, указанной в законе или ином правовом акте, а равно об уменьшении размера такой неустойки. Подобные соглашения должны рассматриваться как ничтожные». Также отмечено, что диспозитивная законная неустойка должна быть полностью приравнена по статусу к договорной неустойке.

Отдельно хочется выделить нововведение, с исторической точки зрения, для российского гражданского права вид неустойки – судебная неустойка (астрент).

Первое упоминание о возможности предъявления требования о присуждении денежных средств в случае неисполнения судебного решения была озвучена в Постановлении Пленума ВАС РФ № 22 от 04.04.2014 г. Что привело к изданию Федерального закона N 42 от 08.03.2015 г., который внес изменения в Гражданский Кодекс РФ по включению статьи 308.3, позволяющей суду по неденежному требованию кредитора присудить в его пользу денежные средства на случай неисполнения судебного акта, которая применяется в случае: неисполнения обязательства в натуре, неисполнения обязательства о воздержании должника от совершения определенных действий, неисполнение судебного акта, который предусматривает устранение нарушения права собственности, не связанного с лишением владения, что подробно излагается в Постановлении Пленума Верховного суда РФ № 7 от 24.03.2016 г.

Для пресечения несоразмерности требований кредитора в отношении взыскания неустойки законодателем введена статья 333 Гражданского Кодекса

РФ, предусматривающей возможность уменьшения размера взыскиваемой неустойки. Институт уменьшения неустойки введен еще Гражданским Кодексом РСФСР 1922г. В Концепции совершенствования

общих положений обязательственного права выражено следующее критическое мнение: «... правило ч. 1 ст. 333 ГК РФ, формально направленное против взыскания с должника «драконовской» неустойки, стало рассматриваться как положение, устанавливающее обязанность суда уменьшить размер неустойки, как норма, закрепляющая основополагающий принцип российского права. Это привело к реальному ограничению прав участников оборота и нарушению принципа свободы договора». Согласно предложениям Концепции, в пункт 1 статьи 333 ГК РФ должно быть добавлено следующее положение: «Если подлежащая уплате неустойка явно несоразмерна последствиям нарушения обязательства, суд вправе уменьшить неустойку. Если обязательство нарушено лицом, осуществляющим предпринимательскую деятельность, суд вправе уменьшить неустойку при условии заявления должника о таком уменьшении». Также предлагалось добавить новый пункт в указанную статью: «Уменьшение неустойки, определенной договором и подлежащей уплате лицом, осуществляющим предпринимательскую деятельность, допускается в исключительных случаях, если будет доказано, что взыскание неустойки в предусмотренном договором размере может привести к получению кредитором необоснованной выгоды». С учетом вышеназванных предложений, статья 333 Гражданского Кодекса РФ претерпела изменения, но незначительные, изменения затрагивают только случаи уменьшения неустойки, подлежащей уплате лицами, осуществляющими предпринимательскую деятельность.

Подводя итоги хочется отметить, что использование в договорных отношениях неустойки позволяет защитить законные права и интересы сторон договора, предусмотреть ответственность за неисполнение или ненадлежащее исполнение договора, а также предусмотреть размер возмещения убытков.

Неустойка является популярным договорным институтом, имеет двойственную правовую природу, обладая функциями меры гражданско-правовой ответственности и способом защиты прав.

В контексте реформы гражданского законодательства институт неустойки претерпевает изменения, становясь более продуманным, с точки зрения употребления и предотвращения злоупотребления гражданскими правами.

СПИСОК ЛИТЕРАТУРЫ:

1. Витрянский В.В. Реформа российского гражданского законодательства: промежуточные итоги. 2-е изд., испр. и доп. М.// Статут, 2018. С. 345.;
2. Ансон В. Договорное право. М.//1984. [432 с.];
3. И.З. Аюшеева, И.С. Богданова, Е.С. Болтанова [и др.] Реформирование гражданского законодательства: общие положения о сделках, обязательствах и договорах: монография, отв. ред. В.В. Долинская. М.// Проспект, 2018. [545 с.];
4. Римское частное право, под ред. И.Б. Новицкого и И.С. Перетерского. М.// Юрист, 1994. [С. 336.];
5. Гражданский кодекс Российской Федерации (часть первая) от 30.11.1994 №51-ФЗ (ред. от 24.07.2023 г.);
6. Гражданский процессуальный кодекс Российской Федерации от 14.11.2002 №138-ФЗ (ред. от 24.06.2023 г. (с изм. доп., вступ. в силу с 20.07.2023 г.);
7. Гражданский кодекс РСФСР 1922 г., СУ РСФСР. 1922. № 71. [ст. 904] – Утратил силу.;
8. Постановление Пленума ВАС РФ от 04.04.2014 г. №22 (ред. от 23.06.2015 г.) «О некоторых вопросах присуждения взыскателю денежных средств за неисполнение судебного акта».;
9. Постановление Пленума Верховного суда РФ от 24.03.2016 г. №7 (ред. от 22.06.2021 г.) «О применении судами некоторых положений Гражданского кодекса Российской Федерации об ответственности за нарушение обязательств»;

10. Луценко Е.С. Судебная неустойка (астрент): вопросы теории и юридическая практика// Юридический мир. - 2016. - №7. – [С.57-60.]

Fedorova O.D.

Moscow Financial and Industrial University Synergy
(St. Petersburg, Russia)

**PENALTY: PROBLEMS OF LEGAL NATURE
AND USE IN CONTRACTUAL RELATIONS
IN LIGHT OF CIVIL LAW REFORM**

Abstract: the article considers an important aspect of contractual relations of economic entities, such as a penalty, its concept, problems of application.

Keywords: penalty, parties, contract, legislation.

УДК 34.096

Федотовский А.В.

Санкт-Петербургский университет ГПС МЧС России

(г. Санкт-Петербург, Россия)

ТЕОРЕТИЧЕСКАЯ СТОРОНА ЗАЩИТЫ ПРАВ ГРАЖДАН В ИСПОЛНИТЕЛЬНОМ ПРОИЗВОДСТВЕ

Аннотация: в общем виде исполнительное производство служит цели взыскания денег или имущества с должника, однако данный процесс может быть спорным, поскольку судебные приставы, предпринимая определенные действия против неплательщика с целью взыскать долг, не всегда действуют в правом поле. Статья посвящена вопросу форм защиты прав граждан, прежде всего должников, в исполнительном производстве.

Ключевые слова: исполнительное производство, должник, ФССП, взыскание долга, злоупотребления, нарушения, формы защиты.

Исполнительное производство и более широкая защита субъективных гражданских прав в рамках российской правовой системы традиционно осуществляются по принципу взыскания «in personam» (с лат. – от лица), а не по принципу «in rem» (с лат. – против вещи). В первом случае взыскание привязано к конкретному лицу и следует конкретно за ним, независимо от личности владельца и процессуального статуса. Во втором случае взыскание обременяет само имущество, и оно может быть изъято не только у ответчика (должника), но и у любого физического лица, которому оно принадлежит.

Тем не менее, согласно действующему законодательству, даже при применении мер, связанных с имуществом, требование в исполнительном производстве направлено не на имущество, а на конкретное лицо – должника, указанного в исполнительном документе.

Даже в тех случаях, когда применяется реально-правовой (абсолютный) метод защиты, такой как требование вернуть вещь, принадлежащую истцу, это

требование превращается в относительное: оно направлено не на неопределенную группу лиц (любое лицо, владеющее имуществом, подлежащим аресту), а на конкретное лицо, указанное в исполнительном листе. Такого рода преобразование происходит еще до возбуждения исполнительного производства, во время предъявления иска и вынесения судебного решения, устанавливающего личность ответчика (должника).

Таким образом, исполнительное производство по своей сути носит персонифицированный характер, ввиду чего вопрос защита прав граждан в данном процессе приобретает особую актуальность и значимость.

Бесспорно, в случаях, когда нарушаются права должников, им требуется защита, поскольку даже подтверждение судебным решением долга не лишает должника совокупности его гражданских прав. Правовые основы защиты данных прав в ходе исполнительного производства определены прежде всего в главе 17 Федерального закона от 02.10.2007 №229-ФЗ «Об исполнительном производстве», причем особого внимания требуют нормы ст.121, в которых регламентирован процесс оспаривания действий сотрудников Федеральной службы судебных приставов (далее – ФССП), нарушающих права вовлеченных сторон.

Каждый гражданин, включая должника, имеет право на защиту, и эту защитную роль как правило берут на себя судебные органы, органы прокуратуры или вышестоящий судебный пристав-исполнитель, с конкретными целями, в частности:

- обеспечивать в рамках исполнительного производства соблюдение законности и действующих норм исполнительного законодательства,
- предотвращать злоупотребления как со стороны взыскателя, так и со стороны сотрудников ФССП,
- предоставлять возможность исправить судебные ошибки, как, например, неправильный расчет суммы задолженности, или решения, основанного на результатах судебного разбирательства,

- гарантировать должнику достойные условия жизни с учетом прожиточного минимума и предметов первой необходимости.

Для достижения данных целей, наравне с всесторонним знанием гражданских прав и правовых норм, необходимо понимание распространенных нарушений со стороны судебных приставов.

Сотрудники ФССП сосредоточивают свои действия на имуществе и доходах должника, изначально ставя его в невыгодное положение, вследствие чего действующее российское исполнительное законодательство отдает приоритет защите прав должника, в сравнении с правами взыскателя или полномочиями судебного пристава-исполнителя.

Так права, предоставляемые нормами закона должникам, включают:

- пятидневный льготный период для добровольного урегулирования задолженности без обязательства выплачивать исполнительский сбор,

- варианты получения рассрочки или отсрочки платежа по долгу,

- освобождение определенного имущества от ареста и продажи, включая единственную жилую недвижимость – квартиру или дом (за исключением заложенного имущества), приносящее доход оборудование, личные вещи и т.д. (ст.446 ГПК РФ),

- защита части заработка или иного дохода, эквивалентного прожиточному минимуму для должника и каждого иждивенца, находящегося под его опекой,

- ограничения на процент удержаний из заработной платы и других доходов, установленные на уровне 50% в целом и 70% для выплаты алиментов.

- ограничения на продолжительность открытия и ведения, а также трехлетний срок давности для возбуждения дела.

Любое нарушение этих перечисленных прав служит основанием для оспаривания действий судебных приставов, причем судебная практика подтверждает эффективность защиты законных интересов должников как по административным каналам, так и при обращении к судебному разбирательству.

На практике должники достаточно часто сталкиваются с нарушениями своих прав, причем сотрудники ФССП нередко допускают типичные правонарушения. Данные нарушения включают, например, неточности в определении суммы долга или стоимости имущества, подлежащего принудительному взысканию (например, несоразмерным является арест активов, таких как автомобиль стоимостью 700 тысяч рублей, за задолженность по микрозайму всего в 15 тысяч рублей). Обращаясь к судебной практике, яркий пример обжалования в судебном порядке чрезмерных обеспечительных мер, когда стоимость спорного имущества в несколько раз превышала сумму задолженности по исполнительному производству, представлен в постановлении ФАС Волго-Вятского округа от 19.05.2014 № А11-5972/2013.

Другое распространенное нарушение связано с временными мерами, принятыми в отношении имущества третьих лиц, включая родственников или сожителей. Судебные приставы, несмотря на свои обязанности, не всегда могут точно установить истинных владельцев арестованных активов, что еще больше усугубляет нарушения. Учитывая, что целью ареста является обеспечение сохранности имущества должника для последующей продажи или передачи взыскателю, согласно позиции Верховного Суда РФ, отраженной в кассационном определении от 03.02.2021 №45-КАД20-9-К7, наложение ареста на не принадлежащее должнику имущество неправомерно.

Также имеют место финансовые нарушения, такие как списание сумм, превышающих разрешенную законом долю заработка, или оставление физических лиц с доходом ниже прожиточного минимума (например, кассационное определение Верховного Суда РФ от 08.09.2021 №9-КАД21-5-К1). Данные действия широко распространены и часто обусловлены низкой правовой грамотностью населения и недостаточной осведомленностью о мерах защиты.

Еще одним распространенным нарушением является непредставление должникам надлежащего уведомления о возбуждении судебного разбирательства, а также о применении арестов и запретов. Например,

судебные приставы могут приступить к исполнительным мерам всего через пять дней после уведомления должника о начале взыскания, не проверяя, получил ли должник уведомление с помощью таких средств, как письмо или загрузка сообщения на портале Госуслуги. Такая неспособность подтвердить получение представляет собой нарушение установленных процедур.

Кроме того, имеются случаи списания доходов, защищенных от взыскания, включая выплаты компенсаций, связанных со здоровьем, компенсацию в связи со смертью кормильца или жертв чрезвычайных ситуаций, алименты и аналогичные отчисления из бюджетов различных уровней.

Несоблюдение установленных законом процедур наложения ареста на имущество или денежные средства также является повторяющимся нарушением, еще больше ущемляющим права должников. Это включает в себя арест активов, имеющих решающее значение для получения средств к существованию, преимущественно транспортных средств, но иногда распространяется и на компьютеры или аналогичное оборудование.

Изложенные нарушения подчеркивают настоятельную необходимость повышения правовой осведомленности и осмотрительности сотрудников ФССП, причем регулярная повторяемость данных нарушений не только ставит под угрозу права должников, но и требуют всестороннего пересмотра процедур принудительного исполнения для обеспечения справедливой и законной практики взыскания задолженности.

Изучение судебной практики недвусмысленно показывает, что умелая юридическая защита интересов должника может привести к благоприятным результатам. Примечательным примером является успешная отмена районным судом г. Нижний Новгород незаконно вынесенного ФССП постановления – суд частично удовлетворил требования истца.

Еще больше укрепляя потенциал положительных результатов, 5 февраля 2019 года Верховный Суд РФ вынес положительное решение в кассационном порядке по делу №5-КГ18-294, отменив решения нижестоящих судов, которые ранее отказали истцу в возмещении ущерба, причиненного незаконными

действиями сотрудников ФССП, указав при этом, что нижестоящие суды неверно возложили бремя доказывания невозможности исполнения судебного акта на взыскателя (истца). В данном случае, служба судебных приставов должна доказать возможность исполнения судебного акта, только тогда в иске взыскателю должно быть отказано

Эффективность защиты интересов должников зависит от различных факторов, при этом раннее вмешательство является основным определяющим фактором. В данном аспекте можно выделить три различных этапа защиты прав должников:

Судебная защита – данный этап включает в себя два типа действий: первое предполагает активное участие ответчика в судебном разбирательстве с целью предвосхищения неблагоприятного решения, тогда как второе предполагает обращение в суд с целью оспаривания судебного решения, отмены исполнительной надписи нотариуса или признания действий сотрудников ФССП незаконными.

Защита до начала производства – законом установлено несколько оснований для отказа в возбуждении дела в отношении должника, в том числе нарушение трехлетнего срока исковой давности, неправомерное обращение к судебному приставу неуполномоченным лицом и отмена судебного решения при обращении в ФССП за принудительным взысканием задолженности.

Защита должника в ходе исполнительного производства – на данном этапе требуется комплексная стратегия, зависящая от типа нарушения или действий, предпринятых судебным приставом-исполнителем в ходе судебного разбирательства.

К правовым средствам защиты интересов должника в рамках исполнительного производства относятся:

- защита от ареста, ограничений и запретов: распространенные обеспечительные меры включают арест имущества и введение ограничений или запретов для предотвращения отвлечения активов от погашения долга. Меры защиты включают обжалование решений о полной отмене запретов или арестов,

частичную отмену ограничений в отношении конкретных средств и снятие ареста с активов путем предоставления альтернативы сопоставимой стоимости,

- защита от действий исполнительной власти: строго регламентированная процедура исполнительных действий, от поиска активов до наложения ареста на имущество, требует соблюдения норм Закона об исполнительном производстве. Защитные меры включают подачу жалоб вышестоящим должностным лицам ФССП, подачу возражений на процессуальные документы и требование к судебному приставу соблюдать временные ограничения,

- защита от списания денежных средств: первоначальное исполнительное действие по списанию денежных средств со счетов и банковских карт подчиняется юридическим ограничениям. Защитные меры включают подачу жалоб в случае удержания сумм, превышающих установленные законом пределы, снятие блокировки средств, не подлежащих списанию, и возврат незаконно удержанных средств,

- защита от ареста и продажи имущества: ссылаясь на ст.446 ГПК РФ, в которой описывается имущество, не подлежащее аресту, защита включает в себя такие действия, как обжалование результатов оценки имущества, требование проведения независимой экспертизы стоимости, исключение активов, не подлежащих изъятию, из описи, исключение активов, не принадлежащих должнику, а также оспаривание действий или решений во время продажи активов,

- обжалование действий судебных приставов: подача жалоб на действия сотрудников ФССП, процессуальные документы или бездействие является эффективной мерой. Основания для таких жалоб включают незаконные изъятия, выдачу процессуальных документов или бездействие судебного пристава, при этом решающее значение имеет соблюдение 10-дневного срока подачи жалобы.

В заключение следует отметить, что многогранный характер защиты прав должника требует стратегического и своевременного подхода на различных стадиях исполнительного производства, тогда как юридические

пути обеспечивают мощную защиту от нарушений прав. Успешное обжалование незаконных постановлений и отмена решений вышестоящими судами отражают эффективность правовых мер по исправлению неправомерных действий в ходе исполнительного производства.

СПИСОК ЛИТЕРАТУРЫ:

1. Кирилова Н.В. К вопросу защита прав граждан в исполнительном производстве // Инновации. Наука. Образование. 2022. № 52. С. 177-180.;
2. Федеральный закон от 02.10.2007 №229-ФЗ (ред. от 04.08.2023) «Об исполнительном производстве» // Собрание законодательства РФ, 08.10.2007, №41, ст.4849;
3. Турчина О.В. Защита прав граждан в исполнительном производстве // Актуальные проблемы науки и практики. электронный сборник научных трудов по итогам научно-представительских мероприятий. Хабаровск, 2021. С. 838-842.;
4. Кинчаров А.В. Исполнительное производство: защита прав должника // Модернизация правовой системы в условиях глобальных вызовов. Материалы I Всероссийского научно-инновационного форума. Самара, 2022. С. 21-24.;
5. Постановление Федерального арбитражного суда Волго-Вятского округа от 19.05.2014 № А11-5972/2013 [Электронный ресурс]. – Режим доступа: <https://sudrf.cntd.ru/document/414208878>;
6. Кассационное определение Судебной коллегии по административным делам Верховного Суда Российской Федерации от 03.02.2021 №45-КАД20-9-К7 [Электронный ресурс]. – Режим доступа: <https://legalacts.ru/sud/kassatsionnoe-opredelenie-sudebnoi-kollegii-po-administrativnym-delam-verkhovnogo-suda-rossiiskoi-federatsii-ot-03022021-n-45-kad20-9-k7/>;
7. Кассационное определение Судебной коллегии по административным делам Верховного Суда Российской Федерации от 08.09.2021 №9-КАД21-5-

К1[Электронный ресурс]. – Режим доступа:
http://vsrf.ru/stor_pdf.php?id=2036198;

8. Решение Советского районного суда г. Нижний Новгород от 27 декабря 2017 г. по делу № 2А-6254/2017 [Электронный ресурс]. – Режим доступа:
<https://sudact.ru/regular/doc/OBjgyyg0dxgl/>;

9. Кассационное определение Судебной коллегии по гражданским делам Верховного Суда Российской Федерации от 05.06.2019 №5-КГ18-294 [Электронный ресурс]. – Режим доступа:
https://www.vsrp.ru/stor_pdf.php?id=1741170

Fedotovskiy A.V.

Saint Petersburg University of Ministry of Emergency Situations
(Saint Petersburg, Russia)

THEORETICAL SIDE OF PROTECTION OF CITIZENS' RIGHTS IN ENFORCEMENT PROCEEDINGS

***Abstract:** in general, enforcement proceedings serve the purpose of collecting money or property from the debtor, but this process can be controversial, since bailiffs, taking certain actions against the defaulter in order to recover the debt, do not always act in the right field. The article is devoted to the issue of forms of protection of the rights of citizens, primarily debtors, in enforcement proceedings.*

***Keywords:** enforcement proceedings, debtor, debt collection, abuse, violations, forms of protection.*

УДК 34 Хмельницкий Б.Н., Подопригора А.А.

Хмельницкий Б.Н.

студент 3 курса, факультета «Юридический»,
Донской государственной технической университет
(г. Ростов-на-Дону, Россия)

Научный руководитель:

Подопригора А.А.

к.ю.н, доцент,
доцент кафедры уголовное право и публичные правовые дисциплины
Донской государственной технической университет
(г. Ростов-на-Дону, Россия)

АНАЛИЗ АКТУАЛЬНЫХ ВОПРОСОВ ОБЕСПЕЧЕНИЯ ПРОЦЕССУАЛЬНОГО СТАТУСА НЕКОТОРЫХ УЧАСТНИКОВ УГОЛОВНОГО СУДОПРОИЗВОДСТВА

***Аннотация:** в данной научной статье будут проанализированы проблемы, связанные с вопросами обеспечения процессуального статуса участников уголовного судопроизводства в настоящее время. Будут исследованы проблемы обеспечения всех участников процессуальным статусом. А также будут определены пути решения этих проблем.*

***Ключевые слова:** участники стороны обвинения, сторона защиты, процессуальные права, процессуальные обязанности, процессуальные гарантии.*

Уголовное судопроизводство является сложной и разносторонней областью права, в которой участвуют различные стороны и участники процесса. Обеспечение их процессуального положения является ключевым аспектом, гарантирующим соблюдение прав и законных интересов всех участников.

В данной статье мы рассмотрим актуальные вопросы обеспечения процессуального статуса различных участников уголовного судопроизводства.

Основными участниками уголовного судопроизводства являются: потерпевший, подозреваемый, свидетель, прокурор, следователь, руководитель следственного органа, орган дознания (начальник подразделения дознания, начальник органа дознания, дознаватель), частный обвинитель, гражданский истец, представитель потерпевшего, представитель гражданского истца и частного обвинителя. Каждый участник имеет свои права и обязанности, которые должны быть соблюдены в процессе расследования и судебного разбирательства.

Потерпевший – это лицо, которому преступлением причинен физический, имущественный или моральный вред. Часто встречается, что потерпевший оказывается не способным защищать свои права и интересы. У органов предварительного расследования отсутствуют возможности обеспечения таких потерпевших представителями защиты. Решением данной ситуации могло бы стать обеспечение потерпевшего бесплатной юридической помощью путем назначения адвоката. Потерпевший имеет право на получение информации о ходе расследования, на участие в судебных заседаниях, на подачу гражданского иска о возмещении ущерба. Однако он имеет и обязанности, такие как, являться по вызову следователя или суда, давать правдивые показания.

В научных статьях встречается мнение, что положение потерпевшего в рамках главы 40.1 УПК РФ не соответствует требованиям о защите законных прав и интересов лиц, пострадавших от преступлений. Это происходит потому, что мнение потерпевшего при заключении досудебного соглашения о сотрудничестве игнорируется. Судья должен выяснить у потерпевшего согласие на рассмотрение уголовного дела, поступившего в суд с досудебным соглашением. Для этого прокурор или следователь, принимающий решение о заключении соглашения, должны объяснить потерпевшему всю полноту и необходимость заключения такого соглашения, его основные условия, а также все правовые последствия. И как результат взять у потерпевшего согласие на заключение досудебного соглашения о сотрудничестве.

Подозреваемый – это лицо, в отношении которого имеются достаточные основания полагать, что оно совершило преступление. Обвиняемый – это лицо, к которому предъявлено обвинение в совершении преступления.

В соответствии со ст. 48 Конституции Российской Федерации каждому человеку гарантируется право на получение квалифицированной, в некоторых случаях, предусмотренных законом, бесплатной юридической помощи. Любой задержанный или заключенный под стражу, обвиняемый в совершении преступления имеет право пользоваться помощью адвоката (защитника) с момента задержания, заключения под стражу или предъявления обвинения.

Основной проблемой обеспечения процессуального статуса подозреваемого (обвиняемого) является реализация его права на защиту, которая служит не только охране его законных интересов, но и определяет баланс с уголовным преследованием. Для решения этой проблемы необходимо не ограничивать права подозреваемого (обвиняемого) на защиту, а расширять их права для создания условий реализации законных интересов, исключая злоупотребления недобросовестными должностными лицами.

В соответствии со ст. 46 и 47 УПК РФ закон не только констатирует право подозреваемого (обвиняемого) защищаться, но и требует от дознавателя, следователя, прокурора и суда обеспечения обвиняемому возможности пользоваться своими правами, которые, должны быть ему четко разъяснены (ч. 2 ст. 16 УПК РФ). При этом нужно иметь в виду, что заявленный этими лицами отказ от защитника не должен быть вынужденным. Таким образом, право на защиту должно обязательно исполняться и созданы гарантии для реального осуществления этого права.

Без соблюдения и защиты конкретных прав и свобод человека и гражданина невозможна реализация принципов презумпции невиновности (ст. 14 УПК РФ), обеспечения подозреваемому и обвиняемому права на защиту (ст. 16 УПК РФ).

Свидетель – это лицо, обладающее информацией о событиях, связанных с уголовным делом, и вызванное для дачи показаний в судебное заседание.

Самая главная проблема привлечения к участию в уголовном деле свидетеля, как участника уголовного процесса – обеспечение его собственной безопасности, защита членов его семьи — при наличии реальной угрозы осуществления противоправных действий в связи с участием в уголовном судопроизводстве. Обеспечение безопасности участников уголовного процесса, закреплены в ст. 65–75 УПК РФ. К процессуальным мерам безопасности относятся: неразглашение сведений о личности, в отношении которого применена мера безопасности, освобождение от личной явки в судебное заседание, закрытое судебное заседание, сокрытие данных о лице. К иным мерам безопасности согласно УПК РФ относится: личная охрана, охрана имущества, жилья, изменение персональных данных (например замена паспорта, изменения документов, удостоверяющих личность), запрет на выдачу сведений о лице, в отношении которого применены меры безопасности.

Для решения возможных проблем необходимо провести детальный анализ обстоятельств: каким образом и от кого стало известно о лицах, осуществляющих угрозы в отношении свидетеля, какие нужно применить меры безопасности и на какой срок. Основной проблемой при применении мер безопасности является установление наличия угрозы, связанной с участием в уголовном судопроизводстве. В соответствии с ч. 3 ст. 11 УПК РФ, это будет являться основанием, для принятия решения о необходимости применения мер безопасности для предупреждения возникшей угрозы. Необходимо проанализировать информацию, которая станет основой для принятия решения о проведении до следственной проверки и установления связи угроз с участием в уголовном процессе. Используемая виновным угроза должна иметь реальные основания для ее осуществления.

Все вышеуказанные участники уголовного судопроизводства имеют право на защиту, на получение юридической помощи, на ознакомление с материалами дела, также обязаны являться по вызову и не препятствовать расследованию.

Орган дознания — это орган уголовного судопроизводства, который входит в систему правоохранительных органов и осуществляет дознание. Органы, осуществляющие дознание, играют важную роль в процессе раскрытия и расследования преступлений. Дознание – это сложный и ответственный этап уголовного процесса.

В настоящее время остается актуальным вопрос о полномочиях начальника органа дознания, его правах осуществлять функции дознавателя. С одной стороны, полномочия начальника органа дознания отчасти соответствуют полномочиям начальника подразделения дознания. Согласно ч. 2 ст. ст. 40.1, 40.2 УПК РФ он может утверждать обвинительный акт. А с другой стороны, ст. 40.2 УПК РФ указывает, что полномочия начальника органа дознания соответствует полномочиям начальника подразделения дознания, которые касаются дознавателей и они уполномочены осуществлять дознание. Начальник органа дознания обладает лишь правами, распространяющимися на дознавателя. Правом личного осуществления дознания начальник не располагает. В законодательстве до сих пор отсутствует четкая регламентация процессуального порядка, который бы определял полномочия и основания вынесения решений, правила процедуры принятия решения по уголовному делу начальником органа дознания.

Обвинение — сторона, отвечающая за изложение доводов против лица, обвиняемого в совершении преступления, в ходе судебного разбирательства по уголовному делу.

Первой проблемой обвинения является ограниченные полномочия прокурора. Прокурор — главный судебный представитель обвинения.

По действующему законодательству РФ прокурор не имеет права возбуждать уголовное дело (ст. 35 Закона о прокуратуре), он наделён лишь правом выносить мотивированное постановление о передаче определенных материалов в следствие и дознание (орган предварительного расследования) для разрешения вопроса об уголовном преследовании (ст. 37 и 246 УПК РФ).

В связи с отсутствием указанных полномочий, прокурор не участвует в

принятии решения о начале уголовного преследования и в производстве следственных действий, а лишь организует надзор за ходом уголовного дела. Поэтому вторая проблема состоит в расширении полномочий прокурора до следующего круга обязанностей: собирать доказательства по делу и осуществлять следственные действия, или вести предварительное следствие. Этот перечень полномочий обеспечит более полное всестороннее участие прокурора в рассмотрении уголовного дела.

Третьей проблемой можно считать участие прокурора в уголовном процессе, предусмотренное ст. 246 УПК РФ — отказаться от обвинения с обозначением мотивов своего отказа без согласия потерпевшего. Причиной отказа от обвинения могут быть следующие основания: необоснованное возбуждение уголовного преследования, изменение обвинительных доказательств в судебном процессе, признание недопустимыми ключевых обвинительных доказательств, доказательства, предоставленные защитой. Эти основания могут свидетельствовать о том, что может меняться и непосредственная база, на которой было основано субъективное отношение прокурора к обвинению, а также оценка уже известных ранее событий. У государственного обвинителя могут образоваться сомнения, либо даже убеждение в невиновности подсудимого. Отказ от обвинения прекращает уголовное преследование. В случае отказа прокурора, потерпевший лишается права представить суду основания своих убеждений в том, что вина подсудимого не доказана.

В результате, необходимо отметить, что полномочия прокурора требуют своего расширения в уголовном процессе, путем внесения соответствующих изменений в УПК РФ. Это позволит исключить потери времени на взаимодействие между правоохранительными органами, и соответственно эффективность расследования уголовных дел повышается.

Следователь является должностным лицом, уполномоченным в пределах компетенции, предусмотренной настоящим Кодексом, осуществлять предварительное следствие по уголовному делу.

Следователь уполномочен:

1) возбуждать уголовное дело в порядке, установленном настоящим Кодексом,

2) принимать уголовное дело к своему производству или передавать его руководителю следственного органа для направления по подследственности. Успешное раскрытие и расследование преступлений во многом зависит от процессуальной деятельности следователя по уголовным делам. Основной проблемой является взаимодействие следователя с органами полиции в организации борьбы с преступностью. Именно из-за слабой организации взаимодействия преступления остаются нераскрытыми. Поэтому проблема взаимодействия органов предварительного следствия и полиции приобрела особую актуальность. Практика следователя является важнейшей составляющей правоохранительной деятельности.

Существует одна проблема: прекращая дело, следователь выполняет функцию разрешения дела по существу, следовательно он совмещает более одной функции: функцию обвинения и функцию разрешения дела, а это противоречит принципу состязательности. В рамках смешанного уголовного процесса невозможно представить осуществление состязательности в тех стадиях и на тех этапах уголовного судопроизводства, на которых: либо нет суда, либо отсутствует обвинение, либо нет разграничения полномочий в соответствии с ч.2 ст.15 УПК РФ.

Рассматривая актуальные вопросы обеспечения процессуального статуса участников уголовного судопроизводства, необходимо закрепление гарантий, которые реально обеспечивают права личности в сфере уголовной юрисдикции.

Наделяя должностных лиц (следователь, прокурор, дознаватель) широкими полномочиями по производству процессуальных действий и принятию решений, законом установлены и требования к ним. Эти требования выступают в качестве гарантии защиты субъекта от незаконного ограничения его прав и свобод.

Возбуждение дела без оснований, без соблюдения установленного законом порядка, также как и отказ от его возбуждения при наличии оснований, противоречит задачам правосудия, препятствуют законному разрешению вопроса о применении мер уголовной ответственности. Нарушение прав обвиняемого на защиту не только ущемляет его интересы, но и препятствует вынесению обоснованного и законного приговора, или влечет отмену принятого судом решения. В итоге без юридической защиты остаются интересы потерпевшего, а вред, который ему причинили - без возмещения.

Описанные актуальные проблемы участников уголовного судопроизводства требуют систематического совершенствования и изменения, так как направлены на обеспечение правовой справедливости, исполнительской дисциплины должностных лиц. Доверие к судебной системе, соблюдение прав и свобод граждан, равенство всех перед законом являются основой любого правового государства.

СПИСОК ЛИТЕРАТУРЫ:

1. Уголовно-процессуальный кодекс Российской Федерации от 18.12.2001 N 174-ФЗ (ред. от 02.11.2023);
2. Баранов А.М., Наумов К.А. Сущность и построение досудебного производства в уголовном процессе России: монография. – М.: Юрлитинформ, 2022. – 160 с;
3. Вилкова Т.Ю. Правила подследственности на стадии возбуждения уголовного дела: пределы действия // Актуальные проблемы российского права. - 2022.- № 8. - С. 136-143;
4. Дикарев И.С. Подследственность в уголовном процессе: вопросы теории и законодательной регламентации // Журнал российского права. - 2020. - № 4. - С. 113-125;
5. Захарова В.О. Коллективные формы расследования: от принятия решения до рекомендаций // Российский следователь. - 2021. - № 9. - С. 3-7;

6. Иванов М. Состязательность и права сторон в уголовном судопроизводстве // Законность. – 2021. – № 6. – С.24;

7. Стельмах В.Ю. Производство дознания следователями Следственного комитета Российской Федерации: проблемы и пути их решения // Мировой судья. - 2022. - № 4. - С. 15-19.

Khmelnitsky B.N., Podoprigora A.A.

Khmelnitsky B.N.

Don State Technical University

(Rostov-on-Don, Russia)

Scientific advisor:

Podoprigora A.A.

Donskoy State Technical University

(Rostov-on-Don, Russia)

ANALYSIS OF TOPICAL ISSUES OF ENSURING PROCEDURAL STATUS OF SOME PARTICIPANTS IN CRIMINAL PROCDINGS

***Abstract:** this scientific article will analyze the problems related to the issues of ensuring the procedural status of participants in criminal proceedings at the present time. The problems of ensuring procedural status for all participants will be investigated. And ways to solve these problems will also be identified.*

***Keywords:** participants of prosecution, defense, procedural rights, procedural obligations, procedural guarantees.*

УДК 34 *Шаухалов К.Т., Семичева А.С.*

Шаухалов К.Т.

студент

Российский университет транспорта (МИИТ)

(г. Москва, Россия)

Научный руководитель:

Семичева А.С.

кандидат юридических наук, доцент кафедры

«Правовое обеспечение государственного управления и экономики»

Российский университет транспорта (МИИТ)

(г. Москва, Россия)

**ПРИЧИНЕНИЕ ВРЕДА ЖИЗНИ И ЗДОРОВЬЮ
В ПРОЦЕССЕ РЕАЛИЗАЦИИ ПРАВ
НА ПРЕДПРИНИМАТЕЛЬСКУЮ ДЕЯТЕЛЬНОСТЬ**

Аннотация: в статье рассматриваются вопросы понятия правоотношения вследствие причинения вреда жизни и здоровью физического лица в процессе осуществления предпринимательской деятельности. Так же затрагивается вопрос на законодательном уровне, то есть охраняемое ли государством и урегулированное ли нормами права обязательственное отношение между субъектом предпринимательства и физическим лицом, возникающее по поводу возмещения вреда, причиненного жизни и здоровью физического лица в процессе осуществления предпринимательской деятельности.

Ключевые слова: предпринимательская деятельность, предпринимательство, физическое лицо, вред, правоотношения.

Обязательства из причинения вреда жизни и здоровью физического лица в процессе осуществления предпринимательской деятельности на практике реализуются посредством правоотношений. Такое положение обусловлено тем,

что такие отношения выступают одной из «важнейших и конкретных форм социального бытия права». Вместе с тем, в настоящее время проблема правовых отношений в теории права в целом и в сфере гражданско-правовой ответственности - в частности, является дискуссионной. Сложившееся положение может привести к неопределенности в формировании их понятия и структуры, что в свою очередь не будет способствовать адекватному возмещению рассматриваемого вреда.

Статья 8 ГК РФ предусматривает среди других оснований возникновения гражданских прав и обязанностей неправомерные действия - причинение вреда другому лицу. Таким образом, причинение вреда жизни и здоровью физического лица в процессе осуществления предпринимательской деятельности является законодательно закрепленным юридическим фактом возникновения исследуемого правоотношения. Причинение названного вреда является основанием для возникновения обязательства возместить такой вред и права требовать его возмещения. Вместе с тем, указанные нормы формулируют определения возникающего при этом правоотношения.

ГК РФ содержит специальные нормы по возмещению вреда, причиненного жизни и здоровью физического лица, которые обладают приоритетом по отношению, как к общим нормам ГК РФ, так и общим положениям о возмещении вреда. В данном случае возникает специальный состав, который включает в себя все условия, предусмотренные в общих нормах ГК о деликтах, а также факт причинения вреда при исполнении трудовых, служебных и иных договорных обязанностей.

Отдельные аспекты возмещения вреда, причиненного жизни и здоровью в процессе осуществления предпринимательской деятельности, содержатся и в иных правовых актах, регулирующих эту деятельность в различных сферах предпринимательства. Так, например, в случае гибели работника организации по добыче (переработке) угля (горючих сланцев), занятого на работах с опасными и (или) вредными условиями труда, или в случае смерти инвалида, связанной с полученным им увечьем на производстве, каждому члену семьи пострадавшего,

находившемуся на его иждивении, помимо компенсаций, предусмотренных ТК РФ и иными ФЗ, выплачивается единовременное пособие за счет средств этих организаций в порядке и на условиях, которые определяются соглашениями, коллективными договорами.

Обязательства по возмещению вреда, причиненного жизни и здоровью физического лица, в случае если в процессе предпринимательской деятельности эксплуатируется опасный производственный объект, возложены и на собственника такого объекта.

Похожие нормы изложены в материалах судебной и арбитражной практике, рассматривающей вопросы возмещения вреда, причиненного жизни и здоровью физического лица в процессе осуществления предпринимательской деятельности.

Действующие нормы законодательства не содержат легального определения термина «правоотношение вследствие причинения вреда жизни и здоровью в процессе осуществления предпринимательской деятельности».

Ученые и исследователи предпринимательской деятельности в целом и обязательств, возникающих из причинения вреда жизни и здоровью физического лицу в различных сферах, обращают внимание только на отдельные виды правоотношений или их элементов: 1) основанных на гражданско-правовой ответственности в сфере предпринимательской деятельности и не охватывающих всего многообразия возникающих в процессе осуществления предпринимательской деятельности отношений, 2) регулирующих отношения, вследствие причинения вреда жизни и здоровью отдельных категорий физических лиц, 3) основанных на отношениях, возникающих в отдельных сферах предпринимательской деятельности, в то время как правоотношения вследствие причинения вреда жизни и здоровью физического лица могут возникать и в других секторах предпринимательства.

В большей степени данный вопрос связывают с правоотношениями гражданско-правового характера, в то время как в процессе осуществления предпринимательской деятельности могут возникать и правоотношения иных

отраслей права, связанные с правовой природой физического лица (трудовые, уголовные, административные и др.).

Таким образом, возникает реальная потребность формулирования категории «правоотношение вследствие причинения вреда жизни и здоровью в процессе осуществления предпринимательской деятельности», установление его субъектного состава, объекта, содержания и на основе этого проведения классификации по установленным основаниям.

Таким образом правоотношение вследствие причинения вреда жизни и здоровью физического лица в процессе осуществления предпринимательской деятельности — это охраняемое государством и урегулированное нормами права обязательственное отношение между субъектом предпринимательства и физическим лицом, возникающее по поводу возмещения вреда, причиненного жизни и здоровью физического лица в процессе осуществления предпринимательской деятельности.

СПИСОК ЛИТЕРАТУРЫ:

1. Вопленко Н. Н. Правовые отношения: учебное пособие. Волгоград: Изд-во ВолГУ, 2004.;
2. Гревцов Ю. И. Правовые отношения. Общая теория государства и права / под ред. М. Н. Марченко. М., 2001. Т. 2.;
3. Жилинский С. В. Предпринимательское право (правовая основа предпринимательской деятельности). 4-е изд., изм. и доп. М.: НОРМА, 2003.;
4. Комментарий к Гражданскому кодексу РФ Части первой (постатейный) / Ин-т Законодательства и сравнит. правоведения при Правительстве Российской Федерации, рук. авт. коллектива и отв. ред. О. Н. Садилов. Изд. 3-е, испр., перераб. и доп., с использованием судеб.-арбитраж. практики. М.: Контракт, Инфра, 2003.;
5. Комментарий к Гражданскому кодексу РФ: в 3-х т. 3-е изд., перераб. и доп. / под ред. Т. Е. Абовой, А. Ю. Кабалкина. Юрайт-Издат, 2006. Т. 2.

Shaukhalov K.T., Semicheva A.S.

Shaukhalov K.T.

Russian University of Transport
(Moscow, Russia)

Scientific advisor:

Semicheva A.S.

Russian University of Transport
(Moscow, Russia)

**CAUSING HARM TO LIFE AND HEALTH
IN PROCESS OF EXERCISING
RIGHTS TO ENTREPRENEURIAL ACTIVITY**

***Abstract:** the article discusses the issues of the concept of legal relations due to harm to the life and health of an individual in the process of doing business. The issue is also raised at the legislative level, that is, whether the obligation relationship between a business entity and an individual arising from compensation for damage caused to the life and health of an individual in the course of entrepreneurial activity is protected by the state and regulated by the norms of law.*

***Keywords:** entrepreneurial activity, entrepreneurship, individual, harm, legal relations.*

УДК 34

Шацкий В.В.

магистрант 3 года обучения факультета
юриспруденции и правового регулирования
Российский государственный социальный университет
(г. Москва, Россия)

**РЕАЛИЗАЦИЯ ПРАВ ГРАЖДАН
НА ДОСТОЙНЫЙ УРОВЕНЬ ЖИЗНИ
НА ПРИМЕРЕ РЕСПУБЛИКИ БЕЛАРУСЬ**

Аннотация: в статье исследуется эффективность и осуществление прав граждан на достойный уровень жизни в контексте Республики Беларусь. Проанализированы основные аспекты социальной политики, экономические стратегии и законодательные меры, направленные на обеспечение граждан базовыми услугами, включая доступ к образованию, здравоохранению, и обеспечение минимального уровня дохода.

Ключевые слова: достойный уровень жизни, социальное обеспечение, механизм правового регулирования, социальная защита.

Право на достойный уровень жизни является частью широкого спектра социальных и экономических прав человека. Это понятие основывается на убеждении, что каждый человек имеет право на доступ к условиям, обеспечивающим достойный уровень существования, а именно:

Базовые потребности, включающие в себя доступ к качественной и разнообразной пище, чистой воде, безопасному жилью с санитарными условиями, доступной медицинской помощи. Граждане должны иметь возможность удовлетворять эти потребности без каких-либо препятствий.

Экономическая безопасность, где люди должны иметь возможность обеспечивать себя и свои семьи достаточным доходом для удовлетворения своих основных потребностей. Это включает доступ к работе с справедливой оплатой

труда, а также социальную поддержку в случае временных трудностей, таких как потеря работы или экономические кризисы.

Участие в общественной и культурной жизни, что даёт гражданину доступ к образованию и культурным возможностям, позволяющим каждому человеку развивать свои таланты и способности. Также это означает участие в общественной жизни, имея возможность выражать свои мнения и участвовать в принятии решений, а также получение культурных благ.

Гарантию справедливости и равенства, включающую в себя борьбу с дискриминацией и обеспечение равенства возможностей для всех членов общества. Это означает, что все люди должны иметь равный доступ к ресурсам и услугам, без ущемления на основе расы, пола, возраста, инвалидности или других признаков. Это также означает справедливое распределение богатства и возможностей в обществе для устранения социальных и экономических неравенств.

Вышеперечисленное не могло бы появиться на свет без Всеобщей декларации прав человека, принятой и провозглашенной резолюцией 217 А (III) Генеральной Ассамблеи от 10 декабря 1948 года, где говорилось о том, что «Каждый человек, где бы он ни находился, имеет право на признание его правосубъектности».

После провозглашения независимости Республика Беларусь как социальное государство стремится к надлежащему обеспечению достойного уровня жизни, посредством социальной защиты, что отразилось в высшем правовом акте в ч. 2 ст. 21, где было закреплено положение, в соответствии с которым каждый имеет право на достойный уровень жизни, включая достаточное питание, одежду, жилье и постоянное улучшение необходимых для этого условий.

Подтверждением вышесказанного также послужит трудовое законодательство, которое провозглашает обеспечение права работников на защиту трудовых прав и уважение личного достоинства в период трудовой деятельности.

Государственным деятелем Кананович Л.М. отмечается, что в Беларуси проводится последовательная социальная политика, направленная на повышения уровня жизни населения и снижение социального неравенства, где основной задачей социальной политики, которая была определена главой государства, является создания условия для тех, кто способен работать, и помощь слабым. Также Кананович Л.М. отметила, что чем надежнее будет работать экономика, демонстрировать свою устойчивость, тем больше будут расти зарплаты и пополняться бюджет. В это время, действующим президентом в августе 2023 года был подписан Указ № 259 «О повышении пенсий», который предусматривает перерасчет трудовых пенсий и их повышения с сентября на 5 %. В мае этого же года увеличились на 5 % выплаты пожилым людям.

В заключении Кананович Л.М. добавила, что «государство берет на себя ответственность и обязательства по удовлетворению социальных потребностей граждан, разрешая такие важные задачи, как повышение уровня пенсионного обеспечения, усиление защиты населения от социальных и профессиональных рисков, сопряженных с утратой заработка, работы или здоровья, оказание социальной помощи нуждающимся людям на основе предоставления адресной помощи, рационализации льгот, улучшения социального обслуживания».

Важной стратегией реализации прав граждан на достойный уровень жизни в Республике Беларусь послужило Постановление совета министров от 3 декабря 2020 г. № 693, целью которой служит создание условий для наиболее полной и эффективной реализации потенциала пожилых граждан, устойчивого повышения качества их жизни посредством системной адаптации государственных и общественных институтов к проблеме старения населения.

В области здравоохранения действующим президентом было подписано распоряжение «О повышении эффективности работы системы здравоохранения», где были даны конкретные поручения, направленные на наведение порядка в учреждениях здравоохранения всех уровней, при этом особое внимание уделяется жителям сельской местности.

В области образования и молодежной политике также были предприняты определенные меры, продолжая государственную программу прошлых лет государству удалось достигнуть определенных результатов, что послужило формированию у молодежи активной гражданской позиции и патриотизма, позитивного отношения к традиционным семейным ценностям и многое другое.

Не стоит забывать о том, что Республика Беларусь и Российская Федерация являются союзными государствами и во многих отношениях схожи, что позволяет перенимать опыт и добиваться большего успеха в сфере реализации гражданских прав на достойный уровень жизни.

Подытожив, социальная политика Беларуси является последовательной и направлена на улучшение уровня жизни населения и сокращение социального неравенства. Государство активно берет на себя обязательства по обеспечению социальных потребностей граждан, увеличивая пенсии, реализуя различные государственные программы и предоставляя социальную поддержку. Эта систематическая социальная политика направлена на создание более сбалансированных условий для всех слоев общества и повышение качества жизни населения.

СПИСОК ЛИТЕРАТУРЫ:

1. Всеобщая декларация прав человека (принята Генеральной Ассамблеей ООН 10.12.1948);
2. КОНСТИТУЦИЯ РЕСПУБЛИКИ БЕЛАРУСЬ 1994 ГОДА (с изменениями и дополнениями, принятыми на республиканских референдумах 24 ноября 1996 г., 17 октября 2004 г. и 27 февраля 2022 г.);
3. Трудовой кодекс Республики Беларусь [Электронный ресурс] : 26 июля 1999 г., № 296-3 : принят Палатой представителей 8 июня 1999 г. : одобр. Советом Респ. 30 июня 1999 г. : в ред. Закона Респ. Беларусь от 13.11.2017 // ЭТАЛОН. Законодательство Республики Беларусь / Нац. центр правовой информ. Респ. Беларусь. – Минск, 2023;

4. Указ № 259 от 15 августа 2023г. О повышении пенсий/ Официальный интернет-портал Президента Республики;
5. ПОСТАНОВЛЕНИЕ СОВЕТА МИНИСТРОВ РЕСПУБЛИКИ БЕЛАРУСЬ от 3 декабря 2020 г. № 693 О Национальной стратегии Республики Беларусь «Активное долголетие – 2030»

Shatsky V.V.

Russian State Social University

(Moscow, Russia)

**REALIZATION OF CITIZENS' RIGHTS TO
DECENT STANDARD OF LIVING ON EXAMPLE
OF REPUBLIC OF BELARUS**

***Abstract:** the article examines the effectiveness and implementation of citizens' rights to a decent standard of living in the context of the Republic of Belarus. The main aspects of social policy, economic strategies and legislative measures aimed at providing citizens with basic services, including access to education, health care, and ensuring a minimum income level are analyzed.*

***Keywords:** decent standard of living, social security, mechanism of legal regulation, social protection.*

УДК 34

Шацкий В.В.

магистрант 3 года обучения факультета
юриспруденции и правового регулирования
Российский государственный социальный университет
(г. Москва, Россия)

РОССИЙСКИЙ ОПЫТ РЕАЛИЗАЦИИ ПРАВ ГРАЖДАН НА ДОСТОЙНЫЙ УРОВЕНЬ ЖИЗНИ

***Аннотация:** статья рассматривает российский опыт в обеспечении прав граждан на достойный уровень жизни. Анализируя конституционные и законодательные акты, а также социальные программы и меры поддержки, оценивается эффективность механизмов гарантирования экономических, социальных и культурных прав граждан. В статье освещаются ключевые аспекты реализации данных прав.*

***Ключевые слова:** достойный уровень жизни, конституция, механизмы гарантирования прав граждан, исторический аспект.*

Идея реализации прав граждан на достойный уровень жизни в России имеет свою длинную и сложную историю, проходящую через различные исторические периоды и обстоятельства.

Такие видные русские мыслители, как П.И. Новгородцев и В.Р. Соловьев, заложили фундамент той самой идеи права человека на достойный уровень жизни, реализацией которой осуществлялось посредством социальных реформ начала XX века.

В далекие времена царской России идеи о социальной защите и благосостоянии населения не являлись приоритетными в политики государства, где большая часть населения проживала в тяжелых условиях, не обладая достаточным доступом к образованию и медицинским услугам, что порождало социальные волнения.

В своих трудах, В.Р. Соловьев писал: «Чтобы всякий человек имел не только обеспеченные средства к существованию ... и достаточный физический отдых, но чтобы он мог пользоваться досугом для своего духовного совершенства».

Русским мыслителем были выделены три группы возможностей для субъекта права осуществлять определенные действия, а именно:

Право на обеспечение средств к существованию

Право на достаточный физический отдых

Право на досуг своего духовного совершенствования.

В свою очередь, П.И. Новгородцев опубликовал статью под названием «Право на достойное человеческое существование», где он задавался вопросом о таком явлении, как достойное человеческое существование. «Но что же такое «право на достойное человеческое существование»? Не представляет ли оно собою понятия, не уловимого по содержанию и противоречивого по смыслу, слишком широкого для того, чтобы вместиться в рамки юридической регламентации, и слишком субъективного для того, чтобы быть предметом общих определений? Конечно, понятие о достойной человеческой жизни открывает простор для бесконечных требований и предположений во всю меру бесконечного человеческого идеала. Но когда говорят о праве на достойное человеческое существование, то под этим следует разуметь не положительное содержание человеческого идеала, а только отрицание тех условий, которые совершенно исключают возможность достойной человеческой жизни».

Бесспорно, труды великих русских мыслителей заложили благоприятную почву для рассуждений последующих поколений в вопросе реализации прав граждан на достойный уровень жизни.

Следующим этапом в истории российского опыта послужила Революция 1917 года, которая, по мнению, современных ученых принесла с собой обещания равенства и социальной справедливости, что включало в себя доступ всех граждан к таким основным благам, как здравоохранение, жильё и образование,

трудовые права и многое другое. К сожалению, политические и экономические реформы, ужасы войны, создали сложности в реализации этих обещаний.

Для гарантии социально-экономической поддержки и реализации культурных прав человека как основы государственной политики требуется значительная материальная база и производственные ресурсы. В период советской истории до начала 1930-х годов у государства отсутствовали необходимые экономические возможности, поэтому социально-экономические и культурные права граждан, включая концепцию государственного патернализма нашли своё законодательное выражение в Конституции СССР 1936 года.

Впоследствии, при коммунистическом правлении, были предприняты шаги по улучшению социального обеспечения граждан, а именно:

Массовую программу строительства жилья.

Бесплатную медицинскую помощь.

Предоставление одежды и социальное питание.

Гарантированные трудовые права и социальная защита и многое другое.

Но вместе с этим государство ограничило свободу выбора и индивидуальность.

Следствием развала Советского союза в 1991 году стало образование нового государства, новой эпохой, что стала периодом существенных трансформаций и перемен. Данный период отмечен экономическими реформами, направленными на переход от плановой экономики к рыночным принципам, создание Конституции Российской Федерации.

Дерегулирование экономики, процесс приватизации государственных предприятий и либерализация внешней торговли, стали основными элементами новой экономической парадигмы.

Данный период также характеризовался серьёзными экономическими трудностями. Неразбериха с ценами, повышение уровня безработицы и ухудшение социальных услуг оказали значительное воздействие на быт и благосостояние людей. Государство предпринимало меры по социальной

поддержке населения, но эффективность таких программ часто вызывали вопросы.

Помимо экономических перемен, данный период также привнес изменения в культурную жизнь страны. Свобода выражения и доступ к информационным технологиям способствовали разнообразию в культурной сфере, что в конечном итоге стало вызовом традиционным ценностям.

В целом, период после распада Советского Союза был временем глубоких перемен, включая экономические реформы, социальные вызовы, уход от советской доктрины, что оказало значительное воздействие на жизнь граждан России.

В последующие годы государство укрепляло свою экономику, но по-прежнему сталкивалось с трудностями в удовлетворении социальных запросов населения.

Ключевым элементом восстановления российской экономики стал рост цен на энергоносители, экспорт таких природных ископаемых, как нефть и газ, принес государство колоссальные доходы, что способствовало восстановлению важных социальных программ. К сожалению, такая модель развития делала экономику уязвимой к колебаниям цен на мировых рынках.

В сфере социальных услуг и защиты населения были предприняты определенные шаги для улучшения ситуации. Реализовывались программы поддержки семей с детьми, предпринимались меры по улучшению доступности здравоохранения и многое другое, что позволило выйти на новый качественный уровень поддержки граждан, что позволило во многом реализовать их право на достойный уровень жизни.

Под конец 2023 года, действующим президентом был подписан закон, устанавливающий размер МРОТ на 2024 год в размере 19 242 рубля, что благоприятно скажется для граждан Российской Федерации.

Подводя итоги, период после распада Советского Союза стал временем глубоких изменений для России. Экономические реформы и социальные трансформации оказали существенное влияние на жизнь граждан. Несмотря на

достигнутый прогресс, остаются вызовы в области социальной защиты, неравенства и доступности качественных услуг. Россия эволюционирует, стремится к устойчивому развитию, сохраняя своё культурное наследие и преодолевая вызовы современности.

СПИСОК ЛИТЕРАТУРЫ:

1. Соловьев В. Оправдание добра. Собр. Соч. Т.7. С.353-355;
2. Новгородцев П.А. Сочинения// Сост. вступ. статьи и прим. М. А. Колерова, Н.С. Плотникова. - М.: Раритет, 1995. - 448 с.;
3. Конституция (Основной Закон) Союза Советских Социалистических Республик: Утверждена Чрезвычайным VIII Всесоюзным съездом Советов 5 декабря 1936 г. // Известия ЦИК Союза СССР и ВЦИК. 1936. № 283;
4. Конституция Российской Федерации (принята всенародным голосованием 12.12.1993 с изменениями, одобренными в ходе общероссийского голосования 01.07.2020);
5. Федеральный закон от 27 ноября 2020 Г. N 548-ФЗ «О внесении изменений в статью 1 Федерального закона «О минимальном размере оплаты труда».

Shatsky V.V.

Russian State Social University

(Moscow, Russia)

RUSSIAN EXPERIENCE IN REALIZATION OF CITIZENS' RIGHTS TO DECENT STANDARD OF LIVING

***Abstract:** the article examines the Russian experience in ensuring the rights of citizens to a decent standard of living. Analyzing constitutional and legislative acts, as well as social programs and support measures, the effectiveness of mechanisms for guaranteeing economic, social and cultural rights of citizens is assessed.*

***Keywords:** decent standard of living, constitution, mechanisms for guaranteeing rights, historical aspect.*

УДК 37

Абашкина А.И.

магистрант 2-го курса института психологии и педагогики
Амурский гуманитарно-педагогический государственный университет
(г. Комсомольск-на-Амуре, Россия)

**ОБУЧЕНИЕ В СОТРУДНИЧЕСТВЕ
С НОСИТЕЛЕМ ЯЗЫКА ПРИ ОБУЧЕНИИ
КИТАЙСКОМУ ЯЗЫКУ**

***Аннотация:** актуальность исследования обусловлена развитием отношений между Россией и Китаем, а также повышением спроса на изучение китайского языка в России. Статья освещает один из аспектов использования современных инновационных технологий в обучении китайскому языку, а именно обучение в сотрудничестве с носителем языка. Представлены особенности освоения китайского языка, рассмотрены особенности обучения в сотрудничестве. В статье приведены упражнения, примеры организации обучения в сотрудничестве с носителем языка, которые можно применять на уроках китайского языка.*

***Ключевые слова:** китайский язык, иноязычная коммуникативная компетенция, фонетика, иероглифы, обучение в сотрудничестве, социальная сеть.*

На Дальнем Востоке особое внимание уделяется обучению китайскому языку в общей школе. Такой интерес к данному языку объясняется усилением позиции Китайской Народной Республики на мировой арене в сферах экономики, политики и культуры. Стремительно развивающиеся отношения между Россией и КНР также открывают широкие возможности для практического использования китайского языка в различных областях

Главной целью в обучении китайскому языку является формирование и развитие иноязычной коммуникативной компетенции школьников [8].

Иноязычная коммуникативная компетенция включает умение осознанно отбирать языковые средства для осуществления общения в соответствии с

речевой ситуацией: адекватно понимать устную и письменную речь и воспроизводить ее содержание в необходимом объеме, создавать собственные связные высказывания [8].

В процессе обучения китайскому языку особое внимание уделяется последовательному и систематическому развитию всех аспектов коммуникативной компетенции у учащихся, включая овладение различными видами речевой деятельности: говорением, чтением, аудированием и письмом.

При изучении китайского языка учащиеся должны овладеть минимальным уровнем иноязычной коммуникативной компетенции, которая включает следующие навыки:

- читать и понимать несложные тексты, как с пониманием основного содержания, так и с полным пониманием,
- устно высказываться в стандартных ситуациях учебно-трудовой, культурной, бытовой сфер и т.д.,
- в устной форме кратко рассказать о себе, окружении, пересказать, выразить мнение, оценку,
- умение с помощью иероглифов письменно оформить и передать элементарную информацию [4].

Китайский язык уникален тем, что это комплексный язык, его нельзя изучать по аспектам, как многие европейские языки. Все составляющие китайского языка взаимосвязаны: фонетика, иероглифика, чтение, грамматика.

Что касается фонетики китайского языка, то овладение правильным произношением - наиболее сложный и важный аспект при обучении китайскому языку, так как фонетика есть суть языка, поэтому постановка произношения занимает продолжительное время и требует предельной концентрации, как студентов, так и преподавателей. Ведь при неверном произнесении тона, может получиться слово, несущее другой лексический смысл [2].

Также одной из основных трудностей, стоящих перед каждым изучающим китайский язык, является овладение иероглифическим письмом.

Иероглифы на протяжении 4 тысяч лет являются единственной общепринятой в Китае системой письменности. Любая иероглифическая письменность отличается от алфавитных или слоговых систем тем, что включает большее число знаков. В китайском языке каждая морфема (значимый слог) передается отдельным иероглифом. Иероглифы китайского языка представляют собой особое лингвистическое явление, обладают трехсторонней характеристикой и представляют собой единство написания, произношения, значения, поэтому представляют трудность для изучения [5]. Трудности заключаются в следующем:

- в распознавании иероглифа, так учащимся трудно установить связь между начертанием, чтением и значением иероглифа, легко перепутать схожие иероглифы,

- в написании иероглифа в соответствии с правилами,

- в запоминании и воспроизведении большого количества иероглифов, в китайском языке используется около 3000 общеупотребительных иероглифов и 800 наиболее употребительных [8].

Язык - это практический навык и никакими иными способами, кроме практики, он не развивается.

Считаем, что в процессе изучения китайского языка целесообразно применение педагогической технологии «обучение в сотрудничестве» (cooperative learning). При использовании данной технологии ученик становится субъектом деятельности учения, происходит взаимодействие с другими учащимися или носителями языка, учебный процесс приобретает реальную практическую направленность. Создание реального речевого продукта при использовании технологии обучения в сотрудничестве с носителем языка позволяет обеспечить выход речевой деятельности в трудовую, эстетическую, культурную и другие сферы жизни. Именно с носителем языка учащийся может в полной мере развить иноязычную коммуникативную компетентность. Только носитель языка демонстрирует учащимся живую разговорную лексику, которая звучит каждый день в его стране, расскажет много интересного о

национальных особенностях страны, исправит произношение и тональность, которые традиционно сложно усваиваются учащимися [7].

В процессе обучения в сотрудничестве с носителями языка целесообразно использовать следующие виды работ:

- обсуждение внутри группы ряда вопросов по конкретной тематике,
- обмен высказываниями с носителями языка, умение задавать вопросы и аргументировать согласие/несогласие,
- дебаты или дискуссии, позволяющие высказывать свою точку зрения и переубедить в своей правоте третью сторону,
- составление диалогов, направленных на повторение и закрепление аутентичных фраз и выражений в соответствии с контекстом или по заданной теме и отработка их с носителями языка [1].

При отсутствии возможности проведения коммуникации в очном формате, целесообразно использовать дистанционные методы, а также информационные ресурсы. Для этого можно использовать электронную почту или различные социальные сети [9].

Следует отметить, что социальная сеть – это не просто способ общения людей, которые находятся в разных уголках земного шара. Она может быть и средством изучения иностранного языка, закрепления изученной теории. Интернет-общение чаще всего осуществляется в письменной форме через какие-либо социальные сети и характеризуется определенными особенностями:

- возможность обучающегося вести себя непринужденно и использовать языковые и речевые средства по максимуму, благодаря виртуальной обстановке,
- возможность проявить индивидуальность для создания текстовых посланий средствами языка,
- возможность использования электронных словарей, переводчиков (в случае каких-либо затруднений).

Считаем, что использование социальных сетей является эффективным средством для запоминания иероглифов, так как учащийся может использовать ручной ввод иероглифов и писать каждый иероглиф по чертам, или

использовать ввод с помощью пиньина (система латинской транскрипции китайских иероглифов). Такое общение позволяет закрепить навыки фонетики и иероглифики [3].

Задания обучающимся могут быть следующими:

- написать письмо иностранному другу с помощью пиньина,
- написать письмо иностранному другу с помощью ручного ввода иероглифов,
- записать аудиосообщение по заданной теме иностранному другу,
- вести диалог аудиосообщениями с иностранным другом по теме,
- вести письменный диалог по теме и т.д.

Общаясь таким образом с иностранным другом, учащиеся могут попросить его находить и исправлять ошибки, чтобы улучшить грамотность предложений и качество произношения. В свою очередь, носитель иностранного языка имеет возможность попрактиковаться в русском языке, и тогда такое сотрудничество является взаимовыгодным.

Таким образом, можно сделать вывод, что обучение в сотрудничестве с носителем языка позволяет в полной мере развить иноязычную коммуникативную компетентность, такое обучение придает практическую значимость процессу обучению и является взаимовыгодным [4].

СПИСОК ЛИТЕРАТУРЫ:

1. Абрамова Т.В. Технология обучения в сотрудничестве на уроках иностранного языка / Т.В. Абрамова – Текст: электронный: [сайт]. - 2020. – URL: <https://infourok.ru/tehnologiya-obuchenie-v-sotrudnichestve-na-urokakh-inostrannogo-yazyka-4078981.html> (дата обращения: 03.07.2023);
2. Богданова Н.А. К вопросу о методике преподавания китайского языка на начальном этапе обучения / Н.А. Богданова;
3. Голубева А.А. Мультимедийные технологии в обучении иностранным языкам / А.А. Голубева. - Материалы VII Международной студенческой

научной конференции «Студенческий научный форум» (дата обращения: 02.09.2023);

4. Джуманова Л.С. Применение мультимедийных технологий в обучении иностранным языкам. / Л.С.Джуманова., М.К. Тулегенова. – 2014. – URL: <https://cyberleninka.ru/article/n/primenenie-multimediynyh-tehnologiy-v-obuchenii-inostrannym-yazykam/viewer> (дата обращения: 03.07.2023);

5. Масловец, О.А. Основы обучения китайскому языку в вузе и в школе: теория и практика: учебное пособие / О.А. Масловец. – М.: Издательский дом ВКН, 2017;

6. Пассов, Е.И. Коммуникативный метод обучения иноязычному говорению / Е. И. Пассов. - 2-е изд. - Москва : Просвещение, 1991. - 222, с., 23 см. - (Б-ка учителя иностр. яз.), ISBN 5-09-000707-1;

7. Руковишников, Ю. С. Обучение в сотрудничестве как метод активного обучения иностранному языку в вузе / Ю. С. Руковишников. — Текст : непосредственный // Молодой ученый. — 2017. — № 14 (148). — С. 649-651. — URL: <https://moluch.ru/archive/148/41523/> (дата обращения: 02.09.2023);

8. Ульянова К.А. Специфика обучения русскоязычных студентов китайскому языку на начальном и среднем этапах. / К.А. Ульянова., Ван Чжунцзюнь;

9. Хохлова А.А., Нечаева А.А. Коммуникативные игры в обучении иностранному языку в техническом вузе // Вестник Самарского государственного технического университета. Сер. Психолого-педагогические науки. – 2016. – № 2(30). – С. 24.

Abashkina A.I.

Amur State University of Humanities and Pedagogy
(Komsomolsk-on-Amur, Russia)

**COOPERATIVE LEARNING WITH A NATIVE SPEAKER
IN TEACHING CHINESE LANGUAGE**

***Abstract:** the article highlights one of the aspects of the use of modern innovative technologies in teaching Chinese, namely, learning in cooperation with a native speaker. The features of teaching Chinese are presented, the features of learning in cooperation are considered. The article discusses exercises that can be used in Chinese language lessons by teaching in collaboration with a native speaker.*

***Keywords:** Chinese language, communication technologies, phonetics, hieroglyphs, learning in cooperation, social network.*

УДК 37

Беденкова А.Д.

учитель начальных классов

МБОУ СШ № 16

(г. Новый Уренгой, Россия)

ПУТИ ФОРМИРОВАНИЯ ЭКОЛОГИЧЕСКОЙ ГРАМОТНОСТИ МЛАДШИХ ШКОЛЬНИКОВ

Аннотация: приоритетной целью современного начального образования является развитие личности ребенка. Данная цель может быть достигнута путем гуманизации процесса обучения, по средствам устойчивого развития ребенка. Частью такого развития является экологическое воспитание и формирование экологической грамотности.

Ключевые слова: экологическая грамотность, человек, природная среда, экологическое воспитание, умения, знания, навыки, младшие школьники.

Актуальность темы исследования заключается в том, что на современном этапе развития общества выделяется глобальная проблема экологического воспитания и образования. Человечество во время стремительно развивающегося прогресса достигло высочайших открытий в науке, технике, медицине, космосе, получает множество пробелов в экологических знаниях.

Необходимость взаимодействия общества и природной среды выдвинула задачу формирования у детей ответственного отношения к природе. Педагоги и родители осознают важность обучения школьников правилам поведения в природе. И чем раньше будет начата работа по экологическому воспитанию, тем выше будет педагогическая результативность. При этом в тесной взаимосвязи должны выступать все формы и виды учебной и внеклассной деятельности детей [2].

Экологической грамотностью является степень умений, знаний, а также способностей, которые позволяют сознательно и квалифицированно участвовать

в природоохранном деле с целью предупреждения и недопущения вреда, наносимого природе деятельностью человека [1].

Практический подход функциональной экологической грамотности сопряжен с формированием повседневных знаний, а также умений в сфере экологии, с практической общественно-бытовой экологией, если осваиваются простые знания о экологии жилья, населенных пунктов, еды, досуга, производственных действий и труда населения. В этих определениях экологическая грамотность представляется результатом достижения предметных требований к результатам образования.

В ряде определений экологической грамотности ФГОС подчеркиваться ее осмысленность и осознанность, креативный а также метапредметный характер: как «способность производить оценку результатов работы лица в природе и воздействие факторов риска на состояние здоровья человека, выбирать целевые и коннотационные конструкции в собственных действиях и действиях по отношению к живой природе, здоровью собственному и находящимся вокруг, понимать потребность в действиях по сохранению биоразнообразия и естественных местообитаний видов растений а также животных» [1].

Такие ученые психологи как Божович Л.И. и Л.С. Выготский доказывают, что именно в возрасте от семи до десяти лет происходит развитие форм познания природы, её восприятия и представления. Уметь смотреть детским взглядом на мир необходимо каждому человеку, так как это умение выступает одной из составных частей творчества. В младшем школьном возрасте важно развивать такие качества, как эмоциональная насыщенность и отзывчивость, доброта и чуткость, любовь к окружающему миру.

Экологическая грамотность неразделимо сопряжена с экологической культурой. Подобная взаимосвязь должна рассматриваться в цепочке представленных ниже определений:

- грамотность (наименьший уровень начальных знаний и умений),

- образованность (нужные и достаточные знания о находящемся вокруг мире, освоение общих способов деятельности),

- профессионализм (индивидуальные качества, какие дают возможность человеку более полно реализовать себя в определенных видах деятельности),

- уровень культуры (понимание материального и внутреннего наследия минувшего и собственного участия в непрерывный культуuroобразующий процесс),

- мировосприятие (постоянные, глубинные основания мировосприятия, мировоззрения и действия человека, способность к всесторонней самореализации во внутреннем мире человечества) [2].

В новую модель экологического образования входит использование игровых технологий.

Одним из способов развития экологической грамотности у учащихся начальных классов являются развивающие игры. Функции развивающих игр:

- знакомить детей с окружающим миром,
- «рассказывать» об этом ребенку,
- предоставлять информацию о ребенке и результатах обучения.

Кроме того, при проведении игры есть множество вещей, позволяющих достичь экологической грамотности:

- действия игроков всегда реальны,
- их чувства настоящие и искренние, так как игра дает возможность «снять» накопившееся напряжение и раскрыть детские эмоции,
- реализовывает познавательные потребности и интересы детей в области экологического и природоведческого образования,
- развивает внимание, зрительную память, слух и обоняние, которые позволяют лучше воспринимать окружающий природный мир,
- решает проблему мотивации учебной деятельности.

Следует помнить, что задача педагога в процессе реализации игры – создать условия для формирования необходимых универсальных учебных

действий, усвоения учебного материала, формирования у детей необходимых знаний, умений и навыков.

Второй способ развития экологической грамотности – использование на уроках окружающего мира творческих заданий экологического содержания. Для этого юным школьникам помогают имеющиеся у них знания. Новые знания формируются на основе старых знаний.

Творческие задания на уроках окружающего мира помогают на основе старых знаний или полученных на уроке формировать и закреплять экологические знания. Более того, творческие знания используются на уроках, а также для закрепления при выполнении домашних заданий. Известно, что юные школьники очень любят творческие задания и упражнения. При этом они воображают, изобретают, создают и трансформируют образы окружающего мира [1].

Третий путь заключается в том, что различные занятия во внеклассной деятельности позволяют школьникам получить глубокие знания о связях человека и природы, увидеть экологические проблемы в реальной жизни, освоить простейшие навыки охраны природы и стать психологически готовыми к общению с людьми. Эксперты в различных областях природопользования [1].

Для более успешного развития экологической грамотности у младших школьников необходимо использовать ее в деятельности:

- различные виды занятий (лекции, исследования, экскурсии, путешествия, занятия творчеством, кружковые часы),
- элементы экологизации (экологические протоколы, экологические задания, тесты, ситуации, игры, загадки, пословицы и поговорки),
- занимательная экология во внеклассной деятельности (в форме КВН, экологических часов, экзаменов, проектов, олимпиад, лекций),
- участие в олимпиадах, слетах, конкурсах, турнирах, природоохранных проектах и презентациях).

СПИСОК ЛИТЕРАТУРЫ:

1. Лабунина, М. В. Экологическое воспитание : учебно-методическое пособие / М. В. Лабунина. — Барнаул : АлтГПУ, 2022. — 79 с.;
2. Шаламова, М. И. Экологическое воспитание младших школьников в системе школьного и дополнительного образования / М. И. Шаламова, И. А. Книгина. — Текст : непосредственный // Молодой ученый. — 2022. — № 11 (406). — С. 295-297.

Bedenkova A.D.

Secondary School No. 16

(Novy Urengoy, Russia)

WAYS OF FORMATION OF ECOLOGICAL LITERACY OF YOUNGER SCHOOLCHILDREN

***Abstract:** the priority goal of modern primary education is the development of the child's personality. This goal can be achieved by humanizing the learning process, by means of sustainable development of the child. Part of this development is environmental education and the formation of environmental literacy.*

***Keywords:** environmental literacy, human, natural environment, environmental education, skills, knowledge, skills, junior schoolchildren.*

УДК 37 *Белая Н.Е., Ксензова Л.А.*

Белая Н.Е.

учитель начальных классов высш. кат.
Средняя общеобразовательная школа № 46
(г. Белгород, Россия)

Ксензова Л.А.

учитель начальных классов высш. кат.
Средняя общеобразовательная школа № 46
(г. Белгород, Россия)

ПРОЕКТНАЯ ДЕЯТЕЛЬНОСТЬ УЧАЩИХСЯ В НАЧАЛЬНОЙ ШКОЛЕ, КАК СРЕДСТВО ФОРМИРОВАНИЯ ПОЗНАВАТЕЛЬНЫХ УНИВЕРСАЛЬНЫХ УЧЕБНЫХ ДЕЙСТВИЙ

***Аннотация:** в статье рассматривается вопрос организации проектной деятельности учащихся в начальной школе с целью формирования познавательных универсальных учебных действий. Раскрывается смысл и значение универсальных учебных действий в свете современных требований к целям и задачам образовательного процесса, выдвигаемых в соответствии с Федеральным Государственным образовательным стандартом начального образования нового поколения. Рассматривается метод проектов как совокупность учебно-познавательных приемов, которые позволяют учащимся приобретать знания и умения в процессе планирования и самостоятельного выполнения определенных заданий с обязательной презентацией результатов.*

***Ключевые слова:** федеральный государственный образовательный стандарт, начальное образование нового поколения, универсальные учебные действия, УУД, метапредметные учебные действия, общеучебные действия, проектная деятельность, особенности младших школьников, этапы проектной работы.*

Глобальные изменения, которые происходят в современном обществе, построение нового информационного общественного пространства поставили

перед образованием совершенно новые нестандартные задачи. Неоспоримым является факт, что современные дети при всех их новых качествах, потеряли интерес к обучению. Утеряны старые мотивационные характеристики учебной деятельности. Исходя из вышесказанного сейчас встала необходимость в выстраивании процесса обучения таким образом, чтобы его формы и методы позволили бы ученику почувствовать себя непосредственным активным участником образовательного процесса.

В соответствии с Федеральным Государственным образовательным стандартом начального образования нового поколения одной из важнейших функций начальной школы является формирование совокупности универсальных учебных действий (УУД), таких, которые вносят существенный вклад в развитие познавательной деятельности ученика.

Главной целью школьного образования становится формирование умения учиться. Умение учиться означает умение эффективно сотрудничать как с учителем, так и со сверстниками, умение вести диалог, искать решения, оказывать поддержку друг другу. Достижение данной цели становится возможным благодаря формированию системы универсальных учебных действий [5,16].

И. А. Володарская, дает определение «универсальные учебные действия» в широком значении - это означает умение учиться, то есть способность субъекта к саморазвитию и самосовершенствованию путем сознательного и активного присвоения нового социального опыта [8,21]. В более узком значении этот термин определяет Карабанова О. А. как совокупность способов действия учащегося (а также связанных с ними навыков учебной работы), обеспечивающих его способность к самостоятельному усвоению новых знаний и умений, включая организацию этого процесса [6,4].

Концепция развития универсальных учебных действий разработана на основе системно-деятельностного подхода (Л. С. Выготский, А. Н. Леонтьев, П. Я. Гальперин, Д. Б. Эльконин, В. В. Давыдов, А. Г. Асмолов) группой авторов: А. Г. Асмоловым, Г. В. Бурменской, И. А. Володарской, О. А. Карабановой, Н.

Г. Салминой и С. В. Молчановым, Л. Г. Петерсон под руководством А. Г. Асмолова.

Концептуальная идея формирования у учащихся УУД, принятая в образовательной системе Л. Г. Петерсон, состоит в следующем: универсальные учебные умения формируются тем же способом, что и любые умения. А формирование любого умения у школьников проходит следующие этапы:

- представление о действии, первичный опыт и мотивация,
- приобретение знаний о способе выполнения действия,
- тренинг в применении знаний, самоконтроль и коррекция,
- контроль умения выполнять действие [2,36].

Следовательно, этот же путь проходит ученик при формировании универсальных учебных действий.

Среди метапредметных универсальных учебных действий особое значение для младших школьников имеют познавательные УУД, так как именно от их становления зависит результативность всего последующего образования человека. С точки зрения Асмолова А. Г. «познавательные УУД - это совокупность различных способов познания окружающего нас мира, а также самостоятельное построение процесса исследования, поиска, и совокупность операций по систематизации, обобщению, обработке и использованию полученной информации» [7,159]. Структура универсальных учебных действий, которую впервые ввел Асмолов А. Г включает в себя: коммуникативные, личностные, познавательные и регулятивные УУД.

Можно выделить следующие характеристики деятельности обучения, которые отличают ее от других:

- она сконцентрирована на освоение учебного материала, а также решение учебных задач,
- изучение научных понятий и способов действий,
- обучение способствует личностному изменению в самих обучающихся,

– данные изменения обучающихся происходят в психике и поведении и зависят от личной включенности в обучение и применение собственных сил и действий [4,6].

Что же содержат в себе познавательные универсальные учебные действия? К ним можно отнести следующие умения:

- умение читать и осмысливать тексты, относящиеся к различным стилевым и жанровым категориям и соотносить их с целями,
- умение производить логические действия для сравнения, анализа, обобщения, нахождения причинных связей,
- умение выделять принципиальные отличия в предметах и явлениях,
- умение применять базовые понятия, изучаемые на различных предметах,
- умение использовать различные знаково-символические средства для предоставления информации,
- умение решать стоящие перед обучаемым проблемы творчески, самостоятельно находить решение [10,151].

Блок познавательных учебных действий согласно ФГОС НОО делится на: общеучебные, логические, постановку и решение учебной проблемы.

Общеучебные познавательные действия связаны с поиском необходимой информации, с осознанием и структурированием полученных знаний. Логические учебные действия основаны на формировании мыслительных операций детей младшего школьного возраста (анализ, синтез, сравнение, обобщение и др.). Учебные действия по постановке и решению проблем позволяют сформулировать проблемы, определить способы ее решение, а также осуществить процесс решения проблемы.

Еще великий педагог К. Д. Ушинский в своих работах выделял, что наиболее эффективным будет обучение, которое способствует развитию. Дети младшего школьного возраста должны обладать умением ориентироваться в потоке учебной информации, добывать, перерабатывать и усваивать новые знания. Вместе с тем осуществляя поиск дополнительной, недостающей

информации. В основе всех этих процессов заложено формирование познавательных универсальных учебных действий.

Формирование познавательных универсальных учебных действий младших школьников является на данный момент важной психолого-педагогической проблемой, требующей решения. В настоящее время, в век компьютеров и новых информационных технологий, для достижения результатов, важно, в первую очередь, инициировать у детей собственные вопросы: «Чему мне нужно научиться?» и «Как мне этому научиться».

Познавательные УУД на уроках начальной школы предполагают следующие умения учеников:

1. Читать и слушать, отбирая нужные сведения, находить их в материалах учебников, тетрадях, дополнительной литературе.
2. Формулировать причинно-следственные связи, выполнять аналитические, сравнительные, синтезирующие, классификационные операции, делать выводы, обобщения.
3. Осознавать поставленную задачу.
4. Осуществлять познавательные УУД в умственной и материализованной формах.

Предполагается, что результатом формирования познавательных универсальных учебных действий будут являться следующие умения:

- произвольно и осознанно владеть приемами решения задач, владеть общим приемом решения учебных задач, ориентироваться на разнообразие способов решения задач,
- использовать знаково-символические средства, в том числе модели и схемы для решения учебных задач,
- уметь осуществлять выбор в зависимости от конкретных условий наиболее эффективного способа решения образовательных задач,
- осуществлять для выполнения учебных заданий поиск необходимой информации,
- создавать и преобразовывать модели и схемы для решения задач,

- учиться основам смыслового чтения художественных и познавательных текстов, уметь выделять существенную информацию из текстов разных видов,

- уметь осуществлять анализ объектов с выделением существенных и несущественных признаков, уметь осуществлять сравнение и классификацию по заданным критериям,

- уметь строить рассуждения в форме связи простых суждений об объекте, его строении, свойствах и связях, уметь осуществлять синтез как составление целого из частей,

- уметь устанавливать причинно-следственные связи, уметь устанавливать аналогии,

Говоря о формировании познавательных УУД, необходимо понимать, что их объединяет умение работать с различными видами информации, а так как познавательные УУД формируются на каждом уроке, и если выполнять эту работу систематически, и она будет носить не только репродуктивный характер, то в результате школьник сможет:

- осуществлять из различных источников информационный поиск, сбор и выделение существенной информации в соответствии с учебной целью,

- преобразовывать информацию с помощью знаково-символических средств, схем, опорных записей,

- преобразовывать с помощью логических операций сравнения, анализа и обобщения практическую задачу в познавательную [9,31].

Таким образом особую актуальность сегодня приобретают педагогические подходы и инновационные технологии, ориентированные не столько на усвоение учащимися знаний, умений и навыков, сколько на создание таких педагогических условий, которые дадут возможность каждому обучающемуся понять, проявить и реализовать себя. Поэтому возникла острая необходимость в своей преподавательской деятельности использовать новые приёмы и СОТ.

В большем объеме будем касаться таких образовательных технологий как

проектная и исследовательская деятельность. Метод проектов - это совокупность учебно-познавательных приемов, которые позволяют учащимся приобретать знания и умения в процессе планирования и самостоятельного выполнения определенных заданий с обязательной презентацией результатов.

Мы понимаем, что проекты в младших классах - это трудная задача. Дети еще слишком малы для проектирования, особенно в 1 классе. Это могут быть для данного возраста не полноценные проекты, выполненных учащимися самостоятельно, а лишь элементы проектной деятельности в ее классическом понимании. Но для малыша это будет начальной стадией именно его самостоятельной работы. В процессе своей педагогической работы видно, что ребёнок, не овладевший приёмами проектной деятельности в начальных классах школы, в среднем звене неизбежно переходит в разряд слабо успевающих. Обучение через применение проектной деятельности предусматривает такое осуществление учебного процесса, при котором на каждом этапе образования одновременно формируется и совершенствуется целый ряд интеллектуальных качеств личности.

Современные возможности проектной деятельности способствуют в начальной школе не только обеспечению первоначального становления личности ребёнка, но и выявлению, развитию у него способностей, формированию умений и желания учиться.

В процессе обучения на уроках выделим следующие формы работы проектной деятельности:

- непосредственное применение проектной деятельности при изучении новых тем на уроках,
- применение проектной деятельности для контроля знаний обучающихся на уроках,
- применение проектной деятельности для организации самостоятельной работы обучающихся.

В процессе выстраивания проектной работы обязательно нужно учитывать психолого-физиологические особенности младших школьников.

Темы проектов учащихся этого возраста должны быть тесно связаны с предметным содержанием, поскольку наглядно-образное мышление, характерное для данного возраста, любопытство, интерес к окружающему миру подталкивают учащихся к выбору темы на основе конкретного содержания предмета, а не на основе анализа своего опыта и своих проблем. Проблема проекта, обеспечивающая мотивацию включения в самостоятельную работу, должна быть в области познавательных интересов ребёнка и находиться в зоне ближайшего развития. Проектная работа всегда должна быть ориентирована на самостоятельную деятельность учащихся - индивидуальную, парную, групповую, которую учащиеся выполняют в течение определенного отрезка времени.

Длительность выполнения проекта или исследования целесообразно ограничить 1-2 неделями в режиме урочно-внеурочных занятий или 1-2 сдвоенными уроками. И если проектная работа выстроена учителем правильно, то в процессе ее выполнения дети получают полное и глубокое удовлетворение от сделанного, развивается их творческая активность, определяется социальная позиция ребенка.

В организации проектной работы важно опираться на традиционно выделяемые в литературе этапы проектной деятельности:

1. Погружение в проект (проблема (задача)).
2. Планирование действий по решению проблемы (проектирование самого проекта).
3. Поиск информации (исследовательская работа учащихся).
4. Продукт (результат работы над проектом, выход проекта).
5. Презентация продукта.

Анализ педагогической деятельности по использованию проектной деятельности позволил конкретизировать эти этапы через описание деятельности ученика, учителя и родителей в зависимости от вида проекта.

План анализа, самооценки, защиты проекта.

1. Краткость выступления,

2. Выразительность защиты (интересно слушать),
3. Полнота представления проекта (было понятно, по какой теме выполнен проект).

План самоанализа работы над проектом.

1. Тема моего проекта...
2. Я выбрала эту тему...
3. Определила цель работы...
4. Составила план действий (как это можно сделать?)
5. Начала работу с...
6. Возникли трудности в...
7. Обратилась к помощи (учителя, родителей)
8. Что было запланировано, получилось (не получилось)
9. Достигла цели проекта...
10. Работа над проектом помогла (понять, сделать вывод, увидеть)

В процессе работы над проектами наблюдается активный интерес учащихся к приобретаемым знаниям, полученным в совместной творческой работе, наблюдается развитие адекватного представления результатов своей работы, прослеживается развитие речи детей, формируются проектные умения, активизировалось участие родителей в подготовке проектов. Применение в своей деятельности современных образовательных технологий, таких как проектная деятельность - обеспечивает становление и развитие у обучающихся универсальных учебных действий (УУД).

СПИСОК ЛИТЕРАТУРЫ:

1. Ануфриев А.Ф., Костромин С.Н. Как преодолеть трудности в обучении детей. – М.: Ось-89, 2017. – 236 с.;
2. Асмолов А.Г. Как проектировать универсальные учебные действия в начальной школе: от действия к мысли: пособие для учителя. - М.: Просвещение, 2008. – 151 с.;

-
3. Асмолов, А.Г., Бурменская Г.В., Володарская И.А. Как проектировать универсальные учебные действия в начальной школе: от действия к мысли: пособие для учителя. – М.: Просвещение, 2011. – 159 с.;
 4. Асмолов А.Г., Бурменская Г.В., Володарская И.А. Как проектировать универсальные учебные действия в начальной школе. От действия к мысли: пособие для учителя. – М.: Просвещение, 2018. – 421 с.;
 5. Карабанова О.А. Формирование универсальных учебных действий учащихся начальной школы // Управление начальной школой. — 2009. – № 12. – С. 9 - 11.;
 6. Осмоловская, И. М. Формирование универсальных учебных действий у учащихся начальных классов // Начальная школа. – 2012. – № 10. – С. 6;
 7. Петерсон, Л.Г. Деятельностный метод обучения: образовательная система «Школа 2000...» Построение непрерывной сферы образования. - М.: АПК и ППРО, УМЦ «Школа 2000...», 2017. – 255 с.

Belaya N.E., Ksenzova L.A.

Belaya N.E.

Secondary school No. 46

(Belgorod, Russia)

Ksenzova L.A.

Secondary school No. 46

(Belgorod, Russia)

**PROJECT ACTIVITY OF STUDENTS
IN PRIMARY SCHOOL AS MEANS OF FORMING
COGNITIVE UNIVERSAL EDUCATIONAL ACTIONS**

***Abstract:** the article deals with the organization of project activities of students in primary school in order to form cognitive universal educational actions. The author reveals the meaning and significance of universal educational actions in the light of modern requirements for the goals and objectives of the educational process put forward in accordance with the Federal State Educational Standard of Primary Education of the new generation. The method of projects is considered as a set of educational and cognitive techniques that allow students to acquire knowledge and skills in the process of planning and performing certain tasks independently with mandatory presentation of results.*

***Keywords:** federal state educational standard, primary education of new generation, universal educational actions, meta-subject educational actions, general educational actions, project activity, features of younger schoolchildren, stages of project work.*

УДК 37

Бяшимов Р.

старший преподаватель

Туркменский государственный институт культуры

(г. Ашхабад, Туркменистан)

СОВРЕМЕННЫЕ ФОРМЫ И МЕТОДЫ БИБЛИОГРАФИЧЕСКОЙ ДЕЯТЕЛЬНОСТИ В БИБЛИОТЕКАХ

Аннотация: в статье рассматриваются современные формы и методы библиографической деятельности в библиотеках. Объясняется роль современных информационных и коммуникационных технологий.

Ключевые слова: информационное общество, библиотека, библиографическая деятельность, современные формы, методы.

Библиографическая деятельность сегодня выдвигает новые требования, которые позволяют ей адаптироваться к уровню ожиданий общества и значительно повысить уровень культурной и социальной информации. Таким образом, она находится под сильным влиянием информационных технологий и интенсивно меняется под их воздействием. Изменилось все, начиная с профессиональной терминологии. Картотеки превратились в базу данных, изменилась суть работы библиографов: она усложнилась за счет автоматизации библиографических процессов. Библиотеки и другие информационные центры сейчас трудно представить без компьютерных сетей. Миссия библиотек осталась прежней, методы, инструменты, поиск информации. Только сегодня этот поиск осуществляется в неизмеримо растущем количестве информационных ресурсов. Информационные технологии широко используются в процессе библиографического поиска.

В связи с развитием научно-технического прогресса, наряду с печатными материалами, библиотечные фонды включают электронные издания, аудиовизуальные материалы, которые невозможно обработать в традиционных библиотеках, и т.д. Все это делает необходимым замену традиционных библиотечных систем новыми информационно-библиотечными системами, основанными на сетевых компьютерных технологиях, в то время как библиотечные процессы компьютеризированы. Поскольку эти системы снабжены системами поиска информации, которые могут быстро выполнять запросы пользователей.

Новые технологии в первую очередь влияют на состав библиографических источников и библиографические процессы. Поиск, усвоение и систематизация новых источников библиографом на основе инновационных технологий помогает создавать новые справочные, библиографические и информационные сервисы.

Обобщая опыт информационно-библиографической работы крупнейших библиотек, можно выделить наиболее эффективные инновационные направления библиографической деятельности (рис.1):



Рисунок 1. Эффективные инновационные направления библиографической деятельности.

В целом, библиографическая деятельность направлена на предоставление пользователям доступа к электронным ресурсам и предоставление информации об их источниках в Интернете.

Важное значение имеет также совершенствование библиотечных информационно-поисковых систем.

Основным информационным продуктом библиотек по праву можно считать электронный каталог (ЭК) - современную и гибкую форму электронного поиска информации о библиотечных изданиях. Электронные каталоги становятся мощными информационными системами для поддержки работы библиотек и выполнения масштабных задач. Пользователь, как правило, видит только часть возможностей электронного каталога библиотеки, в зависимости от того, какие задачи он решает с помощью каталога.

Автоматизация библиотечных процессов, создание ЭК и использование коммуникативных форматов для обмена библиографической информацией привели к расширению информационного пространства библиотек. Одним из перспективных направлений является тесное сотрудничество в различных областях библиотечной деятельности: обмен опытом, создание и предоставление электронных ресурсов, сотрудничество в области информационного взаимодействия.

Среди созданных библиотечных систем ведущую роль играют каталогизация документов и аналитические списки периодических изданий. Основными общими целями создания и функционирования корпоративных библиотечных систем каталогизации являются: Использование новых электронных продуктов в информационно-библиотечной деятельности значительно ускоряет и повышает качество обслуживания пользователей, а также изменяет существующие формы предоставления услуг в целом.

Справочно-библиографические услуги всегда оставались одним из важнейших направлений библиотечной деятельности. С появлением собственных веб-сайтов библиотек в удаленных пользовательских сервисах стали появляться библиографические формы работы.

Все чаще на сайте появляются виртуальные справочные службы или *virtual help desks*, которые позволяют читателям оставить запрос и получить ответ через определенный промежуток времени. Создание системы удаленного справочно-информационного обслуживания пользователей обеспечивает доступ к информации, которая открыта для общественности и бесплатна. Пользователю предоставляется доступ к библиотеке "без физического" посещения.

Одной из новых форм является консультирование в чате. Через веб-сайт библиотеки библиограф предоставляет интерактивную помощь в режиме реального времени: в режиме реального времени читателям задается полный спектр вопросов, обычно во время личного визита. В то же время библиограф и читатель могут не только общаться посредством беседы, но и иметь доступ к различным цифровым объектам (поисковым системам, базам данных, электронным библиотекам), как если бы они были действительно близки.

Влияние применения автоматизированных информационных технологий в библиотечной практике в первую очередь сказалось на разработке библиографической продукции. Библиотеки выпускают широкий ассортимент информационно-библиографической продукции для различных категорий пользователей с учетом потребностей и пожеланий читателей, с учетом возрастных особенностей.

Веб-библиографические справочники - это особый тип библиографического руководства, в котором описываются электронные источники (*web-sources*), которые могут быть использованы по каналам связи глобальной сети.

В прошлом библиотеки выпускали издания отдельными изданиями, но сегодня они размещают различные электронные источники на своих библиотечных веб-сайтах. Веб-библиографические руководства также могут быть доступны в электронном виде или в печатном виде. В электронном виде удобнее использовать ряд ссылок на источник, который не требует каких-либо инструкций. Веб-библиографические ресурсы, созданные в библиотеках, являются своего рода надежным информационным шлюзом, обеспечивающим доступ в Интернет. Можно утверждать, что создание библиографических

руководств для распространения в Интернете является одним из шагов по приведению рекомендуемой библиографии в соответствие с информационными потребностями XXI века.

Сегодня проблемы многих библиотек напрямую связаны с социально-экономическими условиями, которые вынуждают их искать свое место в культурной и информационной среде, выполнять порой несвойственные библиотекам функции и своевременно реагировать на потребности пользователей. Библиотеке необходимо меняться вместе с сообществом, создавать новые модели обслуживания и представлять новые идеи. Библиотеки сегодня используют право создавать свой собственный уникальный профиль. Можно сказать, что роль литературы здесь выходит на первый план. Библиографическая деятельность является наиболее творческой, наиболее актуальной, поэтому ее следует совершенствовать с помощью инновационных направлений и форм предоставления информации.

СПИСОК ЛИТЕРАТУРЫ:

1. Ухарская Е.С. Библиографические пособия: виды, типы пособий, технология создания, 2017.;
2. Борзова О. А. Справочно-библиографическое обслуживание пользователей библиотек: традиции и новации, 2018.;
3. Серебрякова С. В. Некоторые аспекты создания библиографических электронных изданий в библиотеке, 2018.

Byashimov R.

Turkmen State Institute of Culture
(Ashgabat, Turkmenistan)

**MODERN FORMS AND METHODS
OF BIBLIOGRAPHIC ACTIVITY IN LIBRARIES**

***Abstract:** the article discusses modern forms and methods of bibliographic activity in libraries. The role of modern information and communication technologies is explained.*

***Keywords:** information society, library, bibliographic activity, modern forms, methods.*

УДК 37.013.2

Викторова Е.С.

магистрант 2 курса

Московский педагогический государственные университет

(г. Москва, Россия)

**ТЕОРЕТИКО-МЕТОДИЧЕСКИЕ ОСНОВЫ
ТУРИЗМА КАК СРЕДСТВА РАЗВИТИЯ ЛИЧНОСТНЫХ
КАЧЕСТВ У ПОДРОСТКОВ 14 - 16 ЛЕТ**

***Аннотация:** исследование лежит в области педагогики, психологии. И связанна с исследованием теоретико-методического материала по развитию личностных качеств подростков 14 – 16 лет по средствам туризма. Туризм способствует воспитанию любознательности, волевых качеств. Походы развивают множество личностных качеств. Поэтому появление такого виды развития физических и личностных качеств как туризм в школе поможет всесторонне и гармонично развивать подростков.*

***Ключевые слова:** туризм, личность, качества, теория и методика, подростки.*

Туризм достаточно многосторонний, в нем присутствуют такие виды как: горный, водный, пеший, горнолыжный, парусный, конный, авто, мото, комбинированный.

Для освоения данных видов туризма необходимо обладать такими личностными качествами как: смелость, целеустремленность, решительность, терпимость, общительность, трудолюбие, умение организовать время, ответственность, внимательность, умение найти интересный момент в монотонной работе, умение устойчиво реагировать на неудачу, сопереживания, умение ощущать удовольствие от работы, привычка соблюдать строгий режим ради достижения задачи, способность длительное время переносить ощущение усталости, способность быстро находить выход из непредвиденной ситуации,

способность воспринимать дистанцию до объекта и т.п. Также во время занятий по туризму данные качества будут укрепляться и развиваться.

Туризм имеет широкое поле воздействия на личностные качества подростка. Туризм — это средство, которое позволяет сформировать и развить интеллектуальные возможности личности, развивать морально-волевые качества, формировать нравственную культуру, чувство долга, воспитывать любовь к родине, товарищество. Благодаря тому, что в туризме необходимо готовить пищу, ремонтировать снаряжение, чинить одежду и т. п. у подростка формируются элементарные приемы бытового труда, проявляется сознательная дисциплина, организованность.

В подростковом возрасте снижается самооценка и идет негативное восприятие себя. Это обуславливается многими причинами. Одна из них, на которую может повлиять туризм. Это когда подростки ориентируются на свои реальные достижения, а из-за того, что они еще не велики, то и представление о себе и самооценке достаточно уязвимы. Внутренняя составляющая туризма многогранна, поэтому каждый подросток найдет в нем то направление, которое у него будет получаться лучше всего. А поэтому его самооценка будет повышаться, так как он сможет помогать своим одноклассникам в том вопросе, в котором он разбирается лучше других.

Б.А. Сосновский писал, что «подростки склонны «укреплять», «проверять» волю в особых ситуациях, совершенно отличных от их повседневной жизни» [5]. В туризме такое качество как воля будет только укрепляться, делая вывод из слов автора, туризм и выход на природу будет, как особая нестандартная ситуация в жизни подростка.

Так же в переходный период возникает чувство взрослости, возникает желание, при котором хочется утвердить эту взрослость в реальном поведении, и хочется всем показывать, что ты взрослый. Туризм позволяет удовлетворить это желание, дает возможность быть взрослым. Так как в выходах нет родителей, и всю ответственность за совершаемые действия ребенок берет на себя, да

учитель контролирует безопасность, но принятие решения лежит полностью на ребенке.

Во время выхода на природу ребенок полностью находится в работе, у него хорошо развевается самоанализ, так как ему самому необходимо искать ошибки в своих действиях. Педагог должен только направлять ребенка, но не думать за него.

Основными методиками для развития личностных качеств у подростка могут быть беседы, тренинги, упражнения.

Как одна из вариантов методической разработки по воспитание воли может быть беседа на тему «О непоколебимой воле туриста». Будут затрагиваться такие вопросы как: Что такое воля? В чем она проявляется? Размышление о воле в туризме? И т.п. [4].

Для воспитания целеустремленности можно использовать тренинг по «Планированию цели». Необходимо вести дневник, в котором можно анализировать личные ощущения, переживания, ценности, планировать достижения, качества, прописывать состояние успешности, устойчивости, уверенности. Прописывать годичный план по целям, по достижениям этих целей, что мы будем делать для этого [4].

Один из вариантов развития самостоятельности может быть анализ проделанной работы, анализ человека. Так же можно использовать игровой тренинг «Моя оценка» по имеющийся анкете о группе, каждый ученик ставит оценку. Вопросы идут по тематикам, данная работа позволит ученику самостоятельно оценить конкретную ситуацию и деятельность группы в целом. [4].

Для развития такого качества как смелость можно использовать психологический тренинг. На нем можно обсудить, дать возможность подумать, что такое смелость, для чего она нужна и т. п. Так же для развития смелости можно давать небольшие игровые задание, например: спеть песню, сочинить рассказ о смелом туристе, взять интервью у популярного человека, и т. п. [4].

Для воспитания личностных качеств существует большое количество методик и тренингов, представленное выше это малая часть. Для воспитания личностных качеств у школьника мало использовать одну методику, надо затрагивать все стороны и все качества, и гармонично и равномерно их развивать.

При ведении туризма в учебный процесс, он может стать средством, при котором будут развиваться личностный потенциал человека. Вовремя туризма личность проходит этап социализации, то есть приобщается к социальным связям, формируется чувство взаимопонимания, товарищества. Так же появляется интерес к познавательной деятельности. Развиваются нравственно-эстетические аспекты личности. Ускоряется процесс самопознания и самосовершенствования. Формируются волевые качества.

СПИСОК ЛИТЕРАТУРЫ:

1. Балчирбай М.В. Использование элементов спортивного-оздоровительного туризма в физическом воспитание учащихся средней общеобразовательной школы (на примере республики тыва) / М.В. Балчирбай. – Красноярск: Федеральное государственное бюджетное образовательное учреждение высшего образования «Красноярский государственный педагогический университет им В.П. Астафьева», 2017. – №1 (39). – С. 82-25;
2. Востоков И.Е. Классификация пешеходных маршрутов: учебное пособие. / И.Е. Востоков – Москва: ЦРИБ «Турист», 1990. – 39 с.;
3. Зорин. И.В. Энциклопедия туризма: Справочник. / И.В. Зорин, В.А. Квартальное – Москва: Финансы и статистика, 2003 – 379 с.;
4. Кузьменко Г.А. Методики развития социального, эмоционального и практического интеллекта юного спортсмена в системе значимых качеств личности – Москва: Советский спорт, 2010 – 558 с.;
5. Сосновский Б.А. Психология / Б.А. Сосновский – Москва: Высшее образование, 2008 – 660 с.;

6. Чобитько С.П. Туристические походы как средства физической и психологической подготовки курсантов и слушателей к действиям в экстремальных условиях. / С.П. Чобитько, А.А. Лаврущенко, А.А. Жамбаров Крым: Федеральное государственное автономное образовательное учреждение высшего образования «Крымский федеральный университет имени В.И. Вернадского», 2020. – №67-2. – С. 270-273.

Viktorova E.S.

Moscow Pedagogical State University

(Moscow, Russia)

**THEORETICAL AND METHODOLOGICAL FOUNDATIONS
OF TOURISM AS MEANS OF DEVELOPING PERSONAL
QUALITIES IN ADOLESCENTS AGED 14 - 16**

***Abstract:** the research lies in the field of pedagogy, psychology. And it is connected with the study of theoretical and methodological material on the development of personal qualities of adolescents aged 14-16 years by means of tourism. Tourism promotes the education of curiosity, strong-willed qualities. Hiking develops many personal qualities. Therefore, the appearance of such types of development of physical and personal qualities as tourism at school will help to comprehensively and harmoniously develop adolescents.*

***Keywords:** tourism, personality, qualities, theory methodology, teenagers.*

УДК 37

Гедоло Д.С.

студент магистратуры

Донецкий государственный университет

(г. Донецк, Россия)

**МЕТОДИКА ИСПОЛЬЗОВАНИЯ ИГРОВЫХ
ТЕХНОЛОГИЙ ДЛЯ МЛАДШИХ ШКОЛЬНИКОВ
В ДИСТАНЦИОННОМ ФОРМАТЕ**

***Аннотация:** в статье рассматриваются аспекты глобального перехода системы образования на дистанционное обучение. Исследуются методы образования младших школьников в дистанционном формате, описываются обучающие онлайн-платформы, способные в значительной мере оптимизировать работу учителя начальных классов в период осуществления дистанционного обучения. Определяется значение использования игровых технологий для младших школьников в дистанционном формате. В статье исследуется методика дистанционного обучения учащихся 4-х классов с применением игровых технологий.*

***Ключевые слова:** игровые технологии, методика обучения, дистанционное обучение, дистанционные образовательные технологии, младшие школьники.*

Современная система образования в России переживает процесс активных преобразований, связанных с повсеместной цифровизацией и использованием в образовательном процессе информационно-коммуникативных технологий (ИКТ).

Материалы и методы исследования.

Цифровизация современной системы образования ускорилась в марте 2020 года – в период вынужденного перевода образовательного процесса всех уровней в дистанционный режим, который в разных регионах Российской Федерации длился до 2021 года, а в высшем образовании ещё дольше. В связи с чем, система образования обратилась к ресурсам онлайн-образования и

использованию дистанционных телекоммуникационных средств. Среди последних наибольшую популярность в месяцы форс-мажора обнаружили онлайн-платформы: Zoom, Skype, YouTube, Google Meet [1, с. 4].

В результате чего, были реализованы две образовательные функции дистанционного формата образования: компенсирующая и развивающая.

Относительно первой функции все очевидно – дистанционные средства и технологии помогают продолжать вести учебно-образовательный процесс на расстоянии без посещения учебной организации учащимися и педагогами в необходимых случаях и форс-мажорных ситуациях. Таким образом, дистанционное обучение – взаимодействие учителя и учащихся между собой на расстоянии, отражающее все присущие учебному процессу компоненты (цели, содержание, методы, организационные формы, средства обучения) и реализуемое специфичными средствами Интернет-технологий или другими средствами, предусматривающими интерактивность [2].

Развивающая функция дистанционных образовательных технологий заключается в том, что такие средства становятся современным развивающим образовательным инструментом и даже требуют создания новой методологии в дидактике. Развивающая функция применения дистанционных технологий касается как освоения средств коммуникации детьми и взрослыми, так и повышения квалификации педагогов для совершенствования форм и методов любого вида образования, в том числе методов игровых технологий на уроках в начальных классах. Следовательно, такое внедрение развивающих дистанционных средств может совершить «революцию» в организации занятий и изменить качество образовательных результатов.

Для организации дистанционного обучения младших школьников важными факторами такой формы обучения являются элементы занимательности, игры, соревнований, система поощрения в виде игровых бонусов, возможность работать в группе над одной общей проблемой, возможность работы с различными источниками информации. Кроме того, различные игровые технологии, тестовые, занимательные формы работы, применяемые в

дистанционной форме, позволяют повысить не только уровень математической и орфографической грамотности обучающихся, но и формировать учебную мотивацию и самостоятельность в учебно-образовательном процессе. Таким образом, игровые инструменты и технологии могут стать эффективным средством мотивации к обучению, познанию и творчеству, а следовательно, становятся надежными союзниками в области формирования информационной культуры детей младшего школьного возраста, когда ещё только осуществляется переход ведущей деятельности от игровой к учебной.

Наиболее популярными образовательными платформами, демонстрирующими игровые технологии для осуществления с их помощью дистанционного обучения в начальной школе, являются: «Учи.ру», «Edu.Skysmart», «РЭШ», «Якласс», «ВКонтакте», «Яндекс.Учебник».

1. «Учи.ру». На данном портале все задания полностью соответствуют требованиям ФГОС НОО. Портал предоставляет педагогам уникальную возможность организовать урочную деятельность согласно расписанию занятий, обеспечивая открытие доступа обучающимся к заданиям на платформе в определённое время. Данный функционал позволяет педагогам контролировать выполнение санитарных норм и правил по времени непрерывного пребывания обучающихся на портале и в позднее время [3, с. 36].

2. «Яндекс.Учебник». На данном портале все задания составлены в соответствии с требованиями ФГОС НОО и разработаны на основании примерных программ. Представленные упражнения на платформе разбиты по классам, предметным дисциплинам и темам, имеют разную степень сложности, что существенно облегчает их поиск для учителей. Дизайн «Яндекс.Учебник» схож с рабочей тетрадью на печатной основе, что способствует концентрации внимания учащихся на предлагаемом учебном материале. Представленные на платформе задания учитель может предложить обучающимся в качестве домашнего задания для отработки определенных умений и навыков.

3. «Edu.Skysmart». Возможности данной платформы дистанционного обучения предоставляют педагогу широкий выбор заданий, начиная от

повторения пройденного на уроке материала и заканчивая заданиями для подготовки к ВПР по предметам начальной школы. Сервис очень удобен для педагогов, поскольку имеет простую навигацию по классам и учебному материалу, оснащён системой автоматизированной проверки заданий, после чего педагогу остаётся лишь перенести оценки в электронный журнал.

4. «Российская электронная школа» («РЭШ»). Данная образовательная платформа содержит полный курс уроков по всем предметам школьного курса. Разработана она таким образом, чтобы обучающиеся начальной школы и педагоги могли использовать интерактивные уроки для изучения и повторения учебного материала, проверки знаний, подготовки к контрольным работам.

5. «ВКонтакте». Среди обучающихся данная социальная сеть очень популярна. В последнее время широкий функционал этой социальной сети сделал её привлекательной для педагогов с целью решения учебно-воспитательных задач. Социальная сеть предоставляет возможность организации прямых трансляций и конференций с аудиторией до 128 чел.

6. «ЯКласс». Данный онлайн-проект позиционируется создателями Инновационного центра «Сколково» как «цифровой образовательный ресурс, предназначенный для школ». Образовательная платформа содержит проверочные работы с автоматической проверкой, 100 %-ной гарантией защиты от списывания, возможностью просмотра шагов решения и самостоятельного проведения работы над ошибками [2; 3].

Эффективной методикой использования игровых технологий для младших школьников в дистанционном формате, выступает сегодня метод – Веб-квест (webquest), – это современная образовательная технология, предполагающая целенаправленную поисковую деятельность обучающихся с использованием информационных ресурсов Интернета для выполнения определенного учебного задания. В основе квест-технологии лежит поиск решения определенной задачи в игровой ситуации. Квест состоит из следующих элементов: сюжет, цель, роли для игроков, загадки и головоломки [4, с. 78]. Эффективное включение цифровых платформ в организацию образовательного

веб-квеста предполагает: программно-техническое сопровождение; организационную поддержку, методические рекомендации для учителей, правила для участников, принципы оценки и призы; игровое образовательное пространство: сюжет; игровое пространство с правилами, персонажами, уровнями и т. п.

Результаты исследования.

Рассмотрим, как описанные материалы можно использовать в удаленной работе с обучающимися начальной школы в целях формирования учебной мотивации, познавательного интереса и самостоятельности.

Исследование проводилось на базе МБОУ г. Горловки «Школа № 48» в дистанционном формате. В нем принимали участие 7 детей (2 мальчика, 3 девочки), обучающихся в 4 «А» классе, в период с 1 сентября 2022 года по 26 мая 2022 года. Средний возраст испытуемых 10 лет.

На констатирующем этапе была проведена диагностика сформированности исходного уровня развития познавательного интереса у учащихся посредством отобранных нами методов исследования: опросник «Нравится ли тебе?», «Методика с конвертами» (по Г.И. Щукиной), анкетирование учащихся по методике Г.И. Щукиной, которая показала, что у младших школьников преобладает низкий уровень сформированности познавательного интереса детей, также присутствует средний уровень, что говорит о желании испытуемых познавать новое и обуславливает интерес учащихся к обучению в целом (рис. 1).



Рис. 1. Общий уровень сформированности познавательного интереса испытуемых на констатирующем этапе эксперимента.

Высокий уровень составил незначительные показания, а это означает, что необходимо проведение целенаправленной работы с учащимися по развитию коммуникативной и познавательной активности. Общий показатель уровня сформированности познавательного интереса на констатирующем этапе исследования составил: высокий уровень – 10%, средний уровень – 45%, низкий уровень – 65%.

В связи с чем, характеризуя уровень познавательного интереса младших школьников, на формирующем этапе исследования было принято решение о внедрении на уроках в 4 классе в дистанционном формате программы по включению игровых технологий в учебный процесс, направленной на формирование познавательного интереса, компетенции в знаниях, познавательной активности и самостоятельности младших школьников.

Был разработан комплекс учебных дидактических игр, внедрение которого проходило в дистанционном формате в ходе всей учебной деятельности. Так, было проведено большое количество уроков в дистанционном формате за весь период экспериментального исследования (1 учебный год), на которых были использованы различные дидактические игры. Дидактические игры мы применяли практически на всех уроках: математика, русский язык, чтение, окружающий мир и другие. Для этого был использован интернет-сервис Zoom с

интерактивной доской Zoom. В работу были включены и родители учащихся, которые обеспечивали техническую помощь при обращении с платформой.

Примеры использования игровых технологий на платформе Zoom:

1) Игра «Хитрая подмена».

Замените повторяющиеся слова в тексте их синонимами.

Нет более робкого животного, чем заяц. Даже при слабом шуме он пугается и бежит. Только поздно вечером или ночью робкий зайчишка выходит из своего убежища, а с рассветом прячется в каком-нибудь укромном уголке. Много у робкого зайчика врагов. За ним охотятся и голодный волк, и хищный ястреб, и охотник. (Робкий, пугливый, трусливый, боязливый).

2) Игра «Подбери слово»

Подберите к каждому существительному близкое по смыслу слово так, чтобы из первых букв подобранных слов получилось слово ЗИМА. Работа - 3...(занятие)

Родник - И... (источник)

Холод - М... (мороз)

Деятельный - А... (активный)

3) Игра «Замени слово»

Замените в словосочетаниях прилагательные синонимами с приставкой без- или бес-. Смелый человек - ...

Тихая погода - ...

Ясное небо - ...

Тихие шаги - ... (Бесстрашный, безветренная, беззлобный, безоблачное, бесшумные)

4) Игра – соревнование «Кто быстрее».

Составьте свои ряды синонимов с данными словами из разговорного языка – смешные, несмешные, страшные.

Например: упасть

смешные синонимы – шлёпнулся, брякнулся, чебурахнулся, растянулся, полетел вверх тормашками ...

несмешные синонимы – повалился, полетел, свалился...

страшные – рухнул, сорвался, полетел и разбился... [5, с. 45]

Кроме того, на формирующем этапе, с целью развития учебной мотивации у младших школьников, мы включили в учебный процесс такие компьютерные игровые технологии, как веб-квест технологии. Проведение веб-квестов, как мини-проектов, проходило на разных бесплатных сайтах, где перед учащимися ставилась задача разрешить какую-либо проблему посредством прохождения путешествия по заданному пути (ссылкам). В конце урока ребятам предлагается высказать свое мнение о веб-квесте. Понравилась ли данная игра? Какие задания показались самыми интересными, самыми сложными?

Все занятия были направлены непосредственно на развитие и совершенствование учебной мотивации посредством образовательных платформ цифрового типа под названиями Learnis и Учи.ру. В них традиционно можно легко и быстро формировать различные квесты, игры интеллектуального характера, задания, викторины и тесты. Самое главное, все это можно пройти в рамках режима онлайн по заранее определенной траектории, что очень актуально для учебно-образовательного процесса, проходящего в дистанционном формате.

Отметим, что работоспособность, на проведенных нами уроках, у учащихся была на высоком уровне, школьники продемонстрировали позитивный настрой и желание максимально реализовать свой исследовательский потенциал, что мы связываем с повышением уровня мотивации. Учащиеся были активны, добросовестны и внимательны в работе, ответственно относились к выполнению всех заданий.

Характер умственной деятельности: все задания выполнялись ребятами самостоятельно, учащиеся старались редко обращаться к учителю. Однако, некоторые учащиеся проявляли пассивность, в то время как другие, проявлявшие низкий уровень активности на других учебных занятиях, напротив, показали высокий уровень включенности в предложенную работу.

С целью выявления успешности реализации исследования по внедрению игровых технологий для младших школьников в дистанционном формате в 4

классе, была проведена повторная диагностика. Результаты контрольной диагностики представлены на рис. 2.



Рис. 2. Общий уровень сформированности познавательного интереса испытуемых на контрольном этапе эксперимента.

Показатели высокого уровня на контрольном этапе исследования в группе испытуемых составили 80%, тогда как на констатирующем этапе данный показатель составлял всего 10%. Показатели среднего уровня понизились и составили 20%, от предыдущих 45%. А показатели низкого уровня в экспериментальном классе младших школьников на контрольном этапе отсутствуют полностью – 0%. Следовательно, показатели детей, на контрольном этапе стали значительно выше. Всем младшим школьникам удалось повысить уровень учебной мотивации. Сравнение результатов диагностики на констатирующем и контрольном этапах исследования позволило сформулировать вывод о результативности экспериментальной работы по использованию игровых технологий для младших школьников в дистанционном формате.

Таким образом, методика внедрения в образовательный процесс начальной школы различных игровых технологий в дистанционном формате, является важным аспектом успешного обучения и формирования учебной мотивации у учащихся. Зачастую, благодаря именно интерактивным занятиям с применением игровых технологий неуспевающие ученики начинают проявлять

интерес к учебе, лучше заниматься. На этом основании можно сделать вывод о том, что внедрение в дистанционное обучение младших школьников игровых технологий на онлайн-ресурсах, использование веб-квест технологий, учебных дидактических игр на онлайн-платформах – гарантирует положительное влияние на учебу, повышение познавательного интереса, учебной мотивации и самоорганизованности среди младших школьников.

СПИСОК ЛИТЕРАТУРЫ:

1. Применение дистанционных технологий в реализации дополнительных общеобразовательных программ различной направленности: методическое пособие / под общ. ред. Н.А. Гусевой. – Ярославль: ГАУ ДПО ЯО ИРО, 2022. – 58 с.;
2. Щербакова, С.В. Использование электронных образовательных ресурсов для организации дистанционного обучения младших школьников / С.В. Щербакова // Академия педагогического мастерства. – [Электронный ресурс]. – Режим доступа: https://www.pedacademy.ru/conference_notes/275 (дата обращения: 22.11.2023);
3. Разливинских, И.Н. Характеристика дистанционных образовательных технологий, используемых в процессе обучения младших школьников / И.Н. Разливинских, С.П. Новоселова // Научное обозрение. Педагогические науки. – 2022. – № 2. – С. 36–40;
4. Шабалина, Д.А. Особенности Веб-квеста как игровой технологии обучения в условиях цифровой школы / Д.А. Шабалина // Концепт. – 2020. – №10. – С. 78–94;
5. Кольтинова, В.В. Применение игровых методов в условиях дистанционного обучения младших школьников / В.В. Кольтинова, А.Ф. Нассер // Современные проблемы науки и образования. – 2020. – № 6. – С. 45–67.

Gedolo D.S.

Donetsk State University

(Donetsk, Russia)

**METHODOLOGY OF USING
GAMING TECHNOLOGIES FOR PRIMARY SCHOOL
CHILDREN IN A REMOTE FORMAT**

***Abstract:** the article discusses aspects of the global transition of the education system to distance learning. The methods of education of primary school children in a distance format are studied, online learning platforms are described that can significantly optimize the work of primary school teachers during the period of distance learning. The importance of using gaming technologies for younger schoolchildren in a distance format is determined. The article examines the methodology of distance learning for 4th grade students using gaming technologies.*

***Keywords:** game technologies, teaching methods, distance learning, learning technologies, primary school students.*

УДК 37

Голубева О.Ю.

магистрант, филологический факультет

Государственный гуманитарный технологический университет

(г. Орехово-Зуево, Россия)

ГОТОВНОСТЬ УЧИТЕЛЯ К АКТИВИЗАЦИИ ФУНКЦИОНАЛЬНОЙ ГРАМОТНОСТИ УЧАЩИХСЯ

***Аннотация:** в данной статье проводится анализ проблемы готовности педагогов к формированию и развитию функциональной грамотности обучающихся. Эта проблема вызвана актуальностью требований времени и нормативными документами, такими как федеральный государственный образовательный стандарт общего образования и Федеральные образовательные программы. В статье представлены личностные и метапредметные компетенции, которые являются обязательным компонентом образовательной программы общего образования. Качество обучения школьников связано с уровнем профессионального мастерства учителя и его готовностью к формированию функциональной грамотности. Однако существуют противоречия между потребностью формирования компетенций учащихся и отсутствием готовности учителей для решения этой проблемы, а также недостаточной разработанностью этой проблемы в педагогической теории.*

***Ключевые слова:** функциональная грамотность, педагоги, качество образования, условия.*

Учитель опирается на законодательные акты в области образования, такие как закон об образовании в РФ, федеральные образовательные стандарты общего образования и федеральные образовательные программы. Он также опирается на научные исследования в психологии и педагогике, особенно в отечественной и зарубежной области. Методологические принципы современного образования основаны на системно-деятельностном, личностно

ориентированном и компетентностном подходах. Обновление федеральных государственных образовательных стандартов связано с более детальной конкретизацией планируемых результатов обучения для развития компетенций учащихся. Эти компетенции помогают молодому поколению в самореализации и профессиональном самоопределении.

В ходе исследования были определены состав и содержание функций профессиональной готовности учителя по активизации функциональной грамотности обучающихся. Результаты исследования позволяют выделить ряд функций учителя: гносеологическую, развивающую, коммуникативную, образовательную, консалтинговую, мотивационную, регулятивнокоррекционную, прогностическую, контрольнодиагностическую. В качестве структурной основы профессиональной готовности учителя по формированию функциональной грамотности обучающихся выбрана совокупность компетенций, необходимо и достаточно отражающие структуру деятельности современного педагога. В эту совокупность включены следующие компетенции: мотивационно-ценностный, содержательно-деятельностный, эмоционально-интуитивный, научно-методический, рефлексивно-преобразующий.

Основными критериями оценки профессиональной готовности учителя по формированию функциональной грамотности обучающихся являются: уровень сформированности функциональной грамотности обучающихся (диагностика), уровень развития профессиональной готовности учителя к формированию и развитию функциональной грамотности обучающихся (базовый, повышенный и высокий), уровень мотивации к повышению собственной профессиональной компетентности учителя (стремление к новизне, дифференциация содержательных линий учебных предметов / учебных курсов, положительная динамика обучающихся).

В результате была разработана и апробирована критериальная база для оценки профессиональной готовности учителя по формированию функциональной грамотности обучающихся, чек-лист для выявления

готовности учителей для формирования и развития функциональной грамотности школьников. Мониторинговые исследования самоконтроля общеобразовательной организации и самопроверки учителей по чек-листу позволяют выявить профессиональные дефициты и спланировать индивидуальную программу развития педагога. Предложенные нами критерии для выявления готовности учителей к формированию и развитию функциональной грамотности апробированы и являются достаточными для показателя результативности деятельности педагога по заявленному направлению.

В рамках научно-прикладного проекта «Формирование функциональной грамотности обучающихся в соответствии с обновленными ФГОС общего образования» апробировались педагогические технологии, методы, приемы, в основе которых заложены, во-первых, детализированная структура формируемых метапредметных компетентностей обучающихся, во-вторых, организация образовательной среды по формированию функциональной грамотности соответствовала представленным в настоящем исследовании компонентам (мотивационно-ценностный, содержательно-деятельностный, эмоционально-интуитивный, научно-методический, рефлексивно-преобразующий). Следовательно, поставленная цель научно-прикладных проектов есть создание оптимальных условий для формирования функциональной грамотности обучающихся, была достигнута в полном объеме. Полученные результаты в ходе проекта демонстрируют повышение уровня обучающихся.

СПИСОК ЛИТЕРАТУРЫ:

1. Зимняя, И. А. Общая культура и социально-профессиональная компетентность человека / И. А. Зимняя. – Текст : непосредственный // Профессиональное образование. – 2006. – № 2. – С. 18–21;

2. Хуторской, А. В. Ключевые компетенции как компонент личностно ориентированной парадигмы образования / А. В. Хуторской. – Текст : непосредственный // Народное образование. – 2003. – № 2. – С. 58–64;
3. Рубинштейн, С. Л. Основы общей психологии / С. Л. Рубинштейн. – Санкт-Петербург : Питер, 2000. – 712 с. – Текст : непосредственный;
4. Выготский, Л. С. История развития высших психических функций / Л. С. Выготский. – Москва : Юрайт, 2023. – 336 с. – Текст : непосредственный;
5. Леонтьев, А. Н. Лекции по общей психологии / А. Н. Леонтьев , под ред. Д. А. Леонтьева, Е. Е. Соколовой. – 5-е изд., стер. – Москва : Смысл , Academia, 2010. – 509 с. – Текст : непосредственный;
6. Ананьев, Б. Г. Человек как предмет познания / Б. Г. Ананьев. – 3-е изд. – Москва [и др.] : Питер, 2010. – 282 с. – Текст : непосредственный.

Golubeva O.Yu.

State Humanitarian Technological University
(Orekhovo-Zuyevo, Russia)

TEACHER'S READINESS TO ACTIVATE FUNCTIONAL LITERACY OF STUDENTS

***Abstract:** this article analyzes the problem of teachers' readiness for the formation and development of functional literacy of students. This problem is caused by the relevance of the requirements of the time and regulatory documents, such as the federal state educational standard of general education and Federal Educational Programs. The article presents personal and meta-subject competencies, which are a mandatory component of the educational program of general education. The quality of students' education is related to the level of professional skills of the teacher and his readiness to form functional literacy.*

***Keywords:** functional literacy, teachers, quality of education, conditions.*

УДК 37

Дмитриева Ю.М.

музыкальный руководитель

Детский сад «Точка будущего»

(г. Иркутск, Россия)

ИСПОЛЬЗОВАНИЕ ИГРОВЫХ ТЕХНОЛОГИЙ ДЛЯ РАЗВИТИЯ ВОКАЛЬНО-ХОРОВЫХ СПОСОБНОСТЕЙ ДЕТЕЙ ШЕСТОГО И СЕДЬМОГО ГОДА ЖИЗНИ

***Аннотация:** в работе представлены игровые технологии, которые применяются на занятиях вокалом с детьми 6 - 7 летнего возраста. Использование системы специальных игровых упражнений для распевания, развития голоса и дыхания способствуют стимулированию детей к обучению.*

***Ключевые слова:** игровые технологии, вокал, развитие голоса, развитие слуха.*

Игра — оптимальное психолого-педагогическое средство, которое позволяет всесторонне влиять на развитие детей. Это основной вид деятельности ребёнка, свободная и самостоятельная деятельность, возникающая по инициативе ребёнка. В процесс игры вовлекается вся личность ребёнка: познавательные процессы, воля, чувства, эмоции, потребности, интересы. В результате происходят удивительные изменения этой личности. Игра очень специфический вид деятельности, которому присущи все характеристики деятельности, но все они – особенные.

Музыкально-игровая деятельность является источником развития чувств, глубоких переживания и открытий ребёнка, приобщает его к духовным ценностям, развивает эмоциональную сферу. Музыка и игровые технологии развивают не только воображение ребёнка, фантазию и творческий потенциал.

Самый короткий путь эмоционального раскрепощения ребёнка, снятие зажатости, обучение чувствованию и воображению – это путь через игру,

фантазирование, сочинительство. Всё это может дать музыкально-игровая деятельность.

Понятие «игровые технологии» включают достаточно обширную группу методов и приемов организации педагогического процесса в форме различных педагогических игр, которые отличаются вообще от игр тем, что они обладают поставленной целью обучения и соответствующим ей педагогическим результатом, которые в свою очередь обоснованы, выделены в явном виде и характеризуются учебно-познавательной направленностью. Игровая форма занятий при помощи игровых приёмов и ситуаций должны выступать как средство побуждения, стимулирования детей к обучению.

Игровые технологии могут использоваться на музыкальных занятиях как: самостоятельная технология, как элемент обширной технологии, в качестве занятия или его части, или как технология культурно-досуговой работы.

В своей практике стараюсь ориентироваться на элементы театральной импровизации, зрелищности.

Процесс игровой деятельности на музыкальных занятиях неразрывно связан с песенным творчеством.

В настоящее время в музыкальном образовании дошкольников стоит задача: развивать способность исполнительства, певческие навыки, слуховой самоконтроль, выразительность пения. Значительная часть дошкольников приходит из детских садов в школу практически не поющей. Дети не научены фальцетному голосообразованию, в результате чего поют в основном в разговорной манере, в небольшом диапазоне, фальшиво и напряженно, у детей не наблюдается необходимых навыков слуховой и вокальной координации, артикуляции, дикции, кантилены.

Проблема развития певческого голоса ребенка-дошкольника – одна из самых наиболее сложных в музыкально-педагогической теории и практике. Это одна из самых важных проблем практики музыкального воспитания дошкольников. Ее важность определяется сензитивностью этого возраста в отношении становления певческих навыков, связью со здоровьем ребенка,

значением вокализации для развития музыкального слуха, влиянием певческой деятельности на формирование у ребенка системы музыкальности в целом.

Большое значение этой проблеме уже на протяжении прошлого века уделяли ведущие педагоги-вокалисты – Н.А.Метлов, Д.Е.Огороднов, В.Н.Шацкая, В.В.Емельянов, Н.А.Ветлугина, З.Кодай.

По данным исследований ученых педагогов, одной из причин отсутствия должного развития певческих навыков детей является так же недостаток певческой культуры семьи. Дети не имеют собственного эталона певческого голоса и начинают подражать тому, что подается в окружающей их среде (телевидение, современная эстрада, аудио-, видео - записи, наличие систем караоке и пение под фонограмму). По словам исследователя В.В.Емельянова, постепенное формирование эталона певческого звука или возникновение в одночасье являются решающим мотивационным фактором в приобщении человека к вокальному искусству. В современном вокально-эстрадном искусстве (это то, что обычно слушают дети) отсутствует академический стиль пения, преобладает сип, хрип, форсирование звука. Поэтому особое значение в решении проблемы развития певческих навыков отводится задачам и функциям дошкольного учреждения, основанным на отношении к дошкольному возрасту как к уникальному периоду жизни человека, когда происходит интенсивное развитие личности ребенка.

В моей практике проблема развития певческого голоса детей проявилась, прежде всего в том, что дошкольники незначительно использовали певческий потенциал: затруднялись петь в высоком и низком регистрах, заменяли громкое пение на крик, а тихое – на шёпот, «боялись выходить» за рамки диапазона. В силу несформированного до конца артикуляционного аппарата, часть звуков дети пели искаженно, заменяя гласные и согласные близкими по звучанию звуками. Были замечены затруднения при умении детей правильно выполнять бесшумный вдох и протяжный долгий выдох.

Каждый ребенок с самого раннего возраста обладает волшебным инструментом – собственным голосом. Это самый доступный инструмент,

навыки владения которым развиваются постоянно. Через песенную деятельность происходит приобщение ребенка к музыкальной культуре, а коллективное пение – это прекрасная психологическая, нравственная и эстетическая среда для формирования лучших человеческих качеств. Пение является самым массовым и доступным видом исполнительской деятельности. В певческом процессе успешно формируется весь комплекс музыкальных способностей: эмоциональная отзывчивость на музыку, ладовое чувство, музыкально-слуховые представления, чувство ритма. Занятия пением активизируют умственные способности детей, развивают слух, память, внимание, мышление, укрепляют легкие и весь дыхательный аппарат, создают условия для положительного эмоционального общения, улучшают самочувствие, укрепляют здоровье.

В процессе певческой деятельности реализуются музыкальные потребности ребенка: знакомые и любимые песни он может исполнять по своему желанию в любое время.

Работая с детьми, я постоянно слежу за соблюдением правил по охране голоса, за тем, чтобы ребята пели естественным голосом, не форсируя звуки. Крик, шум портят голос, притупляют слух и отрицательно влияют на нервную систему детей.

На сегодняшний день современное дошкольное образование развивается в принципиально новых условиях, которые регламентированы ФГОС, где основной задачей является совершенствование образовательного процесса, требующего поиска новых педагогических подходов, при которых детский певческий голос формировался бы более успешно. Это привело к выбору темы моей работы: «Использование современных игровых технологий в процессе развития вокально-хоровых навыков детей старшего дошкольного возраста».

Игра – это «волшебная палочка», при помощи которой можно научить детей петь, играть на инструментах, красиво двигаться и танцевать, слушать музыку. Игровая методика воспитания, развития и обучения замечательна тем, что все эти процессы происходят незаметно для детей, произвольно.

Использование игрового распевания для развития певческих навыков у детей старшего дошкольного возраста окажется эффективным при условии, что этому разделу будет уделяться систематически 5-7 минут музыкальной НОД, закрепления в режимных моментах, дома, в самостоятельной деятельности, на концертах, праздниках и развлечениях, итоговых мероприятиях.

Виды игрового распевания разнообразны по своей направленности и значимости:

Первый этап - Расслабление.

Использую двигательные упражнения, благодаря которым расслабляются мышцы шеи, тела, и постепенно приводим себя в тонус. Двигательные упражнения способствуют формированию правильной осанки и снятию мышечной зажатости перед пением. «В свободном теле- свободный звук!»

Например, предлагаю детям «отправиться на рынок», выбираем самый красивый арбуз (или другой фрукт либо овощ) и с усилием поднимаем. Но, не рассчитав свои силы, резко бросаем овощ вниз и расслабляемся.

А можем устроить «примерку пиджачка», описывая полукруговые движения плечами вперед (надели пиджачок) и назад (пиджачок сняли).

Также детям нравится упражнение «Пружинки»: по моей команде «вверх» - поднимаются на носочки, «вниз» – опускаются и балансируют (благодаря этому упражнению отрабатывается певческая постановка корпуса с опорой на ноги).

Не менее увлекательное упражнение «Березка». Медленно и плавно дети поднимают руки вверх, как будто березка тянет свои веточки к солнышку, «шелестят листочками» (пальчиками рук), затем бросают руки вниз и расслабляются. Или «Приведение»: дети выполняют «пугающие друг друга» движения руками.

«Медвежонок» раскачиваемся из стороны в сторону

Второй этап- Речевой, незаметно подготавливает детский голосовой аппарат к пению, ведет к освоению элементарных навыков управления голосовым аппаратом.

В основе упражнений, на данном этапе, используется методика работы с голосовым аппаратом В. В. Емельянова, опубликованная в книге «Развитие голоса. Координация и тренаж», различные вокальные упражнения авторов М.Ю. Картушиной, Е.Тиличеевой и др. Основными видами деятельности на этом этапе являются:

Артикуляционная гимнастика помогает устранить напряженность и скованность артикуляционных мышц, разогреть мышцы языка, губ, щек, челюсти, развить мимику, артикуляционную моторику, а также выразительную дикцию.

Сначала мы отправляемся в мир сказок и, «путешествуя» вместе с язычком, дети знакомятся со всеми частями речевого аппарата: языком, зубами, губами, небом. Затем осваиваем артикуляционные упражнения:

В работе над дикцией использую попевки на одном звуке: «Мыши шуршат в шалаше» или «Бык-тупогуб», также попевки с интонированием разнообразных слогов: «Да-дэ-ди-до-ду», как маленькие шажочки к импровизации. Использую распевки – скороговорки:

Третий этап: Дыхательная гимнастика способствует не только нормальному развитию голоса, но и служит охране голоса от заболеваний.

Важно сформировать у ребенка ощущение дыхания «в живот». Контроль производим, положив на него руку. Также всегда слежу за тем, чтобы во время вдоха у детей не поднимались плечи.

В начале использую игры на дыхание без звука. Так, все превращаемся в «ветер» и своим дыханием рисуем разные образы ветра (теплого и ласкового или сильного и холодного) или устраиваем чей-нибудь день рождения и задуваем «Свечи на торте». Могу «раздать» всем разноцветные пёрышки и устроить соревнования, у кого дольше всех перышко летало.

Удлиняем выдох на звуках закрытых, экономных (шипящих или свистящих). Для этого использую в работе различные образы, например:

«Шарик». Превращаемся в шарик, придумываем цвет, делаем вдох и следим за плечами, постепенно наш шарик сдувается на звук «С», и по окончанию хлопаем в ладоши.

«Насос» -накачиваем колеса в папиной машине: короткие выдохи на звук «С»

«Ежик»- на звук «Фр» мы делаем несколько коротких выдохов, далее задержка дыхания, затем снова «Фр-Фр-Фр», задержка дыхания и длинный выдох на «Фр...»

«Жужжит пчела, жук, комар» (на разной звуковысотности)

«Змея» -на звук «Ш» мы отрабатываем длинный выдох, причем опять подключая актерскую игру, у кого-то змея спокойная и ползет до своего домика, а у кого- то змея хитрая итд.

"Собачка устала" (дышим, неглубоко высунув язык)

"Свечка на торте". Короткий вдох носом- резкий выдох.,

Упражнение для увеличения продолжительности выдоха, развивает силу и гибкость голоса, развивает грудной резонатор

«Самолет»

дети разводят руки в стороны, изображая крылья самолета.

Дети поют на свободной высоте звук «У-у-у-у-у».

1. Просто гудим.
2. Громко, тихо. Самолёт отводить дальше, ближе.
3. Самолёт заболел. Дети интенсивно ударяют себя рукой по грудной клетке.
4. Летим вверх, вниз. Выполняем глиссандо вверх, вниз.
5. Полетели на стульчики. Расправив руки как крылья, дети «летят».

Упражнение для формирования диафрагмального дыхания из положения сидя

Сели бегемотики,

Потрогали животики.

о животик поднимается,

То животик опускается.

Короткий вдох носом- очень медленный выдох, стремимся как можно дольше выдыхать и к однородному потоку струи воздуха.

Формируя короткий вдох и длинный выдох, использую осенние листочки (на ниточках), снежинки (из салфеток), которые не должны упасть, поддерживаемые выдохом или бабочки (на ниточках) «танцуют» вальс.

С удовольствием дети выполняют упражнения на увеличение выдоха «Счет» (считаем до скольких умеем)

Также очень нравится детям исполнять скороговорки. Например, «Егорки», которая произносится на одном выдохе, без дополнительного вдоха.

Как на горке, на пригорке,

Жили тридцать три Егорки,

Раз Егорка, два Егорка, три Егорка...

Используется прием соревнования: кто из детей насчитает больше Егорок.

Обязательно провожу с детьми предварительную беседу, объясняя, что нельзя продолжать «считать Егорок» с усилием, когда объем воздуха иссяк.

Упражнение для формирования короткого и глубокого вдоха.

«Надуваем шарик»

Ставим руки возле губ – это импровизированный шарик. Делаем вдох и медленно вдыхаем его в «шарик» (дуть надо очень осторожно, чтобы «шарик не лопнул»). У кого получится дуть дольше всех, а соответственно и надуть больший шарик, тот молодец.

«Шарик лопнул»

Встать ровно, в руках (между ладоней) держать воображаемый шарик. Затем в шарике образуется маленькая дырочка. На звук «с-с-с-с» шарик медленно сдувается. Задача воспитанников – максимально экономить выдох, постепенно приближая ладони друг к другу (шарик уменьшается).

«Аквалангисты»

Представили себя в бассейне. «Нырнули под воду» (вдох носом, и сразу же его зажать пальцами, присесть на корточки), и потихоньку выдыхаем, у кого дыхание закончилась – «всплывает» (встает на ноги).

Упражнение: Развитие силы голоса и речевого дыхания.

«Эхо»

Ход игры: Дети становятся в два ряда лицом друг к другу. Одна группа детей то тихо, то громко произносит: а, другая тихо отзывается: а.

Можно играть, употребляя гласные звуки, а также сочетания ау, уа, иа, ио и т. д.

Ритмодекламация – четкое произнесение текста в заданном ритме. Основная ее цель – развитие музыкального и поэтического слуха. Детям нравится ритмодекламация на фоне звучания мелодии, на фоне ритмического сопровождения шумовых инструментов или звучащих жестов (хлопки, шлепки, притопы и т.п.). Особую роль отвожу интонации в речи (радости или печали, грусти или восторга). Заметила, что в последствии в работе над песней дети вспоминают, как выражали эти чувства. Поэтому важно, чтобы каждое слово, каждый звук произносился детьми осмысленно, с искренним отношением.

Четвертый этап обучения детей- Певческий.

Детям очень нравится петь и наша задача сформировать у детей певческие умения, навыки, способствующие выразительному исполнению. Главное место на этом этапе, занимает распевание.

Распевание – это не только разминка голосовых связок перед пением, но и путь к овладению техническими основами песенного мастерства. Работу по распеванию строю на специальных упражнениях, играх, попевках.

Для начала дети знакомятся в игровой форме со своим голосовым аппаратом. Узнают, что наш голос бывает «Толстым», «Тонким», «Высоким и низким». Необходимо понимать, что именно распевание, систематическое и планомерное, необходимо для того, чтобы дети могли ясно понимать высоту звуков (высокие, средние, низкие) и точного воспроизведения их голосом.

Развитию диапазона способствуют небольшие упражнения – попевки, которые каждый раз следует транспонировать. Распевания с заданием пропеть звукоряд из пяти нот в нисходящем и восходящем движении развивают звуковысотный слух детей. Например, «Пожарные» (Вот идем мы вверх, вот идем мы вниз. Побежали вверх, побежали вниз).

Первая ступенька к пению высоких нот- упражнения на ощущение мышечной высоты звука. В этих заданиях ребёнок учится ощущать работу внутренних вокальных мышц, «ищет» свои высокие звуки.

«Звери летят»:

Надо показать голосом игрушке, как надо высоко лететь.

Ребенок воспроизводит самые высокие звуки (пищит) сначала на «У», потом на «А», затем на «И». Голосить их можно как сирена, или толчками, как укольчики.

Главное! Очень высоко и НЕГРОМКО! Звук - высокий, звук – НЕГРОМКИЙ

Упражнения для координации слуха и голоса

«Прыг-скок»

Преподаватель ударяет мяч об пол, дети проговаривают «Прыг», подбрасывает мяч вверх, дети говорят через октаву тоненьким голосом «Скок». Педагог неравномерно чередует «Прыг» и «Скок», дети должны быстро сообразить, как говорить в верхнем или в низком регистре. Это упражнение подходит для координации слуха и голоса, вырабатывает быстроту реакции голоса.

- голосовые игры на основе фонопедического метода В.В. Емельянова,

Показ упражнений. «Мороз», «Ниточка с иголочкой», «Лягушка»,

- игровые песенки-массажи,

Показ упражнений «Дом-дуду»

Таким образом, можно сделать вывод: использование системы специальных игровых упражнений для распевания, индивидуальная и подгрупповая и групповая работа с детьми – все это позволяет добиваться

положительных результатов в развитии певческих навыков у детей старшего дошкольного возраста. Они поют в группе, дома для родителей и вместе с родителями, любят выступать на конкурсах. В ходе целенаправленной, планомерной и систематической работы у детей старшего дошкольного возраста возрос интерес к исполнительской певческой деятельности. Создавая выразительные художественные образы, дети демонстрируют высокие показатели в музыкальной, творческой деятельности. Это доказывает наличие призовых мест в международных вокальных конкурсах

Игровое распевание имеет большое воспитательное значение не только для музыкального, но и всестороннего развития ребенка. Игры с пением – это коллективная форма общения детей с музыкой на игровой основе, которая воспитывает у них дружеские взаимоотношения, сознательную дисциплину, так как каждый ребенок должен подчиняться правилам игры и точно выполнять их. Фантазия, воображение, элементы творческих проявлений сопровождают каждую игру детей, а возможность играть без музыкального сопровождения, под собственное пение, делает такие игры наиболее ценным музыкальным материалом. Общее воодушевление в игре, радость исполнения активизируют робких, нерешительных детей, помогает воспитанникам приобрести веру в себя, освободиться от напряженности, стеснения.

СПИСОК ЛИТЕРАТУРЫ:

1. Вильсон Д.К. Нарушения голоса у детей.-М.,1990.-448с.;
2. Данилова Л.В. Теоретические основы и методика музыкально-эмоционального развития детей в хоровом коллективе: Дис. ... канд. пед. наук. М., 1995. - 202 с.;
3. Дмитриев Л.Б. Основы вокальной методики.- М.:Музыка,1968.-675с.;
4. Емельянов В.В. Развитие голоса. Координация и тренинг/ В.В Емельянов.– 3-е изд., испр. – СПб: Лань, 2010 – 192с.;

5. Кацер О.В. Игровая методика обучения детей пению //Санкт-Петербург: Издательство «Музыкальная палитра», 2008 – 56 с.;
6. Мейлюнене Р. А, «Музыкальные игры в обучении детей нулевого класса ДМШ» Методическая работа, Кондопога 2007;
7. <http://bel-canto.ru/solfedj.htm>;
8. <http://bel-canto.ru/krasota.htm>;
9. www.smolin.ru/actual/public/2007-03.14.htm;
10. http://50rus.info/culture_art/вокал;
11. www.eraz.ru/colledge/spec/070103;
12. www.greencape.lomonholding.ru/articles_16_486.htm;
13. <http://strelnikova.ru>;
14. <http://www.mosoblpress.ru/38/18935>;
15. http://www.rlib.yar.ru:8088/cgi-bin/irbis64r_01/cgiirbis_64.exe;
16. <https://yandex.ru/video/preview/3960506359315339798>

Dmitrieva Yu.M.

Kindergarten Point of Future

(Irkutsk, Russia)

**USE OF GAMING TECHNOLOGIES FOR DEVELOPMENT
OF VOCAL AND CHORAL ABILITIES OF CHILDREN
OF SIXTH AND SEVENTH YEARS OF LIFE**

***Abstract:** the paper presents game technologies that are used in vocal lessons with children of 6 - 7 years of age. The use of a system of special game exercises for singing, voice development and breathing contribute to stimulating children to learn.*

***Keywords:** gaming technologies, vocals, voice development, hearing development.*

УДК 37

Иванова В.В.

учитель-дефектолог,

МАОУ «Фроловская средняя школа «Навигатор»

(г. Пермь, Россия)

ФОРМИРОВАНИЕ ИНКЛЮЗИВНОЙ КОМПЕТЕНТНОСТИ У СУБЪЕКТОВ ОБРАЗОВАТЕЛЬНОГО ПРОЦЕССА В УСЛОВИЯХ ИНКЛЮЗИВНОГО ОБРАЗОВАНИЯ

***Аннотация:** инклюзивное образование - перспективное стратегическое направление образовательной политики. В рамках командного взаимодействия выявлена актуальность для педагогов психологической коррекционной и развивающей работы по преодолению поведенческих проблем и формированию мотивации и эмоций, связанных с познавательной деятельностью у обучающихся с ОВЗ.*

***Ключевые слова:** инклюзивное образование, ограниченные возможности здоровья, профессиональная компетентность, психолого-педагогическое сопровождение.*

Инклюзивное образование является формой образования, которая стремится обеспечить равные возможности для каждого ребенка, независимо от его физических, интеллектуальных, социальных, эмоциональных, языковых и других особенностей. Оно направлено на интеграцию всех детей в общий процесс обучения и воспитания, с целью создания целостного и включающего образовательного опыта.

Инклюзивное образование имеет важное значение для развития детей и их социализации, а также для предотвращения их изоляции и отчуждения. Одной из ключевых задач инклюзивного образования является обеспечение психолого-педагогической поддержки для младших школьников с особыми образовательными потребностями. Это включает в себя разработку индивидуальных программ обучения и поддержки, адаптацию учебных

материалов и методик, а также обеспечение специальных условий и ресурсов, необходимых для успешного обучения каждого ребенка.

Важно отметить, что инклюзивное образование не только позволяет детям с особыми потребностями получать качественное образование, но также способствует развитию толерантности и уважения к различиям среди всех учащихся. Включение детей с особыми потребностями в общую среду обучения помогает разрушить стереотипы и предрассудки, создавая более инклюзивное и дружелюбное образовательное сообщество. Одним из важных аспектов инклюзивного образования является также поддержка родителей и семей детей с особыми образовательными потребностями. Родители играют важную роль в успешной адаптации и обучении своих детей, и поэтому им необходима поддержка и консультации со стороны педагогов и специалистов в сфере инклюзивного образования. Инклюзивное образование является непрерывным процессом, требующим постоянного развития и совершенствования. Разработка новых методик, программ и подходов к инклюзивному образованию является важной задачей для образовательной системы. Такие исследования помогают определить лучшие практики и обеспечить эффективное обучение для всех детей. В целом, инклюзивное образование является важным шагом в обеспечении равных возможностей для всех детей. Оно не только способствует их развитию и социализации, но также создает основу для создания более справедливого и инклюзивного общества.

Изучением психолого-педагогического сопровождения образовательного процесса занимаются М.Р. Битянова, Б.С. Братусь, О.С. Газман, И.В. Дубровина, А.В. Мудрик, С.Д. Поляков, Н.Ю. Синягина, В.И. Слободчиков, А.Т. Цукерман, Л.М. Шипицына, И.С. Якиманская и др.

Тенденции, связанные с активным включением детей с ограниченными возможностями здоровья в образовательное пространство, привели к изменению требований, предъявляемых к участникам образовательного процесса. Однако, возникли противоречия между социальным заказом на внедрение инклюзивного

образования и недостаточной готовностью учителей и родителей к его осуществлению.

Массовые школы и детские сады нуждаются в квалифицированных специалистах с высоким уровнем инклюзивной компетентности, но традиционная подготовка учителей не всегда обеспечивает это. Кроме того, семьи также должны быть психологически готовы к инклюзивному образованию. Исследование определяет проблему формирования инклюзивной компетентности всех участников образовательного процесса.

Объектом исследования являются проблемы психолого-педагогического сопровождения субъектов образовательного процесса в условиях инклюзивного образования. Предметом исследования является дефектологическое сопровождение участников образовательных отношений в начальной школе как способ реализации инклюзивного образования.

Целью исследования является теоретическое обоснование и практическое исследование инклюзивной компетенции у субъектов образовательного процесса в условиях инклюзивного образования.

Гипотеза исследования основана на предположении, что субъекты образования будут обладать необходимыми компетентностями, если будет организован персонифицированный и непрерывный процесс совместной деятельности педагогов, родителей и обучающихся, направленный на формирование установок на совместное обучение детей с разным развитием. Также важно определить сущность инклюзивной компетентности всех участников образовательного процесса, включающую мотивационный, когнитивный, рефлексивный и операционный компоненты.

Исходя из цели, объекта и предмета исследования мы поставили следующие задачи:

1. Рассмотреть теоретические особенности дефектологического сопровождения субъектов образовательного процесса в условиях инклюзивного образования.

2. Выявить сложности психолого-педагогического сопровождения в условиях инклюзивного образования, выделить необходимые педагогические условия для формирования инклюзивной компетентности.

3. Разработать и реализовать программы педагогического сопровождения субъектов образовательного процесса в условиях инклюзивного образования.

4. На основе полученных данных разработать модель формирования инклюзивной компетентности субъектов образовательного процесса.

Исследование позволит более полно понять проблемы и перспективы инклюзивного образования и способствовать его успешной реализации в образовательных учреждениях. Это будет способствовать созданию более равноправной и инклюзивной образовательной среды для всех детей, независимо от их особенностей и возможностей.

Методологическая основа исследования:

- личностно-деятельностный подход, раскрывающий деятельность субъектов как фактор развития их личности (Л.С. Выготский, В.В. Давыдов, И.А. Зимняя, А.Н. Леонтьев, С.Л. Рубинштейн и др.),

- аксиологический подход, рассматривающий систему ценностных ориентаций, составляющих содержательную сторону подготовки педагогов и выражающих внутреннюю основу их отношений к инклюзивному образованию в целом и детям с ОВЗ (С.Ф. Анисимов, Е.А. Артамонова, В. Брожек, И.Ф. Исаев, Е.А. Климов, А.И. Мищенко, В.А. Сластенин, Е.Н. Шиянов, А.С. Шамов и др.).

- полисубъектный (диалогический) подход, где личность рассматривается как система характерных для нее отношений, как носитель взаимоотношений и взаимодействий социальной группы. Диалогический подход в единстве с личностным и деятельностным позволяет создать психолого-педагогическое единство субъектов, благодаря которому «объектное» воздействие уступает место творческому процессу взаиморазвития и саморазвития (М.М. Бахтин, В.С. Библер, Г.С. Трофимова).

Теоретическую базу исследования составили:

- концепция интегрированного (инклюзивного) обучения детей с особыми образовательными потребностями и ограниченными возможностями здоровья (Н.Н. Малофеев, Н.Д. Шматко),

- исследования, раскрывающие моделирование инклюзивного образования с позиции синергетического подхода (И.Е. Аверина, С.В. Алехина, Т.П. Дмитриева, М.М. Семаго, Н.Я. Семаго, М.Л. Семенович и др.), концептуальные основы акмеологии и андрагогики (А.А. Бодалев, М.Т. Громкова, А.А. Деркач, Н.В. Кузьмина, И.А. Колесникова и др.),

- теоретические основы компетентного подхода, определяющие профессиональную компетентность педагога как способность специалиста решать профессиональные проблемы и типичные профессиональные задачи, возникающие в реальных ситуациях профессиональной деятельности (О.А. Акулова, И.С. Батракова, Е.С. Заир-Бек, Е.И. Казакова, В.А. Козырев, С.А. Писарева, Н.Ф. Радионова, А.П. Тряпицына, Н.В. Чекалева и др.), концепция профессиональной компетентности педагогов (В.А. Козырева, С.А. Писарева, Н.Ф. Радионова, А.П. Тряпицына, Н.В. Чекалева и др.),

- идеи педагогической поддержки в современной образовательной практике (А.Г. Асмолов, О.С. Газман, Н.Б. Крылова и др.),

- аспекты теории непрерывного педагогического образования (С.Г. Вершловский, А.П. Владиславлев, Э.Ф. Зеер, С.И. Змеев, В.Г. Онушкин и др.),

Изучив опыт отечественных и зарубежных авторов, наше мнение остановилось на психолого-педагогическом сопровождении обучающихся с особыми образовательными потребностями в условиях массовой школы. Е.В. Горшкова считает, что нужно вести по четырем направлениям: (адаптационный этап) - необходимо провести работу с ребёнком и членами его семьи на этапе поступления в школу, оказание психолого-педагогической поддержки ребенку в условиях школы с целью развития его коммуникаций, оказание индивидуальной психолого-педагогической помощи ребенку с

особыми образовательными потребностями в процессе его обучения в условиях массовой общеобразовательной школы, работа с педагогическим коллективом.

Таким образом, психолого-педагогическое сопровождение – это сложный многогранный процесс, в котором создаются социально- психологические условия для полноценного развития личности ребенка с особыми образовательными потребностями в рамках его индивидуальных психолого-педагогических и возрастных возможностей в конкретном образовательном пространстве, и включает в себя следующие направления деятельности: работа с педагогическим коллективом, работа с родителями (законными представителями), работа с обучающимися.

Контингент исследования: обучающее с задержкой психического развития (вариант 7.1, вариант 7.2), 1-4 классы.

Апробация материалов исследования осуществлялась посредством разработанных моделей взаимодействия субъектов образовательного процесса.

Диагностика проводилась с сентября - октябрь 2022-2023 г. на базе МАОУ "Фроловская средняя школа «Навигатор» с целью выявления уровня сфорсированности у учителей начальных классов представления об инклюзивном обучении детей с ограниченными возможностями здоровья в общеобразовательной школе, а также об уровне готовности родителей к реализации инклюзии.

Задачами практического аспекта психолого-педагогического сопровождения младших школьников в условиях инклюзивного образования выступали:

подбор и разработка диагностических методик для выявления уровня готовности учителя начальных классов к работе в условиях инклюзивного образования и готовности родителей детей с ограниченными возможностями здоровья к сотрудничеству со школой,

проведение процедуры диагностики,

обработка полученных данных и анализ готовности педагогов к работе с детьми с различными нозологиями и сотрудничеству с семьей.

Выборку данного исследования составили 15 педагогов начальной школы, работающие с различными категориями детей с ограниченными возможностями здоровья. Что влечёт за собой необходимость качественного обучения этих детей наряду с детьми возрастной нормы, а также оказание профессиональной поддержки их родителям (24 семьи).

Готовность учителей к работе в условиях инклюзивной школы рассматривается через 2 основных показателя: профессиональная готовность и психологическая готовность.

Использовались такие методики, как: анкета на определение готовности работы педагогов в условиях инклюзивного образования, диагностика Ю.А. Макарова «Определение педагогической толерантности», методика Л.М. Митиной «Оценка работы учителя», оценка продуктов деятельности педагогов, оценка готовности образовательного учреждения к инклюзии, а также опросник «Самоанализ затруднений в деятельности педагога» и методика «Определение собственного стиля педагогического руководства».

Данные методики направлены на изучение мотивации и личностной заинтересованности педагогов, выявление профессиональной педагогической толерантности. Позволяют изучить отношение каждого учителя начальных классов к детям с ограниченными возможностями здоровья, а именно: положительное ли это отношение или нет, принимает ли учитель ребёнка с каждой нозологией или только некоторыми и пр.

Профессиональная готовность и психологическая готовность учителей

Сбор информации об испытуемых учителях начальной школы показал следующее сведения:

53% педагогов (8 чел.) имеют высшее профессиональное образование

47% (7 чел.) - среднее профессиональное.

Данные о квалификационных категориях говорят о том, что низкий процент педагогов (20%, 3 чел.) имеют высшую квалификационную категорию, и половина опрошенных не проходили аттестацию.

Остальные 7 % (1 человек) аттестованы на первую квалификационную категорию.

Переподготовку и курсы повышения квалификации по инклюзивному образованию имеют 47% (7 человек), не имеют 53% (8 человек).

Опросник «Самоанализ затруднений в деятельности педагога».

Анализ данной диагностики свидетельствует о том, что большинство учителей начальной школы адекватно анализируют собственную педагогическую деятельность (100 % респондентов, 15 чел.), в состоянии выделить имеющиеся проблемы (53 % педагогов, 8 чел.), рефлексивно оценить уровень своей профессиональной компетентности в сфере организации инклюзивного образования (40% респондентов, 6 чел.).

Уровни сформированности критериев.

Высокий уровень сформированности мотивационно-ценностного критерия был зафиксирован у 20 % педагогов (3 чел.), средний уровень отмечен у 47 % педагогов (7 чел.) и низкий уровень выявлен у 33 % педагогов (5 чел.).

У 40 % педагогов (6 чел.) отмечается низкий уровень сформированности операционально-деятельностного критерия, у 40 % педагогов (6 чел.) – средний уровень. Высокий уровень отмечен у 20 % педагогов (3 человек).

Высокий уровень сформированности рефлексивно-оценочного показателя наблюдается у 20 % педагогов (3 чел.), средний уровень – у 60 % педагогов (9 чел.) и низкий уровень – у 20 % педагогов (3 чел.).

Методика Маленковой Н.Л. «Определение собственного стиля педагогического руководства».

Авторитарный стиль руководства 27 % педагогов, попустительский стиль руководства 20% педагогов и демократический стиль поведения 53% педагогов.

Результаты анкеты «Адаптация ребенка к школе»

Результаты экспериментальной группы улучшились. На этапе констатирующего эксперимента средний балл составлял 16,2. После того как велась работа, средний балл составляет 20,8. Средний балл контрольной группы, констатирующего эксперимента составлял 16,3. На контрольном этапе средний

балл составляет 16, 8. Результаты увеличились, т.к. с детьми и родителями работал классный руководитель, учитель-дефектолог, педагог-психолог, учитель-логопед.

Основные трудности инклюзивного образования по мнению родителей:

1. Незнание, страх оставить ребенка в инклюзивном классе.
2. Ущерб для ребенка.
3. Опыт и кадровое обеспечение специалистов.
4. Создание прозрачной образовательной среды (специальные пропуски в школу для родителей, посещение внеурочных видов деятельности).
5. Комплексное психолого-педагогическое сопровождение ребенка с ограниченными возможностями здоровья.
6. Проведение информационно-просветительской, разъяснительной работы по вопросам, связанным с особенностями образовательного процесса.

Таким образом, за последнее время в системе образования детей с ограниченными возможностями здоровья обозначились следующие тенденции, связанные как с внешними, так и с внутренними факторами влияния:

- общий рост количества детей с отклонениями в развитии,
- сокращение контингента обучающихся в специальных (коррекционных) образовательных учреждениях,
- увеличение количества обучающихся в общеобразовательных организациях детей с ограниченными возможностями здоровья (ЗПР).
- нехватка кадрового обеспечения.

На основании полученных в ходе эксперимента данных был сделан вывод, что формированию инклюзивной грамотности как элемента профессиональной компетентности учителя пока не уделяется должного внимания. Работающие учителя не имеют определенных представлений об инклюзивном обучении детей с ограниченными возможностями здоровья в общеобразовательной школе, не имеют представления о понятии «инклюзивная компетентность учителя», но осознают важности наличия у себя подобного образования и работы над развитием инклюзивной компетентности.

На наш взгляд, целенаправленное формирование инклюзивной компетентности через создание педагогических условий приведет к тому, что включение детей с ограниченными возможностями здоровья в социум и личностный опыт, будет способствовать гуманизации педагогической деятельности и всей системы российского образования в целом.

СПИСОК ЛИТЕРАТУРЫ:

1. Зубарева, Т. Г. Развитие профессиональной компетентности специалистов в области инклюзивного образования / Т.Г. Зубарева // Сибирский педагогический журнал. – 2009. – № 4. – С. 297-310 (коррекционная педагогика, специальная психология);
2. Иванов, Д. А. Компетентностный подход в образовании. Проблемы, понятия, инструментарий: учебно-методическое пособие / Д.А. Иванов, К.Г. Митрованов, О.В. Соколова. – Омск: Изд-во ОмГПУ, 2003. – 101 с.;
3. Иванов, Д. И. Компетенции и компетентностный подход в современном образовании / Д.А. Иванов // Завуч. – 2008. – №1. – С. 4-24;
4. Иванова, Л. Ф. Инновационные условия развития профессиональной компетентности учителя / Л.Ф. Иванова // Инновации в образовании. – 2002. – № 5. – С. 56-68.

Ivanova V.V.

Frolovskaya Secondary School Navigator

(Perm, Russia)

**FORMATION OF INCLUSIVE COMPETENCE
AMONG SUBJECTS OF EDUCATIONAL PROCESS
IN CONTEXT OF INCLUSIVE EDUCATION**

***Abstract:** inclusive education is a promising strategic direction of educational policy. Within the framework of team interaction, the relevance for teachers of psychological correctional and developmental work on overcoming behavioral problems and the formation of motivation and emotions associated with cognitive activity in students with disabilities has been revealed.*

***Keywords:** inclusive education, limited health opportunities, professional competence, psychological support.*

УДК 37

Каткова Г.А.

педагог

МОАУ ДО «ЦРТДЮ г. Кирова»

(г. Киров, Россия)

ФОРМИРОВАНИЕ ФИЗИЧЕСКОЙ КУЛЬТУРЫ ОБУЧАЮЩИХСЯ В ДЕТСКИХ ОБЪЕДИНЕНИЯХ ДОПОЛНИТЕЛЬНОГО ОБРАЗОВАНИЯ

Аннотация: в статье представлены особенности формирования физической культуры и устойчивой мотивации обучающихся к здоровому образу жизни в детских объединениях учреждений дополнительного образования.

Ключевые слова: физическая культура, здоровый образ жизни, физкультурно-спортивная практика, лыжная подготовка.

В современной России актуальность физической культуры и спорта сложно переоценить, соответственно, на всех уровнях этому вопросу уделяется особое внимание. Так, одной из главных целей государственной политики в этой области можно назвать создание в РФ таких условий развития массового спорта, которые обеспечат повышение показателей физической подготовленности населения и формирование культуры здорового образа жизни.

Государственная программа «Развитие физической культуры и спорта» среди приоритетных направлений определяет «вовлечение граждан, прежде всего детей и молодежи, в регулярные занятия физической культурой и массовым спортом». На уровне регионов, нормативно - правовые документы по их развитию также включают в себя целый комплекс задач по обеспечению развития физкультуры, спорта, привлечение населения к ЗОЖ и массовому спорту с самого юного возраста, поскольку это является важной основой оздоровления нации.

Под здоровьем мы понимаем не только отсутствие болезней и физических дефектов, но и состояние полного физического, душевного и социального благополучия человека. Поэтому здоровье обучающихся является, своего рода, критерием качества современного образования.

К основным причинам ухудшения состояния здоровья современных детей и подростков можно отнести недостаточный уровень гигиенической культуры, высокая загруженность в школе, ухудшение экологической обстановки, недостаточное или несбалансированное питание, стрессовые воздействия, распространение нездоровых привычек и др. Соответственно, охрана и укрепление их здоровья является одним из основных направлений в деятельности образовательной организации.

Дополнительная общеобразовательная общеразвивающая программа «Импульс», разработанная автором в 2005 году, предполагала изучение различных видов физической подготовки с применением специальных упражнений и за почти двадцать лет работы неоднократно обновлялась. Однако неизменными оставались комплексы упражнений, направленных на развитие координационных способностей, силы, силовой выносливости, беговой выносливости, скорости в беге, овладение техникой двигательных действий и тактическими приемами в игровой деятельности. Кроме того, программа обеспечивает развитие не только физических качеств, а ещё коммуникативных навыков и умений, способствуя социальной адаптации.

В настоящее время основной целью программы можно определить формирование физической культуры личности через овладение навыками и умениями двигательной деятельности в разнообразных формах. В свою очередь, задачи определены как развитие физических качеств, силы, выносливости, овладение техническими и тактическими приемами лыжной подготовки, спортивных игр и ОФП, формирование устойчивой мотивации к здоровому образу жизни и др.

В группах юноши и девушки занимаются вместе при строгой дозировке нагрузки в соответствии с полом и возрастом. Занятия проводятся регулярно в течение всего учебного года.

По мнению автора, именно на занятиях физической культурой решаются общие задачи, которые способствуют воспитанию гармонично развитой личности: изучение техники передвижения на лыжах, развитие и совершенствование физических и моральных качеств, укрепление здоровья, воспитание потребности в регулярных занятиях физическими упражнениями. В период летних каникул (июль, август) обучающиеся продолжают тренироваться самостоятельно. Контроль осуществляется через спортивный дневник.

В период с декабря по февраль образовательный процесс включает занятия на лыжах. Однако лимит времени, отведенный учебной программой, часто меняющиеся погодные условия, непредсказуемые зимы не позволяют полноценно использовать потенциал лыжной подготовки для достижения целей программы. При этом организации дополнительного образования не ставят целью подготовку спортсменов – лыжников, а используют этот вид спорта как средство обогащения содержания программы и повышения её результативности и эффективности.

Таким образом, современные центры детского и юношеского творчества берут на себя роль вовлечения детей и юношества в активную физкультурно-спортивную практику. Занятия в детских объединениях способствуют развитию и совершенствованию у обучающихся основных физических качеств, таких как выносливость, координация движений, формирование различных двигательных навыков, укрепление здоровья и т.п., а также формируют личностные качества ребенка: коммуникабельность, волю, чувство товарищества, чувство ответственности за свои действия перед собой и товарищами и пр., обеспечивают физическое и эстетическое развитие личности, эмоциональное благополучия ребенка, целостность процесса формирования и сохранения психического и физического здоровья что соответствует целям Концепции развития дополнительного образования детей до 2030 года.

СПИСОК ЛИТЕРАТУРЫ:

1. Постановление Правительства РФ от 30 сентября 2021 г. N 1661 "Об утверждении государственной программы Российской Федерации «Развитие физической культуры и спорта» [Электронный ресурс] // URL: <https://base.garant.ru/402891691/#friends> (дата обращения 11.11.2022);
2. Бобровский Е.А. Развитие детско-юношеского спорта в России // КНЖ. 2017. №3 (20). URL: <https://cyberleninka.ru/article/n/razvitie-detsko-yunosheskogo-sporta-v-rossii> (дата обращения: 29.11.2022);
3. Самсонов И.И., Клецов К.Г. О гармонизации законодательства в сфере физической культуры, спорта и образования, концепции подготовки спортивного резерва и детско-юношеского спорта в Российской Федерации [Текст] // Вестник спортивной науки. 2021. С 31-35.

Katkova G.A.

Center For Development of Creativity
of Children and Youth of Kirov
(Kirov, Russia)

**FORMATION OF PHYSICAL CULTURE
OF STUDENTS IN CHILDREN'S ASSOCIATIONS
OF ADDITIONAL EDUCATION**

***Abstract:** the article presents the features of the formation of physical culture and sustainable motivation of students to a healthy lifestyle in children's associations of institutions of additional education.*

***Keywords:** physical culture, healthy lifestyle, physical culture, sports practice, ski training.*

УДК 37 Колотова Д.А., Гераськин А.А.

Колотова Д.А.

Нижегородский государственный педагогический университет

им. К. Минина

(г. Нижний Новгород, Россия)

Гераськин А.А.

Нижегородский государственный педагогический университет

им. К. Минина

(г. Нижний Новгород, Россия)

**ИСПОЛЬЗОВАНИЕ ЗДОРОВЬЕСБЕРЕГАЮЩИХ
ТЕХНОЛОГИЙ НА УРОКАХ ИНФОРМАТИКИ.
МЕТОДИЧЕСКИЕ РЕКОМЕНДАЦИИ**

Аннотация: в данной статье рассмотрено, как включить в процесс обучения школьников здоровьесберегающие технологии для сохранения их физического и ментального здоровья.

Ключевые слова: здоровьесберегающие технологии, информационные технологии.

В современном мире очень остро стоит вопрос о поддержании физического и психического здоровья детей в школах. Безусловно, невозможно представить школу и учителей, которые не используют здоровьесберегающие технологии. Некоторые это делают неосознанно, некоторые специально уделяют этому время.

Что же вообще такое здоровьесберегающие технологии? Здоровьесберегающие технологии – технологии, используемые на пользу здоровья, связанные с различными формами деятельности людей (в сфере образования, здравоохранения, в правовой, социально-экономической,

культурной сферах), которые направлены на формирование здорового образа жизни человека и минимизацию факторов, приносящих вред его здоровью.

К сожалению, на уроках информатики очень много факторов, оказывающих влияние на наше здоровье:

Неудобная поза

Большая нагрузка на глаза

Излучение от компьютеров

Перегрузка суставов кисти

Иногда даже стресс

Все это явно не оказывает положительное влияние. Именно на рассмотрении применения здоровьесберегающих технологий на уроках информатики и будет рассмотрена наша статья.

Проблема исследования: как можно использовать здоровьесберегающие технологии на уроках информатики?

Все здоровьесберегающие технологии можно условно разделить на три группы

Технологии, связанные с гигиенически оптимальными условиями

Технологии, связанные с распределением нагрузки

Технологии, связанные с ментальным здоровьем

Технологии, связанные с гигиеническими оптимальными условиями.

Что же мы можем использовать в таком виде технологий, чтобы защитить своего ученика от отрицательного воздействия компьютера, а также помочь ему укрепить и сберечь свое здоровье?

Конечно же, обязателен температурный режим: в кабинете не должно быть очень холодно, не должно быть очень жарко\душно. Именно поэтому стоит проветривать кабинет на каждой перемене. Школы обычно просят предоставить в кабинетах график проветривания.

Особенно стоит уделить внимание проветриванию в кабинетах информатики. Очень часто при работе с компьютером воздух вокруг него

нагревается, температура поднимается, в результате становится душно, в результате детям труднее работать.

Также стоит обратить внимание на правильное расположение техники, мебели, электронной и обычной доски. Абсолютно со всех мест ученики должны видеть то, что пишется\появляется на доске. Вся мебель должна быть расставлена согласно СанПиНу.

Безусловно, стоит напоминать детям о правилах поведения в кабинете информатики, так как этот кабинет отличается от других.

Технологии, связанные с распределением нагрузки.

Если ребенок будет все время сидеть только за компьютером, конечно же это не пойдет ему на пользу. Поэтому можно чередовать письменную, устную и работу за компьютером.

Также стоит включать в свой урок физкультминутки. Очень здесь будут актуальны физкультминутки на разминку глаз. Мы в своей практике предлагали детям закрыть глаза и попытаться только глазами нарисовать разные фигуры, покрутить по часовой\против часовой стрелки. Это позволяло немного детям отдохнуть и снять напряжение с глаз.

Также стоит включать задания, направленные не только на визуальную интерпретацию, но и учесть, что в классе есть и аудиалы, и кинестетики. Им безусловно будет тяжело воспринимать все только по картинке.

Технологии, связанные с ментальным здоровьем.

Именно учитель задаёт психологическое состояние на урок во всем классе. Во время организационного момента стоит обратить внимание детей на что-то положительное, задать позитивный настрой. Это очень важно. Ведь ученики и так испытывают достаточно много стресса.

Очень хорошо здесь могут помочь игровые технологии. В форме игры дети снимают свое эмоциональное напряжение, поднимают настроение и усваивают новый материал. Однако стоит помнить, что игровые технологии всегда будут уместны на уроке.

Поднять интерес детей к уроку и снизить напряжение нам может помочь и виртуальная среда. Ученики с большим удовольствием могут окунуться в лабораторию химических экспериментов.

Доброжелательная обстановка на уроке, спокойная беседа, внимание к каждому высказыванию, позитивная реакция учителя на желание ученика выразить свою точку зрения, тактичное исправление допущенных ошибок, поощрение к самостоятельной мыслительной деятельности, уместный юмор или небольшое историческое отступление – вот далеко не весь арсенал, которым может располагать педагог, стремящийся к раскрытию способностей каждого ребенка.

Очень важно говорить с детьми о здоровье, о его важности, о том, как его можно сохранить и даже улучшить. На уроках информатики - это достаточно легко можно включить в учебный процесс. Например, можно попросить сделать презентацию или видеоролик на эту тему.

Сегодня учитель можно сделать очень много вещей, позволяющих сохранить или даже улучшить здоровье ребенка. Для этого достаточно уместно использовать здоровесберегающие технологии. Использование этих технологий на уроках информатики позволит ученикам лучше влиться в учебный процесс.

СПИСОК ЛИТЕРАТУРЫ:

1. Быстрова, С. С. Здоровьесберегающие технологии на уроках информатики / С. С. Быстрова. — Текст : непосредственный // Молодой ученый. — 2020. — № 3 (293). — С. 405-407. — URL: <https://moluch.ru/archive/293/66493/> (дата обращения: 03.12.2023);
2. Жуйков Е. В., Леонова Л. А. Школьник за компьютером: здоровьесберегающие технологии. — М.: Чистые пруды, 2007. — 32 с.;
3. Профессиональный стандарт педагога // Минобрнауки. URL: <https://минобрнауки.рф/документы/3071/файл/1734/12.02.15> (дата обращения: 03.12.2023);

-
4. Рубцова А.А. Здоровьесберегающие технологии на уроках Информатики. URL <https://nsportal.ru/shkola/informatika-i-ikt/library/2020/10/15/zdorovesberegayushchie-tehnologii> (дата обращения: 03.12.2023);
5. Сериков, В. В. Обучение как вид педагогической деятельности: учебное пособие. — М.: Академия, 2008. — 258 с.;
6. Смирнов Н. К. Здоровьесберегающие образовательные технологии в современной школе. — М.:, 202. — 121 с.;
7. Федеральные государственные образовательные стандарты // ФГОС. URL: <https://fgos.ru> (дата обращения: 03.12.2023).

Kolotova D.A., Geraskin A.A.

Kolotova D.A.

Nizhny Novgorod State Pedagogical University
(Nizhny Novgorod, Russia)

Geraskin A.A.

Nizhny Novgorod State Pedagogical University
(Nizhny Novgorod, Russia)

**USE OF HEALTH-SAVING TECHNOLOGIES
IN COMPUTER SCIENCE LESSONS.
METHODOLOGICAL RECOMMENDATIONS**

Abstract: this article discusses how to include health-saving technologies in the learning process of schoolchildren to preserve their physical and mental health.

Keywords: health-saving technologies, information technologies.

УДК 37 *Коханик А.С., Коханик Н.А.*

Коханик А.С.

канд. пед. наук, доцент кафедры рисунка

Орловский государственный университет им. И.С. Тургенева

(г. Орел, Россия)

Коханик Н.А.

канд. пед. наук, доцент кафедры живописи

Орловский государственный университет им. И.С. Тургенева

(г. Орел, Россия)

**АКТУАЛЬНЫЕ ВОПРОСЫ ФОРМИРОВАНИЯ
ПРОФЕССИОНАЛЬНЫХ КОМПЕТЕНЦИЙ
БУДУЩИХ ХУДОЖНИКОВ-ЖИВОПИСЦЕВ**

Аннотация: статья рассматривает актуальные вопросы формирования профессиональных компетенций будущих художников-живописцев, процесс обучения живописи на художественно-графическом факультете Орловского государственного университета имени И.С. Тургенева, процесс воспитания и формирования творческой личности будущего художника.

Ключевые слова: воспитание, творческая личность, живопись, творчество, художественное образование.

Современное общество предъявляет новые требования к специалистам художественного профиля, его профессиональному и культурному уровню. Одной из характеристик профессиональной деятельности будущего художника-живописца является умение формировать художественно-эстетические взгляды общества всех категорий населения через художественно-просветительскую деятельность в образовательных учреждениях, учреждениях культуры, через создание произведений искусства.

Проблемы методики высшего образования исследуются и реализуются с точки зрения целостного, системно-целевого, системно-функционального и деятельностного подходов.

К основным дидактическим принципам высшего образования принято относить: принцип объективности и научности, принцип связи теории с практикой, принцип последовательности и системности обучения, принцип наглядности, разнообразия методов, принцип активности обучения, принцип усвоения знаний, умений, навыков в сочетании с опытом творческой деятельности. Все перечисленные принципы призваны создать условия для развития личности студентов, формирования профессиональных компетенций.

О.П. Быкова рассматривает тенденции современного образовательного пространства в высшей школе через коммуникативно-деятельностный подход, отмечая важность становления навыков и умений общения и взаимодействия педагога со студентами [1]. Это особенно важно для подготовки студентов творческих специальностей – живописцев, графиков, скульпторов.

А.П. Панфилова [2] рассматривает инновационные образовательные парадигмы высшего образования, уделяет важное значение деятельностному подходу, формированию общепрофессиональных навыков обучающихся. «Приобретение знаний (компетенций) – это процесс получения знаний или развитие навыков в какой-либо области путем самостоятельного изучения, накопления опыта или обучения с помощью преподавателя, т.е. бесконечный процесс развития личности» [2, с.9].

Современные педагоги, рассматривая обучение живописи в высшей школе, отмечают, что процесс обучения сочетает в себе традиционный академический подход и творческий. Академический подход заключается в последовательном изучении натуры, реальной действительности, основ рисунка и живописи, творческий подход формирует художественно-образное мышление и навыки передачи его средствами искусства живописи, помогает активно развивать познавательный интерес и активизировать собственную творческую

деятельность. Студентам очень важно научиться пользоваться различными материалами, иметь представление об их свойствах, что позволит им в дальнейшем успешно справиться с учебными и творческими задачами.

Не маловажную роль в формировании профессиональных компетенций играет вовлечение студентов, помимо учебной деятельности, в организацию деятельности популяризации изобразительного искусства, посещение музеев, выставок как профессиональных художников, так и выставок детского творчества. На художественно-графическом факультете Орловского государственного университета имени И.С. Тургенева постоянно организуются выставки дипломных, творческих работ студентов, выставки работ преподавателей.

Деятельностный подход к обучению живописи реализуется также во время учетно-творческих практик студентов на пленерной базе, а также применения системы специальных заданий.

Применение специально разработанной системы специальных заданий при обучении рисунку и живописи позволяет совершенствовать профессиональные компетенции будущих художников-живописцев и графиков. Это задания на анализ природы, выявление характера портретируемого, задания на выявление формы и головы натурщика, шаржирование, кратковременные наброски, составление композиций на передачу определенного эмоционального состояния, настроения, времени года.

Обучение рисунку и живописи портрета само по себе является методом наглядного обучения, обучения в деятельности.

Таким образом, деятельностный подход способствует формированию профессиональных компетенций студентов художественно-графического факультета.

СПИСОК ЛИТЕРАТУРЫ:

1. Быкова, О. П. Педагогика высшей школы: коммуникативно-деятельностный подход: учебное пособие для магистрантов / Быкова О.П., Мартынова М.А., Сусакова Н.Н. — Москва, Ай Пи Ар Медиа, 2022. — 143 с.;
2. Панфилова, А. П. Инновационные педагогические технологии: Активное обучение: учеб. пособие для студ. Вузов / А.П. Панфилова. – Москва, Академия, 2009. — 192 с.;
3. Хусаинова, Г. Р. Использование творческих заданий в обучении : учебное пособие / Хусаинова Г.Р. — Казань, Издательство КНИТУ, 2022. — 84 с.

Kohanik A.S., Kohanik N.A.

Kohanik A.S.

Orel State University

(Orel, Russia)

Kohanik N.A.

Orel State University

(Orel, Russia)

**TOPICAL ISSUES OF FORMATION OF PROFESSIONAL
COMPETENCIES OF FUTURE PAINTERS**

Abstract: *the article examines the current issues of the formation of professional competencies of future painters, the process of teaching painting at the Art and Graphic Faculty of the I.S. Turgenev Oryol State University, the process of education and formation of the creative personality of the future artist.*

Keywords: *education, creative personality, painting, creativity, art education.*

УДК 37

Краснова И.М.

студент направления – информационные системы
и технологии в образовании и корпоративном обучении
Пермский государственный гуманитарно-педагогический университет
(г. Пермь, Россия)

ПРАВОВОЕ ВОСПИТАНИЕ НА УРОКАХ МАТЕМАТИКИ И ИНФОРМАТИКИ

***Аннотация:** работа изучает вопрос правового воспитания на уроках математики и информатики и предлагает идеи и примеры для внедрения данной методики. Развитие понимания важности законности в обществе и формированию у учащихся правовых навыков и ценностей. Внедрение правового воспитания на уроках математики и информатики может оказаться полезным и актуальным в современной образовательной системе*

***Ключевые слова:** педагогика, математика, информатика, правовое воспитание, задания.*

В настоящий момент законодательство в области образования активно развивается в России. Реализация правового воспитания является одной из важных задач образовательной системы.

В современном образовании, особое внимание акцентируется на правовом воспитании учащихся. Законодательство, определенное в законах о образовании, ставит целью формирование у школьников гражданской позиции и навыков в сфере права. Это подразумевает не только знание своих прав и обязанностей, но и умение анализировать ситуации с применением правовых норм.

Правовое воспитание на уроках математики предполагает интеграцию знаний из области математики и права. Это означает объединение изучения

математических концепций и принципов с помощью которых можно решать правовые проблемы и вырабатывать навыки применения правовых норм.

Для внедрения правового воспитания на уроках математики можно использовать различные методы и подходы. Например, путем проведения коллективных дискуссий, решения практических задач или игровых ситуаций, где учащиеся могут применять свои математические знания для анализа правовых ситуаций.

Примеры заданий на уроках математики, которые способствуют развитию правового мышления, могут включать:

- Расчет штрафа или налога, основываясь на знании налогового законодательства,
- Анализ и интерпретация статистических данных о правонарушениях или судебной статистики,
- Решение задач, связанных с приоритетами и справедливостью, таких как распределение ресурсов или раздел имущества,
- Анализ страховых взносов или пенсионных накоплений.

Вопросы правового воспитания на уроках информатики также являются актуальными. Законодательство о образовании также предусматривает формирование у учащихся навыков в сфере права, включая правила и этику использования информационных технологий.

Правовое воспитание на уроках информатики включает знакомство с законами и нормативными актами в сфере информационных технологий, а также развитие навыков безопасного и этичного поведения в сети Интернет.

Внедрение правового воспитания на уроках информатики может быть осуществлено с использованием различных методов. Например, проведение дискуссий о правовых аспектах использования информационных технологий, изучение конкретных случаев нарушений авторских прав или конфиденциальности данных, а также проведение ролевых игр, способствующих осознанию этических и правовых проблем.

Примеры заданий на уроках информатики, способствующих развитию правового мышления, могут включать:

- Изучение и анализ правил использования программного обеспечения и условий пользования онлайн сервисами,
- Разработка сценария или презентации о правилах безопасности в сети Интернет,
- Разбор и обсуждение конкретных случаев нарушений авторских прав или конфиденциальности данных.

Правовое воспитание на уроках математики и информатики имеет большое значение для формирования у учащихся правовой культуры и усвоения норм и принципов законности. Внедрение этой методики может способствовать развитию у обучающихся навыков правильного мышления, понимания важности законов и соблюдения правил в современном обществе. Патриотизм, ответственность и обязательность – основные ценности, которые могут быть выработаны на уроках математики и информатики через применение правового воспитания.

СПИСОК ЛИТЕРАТУРЫ:

Гопш М.Ю., Павлова О.А. ФОРМИРОВАНИЕ ПРАВОВОЙ КУЛЬТУРЫ У ОБУЧАЮЩИХСЯ В УЧРЕЖДЕНИЯХ // Вестник науки №11 (68) том 3. С. 285 - 289. 2023 г. ISSN 2712-8849 // Электронный ресурс: <https://www.вестник-науки.рф/article/10903>

Krasnova I.M.

Perm State Humanitarian Pedagogical University
(Perm, Russia)

**LEGAL EDUCATION IN MATHEMATICS
AND COMPUTER SCIENCE LESSONS**

***Abstract:** the paper studies the issue of legal education in mathematics and computer science lessons and offers ideas and examples for the implementation of this methodology. Developing an understanding of the importance of legality in society and the formation of legal skills and values among students. The introduction of legal education in mathematics and computer science lessons can be useful and relevant in the modern educational system.*

***Keywords:** pedagogy, mathematics, computer science, legal education, tasks.*

УДК 34

Кругликова О.В.

студентка 3 курса магистратуры

Орловский государственный университет им. И.С. Тургенева

(г. Орел, Россия)

ПРОБЛЕМЫ РАССМОТРЕНИЯ И РАЗРЕШЕНИЯ ДЕЛ, СВЯЗАННЫХ С ВОСПИТАНИЕМ ДЕТЕЙ

Аннотация: в данной статье исследованы этапы становления и развития законодательства, обеспечивающего защиту прав детей, проанализировано развитие законодательства в сфере воспитания детей.

Ключевые слова: органы опеки, письменное соглашение, досудебный порядок, жилищные условия, транспортная возможность, родительский спор.

Самыми распространенными категориями споров, связанных с воспитанием детей, являются споры о месте жительства ребенка при раздельном проживании родителей, об осуществлении родительских прав родителем, проживающим отдельно от ребенка, и об устранении препятствий к общению с ребенком его близких родственников. Так, по статистике Минпросвещения России – именно к компетенции данного министерства, напомним, относятся функции по реализации государственной политики и нормативно-правовому регулированию в сфере опеки и попечительства в отношении несовершеннолетних

Суды рассматривают вопросы, связанные с воспитанием детей, в порядке гражданского судопроизводства. Исковое заявление о разрешении вопросов воспитания детей подается в суд по месту жительства ответчика. В исковом заявлении указываются требования истца, основания для этих требований и доказательства, подтверждающие эти основания. Суд рассматривает исковое

заявление и принимает решение, которое должно быть основано на законе и учитывать интересы ребенка.

Рассмотрим, что зачастую препятствует эффективному разрешению этих наиболее "популярных" родительских споров и как эти трудности можно преодолеть.

Одной из проблем, связанных с рассмотрением и разрешением дел, связанных с воспитанием детей, является недостаток квалифицированных специалистов в области семейного права. Это приводит к тому, что суды часто не могут правильно оценить все обстоятельства дела и принять обоснованное решение. Кроме того, некоторые родители могут злоупотреблять своими правами, пытаясь удержать детей у себя любой ценой. Это создает дополнительные сложности для судов и органов опеки.

При разработке методических рекомендаций для органов опеки и попечительства по оказанию помощи в семейных спорах по вопросу о месте жительства ребенка, порядке общения с разлученным родителем или ближайшим родственником ребенка (приняты Минобрнауки России и направлены в 2021 году в субъекты Российской Федерации (все 85 регионов), осуществляющие опеку и попечительство над несовершеннолетними) (направлены в административные органы), далее – Методические рекомендации)¹ был проведен комплексный анализ законодательства и правоприменительной практики по таким спорам, что позволяет выделить несколько обстоятельств, препятствующих их конструктивному разрешению.

Обязательный досудебный порядок урегулирования споров об определении места жительства ребенка при раздельном проживании родителей и об осуществлении родительских прав отдельно проживающим родителем отсутствует, поэтому родители нередко сразу обращаются в суд, не пытаясь самостоятельно найти взаимоприемлемое решение.

Проживающий отдельно от ребенка родитель имеет право на общение с ребенком, участие в его воспитании и решение вопросов о получении ребенком образования. Порядок осуществления родительских прав таким родителем

может быть определен заключенным между родителями письменным соглашением, а если родители не могут прийти к соглашению, спор разрешается судом (п. 1-2 ст. 66 Семейного кодекса РФ). Эти положения не препятствуют возникновению ситуаций, когда от родителя, не проживающего с ребенком, требуется согласие практически по всем вопросам, касающимся повседневной жизни ребенка. Это приводит к возникновению споров и обращению в суд.

1. В законодательстве отсутствует подробный перечень условий, которые суд должен установить при определении порядка общения с ребенком родителем, проживающим отдельно от него. Желание самого ребенка общаться с родителем, проживающим отдельно.

2. Возможность родителя, проживающего отдельно, обеспечить безопасность ребенка во время общения.

3. Расстояние между местом жительства родителя и местом общения с ребенком.

4. Наличие у родителя, проживающего отдельно, стабильного графика работы и возможности планировать время общения с ребенком заранее.

5. Наличие у родителя, проживающего отдельно, необходимых жилищных условий для общения с ребенком (например, отдельная комната для ребенка).

6. Наличие транспортных возможностей у родителя, чтобы обеспечить доставку ребенка к месту общения и обратно.

7. Возможность для ребенка поддерживать связь с другим родителем во время общения (например, по телефону).

8. Наличие у родителя, проживающего отдельно, опыта общения с детьми и навыков ухода за ними.

9. Возраст и уровень развития ребенка, его способность адаптироваться к новым условиям общения.

10. Готовность родителя, проживающего вместе с ребенком, содействовать общению и поддерживать контакты между ребенком и другим родителем.

Определенные разъяснения по этому вопросу дал Верховный Суд Российской Федерации. Так, в п. 8 Постановления Пленума ВС РФ от 27 мая 1998 г. № 10 "О применении судами законодательства при разрешении споров, связанных с воспитанием детей" (далее – Постановление Пленума № 10) указано, что при рассмотрении такого спора суду с учетом обстоятельств конкретного дела следует определить порядок общения: время, место, продолжительность и т. п., изложив его в резолютивной части решения. При этом рассмотрению и удовлетворению подлежат не только заявления разлученного родителя, но и иные решения об осуществлении родительских прав, если в заявлении указаны соответствующие требования. Об этом говорится в соответствующей части документа "Обзор практики разрешения судами споров об опеке над детьми" (утвержден Президиумом Верховного Суда РФ 20 июля 2011 г., далее - "Обзор споров об опеке над детьми"). Поскольку статья 66 Семейного кодекса РФ не содержит исчерпывающего перечня прав родителей, проживающих отдельно от своих детей, суд должен оценить, обладает ли такой родитель в полном объеме родительскими правами, с учетом интересов ребенка и обстоятельств дела. В частности, суду целесообразно разъяснить родителю-заявителю возможность соответствующего уточнения его просьбы. Однако на практике, как отмечается в Методических рекомендациях, суды обычно действуют в соответствии с изложенными аргументами, и исход спора во многом зависит от компетентности заявителей и их адвокатов.

В соответствии с п. 1 ст. 67 Семейного кодекса РФ право на общение с ребенком имеют не только бабушки, дедушки, братья и сестры, но и другие родственники – так же, как и сам ребенок имеет право на общение с любимыми, а не только близкими родственниками (п. 1 ст. 55 кодекса). При этом обратиться в орган опеки и попечительства с заявлением об устранении препятствий к общению с ребенком могут только родители ребенка или близкий родственник, отказывающийся от предоставления таких прав одним из родителей, а затем, если решение органа опеки и попечительства, понуждающее родителей не препятствовать такому общению, не будет исполнено, они могут обратиться в

суд (ст. 67, п. 2 - 3 Семейного кодекса РФ). Согласно статье 14 Семейного кодекса РФ, близкими родственниками ребенка являются его родители, дедушка, бабушка, а также родные и сводные братья и сестры (имеющие общих отца или мать). Другие родственники не имеют подобных правовых гарантий, хотя на практике такие споры возникают.

СПИСОК ЛИТЕРАТУРЫ:

1. Конституция Российской федеральной Федерации (система принята всенародным защитой голосованием район 12.12.1993) (с учетом поправок Конституции РФ от 30.12.2008 № 6- сфер ФКЗ, от федеральной 30.12.2008 № 7-ФКЗ, от район 05.02.2014 № 2-также ФКЗ, от 01.07.2020 № 11- ФКЗ) // СЗ РФ. – 2020. – №11. – Ст. 1416;
2. "Гражданский процессуальный кодекс Российской Федерации" от 14.11.2002 N 138-ФЗ (ред. от 24.06.2023, с изм. от 20.07.2023);
3. «Гражданский кодекс Российской Федерации (часть вторая)» от 26.01.1996 № 14-ФЗ (ред. от 01.01.2023) // «Собрание законодательства РФ», 29.01.1996, № 5, ст. 410;
4. «Гражданский кодекс Российской Федерации (часть первая)» от 30.11.1994 № 51-ФЗ (ред. от 16.05.2023) // «Собрание законодательства РФ», 05.12.1994, № 32, ст. 3301;
5. Семейный кодекс Российской Федерации от 29.12.1995 N 223-ФЗ (ред. от 31.07.2023) (с изм. и доп., вступ. в силу с 26.10.2023) // Собрание законодательства Российской Федерации. — 2023. — № 55, ч. 1, ст. 4213;
6. Постановление Пленума Верховного Суда РФ от 27.05.1998 N 10 (ред. от 26.12.2017) "О применении судами законодательства при разрешении споров, связанных с воспитанием детей";
7. Абашева Д.В. Судебная практика рассмотрения судами споров, связанных с воспитанием детей // Актуальные проблемы исполнения решений судов в интересах детей: теоретические и практические аспекты: материалы

региональной научно-практической конференции (25 ноября 2011 г., г. Пермь).

Пермь: ФГБОУ ВПО «Пермский гос. пед. ун-т», 2021. С. 25-31;

8. Алексанян А.А. Ответственность родителей за ненадлежащее воспитание детей // Вестник Российского экономического университета им. Г.В. Плеханова.

Вступление. Путь в науку. 2022. № 1-2 (11). С. 115-123;

9. Анашкин В.И. Право ребенка выражать свое мнение при раздельном проживании родителей // Историческая и социально-образовательная мысль. 2023. Т. 7. № 3. С. 80.

Kruglikova O.V.

Orel State University

(Orel Russia)

**PROBLEMS OF CONSIDERATION AND RESOLUTION
OF CASES RELATED TO UPBRINGING OF CHILDREN**

Abstract: this article examines the stages of formation and development of legislation ensuring the protection of children's rights, analyzes the development of legislation in the field of child rearing.

Keywords: guardianship authority, written agreement, pre-trial procedure, housing conditions, transport capability, parental dispute.

УДК 377.5 *Кузнецова Ю.В., Куликова Ю.К.*

Кузнецова Ю.В.

преподаватель высшей квалификационной категории
Нижегородское областное училище олимпийского резерва
имени В.С. Тишина
(г. Нижний Новгород, Россия)

Куликова Ю.К.

преподаватель первой квалификационной категории
Нижегородское областное училище олимпийского резерва
имени В.С. Тишина
(г. Нижний Новгород, Россия)

ИСПОЛЬЗОВАНИЕ МЕЖДИСЦИПЛИНАРНЫХ СВЯЗЕЙ В ЦЕЛЯХ ПОВЫШЕНИЯ КОММУНИКАТИВНЫХ КОМПЕТЕНЦИЙ СТУДЕНТОВ СПО

Аннотация: в работе рассматривается важность использования междисциплинарных связей иностранного языка и информатики для формирования у студентов ГБПОУ «НОУОР имени В.С. Тишина» целостной картины мира, развития коммуникативной компетентности и умения чётко представить и аргументировать свою позицию. В качестве примера удачной интеграции предметов можно привести работу, которую мы предлагаем для студентов второго курса. Трём группам студентов было предложено составить на занятии по иностранному языку социологический опрос, оформить его в программе MS Word и провести его среди своих однокурсников на английском языке, далее представить данные опроса в виде таблицы в MS Excel с построением гистограмм.

Ключевые слова: междисциплинарные связи, коммуникативная компетентность, гибкие навыки, иностранный язык, информатика.

В современной педагогической науке главенствующее место занимают исследования по формированию целостной картины мира. По мнению ряда ученых, таких как Л. С. Выготский, М. И. Лисина, В. С. Мухина мировоззрение формируется комплексно в результате воспитания, обучения, развития и социализации личности. В рамках реализации ФГОС изучается множество предметов, но часто бывает, что нарушилась естественная связь, которая существует между предметами и явлениями реального мира. Поэтому выпускники часто знают лишь отдельные предметы, но имеет слабое представление об их взаимосвязи.

В настоящее время перед современным образовательным учреждением стоит наиважнейшая задача: не сколько изучить отдельные предметы, а сформировать у студентов целостную картину мира, развить коммуникативную компетентность, научить общаться и аргументировать свою позицию, быстро и четко устанавливать деловые и дружеские контакты с людьми, иметь осведомлённость в области коммуникации и воплотить свои знания на практике. Коммуникативная компетентность неотъемлемая часть профессии тренера-преподавателя, которую получают выпускники ГБПОУ «Нижегородского областного училища олимпийского резерва имени В.С. Тишина».

Коммуникативная компетентность включает в себя:

языковой компонент (включение лингвистических и грамматических навыков),

речевой компонент (смысловое, логическое построение высказывания, умение аргументировать свою позицию, вести дискуссию, задавать вопросы, слушать, устанавливать контакт),

учебно-познавательный компонент (умение работать с информацией),

социокультурный компонент (культура коммуникации, умение выслушивать собеседника, встать на его позицию и сформулировать ее),

этикетный и общекультурный компонент.

Важно научить студентов рассматривать не отдельные явления жизни, а воспринимать мир во всем многообразии взаимосвязей. Поэтому в рамках

реализации нового ФГОС требуются и новые подходы к организации учебного процесса. «Успешное будущее человека зависит от качественного образования и разностороннего развития. Такие возможности нужно обеспечить повсеместно, в любом регионе нашей страны» - В.В. Путин, президент Российской Федерации.

Один из методов расширить доступность и повысить качество образования – интеграция предметов. Приведем пример интеграции иностранного языка и информатики. Иностранный язык по своей структуре является межпредметным и деятельностным, позволяющий включать разнообразную содержательную тематику на занятиях, а информатика — это универсальное связующее звено, позволяющее «соединить» практически все дисциплины, информационные технологии находят свое применение в различных предметных областях на всех возрастных уровнях.

Выделим преимущества интегрированных занятий:

способствуют информационному обогащению содержания обучения, мышления и чувств студентов за счёт включения интересного материала, который позволяет с различных сторон познать явление и предмет изучения.

содержательные и целенаправленные занятия вносят в привычную структуру обучения привлекательную для студентов новизну, позволяют использовать на занятии различные виды деятельности.

большая информативная емкость и компактность материала, применение различных программных средств позволяет сократить время на изучение темы.

практическое применение своих компьютерных знаний и умений, учатся использовать всевозможные виды информационной среды, в том числе Интернет, переносить информацию и знания при помощи реальных технических объектов.

Интегрированные занятия позволяют сформировать у студентов универсальные навыки, которые в модели профессиональных компетенций известны как гибкие навыки (*soft skills*). Для развития комплекса этих навыков у студентов можно использовать системный подход, регулярно предлагая разнообразные задания и виды активностей.

В качестве примера удачной интеграции предметов можно привести работу, которую мы предлагаем для студентов второго курса. Трём группам было предложено задание составить на занятии по иностранному языку социологический опрос по изученной ранее теме (рис.1), оформить его в программе Microsoft Word и провести его среди своих однокурсников на английском языке. Далее на занятии по информатике представить данные опроса в виде таблицы в Microsoft Excel с построением гистограмм (рис.2). Всего в работе участвовало 86 студентов второго курса.

Темы социологических опросов:

«Дело вкуса. Как и почему со временем могут измениться предпочтения в еде».

«Увлечение и интересы современной молодежи».

«Какие новые виды спорта необходимо ввести в программу Олимпийских игр».

Questionnaire "Interests and hobbies of modern teenagers"

Your age _____

Your gender: Female/ Male

1. How do you study at school?
 A) excellent
 B) good
 C) satisfying

2. Do you consider yourself a sociable person?
 A) I'm sociable, I've got a lot of friends
 B) I've got an average level of sociability
 C) I'm unsociable, I prefer being alone

3. What do you usually do in your free time?
 A) read books
 B) watch TV
 C) watch videos
 D) meet friends
 T) listen to music
 F) go in for sports
 G) play computer games
 H) other _____

4. What kind of films do you like?
 A) action films
 B) thrillers
 C) detectives
 D) comedies
 E) melodramas
 F) fantasy
 G) horrors
 H) other _____

5. What kind of TV shows do you prefer?
 A) political review
 B) sports programs
 C) music broadcasts
 D) soap operas
 E) films
 F) TV games
 G) other _____

6. What kind of music do you like?
 A) rock
 B) hard rock
 C) pop music
 D) rap music
 E) classical music
 F) other _____

7. What kind of books do you usually read?
 A) poetry
 B) fantasy
 C) novels
 D) non-fiction
 E) newspapers
 F) magazines
 G) other _____
 H) nothing

8. What problems are you interested in?
 A) study
 B) career choice
 C) relationship with classmates
 D) relationship with parents
 E) relationship with opposite gender
 F) relationship with teachers
 G) health
 H) other _____

Рис. 1. Анкета студентов на тему:
 «Увлечение и интересы современной молодежи».



Рис. 2. Пример работы студента «Результат социологического опроса по теме: «Увлечение и интересы современной молодежи».

После введения нового задания можно сделать вывод, что подобная интеграция и междисциплинарные связи развивают у студентов коммуникативные навыки и профессиональные компетенции. Применение в образовательном процессе интегрированных занятий обладает многими положительными моментами:

повышается интерес студента к нескольким предметам, обеспечивается легкое усвоение большого объема материала, полученные навыки или знания легко применяются на практике, развивается творческое мышление с интеллектуальными способностями, гарантируется решение сразу нескольких задач, которые невозможно реализовать при использовании классического подхода к обучению, студенты развиваются в эмоциональном плане и вовлекаются в творческий процесс.

В заключение важно ещё раз подчеркнуть, информатика и иностранный язык считаются смежными предметами, которые должны быть освоены и применяться на практике студентами любых специальностей. В настоящее время очень часто преподаватели различных дисциплин используют интегрированный способ обучения, при котором студенты на одном занятии изучают несколько дисциплин, что позволяет им получать глубинные знания, развивать критическое мышление и свой кругозор. Полученные навыки и знания в дальнейшем студенты могут применить при написании научных статей, курсовых и дипломных работ.

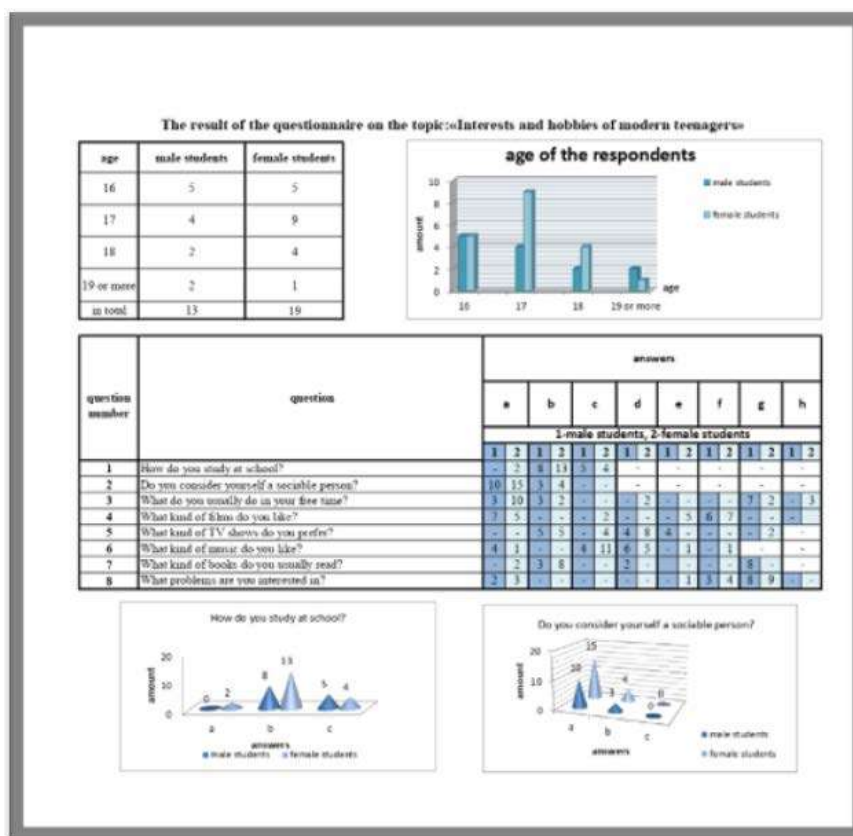
СПИСОК ЛИТЕРАТУРЫ:

1. Гальскова Н.Д., Гез Н.И. Теория обучения иностранным языкам. Лингводидактика и методика. [Текст] / Н.Д. Гальскова, Н.И. Гез. - М.: Издательский центр "Академия", 2004. - 336 с.;
2. Зверев И.Д. Межпредметные связи в современной школе [Текст]: учебное пособие / И.Д. Зверев. – М.: Педагогика, 2009. - 178с.;
3. Кузнецова Н.Е. Проблемное обучение на основе межпредметной интеграции [Текст]: монография / Н.Е. Кузнецова, М.А. Шаталов. - СПб.: Образование, 1998. - 47с.;
4. Сигаева Ю.А. Опыт использования информационно-коммуникационных технологий на уроке [Текст] / Ю. А. Сигаева // Литература в школе. – 2010. – №1. – С. 45-46.;
5. Инфоурок [Электронный ресурс]. URL: <https://infourok.ru/leksiya-po-teme-kommunikativnaya-kompetentnost-3394797.html>

Kuznetsova Y.V., Kulikova Y.K.

Kuznetsova Y.V.

Nizhny Novgorod Olympic Reserve College
(Nizhny Novgorod, Russia)

Kulikova Y.K.

Nizhny Novgorod Olympic Reserve College
(Nizhny Novgorod, Russia)

**USE OF INTERDISCIPLINARY RELATIONS
FOR IMPROVING OF STUDENTS
COMMUNICATION COMPETENCE**

***Abstract:** the paper considers the importance of using interdisciplinary relations of foreign language and computer science to have a comprehensive picture of the world among students of the Olympic Reserve College, develop the communicative competence and improve the ability to present and argue their position. As an example of successful subjects integration, we can represent the work we offer for second-year students. Three groups of students were asked to make a sociological survey in English in MS Word program and interview their classmates in English, then present the survey data in MS Excel with histograms.*

***Keywords:** interdisciplinary relations, communicative competence, soft skills, foreign language, computer science.*

УДК 376.42 *Кучерова З.К., Ляшенко А.Н.*

Кучерова З.К.

студентка кафедры специального (дефектологического) образования,
Крымский инженерно-педагогический университет им. Ф. Якубова
(г. Симферополь, Россия)

Ляшенко А.Н.

кандидат педагогических наук, доцент кафедры специального
(дефектологического) образования,
Крымский инженерно-педагогический университет им. Ф. Якубова
(г. Симферополь, Россия)

ПРИНЦИПЫ ВОСПИТАНИЯ ПРАВОСОЗНАНИЯ У ЛИЦ С НАРУШЕНИЯМИ ИНТЕЛЛЕКТА

Аннотация: формирование правовых знаний - важный аспект предупреждения преступности среди лиц с нарушениями интеллекта. Ввиду особенностей их познавательной деятельности, неосведомленность базовыми знаниями в этой отрасли пагубно влияет на дальнейшую их социализацию и интеграцию. Знание принципов правового воспитания, позволит педагогам оценить пути дальнейших действий коррекции.

Ключевые слова: правовые знания, обучение, воспитание, нарушения интеллекта.

Формирование правовых знаний у детей с нарушениями интеллекта играет важную роль на пути их взросления. Вопросы, касающиеся изучения теоретических основ умственной отсталости, являются наиболее важными в психолого–педагогической практике дефектолога. Занимаются изучением этих основ специалисты разного круга деятельности, преимущественно смежного с олигофренопедагогикой: психиатры, невропатологи, генетики и др.

Умственная отсталость в учебном пособии У.Г. Московкиной и Н.Г. Минаевой, определяется как состояние, характеризующееся врожденным или

рано приобретенным дефектом психической деятельности, которое влечет за собой выраженную недостаточность в интеллектуальной сфере. Последствием этого является затруднительная интеграция такого индивидуума в общество [1,123].

Наиболее известная классификация, принадлежащая Эмилю Крипелю, позволяет выделить следующие формы умственной отсталости в зависимости от степени тяжести:

Дебильность – легкая форма умственной отсталости, при которой дети способны к обучению в школах VIII типа.

Имбецильность – выраженная (умеренная) степень умственной отсталости, при которой детей можно обучить элементарным навыкам самообслуживания и начальным этапам грамоты.

Идиотия – глубокая (тяжелая) степень умственной отсталости, при которой дети нуждаются в постоянном уходе. Отмечается слабость мыслительных процессов, ввиду чего детей с такой формой в некоторых случаях можно обучить лишь навыкам самообслуживания [1, 124].

В отечественной литературе термин «умственная отсталость» часто определяется как синоним термина «олигофрения»

Б.П. Пузанов отмечает, что на правосознательные качества умственно отсталых учащихся влияет не только сам процесс обучения и воспитания в этой сфере, но также полученная извне информация часто случайная, однако иногда верная. Б.П. Пузанов проводивший неоднократные исследования в данном направлении выяснил, что чаще всего, подростки, попадающие под суд, не знали, что совершенное ими преступление противоречит нормам общества [3, 239].

В процессе воспитания правосознания у детей с нарушениями интеллекта педагогами коррекционных школ используются различные принципы:

1. Принцип индивидуального подхода

Важно разрабатывать индивидуальные программы обучения, учитывая уровень интеллектуального развития каждого ребенка. Необходимо ориентироваться на их способности, интересы и потребности.

2. Принцип доступности изучаемого.

Предоставляемая информация умственно отсталым детям должна быть в простой и понятной форме. Используются наглядные материалы, приемы демонстрации и показа. Необходимо избегать сложных и абстрактных понятий.

3. Принцип повторения и систематизации.

Умственно отсталым детям в связи с особенностями их познавательной деятельности может потребоваться больше времени для усвоения материала. Для прочного усвоения правовых аспектов необходимо обеспечить детям систематическое повторение изученного [2, 116].

4. Принцип наглядности.

Умственно отсталые учащиеся в связи с особенностями познавательной деятельности в процессе обучения опираются на чувственные и визуальные образы. Так, в процессе обучения используются визуальные средства, такие как: диаграммы, изображения и схемы. Это помогает школьникам визуализировать и связывать абстрактные понятия с конкретными примерами из их реальной жизни.

5. Практические задания и опыт.

С целью более полного углубления в изучаемый материал школьникам с умственной отсталостью необходима связь с реальной и практической частью жизни. Для достигаемости этого принципа в аспекте обучения праву рекомендуется проводить экскурсии в места органов правоохранительной деятельности. Для анализа и изучения составов преступлений рекомендуется изучение художественных произведений (на примере «Преступление и наказание», «Старуха Изергиль») Практический опыт может помочь им лучше понять и применять правовые принципы в жизни [2, 116].

6. Принцип поощрений.

Постоянная поддержка и поощрение умственно отсталых детей очень важны. Создавайте позитивную и поддерживающую обстановку, признавайте их успехи и достижения.

7. Принцип сотрудничества.

Для достижения больших результатов необходима работа в тесном сотрудничестве с родителями и другими специалистами, такими как педагоги-психологи или специальные педагоги. Обмен информацией и опытом поможет создать оптимальные условия для успешного обучения ребенка с нарушениями интеллекта [2, 116].

Таким образом, с целью формирования правовых качеств у лиц с нарушениями развития необходимо придерживается основных принципов воспитания.

СПИСОК ЛИТЕРАТУРЫ:

1. Петрова, В.Г. Психология умственно отсталых школьников. / В.Г. Петрова. – М.: Академия, 2014. – 160 с.;
2. Правовое воспитание школьников: учебное пособие / составитель З. В. Бочкарева. — Ставрополь: СКФУ, 2016. — 236 с.;
3. Пузанов, Б. П. Обучение и воспитание детей с интеллектуальными нарушениями: учебное пособие / Б. П. Пузанов, Н. П. Коняева, Б. Б. Горский, под редакцией Б. П. Пузанова. — 2-е изд. — Москва: Владос, 2013. — 439

Kucherova Z.K., Lyashenko A.N.

Kucherova Z.K.

Crimean Engineering and Pedagogical University
(Simferopol, Russia)

Lyashenko A.N.

Crimean Engineering and Pedagogical University
(Simferopol, Russia)

**PRINCIPLES OF EDUCATION OF LEGAL AWARENESS
IN PERSONS WITH INTELLECTUAL DISABILITIES**

***Abstract:** the formation of legal knowledge is an important aspect of crime prevention among people with intellectual disabilities. Due to the peculiarities of their cognitive activity, ignorance of basic knowledge in this industry adversely affects their further socialization and integration. Knowledge of the principles of legal education will allow teachers to assess the ways of further correction actions.*

***Keywords:** legal knowledge, education, upbringing, intellectual disabilities.*

УДК 37

Лавров А.Г.

магистрант, направление

«Государственное и муниципальное управление».

Московский областной филиал

Российская академия народного хозяйства и государственной службы

при Президенте РФ

(г. Красногорск, Россия)

ПОНЯТИЕ И СУЩНОСТЬ ОБРАЗОВАНИЯ. СОВРЕМЕННЫЕ ПРОБЛЕМЫ ИХ ТРАКТОВАНИЯ

***Аннотация:** в данной статье поднимается вопрос о разнице в трактовке понятия Образование гражданами, бизнесом и государством. Рассматриваются возможные негативные последствия смыслового несовпадения для всех сторон-участниц взаимодействия.*

***Ключевые слова:** высшее образование, образовательная услуга, образовательные учреждения, обучение, самообразование, культура, рыночная экономика.*

Введение.

В настоящее время дискуссионным остается вопрос о качестве современного высшего образования и способности высших учебных заведений готовить требуемых специалистов в количестве, соответствующем современным социально-экономическим вызовам.

Цель данной статьи – дать определение самому понятию образования в текущих нормативных актах и сделать вывод о соответствии или несоответствии его интерпретаций со стороны гражданского общества, бизнеса и со стороны государственных органов.

В процессе исследования были использованы методы анализа (количественный, качественный, а также этимологический), метод сравнения.

В целях лучшего понимания предмета исследования обратимся к этимологии, отражающей накопленные знания и в которой концентрируются многовековые наблюдения народа за миром.

В церковнославянском языке Образование использовали в значении «изображение, преобразование, предвестье». Иными словами, в исходном значении слова "образование" присутствовала идея изображения, предвосхищения или представления о чем-либо. Например, образование будущего представляло собой своего рода прообраз или предвестник того, что должно произойти в будущем.

Термин "образование" имеет общий корень с словом "образ", которое, в свою очередь, происходит от славянского слова "разить", связанного с понятием "резать". Изначально "образ" означал что-то "вырезанное", возможно, сделанное из дерева, скульптуру или изображение. Сама идея образа имеет долгую историю, и когда люди XVIII и XIX веков говорили о формировании личности через образование, они, несомненно, обращались к библейскому учению о том, что человек был создан "по образу Божию". Человек рассматривался как носитель отпечатка, печати или черты, указывающие на его связь с Творцом.

Таким образом можно сделать предположение, что в общественном сознании образование воспринимается с одной стороны, как процесс улучшения человека и приближение его к некоему «идеалу» или созданию «человека будущего», а с другой – как результат. Не спроста учителя с давних времен сравнивали ребенка с чистым листом, ведь на нем можно изобразить или сложить что угодно. И в итоге ученик через усилия педагога по воспитанию, обучению и через собственный труд обретает свой образ, форму, лицо. А знания, приобретенные легко, не имеют для человека особой ценности. Данное предположение подтверждается афоризмом великого русского полководца и основоположника русской военной теории Суворова А.В. «Легко в ученьи – тяжело в походе, тяжело в ученьи – легко в походе» (из приказа о боевой подготовке войскам в Польше, 1794г.).

Теперь рассмотрим современное определение термина Образование. В качестве источника использован большой российский энциклопедический словарь: ОБРАЗОВАНИЕ, процесс развития и саморазвития личности, связанный с овладением социально значимым опытом человечества, воплощённым в знаниях, умениях, творческой деятельности и эмоционально-ценностном отношении к миру, необходимое условие деятельности личности и общества по сохранению и развитию материальной и духовной культуры. Основной путь получения Образования – обучение и самообразование.

То есть образованный человек – это тот, кто овладел социально значимым опытом человечества и отдельное внимание привлекает то, что это нужное условие деятельности общества по развитию культуры. И правда, в современном общественном сознании образ современного человека это, в первую очередь, образ человека образованного. В 2023 году доля россиян, понимающих важность высшего образования, увеличилась на 16 п.п. по сравнению с 2020 годом. Это самый высокий показатель за все время измерений [1]. Однако данные другого социологического опроса показали, что 49% респондентов среди главных причин получения высшего образования выделили следующие:

- для получения работы на высокой должности,
- для большего заработка,
- для получения желаемой профессии, интересной работы.

А 20% опрошенных ответили «потому, что так сейчас принято» [2].

Можно заметить, что высшее образование воспринимается большинством опрошенных исключительно как необходимость для работы, а не развития личности. Происходит подмена первичного смысла образования – не самому стать лучше, получить знания, повысить уровень собственной культуры и принести пользу обществу через самореализацию на любимом месте, а заработать больше денег, получить выше или престижнее должность. Но образование не может быть рассмотрено исключительно как необходимость

для работы, иначе теряется назначение образования, как «необходимое условие» деятельности общества в целом и человека, в частности, по улучшению культуры материальной и духовной. И таким образом в целом теряется весь его смысл. Да, для осуществления трудовой деятельности, как важной части жизни, образование необходимо, но является лишь компонентом.

Марта Нуссбаум, известный американский философ, четко разграничивает два понятия «образование для людей» и «образование для прибыли». Ее определение «образование для людей» направлено на развитие ключевых способностей:

Критического мышления,

Способности понимать и выходить за рамки ограничивающих схем мышления,

Способности к эмпатии.

Этот подход имеет много общего с «сократовским методом» образования. В нем процессы обучения и воспитания неразделимы, а основной фокус делается на гуманистических ценностях, на законах мышления и логики.

«Образование для прибыли», по мнению Марты, представляет собой тренинг специальных навыков в целях обеспечения экономического роста определенной группы, компании или страны [3]. Это своего рода «софистический тип», редуцирующий схемы мышления до их соответствия схемам текущей социально-экономической системы [4].

В средние века указанное разграничение было более чем оправданным: к примеру, в Болонском университете школы права – том самом, чьим именем названа популярная в мире система образования – наряду с юриспруденцией начинают процветать и другие науки: латинская и греческая литература, медицина, одновременно с философией преподавалась физика, а изучение греческого языка, положившего начало эпохе гуманистов, привилось здесь раньше, чем в других итальянских университетах. Как видно преподавателями делался упор на разностороннее развитие личности студента. Это яркий пример первого типа образования.

Второй тип образования встречался в ремесленных мастерских и заключался в системе цеховой подготовки ученика.

Но именно преобладание второго типа в современном образовании и привело к возникновению «необъявленного кризиса» в этой социальной сфере. Таким образом работы Марты Нуссбаум ставят перед общественностью важные вопросы: для кого сегодняшнее образование? Каким и чьим целям оно служит? [5]. Согласно проведенным социологическим опросам, результаты которых приведены в начале работы, напрашивается вывод, что образованные работники необходимы современному бизнесу. По крайней мере об этом сообщают сами респонденты, связывающие карьерные достижения с высшим образованием.

Рассмотрим, что на этот счет говорят нормативные документы, регламентирующие деятельность кадровых служб в организациях. Министерством труда и социальной защиты РФ разработан Единый квалификационный справочник (ЕКС) с перечнем должностей, выполняемым функционалом и требуемом уровнем знаний. Однако данный документ является обязательным лишь для государственных и муниципальных учреждений. Трудовой кодекс РФ устанавливает обязательность применения требований, содержащихся в профессиональных стандартах, в том числе при приеме на работу, в следующих случаях:

согласно статье 57 (часть вторая) наименование должностей, профессий, специальностей и квалификационные требования к ним должны соответствовать наименованиям и требованиям, указанным в квалификационных справочниках или профессиональных стандартах, если в соответствии с ТК РФ или иными федеральными законами с выполнением работ по этим должностям, профессиям, специальностям связано предоставление компенсаций и льгот либо наличие ограничений,

согласно статье 195.3 требования к квалификации работников, содержащиеся в профессиональных стандартах, обязательны для работодателя

в случаях, если они установлены ТК РФ, другими федеральными законами, иными нормативными правовыми актами Российской Федерации.

В других случаях эти требования носят рекомендательный характер. [6]

Иными словами, у бизнеса есть обязательство по применению профстандарта только по отдельным должностям (например, специалист по охране труда) – и это очень небольшой перечень, как правило, с не самым высоким уровнем оплаты труда. ЕКС же является рекомендованным, но не обязательным документом. Для молодежи, которая находится в поиске работы, это может означать одно: на рынке труда молодому соискателю предпочтительнее иметь опыт по схожему направлению деятельности, чем просто профильное образование или даже начальную ученую степень. Практические знания работодателю важнее теоретических. Приоритетность высшего образования должна быть отражена во внутренних нормативных документах, в противном случае, даже при сокращении работников, работодатель может этот фактор свободно игнорировать [7]. Бизнес в настоящее время практически не ограничен в определении должностей и необходимых для их получения навыков, тем самым получая относительную свободу в найме и право на отказ образованному талантливому бывшему студенту только потому, что он хорошо учился четыре или пять лет, но не работал. Немногим меньше половины (40,2 %) выпускников 2016-2020 годов работали во время учебы по специальностям специалитета/магистратуры [8]. Красный диплом потерял свою ценность и значимость. Поэтому неудивительно, что именно среди молодых ребят доля тех, кто считает, что можно не тратить время на получение высшего образования, ведь и без него можно сделать удачную карьеру и устроить свою жизнь, наибольшая (60% среди 18–24-летних, 52% среди 25–34-летних) [1]. И снова наблюдается подмена смыслов. Она происходит на глобальном уровне и эксплуатируется с целью извлечения прибыли. Рыночный подход не должен быть применим к кадровой работе, стремление к минимизации затрат не должно быть без социальной ответственности. Такой рационализм и прагматичный подход

приводит к тому, что общество перестает критично мыслить, происходит подмена ценностей в жизни и, что может оказаться самым страшным – ценность самой жизни человека. О разрушительной силе принципов саморегулируемой рыночной экономики писал американский и канадский экономист, антрополог, социолог и политический философ, один из основоположников экономической антропологии Карл Полаanyi. В своих трудах он рассуждает о том, что рыночные законы стали выходить за рамки социального контроля, тогда как все предыдущие экономические системы были лишь частью более широкой социальной системы общества. Обозначенная ученым подмена смыслов нарушает естественную логику существования и развития экономических систем для общества. Итогом воздействия этой разрушительной силы является превращение социума в экспериментальное сырье для саморегулируемой экономической системы [9]. Таким образом кажется очевидным, что регулирующую и контролирующую функцию должно осуществлять государство, как главная заинтересованная сторона в экономическом, социальном и политическом развитии, которое невозможно представить без грамотного, образованного и критично мыслящего населения.

Рассмотрим нормативные документы, регулирующие этот вопрос на законодательном уровне.

Закон РФ «Об образовании» от 10.07.1992 г. № 3266-1 (первый в постсоветский период) дает следующее определение: «Под образованием в настоящем Законе понимается целенаправленный процесс воспитания и обучения в интересах человека, общества, государства, сопровождающийся констатацией достижения гражданином (обучающимся) установленных государством образовательных уровней (образовательных цензов). Под получением гражданином (обучающимся) образования понимается достижение и подтверждение им определенного образовательного ценза, которое удостоверяется соответствующим документом. Право на образование является одним из основных и неотъемлемых конституционных прав граждан Российской Федерации». Таким образом выделяется три сущности:

образование как конституционное право, образование как процесс и образование – конечный результат.

Далее даются государственные гарантии бесплатности всех уровней профессионального образования в государственных и муниципальных образовательных учреждениях (статья 5). Главное условие – образование данного уровня граждан получает впервые. Наконец впервые в истории России утверждаются:

академическая автономия вузов (принцип),

финансово-экономическая автономия в предоставлении услуг,

право учреждений среднего и высшего профессионального образования заключать договоры с физическими и (или) юридическими лицами о платном обучении по основным и дополнительным программам (статьи 41, 45).

Его сменил принятый Федеральный закон «Об образовании в Российской Федерации» от 29.12.2012 №ФЗ-273. Основные принципы тем не менее остались прежними:

образование интерпретируется как «единый целенаправленный процесс воспитания и обучения, являющийся общественно значимым благом и осуществляемый в интересах человека, семьи, общества и государства»,

закрепляются автономия образовательных организаций, закрепляются и расширяются академические права и свободы педагогических работников и обучающихся (статьи 33, 50).

К нововведениям относятся введение принципа государственной политики в сфере образования и появление термина «Услуга»: «сочетание государственного и договорного регулирования отношений в сфере образования», «осуществление образовательной деятельности по заданиям и за счет средств физических и (или) юридических лиц по договорам об оказании платных образовательных услуг» (статья 101). Роль заказчика/ потребителя при этом еще в правовой статус не вводится. Зато в Гражданском кодексе Российской Федерации уже прописаны обязательства как заказчика, так и исполнителя: статья 779 среди гражданско-правовых услуг выделяет «услуги по

обучению» и определяет возмездное оказание услуг как двустороннее обязательство: исполнителя по заданию заказчика совершить определенные действия или осуществить определенную деятельность, а заказчика – оплатить эти услуги.

И снова наблюдаются признаки постепенной подмены понятий. Одновременно в правовом поле начинают существовать своего рода два определения «образование – неотъемлемое конституционное право» и «образование – оказываемая платная услуга». На практике это означает, что в одной учебной аудитории оказываются студенты, которые готовились к поступлению и усердно учились, чтобы поступить на бюджет, и студенты, финансовые возможности которых (чаще речь идет о возможности их родителей) также позволили поступить. Самими студентами и преподавателями ситуация трактуется неоднозначно: есть учащиеся, стремящиеся получить по выбранному направлению знания и есть студенты, стремящиеся лишь получить образовательный документ. Преподаватели в данном случае вынуждены применять абсолютно разные подходы, ведь давать знания и строго спрашивать их усвоение со второй категории студентов для высшего учебного заведения может означать потерю платежеспособного заказчика. А таких заказчиков, или, иными словами, обучающихся на коммерческой основе, как показывает статистика, собранная ВШЭ за 22/21 - 52,2%. 47,8% студентов учатся за счет бюджетных средств. Получается, что студенты, в погоне за престижной работой и высоким заработком перестали пользоваться своим конституционным правом на бесплатное высшее образование. Вектор финансирования высшего образования смещается на потребительские расходы: если в 2015 году соотношение государственных и негосударственных расходов в сфере высшего образования было 61% и 39% соответственно, то в 2021 году доля государственных расходов снизилась и составила 57,5% и 42,5% соответственно.

Получается, что учебные заведения вынуждены подстраиваться под новую реальность, где абитуриентов нужно «заманивать». Пишутся даже

научные работы о применимости маркетинговых (а по-русски рыночных) инструментов в образовательных учреждениях, разрабатываются маркетинговые модели и прочее. Все это снова смещает вектор направленности высшего образования с удовлетворения государственных потребностей в культурном и образованном населении, принимающем активное участие в экономической жизни своей страны, на качественное оказание услуги платежеспособным заказчикам, а именно соответствие ожиданиям абитуриентов и студентов, ведь «кто платит, тот и заказывает музыку» или точнее, как говорится, в английской поговорке «He who pays the piper calls the tune» — кто платит волынщику, тот заказывает мелодию.

А ожидания большинства современных студентов от образования, к сожалению, далеки от его первоначального назначения – развития культуры материальной и духовной.

СПИСОК ЛИТЕРАТУРЫ:

1. ВЦИОМ. Общество. Высшее образование: неожиданный ренессанс? 25.01.2023. URL: <https://wciom.ru/analytical-reviews/analiticheskii-obzor/vysshee-obrazovanie-neozhidannyi-renessans.>;
2. Муромцева А. К., Эрфурт Л.Г. Значение высшего образования для формирования современного общества//Сборник материалов IX Всерос. научно-практической конференции с международным участием «Россия молодая» (18-21 апреля 2017 г.)/ФГБОУ ВО «Кузбасский государственный технический университет им. Т.Ф. Горбачева, 2017.;
3. Не ради прибыли. Зачем демократии нужны гуманитарные науки. МАРТА НУССБАУМ. Перевод с английского МАРИНЫ БЕНДЕТ. Издательский дом Высшей школы экономики, МОСКВА, 2014.;
4. Duarte M. Educating Citizens for Humanism: Nussbaum // Studies in philosophy and education. 2015. № 35 (5). P. 463–476;

-
5. Для цитирования: Лёвкин В. Е, Лёвкина А. О., Доценко Е. Л., Волосникова Л. М. Смысл образования: развитие или оказание услуг? // Образование и наука. 2020. Т. 22, № 4. С. 9–42. DOI: 10.17853/1994-5639-2020-4-9-42;
 6. ТК РФ Статья 195.3. Порядок применения профессиональных стандартов // "Трудовой кодекс Российской Федерации" от 30.12.2001 N 197-ФЗ (ред. от 04.08.2023, с изм. от 24.10.2023) (с изм. и доп., вступ. в силу с 01.09.2023);
 7. Приоритет высшего образования при сокращении штата: реальность и возможные меры
URL: (<https://prav.io/browse/questions/prioritet-vysshego-obrazovaniya-pri-sokrashchenii-shtata-realnost-i-vozmozhnye-mery>);
 8. Индикаторы образования: 2023 : статистический сборник / Н.В. Бондаренко, Т.А. Варламова, Л.М. Гохберг и др., Нац. исслед. ун-т «Высшая школа экономики». – М. : НИУ ВШЭ, 2023. – 432 с. – 250 экз. – ISBN 978-5-7598-2746-7 (в обл.);
 9. Нуреев Р. М. «Великая трансформация» Карла Полаanyi: прошлое, настоящее, будущее. Москва: ВШЭ, 2007. 321 с;
 10. Закон РФ «Об образовании» от 10 июля 1992 г. № 3266-1 (последняя редакция);
 11. Федеральный закон "Об образовании в Российской Федерации" от 29.12.2012 N 273-ФЗ (последняя редакция);
 12. ГК РФ Статья 779. Договор возмездного оказания услуг "Гражданский кодекс Российской Федерации (часть вторая)" от 26.01.1996 N 14-ФЗ (ред. от 24.07.2023) (с изм. и доп., вступ. в силу с 12.09.2023);
 13. Образование и наука 2020. Т. 22, № 4. С. 9–42. DOI: 10.17853/1994-5639-2020-4-9-42);
 14. https://elar.rsvpu.ru/bitstream/123456789/36277/1/edscience_2020_04_002.pdf;
 15. Статья Владислава Алпатова, доцент Института иностранных языков Московского городского педагогического университета;

16. <https://trends.rbc.ru/trends/education/631076499a79473082e230f1?from=main>
page

Lavrov A.G.

Russian Academy of National Economy and Public Administration
(Krasnogorsk, Russia)

**CONCEPT AND ESSENCE OF EDUCATION.
MODERN PROBLEMS OF THEIR INTERPRETATION**

***Abstract:** this article raises the question of the difference in the interpretation of the concept of Education by citizens, business and the state. The possible negative consequences of semantic discrepancy for all parties involved in the interaction are considered.*

***Keywords:** higher education, educational service, educational institutions, training, self-education, culture, market economy.*

УДК 37

Маурин В.С.

студент

Пермский государственный гуманитарный педагогический университет

(г. Пермь, Россия)

**НОВЫЕ ГОРИЗОНТЫ ОБРАЗОВАНИЯ:
СОВЕРШЕНСТВОВАНИЕ ПОДГОТОВКИ БУДУЩИХ
ПЕДАГОГОВ К ДИСТАНЦИОННОЙ РАБОТЕ**

***Аннотация:** в настоящей статье рассмотрены важность подготовки будущих педагогов для командной дистанционной работы. В статье определены проблемы, присущие нынешнему состоянию дистанционных технологий в образовательной сфере России. В работе сформулированы основные методические основы подготовки будущих педагогов для командной дистанционной работы.*

***Ключевые слова:** педагог, образование, дистанционное обучение, профессиональное обучение, командная работа.*

Актуальность исследования заключается в том, что внедрение дистанционных образовательных технологий в практику образования требует от современной системы профессиональной подготовки педагогов наличия эффективных методов обучения и условий образовательной среды, отвечающих требованиям современной социокультурной ситуации и социальному заказу системы образования.

Цель исследования – изучение проблем и перспектив подготовки будущих педагогов для командной дистанционной работы.

Дистанционное обучение представляет педагогическую технологию, которая полностью строится на использовании информационных и коммуникационных технологий, это комплекс образовательных услуг, которые предоставляются широким слоям населения с помощью специализированной

информационно-образовательной среды и не зависят от расстояния до образовательных учреждений [2, с.42].

Автор статьи считает, что в качестве преимуществ дистанционного образования стоит выделить следующие:

-хорошо отработанные за долгие годы методики обучения, и применяемые для большого количества обучаемых,

-отсутствие ограничений количества студентов на отдельных курсах индивидуализацию обучения, которая позволяет студентам выбрать собственный темп и график учебной деятельности,

-предоставление права выбирать преподавателя, который является экспертом в данной учебной дисциплине.

Стоит отметить, что современные компьютерные телекоммуникации способны обеспечить передачу знаний и доступ к разнообразной учебной информации наравне, а иногда и гораздо эффективнее, чем традиционные средства обучения. Качество и структура учебных курсов, равно как и качество преподавания при дистанционном обучении, зачастую намного лучше, чем при традиционных формах обучения [1, с.11]. Так новые электронные технологии, такие как интерактивные диски CD-ROM, электронные доски объявлений, мультимедийный гипертекст, доступные через глобальную сеть Интернет с помощью интерфейсов могут не только обеспечить активное вовлечение учащихся в учебный процесс, но и позволяют управлять этим процессом в отличие от большинства традиционных учебных сред.

При этом методология дистанционного образования должна поддерживать компьютерные формы обучения, контроля знаний, получения индивидуального задания, моделирования изучаемых процессов, проведения эксперимента, анализа и обработки результатов эксперимента, в том числе и в режиме удаленного доступа.

Однако система профессиональной подготовки педагогов в России сегодня не имеет содержательных аспектов по формированию навыков именно дистанционной формы обучения [5, с.173]. Так можно выделить следующие

проблемы, присущие нынешнему состоянию дистанционных технологий в образовательной сфере России:

- проблема внедрения дистанционных технологий в обучение,
- проблема низкого качества дистанционного обучения,
- отсутствие методик обучения будущих педагогов методам дистанционного обучения,
- проблема отсутствия системы обучения преподавателей использованию ИКТ.

Безусловно, дистанционное образование открывает как педагогам, так и обучающимся доступ к нетрадиционным источникам информации, повышает эффективность самостоятельной работы, дает совершенно новые возможности для творчества, обретения и закрепления различных профессиональных навыков. Однако необходимо создание специальной образовательной среды, это объединение усилий учебных заведений общественных организаций и органов власти регионов, страны, мира для формирования единого мирового образовательного пространства.

Что касается аспекта командной работы педагогов, то стоит выделить следующие стандарты, которым необходимо обучать будущих педагогов навыкам дистанционной работы:

- общие организационные навыки,
- навыки совместного экспериментирования,
- высокий уровень эмпатии.

Речь идет о навыках помощи в подготовке цифровых материалов, настройке оборудования, выборе подходящих платформ для проведения занятий и так далее [4, с.56]. Также необходимо обучать педагогов корректному общению в виртуальном пространстве, знанию разных каналов коммуникации.

Будущего педагога нужно учить создавать собственные методические материалы. Педагог должен сначала изучить эффективность методов обучения, и, например, получив критику от коллеги, совершенствовать их.

Если отсутствует эмпатия, то проблемы педагога, особенно психологические, остаются его личными трудностями, с которым ему приходится справляться самостоятельно [3, с.103]. Именно дистанционный режим формирует существенные проблемы у педагогов. Так нужно учить будущих педагогов уверенному владению средствами обучения чтобы не испытывать страх, неудобства, ошибки и психологический дискомфорт во время работы.

СПИСОК ЛИТЕРАТУРЫ:

1. Грошева Н.Б., Купчинская М.А. Облачные технологии в управлении командой проекта // Бизнес-образование в экономике знаний. 2019. №3 (14). С.10-15;
2. Кислов А.Г. Цифровой урок пандемии / А.Г. Кислов // Профессиональное образование и рынок труда. - 2020. - №2. - С. 42-43;
3. Полушкина М. А. Подготовка будущих педагогов к командной дистанционной работе // Актуальные исследования. 2023. №23 (153). С. 102-104;
4. Трайнев В.А., Гуркин В.Ф., Трайнев О.В. Дистанционное обучение и его развитие. Обобщение методологии и практики использования. - М.: Сфера, 2018. – 125с.;
5. Широких Е.А. Подготовка будущих педагогов к командной дистанционной работе // Вестник науки. 2023. № 5 (62) Т.2. С. 173-183

Maurin V.S.

Perm State Humanitarian Pedagogical University

(Perm, Russia)

**NEW HORIZONS OF EDUCATION: IMPROVING PREPARATION
OF FUTURE TEACHERS FOR DISTANCE WORK**

***Abstract:** this article discusses the importance of training future teachers for team remote work. The article identifies the problems inherent in the current state of distance technologies in the educational sphere of Russia. The paper formulates the basic methodological foundations of training future teachers for team remote work.*

***Keywords:** teacher, education, distance learning, vocational training, teamwork.*

УДК 377.6 Мордвинцев И.А., Соломонова А.В., Герасимова В.А.

Мордвинцев И.А.

канд. экон. наук, заместитель директора
по контролю за качеством образования
Колледж телекоммуникаций КТ МТУСИ
(г. Москва, Россия)

Соломонова А.В.

заместитель директора по учебной работе
Колледж телекоммуникаций КТ МТУСИ
(г. Москва, Россия)

Герасимова В.А.

преподаватель
Колледж телекоммуникаций КТ МТУСИ
(г. Москва, Россия)

**ПРАКТИКО-ОРИЕНТИРОВАННАЯ
ПОДГОТОВКА СПЕЦИАЛИСТОВ В КОЛЛЕДЖЕ
ТЕЛЕКОММУНИКАЦИЙ (КТ МТУСИ)**

Аннотация: в статье рассматривается вопрос включения колледжа в единое образовательное пространство университета и доступ к его сетевым ресурсам. Это позволяет применить практико-ориентированный подход к подготовке будущих специалистов и освоить необходимые компетенции для дальнейшей профессиональной деятельности. Использование на практических занятиях в колледже учебно-лабораторные комплексы, установленные и настроенные в университете (сервера, сетевое оборудование) помогает устранить отставание оснащения колледжа в части информационного оснащения.

Ключевые слова: информационная безопасность, киберполигон, практико-ориентированный подход, компетенции.

В настоящее время динамика процессов информатизации происходит в условиях постоянно меняющихся реалиях.

Развитие информационной сферы и информационного пространства является отличительной чертой современного общества, и порождает не только блага, как для отдельной личности и для государства в целом, но и создает новые угрозы информационной безопасности для них.

В связи с этим, у государства появляется потребность в специалистах, способных быстро адаптироваться к постоянно меняющимся угрозам [3]. Согласно Доктрине информационной безопасности РФ [1], развитие и совершенствование системы подготовки кадров относят к первоочередным мероприятиям. К системе образования предъявляются особые требования в подготовке специалистов в области информационной безопасности. В настоящее время эта проблема решается через участие в образовательном процессе различных компаний, тем или иным образом, связанных с информационными технологиями или информационной безопасностью [2].

Практико-ориентированный подход обучающихся в КТ МТУСИ по направлению «Информационная безопасность».

Колледж Телекоммуникаций КТ МТУСИ является структурным подразделением МТУСИ Московского технического университета связи и информатики, ведущим отраслевым университетом в сфере ИТ. Одной из целей, решаемых университетом, является высококачественная подготовка кадров, для реализации которой используются инновационные образовательные технологии. Колледж, как структурное подразделение университета, был включен в его образовательное пространство, что позволило обеспечить единый доступ к информационным ресурсам университета (единый сайт, электронная библиотечная система). Для реализации образовательных программ колледжа используются учебно-лабораторные комплексы университета, что позволяет устранить проблемы отставания уровня оснащения колледжа в части информационного обеспечения.

В настоящее время в колледже реализуется 9 образовательных программ, по разным направлениям. Согласно ФГОС СПО у 7 специальностей: 09.02.06 Сетевое и системное администрирование, 10.02.04 Обеспечение информационной безопасности телекоммуникационных систем, 11.02.09 Многоканальные телекоммуникационные системы, 11.02.10 Радиосвязь, радиовещание и телевидение, 11.02.11 Сети связи и системы коммутации, 11.02.15 Инфокоммуникационные сети и системы связи, 11.02.18 Система радиосвязи, мобильной связи и телерадиовещания, одним из видов деятельности является - обеспечение информационной безопасности.

В 2022 года на кафедре Информационной безопасности факультета «Кибернетики и информационной безопасности» был запущен программный комплекс *Amprig*, с помощью которого, в виртуальной среде, можно моделировать инфраструктуру организации, а при помощи симуляторов кибератак, имитировать действия злоумышленников и создавать компьютерные атаки, происходящие в реальных условиях.

Студенты специальности 10.02.04 «Обеспечение информационной безопасности телекоммуникационных систем» в рамках МДК 02.01 «Защита информации в информационно-телекоммуникационных системах и сетях с использованием программных и программно-аппаратных средств защиты» изучают тему «Технологии обнаружения атак».

Для реализации практических навыков по направлению подготовки «Информационная безопасность» в колледже применяют программный комплекс, киберполигон *Amprig*, благодаря которому возможно обучать студентов обнаруживать, анализировать и устранять последствия компьютерных атак.

Данная платформа имеет ряд преимуществ:

- готовый сценарий киберучения. В рамках одного сценария обучающимся предлагается готовый шаблон сетевой структуры организации, а также, заявленные разработчиками, уязвимости.

- нет необходимости привлекать атакующую сторону. В зависимости от «шаблона» инфраструктуры организации, команда разработчиков платформы *Ampire* разрабатывает автоматизированный сценарий атак на конкретную инфраструктуру.

- отсутствие внешнего вмешательства в работу программного обеспечения платформы. Тренировки проходят на виртуальной инфраструктуре копированием шаблона. Максимальный уровень автоматизации и повторяющиеся шаблоны сетевой инфраструктуры и компьютерных атак позволяют обучающимся тренироваться без опасения нарушить бизнес-процесс и навредить объекту инфраструктуры.

Все пользователи программного комплекса *Ampire* делятся на следующие категории:

- администратор, отвечает за организацию пользовательской инфраструктуры, создает пользователей, управляет шаблонами сетевой инфраструктуры. В КТ МТУСИ администратор находится в Университете.

- преподаватель, отвечает за успешное проведение киберучения, управляет сценарием атак, создает или удаляет профили участников тренировки, разделяет их на роли. Также во время проведения кибертренировок преподаватель может отслеживать статусы уязвимостей, просматривать и оценивать карточки инцидентов, которые создает группа мониторинга. Для более оперативного реагирования выдачи рекомендаций участникам тренировки преподавателю доступна система быстрых сообщений.

На платформе *Ampire* можно реализовать две роли.

- обучающиеся, которые делятся преподавателем на две команды. Каждой команде определяется роль «сотрудника группы мониторинга» или роль «сотрудника группы реагирования».

Сотрудники группы мониторинга, занимаются анализом происходящих событий, дают рекомендации по устранению инцидентов. При возникновении инцидентов заводятся карточки. Это может осуществляться как вручную, так и автоматически, в этом случае, сотрудники подтверждают возникающие инциденты.

Сотрудники группы реагирования, устраняют последствия инцидентов, подключаясь к узлам сетевой инфраструктуры и предпринимают шаги по устранению уязвимостей, таким образом выполняя рекомендации группы мониторинга.

Алгоритм сценария проведения занятий может быть структурирован в зависимости от уровня подготовки студентов, специальности, ограничений по времени, целей и задач тренировки, что позволяет преподавателю выстраивать траекторию освоения необходимых компетенций разных направлений подготовки.

Заключение.

Практическая подготовка студентов колледжа разных специальностей, за счет использования информационных ресурсов университета позволяет сформировать необходимые компетенции по направлению подготовки «Информационная безопасность».

Платформа Amprige помогает отработать и укрепить навыки оценивания защищенности элементов инфраструктуры организации, выявления компьютерных атак. Вместе с тем, прорабатывается навык командной работы, так как для нейтрализации компьютерных атак, настройки и применения средств защиты, разработки предложений по исправлению недостатков сетевой инфраструктуры необходимо слаженная работа всех членов команды и взаимодействие между подразделениями организации.

СПИСОК ЛИТЕРАТУРЫ:

1. Указ президента РФ от 05.06.2016 № 646 Об утверждении Доктрины информационной безопасности РФ, официальный сайт [Электронный ресурс]. URL: <http://www.kremlin.ru/acts/bank/41460> (дата обращения 22.11.2023);
2. Указ Президента РФ от 09.05.2017 № 203 «О Стратегии развития информационного общества в Российской Федерации на 2017 - 2030 годы», Электронный ресурс <https://www.garant.ru/products/ipo/prime/doc/> (дата обращения 21.11.2023);
3. БЕЛОВ, Евгений Б., ЛОСЬ, Владимир П., МАЛЮК, Анатолий А. ЦИФРОВАЯ ЭКОНОМИКА И АКТУАЛЬНЫЕ ПРОБЛЕМЫ СОВЕРШЕНСТВОВАНИЯ СИСТЕМЫ ПОДГОТОВКИ КАДРОВ В ОБЛАСТИ ИНФОРМАЦИОННОЙ БЕЗОПАСНОСТИ. Безопасность информационных технологий, [S.l.], v. 25, n. 4, p. 6-22, 2018. ISSN 2074-7136. Дата доступа: 07 nov. 2023. doi:<http://dx.doi.org/10.26583/bit.2018.4.01>.

Mordvintsev I.A., Solomonova A.V., Gerasimova V.A.

Mordvintsev I.A.

Candidate of Economic Sciences,
Deputy Director for Quality Control of Education
College of Telecommunications
(Moscow, Russia)

Solomonova A.V.

Deputy Director for Academic Affairs
College of Telecommunications
(Moscow, Russia)

Gerasimova V.A.

Teacher
College of Telecommunications
(Moscow, Russia)

PRACTICE-ORIENTED TRAINING OF SPECIALISTS AT THE COLLEGE OF TELECOMMUNICATIONS

***Abstract:** the article discusses the issue of including the college in the unified educational space of the university and access to its network resources. This allows you to apply a practice-oriented approach to training future specialists and master the necessary competencies for further professional activities. The use of educational and laboratory complexes installed and configured at the university (servers, network equipment) in practical classes at the college helps eliminate the backlog of college equipment in terms of information equipment.*

***Keywords:** information security, cyberpoligon, practice-oriented approach, competencies.*

УДК 372.893

Онищенко С.Ю.

магистрант

Армавирский государственный педагогический университет

(г. Армавир, Россия)

**ИСПОЛЬЗОВАНИЕ АРХЕОЛОГИЧЕСКОГО МАТЕРИАЛА
САРМАТСКОГО ПЕРИОДА В ОБРАЗОВАТЕЛЬНОМ
ПРОЦЕССЕ ШКОЛ КРАСНОДАРСКОГО КРАЯ**

Аннотация: в работе рассмотрены возможности применения конкретного научного материала, получаемого при исследовании археологических памятников сарматского времени, в образовательном процессе в школах Краснодарского края. Показывается, что результативной формой работы на уроках истории и кубановедения является проектная деятельность с использованием краеведческого археологического материала.

Ключевые слова: кубановедение, региональная история, школьное образование, сарматы.

Изучение истории и культуры региона является важным компонентом школьного образования, кроме того, оно – один из инструментов духовно-нравственного воспитания подрастающего поколения. В школах Краснодарского края уже стало традицией изучение особого предмета – «Кубановедение». Он, с одной стороны, является самостоятельной учебной дисциплиной, с другой – имеет интегрированный характер и объединяет в себе знания по истории, культуре и природе Кубани [4, с. 3].

Предмет «Кубановедение» позволяет учащимся 1-11 классов через проектно-исследовательскую деятельность получить целостные знания и общее представление о родном крае. Структура учебного курса дисциплины объединяет направления школьного краеведения (тематические разделы),

соответствующие Федеральному государственному образовательному стандарту основного общего образования. Системообразующим является тематический раздел «История Кубани», в котором соблюдается хронологический принцип [4, с. 4]. Знакомство с ранними этапами прошлого народов, живших в регионе, происходит на уроках «Кубановедения» в пятом классе.

Отрадно, что в учебниках по «Кубановедению» их авторы умело сочетают итоги работы современных ученых с представлением конкретных выдержек из древних письменных источников и использованием материалов из наиболее известных археологических памятников, исследованных на территории Краснодарского края. В частности, для изучения сарматского периода истории активно используются свидетельства древнегреческих и древнеримских авторов, а также материалы курганных могильников Нижней и Средней Кубани [5, с. 45-80].

С древних времён территория современного Краснодарского края и Республики Адыгея была полиэтническим и многокультурным регионом. Многочисленные элементы древнего генезиса культур, происходившего в регионе, можно проследить на основе в первую очередь археологических данных [2, с. 324]. Что и подтверждает актуальность темы изучения археологических памятников в контексте преподавания предмета «Кубановедение».

Территория Кубани является одной из самых археологически насыщенных в стране, что подтверждается, в частности, фактом проведения именно у нас в регионе ежегодно 200-300 отдельных археологических экспедиций, осуществляемых по Открытым листам Министерства культуры России. Это – самый высокий показатель из регионов нашей страны. И значительная часть этих экспедиций исследует в том числе памятники сарматского периода.

Материал этих экспедиций используется затем не только в конкретных научных исследованиях. Он, пройдя научную обработку, активно применяется на уроках истории. Что позволяет учителю шире использовать такие методы, при которых учащиеся становятся не только слушателями и наблюдателями, но и

активными участниками учебного процесса. Среди подобных методов можно выделить эксперимент, моделирование, описание археологических материалов, их зарисовку, составление учащимися карт и чертежей [3, с. 124]. Одной из весьма результативных форм деятельности при изучении региональной истории и культуры является проектная с использованием краеведческого археологического материала. При этом, как неоднократно замечено специалистами, использование археологических экспонатов в качестве источника проектной (исследовательской) деятельности обеспечивает достижение не только предметных результатов, но и личностных и метапредметных, так как дает ученику дополнительный инструмент для познания мира [1, с. 50-55].

Кроме того, региональный археологический материал может быть применен в рамках внеурочной деятельности. По современному ФГОС [6] она может быть организована по 5 направлениям развития личности детей: общекультурному, общеинтеллектуальному, социальному, духовно-нравственному, спортивно-оздоровительному. Стандартами предусмотрены многочисленные формы внеурочной деятельности, из которых для занятия археологией наиболее приемлемой формой видится кружок, а основным направлением деятельности – краеведческая работа.

СПИСОК ЛИТЕРАТУРЫ:

1. Бехтенова Е.Ф. Организация историко-познавательной деятельности школьников при изучении региональной истории // Сибирский педагогический журнал. 2015. № 5. С.50-55;
2. Дударев С.Л., Пелих А.Л., Савенко С.Н., Цецхладзе Г.Р. Археологические источники о происхождении и этнополитической истории населения Северного Кавказа: монография. Армавир: Дизайн-студия Б, 2020. 394 с., ил.;

3. Кольцов П.М. Использование археологического материала в образовательных учреждениях // Вестник Института комплексных исследований аридных территорий. 2009. №1. С. 121-136;
4. Кубановедение: программа для 5–9 классов общеобразовательных учреждений (организаций) Краснодар. края / Под ред. А. А. Зайцева. – 3-е изд., перераб. и доп. – Краснодар: Перспективы образования, 2017. 80 с.;
5. Трехбратов Б.А., Хачатурова Е.А., Науменко Т.А. Кубановедение: археология, мифология, культура. 5 класс. Учебник. – Краснодар: Перспективы образования, 2008. 128 с., ил.;
6. Приказ Минобрнауки России от 17.12.2010 N 1897 (ред. от 31.12.2015) "Об утверждении федерального государственного образовательного стандарта основного общего образования" [Электронный ресурс]. URL: https://shkolabudoanisoovskaya-r40.gosweb.gosuslugi.ru/netcat_files/userfiles/ooo.pdf (дата обращения: 20.10.23)

Onishchenko S.Yu.

Armavir State Pedagogical University

(Armavir, Russia)

**THE USE OF ARCHAEOLOGICAL MATERIAL
OF SARMATIAN PERIOD IN EDUCATIONAL PROCESS
OF SCHOOLS IN KRASNODAR TERRITORY**

Abstract: the paper considers the possibilities of using specific scientific material obtained during the study of archaeological monuments of the Sarmatian period in the educational process in schools of the Krasnodar Territory. It is shown that the effective form of work in the lessons of history and Kuban studies is project activity using local history archaeological material.

Keywords: Kuban studies, regional history, school education, Sarmatians.

УДК 37

Очилова Д.И.

преподаватель, кафедра «Педагогика и физическая культура»

Международный инновационный университет

(г. Карши, Узбекистан)

СОЗДАНИЕ ПРОБЛЕМНЫХ СИТУАЦИЙ НА УРОКАХ И ТЕХНОЛОГИЯ ПРОБЛЕМНОГО ПРЕПОДАВАНИЯ

***Аннотация:** в статье описаны уникальные особенности педагогических технологий создания проблемных ситуаций, технологии проблемного обучения в образовательном процессе. Также в образовательном процессе представлена совокупность знаний о методах проблемного обучения, работы над проблемами, обучении учащихся самостоятельному мышлению, а также цели и сущности проблемного обучения.*

***Ключевые слова:** педагогическая технология, проблемное обучение, проблемная ситуация, инновация, метод, педагогический процесс, экспертиза, мониторинг, самостоятельное мышление.*

Образование – это совместная деятельность учителей и учащихся, в этом процессе также реализуется развитие человека, его образование и воспитание. На уроках преподаватель посредством упражнений передает учащимся свои знания, умения и навыки, а учащиеся приобретают умение использовать их в результате их овладения. В процессе обучения учащиеся используют разные формы обучения, то есть опираются на определенные различия в получении, обработке и применении изучаемой информации. В процессе обучения вопросы воспитания и обучения решаются в форме сотрудничества преподавателей и учащихся во время занятий, самостоятельной работы учащихся, внеклассной деятельности. Сегодня интерес к использованию интерактивных методов и информационных технологий в образовательном процессе возрастает с каждым

днем. Одна из причин этого заключается в том, что до сих пор в традиционном образовании учащихся учили только приобретать готовые знания, а использование современных технологий позволяет им осуществлять поиск приобретаемых знаний, самостоятельное изучение и мышление, анализ, учить их делать собственные выводы. В частности, метод проблемного обучения из педагогических технологий является важным фактором осознанного, самостоятельного и активного усвоения обучающимися учебного материала в образовательном процессе.

Проблемное образование – это деятельность учителя, направленная на эффективное решение проблемы, какую часть знаний дать ученику и как ее дать. Проблемное обучение – это совместные действия учителя и учащихся одновременно на уроке, развивающие важную характерно-творческую способность мышления учащегося [1]. Н.Г. Как говорил Дайри, «Основная цель проблемного обучения – довести активность ученика до уровня активности учителя в освоении сложной части содержания, изученного на уроке». Проблемное обучение позволяет учащимся свободно мыслить, свободно выражать свое мнение и развивать свои идеи дальше. При этом студент должен уметь внимательно слушать, думать самостоятельно и самостоятельно, мыслить в команде, анализировать, обсуждать в группе и выражать собранное мнение.

Проблемное обучение требует от учителя действовать четко, учитывать каждую минуту урока, использовать все свои способности и умения для достижения желаемого эффекта в это время. Важным условием решения этой проблемы является подготовка преподавателя к предстоящему учебному занятию. В процессе подготовки необходимо учитывать все аспекты проблемного обучения и разрабатывать его методику. На основе собранной информации о проблемном образовании следует отметить, что этот тип образования имеет три аспекта с научно-методической точки зрения. Создание проблемной ситуации, постановка проблемы и поиск решения проблемы.

Проблемная ситуация может формироваться в любой учебной деятельности. От учителя зависит, насколько сильно его отвлекать во время

урока. Значение проблемной ситуации состоит в том, что она концентрирует внимание учащихся на одном месте (проблеме) и учит учащихся искать и думать [2].

В процессе проблемного обучения все больше возрастает самостоятельность учащегося по отношению к репродуктивным формам обучения. Суть проблемного обучения заключается в управлении учителем познавательной деятельностью учащихся с целью приобретения новых знаний путем создания проблемной ситуации в их учебной работе и решения учебных задач, проблем и вопросов. Это создает научно-исследовательский метод получения знаний.

Известно, что любой вид обучения базируется на определенных законах человеческой деятельности, развития личности и сформированных на их основе принципах и правилах педагогической науки. Процесс познавательной деятельности человека опирается на дидактические принципы объективных закономерностей решения логических познавательных конфликтов [3]. Анализ современного процесса обучения показывает, что выводы психологов и педагогов о том, что мышление начинается с проблемной ситуации, ожидаемого удивления и увлечения, близки к истине. В условиях обучения именно психическое, эмоциональное «эмоциональное состояние» человека выступает особой мотивацией к мышлению и интеллектуальной работе. Проблемная ситуация возникает в конкретных условиях обучения, которые организуются по назначению тех или иных педагогических «средств». Таким образом, проблемная ситуация в обучении – это не просто состояние психического напряжения, связанное с «неожиданным препятствием на пути мысли». Это состояние представляет собой состояние психического напряжения, специально необходимое для целей познания. В основе такой ситуации лежат следы ранее приобретенных знаний и мыслительно-практические способы действия по решению новой задачи. При этом стоит отметить, что любые трудности не связаны с проблемной ситуацией.

Умственные усилия не представляют проблемы, если новые знания не связаны с предыдущими знаниями. Такой тяжелый труд не требует интеллектуального поиска. Проблемная ситуация отличается от любых трудностей мышления тем, что учащийся осознает внутренние, скрытые связи предмета (понятия, факта), потребовавшие затруднения с известной ему ранее и одновременно с задачей, проблемой. Таким образом, суть характера проблемы состоит в том, что это конфликт между информацией, с которой знаком студент, и новыми фактами и событиями (когда предшествующих знаний не хватает для их понимания и объяснения). Конфликт является движущей силой творческого приобретения знаний.

К симптомам проблемной ситуации относятся:

наличие факта, незнакомого студенту,

инструкции, данные студенту по выполнению заданий, его личная заинтересованность в решении возникших познавательных трудностей.

Умение выйти из проблемной ситуации всегда связано с пониманием проблемы, то есть неизвестного, ее словесного выражения и решения. Если подумать о мысленном анализе проблемной ситуации, то это самостоятельная мыслительная деятельность. Он привел ученика к пониманию причин, вызвавших интеллектуальные затруднения, вникнуть в них, выразить проблему словами, т. е. определить активное мышление. Здесь очевидна последовательность: сначала возникает проблемная ситуация, затем формируется проблема обучения. В практике преподавания есть и другой вариант – вариант, когда проблема предстает лицемером при возникновении проблемной ситуации. Выражение проблемы в форме вопросов в форме конфликта идей, укусов, теоретических правил обычно отражает существование проблемной ситуации, в которой ответом на вопрос «почему» является [4].

Проблема состоит из трех компонентов: известных (на основе поставленной задачи), неизвестных (их нахождение приводит к формированию новых знаний) и предыдущих знаний (опыта учащихся). Они необходимы для проведения исследований, направленных на поиск неизведанного. Прежде всего

определяется неизвестная учащемуся задача учебной задачи, а также неизвестны способы ее выполнения и результат, но учащийся, исходя из ранее приобретенных знаний и умений, ожидаемого результата или ищет способ решение. Методика проведения учебных занятий на основе проблемного обучения требует обоснования используемых в ней методов. При этом основными методами являются творческая, частично-творческая эвристика, проблемное представление информации, представление информации через проблемную инициацию.

В заключение можно сказать, что в процессе начального образования важно создавать различные условия для развития творческой активности учащихся. С этой целью определение образовательных требований и организация его приоритетных направлений исходя из этих требований на основе исследуемого образования, создания проблемных ситуаций, а также технологического подхода к образованию подготавливает основу для эффективности развития творческой деятельности учащихся.

СПИСОК ЛИТЕРАТУРЫ:

1. Ахунова Г.Н., Голиш Л.В., Файзуллаева Д.М. Проектирование и планирование педагогических технологий: Учебное пособие. Серия современных образовательных технологий. – Т.: «Экономика», 2009. 206 с.;
2. Йўлдошев Ж.Г., Усманов С.А. Внедрение современных педагогических технологий. - Ташкент: Издательство «Фан и технологии», 2008. 130 стр.;
3. Муслимов Н.А., Каримова Н. Технология формирования практической компетентности преподавателей профессионального образования. – Т.: Издательство «Иктисодиёт», 2012. – 18 с.;
4. Толипов О., Усмонбоева М. Практические основы педагогических технологий. - Т.: Наука, 2006. - 36 с.

Ochilova D.I.

International Innovation University

(Karshi, Uzbekistan)

**CREATING PROBLEMATIC SITUATIONS IN CLASSROOM
AND TECHNOLOGY OF PROBLEM TEACHING**

***Abstract:** the article describes the unique features of pedagogical technologies for creating problematic situations, technologies of problem-based learning in the educational process. Also, the educational process presents a set of knowledge about the methods of problem-based learning, working on problems, teaching students to think independently, as well as the goals and essence of problem-based learning.*

***Keywords:** pedagogical technology, problem-based learning, problem situation, innovation, method, pedagogical process, expertise, monitoring, independent thinking.*

УДК 373.3 Сарсекеева Ж.Е., Чилякова В.И.

Сарсекеева Ж.Е.

докт. пед. наук, профессор

кафедры педагогики и методики начального обучения

Карагандинский университет им. Е.А. Букетова

(г. Караганда, Казахстан)

Чилякова В.И.

магистрант, образовательная программа 7М01301 –

Педагогика и методика начального обучения

Карагандинский университет им. Е.А. Букетова

(г. Караганда, Казахстан)

**ФОРМИРОВАНИЕ ЛИТЕРАТУРОВЕДЧЕСКИХ
ПОНЯТИЙ МЛАДШИХ ШКОЛЬНИКОВ
КАК ПСИХОЛОГО-ПЕДАГОГИЧЕСКАЯ ПРОБЛЕМА**

Аннотация: в статье рассматривается проблема формирования литературоведческих понятий у младших школьников. Представлен анализ общих литературоведческих понятий. Продемонстрированы особенности формирования литературоведческих понятий у младших школьников в казахстанской системе начального образования.

Ключевые слова: литературоведческие понятия, младшие школьники, литературное чтение, формирование, система понятий.

Вопросы формирования литературоведческих понятий у младших школьников исследовали такие ученые, как М.А. Рыбникова, Л.М. Крупчанов, М.П. Воюшина, И.Р. Николаева, С.А. Кислинская, Е.В. Лебедева, Н.А. Менчинская, О.Ю. Богданова, С.А. Леонова, В.Ф. Чертова. Основы современного понимания данных вопросов заложены в работах казахстанских

ученых, педагогов, методистов М.М. Аймагамбетовой, Е.В. Богатыревой, Р.А. Бучиной, Н.В. Регель, О.И. Трухановой, В.К. Павленко, Е.Д. Бражниковой, Н.С. Юсуповой, Е.В. Беляевой, Т.А. Толоконниковой, Е.А. Крыловой, И.В. Оспановой, К.К. Жапеновой, Е. Штукиной и других. В связи с этим проблема формирования литературоведческих понятий у младших школьников предполагает совершенствование методов и организационных форм учебной работы, обеспечивающих активную и самостоятельную теоретическую и практическую деятельность школьников.

Теория литературы, которая исследует природу словесного творчества, разрабатывает и систематизирует законы, общие литературоведческие понятия [2] (таблица 1).

Таблица 1. Общие литературоведческие понятия.

№	Группы	Понятия
1	Понятие о предмете литературоведения	учение о специфике художественной литературы как особой формы духовной деятельности людей
		об общественной сущности литературного творчества
2	Понятие об общих закономерностях исторического развития литературы	роды и жанры
		направления и течения
		принципы отражения жизни
		художественный метод и стиль
3	Понятие о различных сторонах и элементах содержания и формы отдельных произведений	образы
		конфликты
		сюжет и композиция
		поэтический язык
		стихосложение

Формирование литературоведческих понятий у младших школьников осуществляется в соответствии с действующими программами, утвержденными Министерством просвещения Республики Казахстан [3-5] по предметам: «Букварь», «Обучение грамоте», «Литературное чтение».

К примеру, в таблице 2 продемонстрированы литературоведческие понятия, которые изучаются во 2-ом классе.

Таблица 2. Литературоведческие понятия (2 класс).

период	понятия	
I четверть	Высказывание	Рифма
	Рассказ	Свободный стих
	Образ, персонаж	Алфавитный стих
	Тема произведения	Повесть-сказка
	Стихотворение	Текст-описание
II четверть	Лирической стихотворение	Бытовые сказки
	Ритмический рисунок стихотворения	Сказки о животных
	Образ-переживание	Пословица
	Волшебные сказки	Поговорка
	Сравнение	Загадка
	Олицетворение	Заклички
	Эпитет	Приговорки
	Литературная загадка	Считалки
	Простые вопросы	Прибаутки
	Потешки	Небылицы
	Сказки	Скороговорки
	Докучная сказка	Инсценирование
	Преданье	Прозаический текст

III четверть	Научно-познавательный рассказ	Поэтический текст
	Художественный текст	Выступление

Следует отметить, что литературоведческие понятия расширяются и закрепляются с каждым годом обучения. Формирование литературоведческих понятий у младших школьников реализуется через обучение литературному чтению. Согласно типовой учебной программе по учебному предмету «Литературное чтение» цель обучения литературному чтению – способствовать развитию личности ребенка средствами искусства слова, воспитывать потребность в общении с искусством, ввести школьника в мир художественной литературы, приобщая его к духовному опыту человечества, формировать в процессе читательской деятельности навыки функциональной грамотности младших школьников [5].

Л.С. Арсеньев, В.С. Библер, Б.М. Кедров считают, что понятие должно быть осмыслено как процесс взаимопроникновения его противоположных определений, что составляет важное условие научного отражения относительной сущности вещи в ее конкретной целостности [1].

Таким образом, литературоведческие понятия являются инструментом для постижения художественного произведения, составной частью школьного литературного образования и носят прикладной характер.

СПИСОК ЛИТЕРАТУРЫ:

1. Арсеньев А.С., Библер В.С., Кедров Б.М. Анализ развивающего понятия. – М.: Наука, 1987. – 439 с.;
2. Крупчанов Л.М. Введение в литературоведение. – М.: «Юрайт», 2013. – 479 с.;
3. Типовая учебная программа по предмету «Букварь» для 1 класса уровня начального образования [Электронный ресурс]. URL:

<https://adilet.zan.kz/rus/archive/docs/V2200029767/16.09.2022> (дата обращения: 20.11.23).;

4. Типовая учебная программа по предмету «Обучение грамоте» для 1 класса уровня начального образования [Электронный ресурс]. URL: <https://adilet.zan.kz/rus/archive/docs/V2200029767/16.09.2022> (дата обращения: 20.11.23).;

5. Типовая учебная программа по учебному предмету «Литературное чтение» для 2-4 классов уровня начального образования [Электронный ресурс]. URL: <https://adilet.zan.kz/rus/archive/docs/V2200029767/16.09.2022> (дата обращения: 20.11.23).

Sarsekeyeva Zh.Ye., Chilyakova V.I.

Sarsekeyeva Zh.Ye.

Karaganda University named after. E.A. Buketov
(Karaganda, Republic of Kazakhstan)

Chilyakova V.I.

Karaganda University named after. E.A. Buketov
(Karaganda, Republic of Kazakhstan)

**FORMATION OF LITERARY CONCEPTS
OF YOUNGER SCHOOLCHILDREN
AS PSYCHOLOGICAL AND PEDAGOGICAL PROBLEM**

***Abstract:** the article deals with the problem of the formation of literary concepts in younger schoolchildren. The analysis of general literary concepts is presented. The peculiarities of the formation of literary concepts among younger schoolchildren in the Kazakh primary education system are demonstrated.*

***Keywords:** literary concepts, junior schoolchildren, literary reading, formation, system of concepts.*

УДК 37

Сатгельдиева Ай.

старший преподаватель Института международных отношений

Министерство иностранных дел Туркменистана

(г. Ашгабат, Туркменистан)

ВАЖНОСТЬ ТЕХНИЧЕСКИХ СРЕДСТВ В ПРЕПОДАВАНИИ ИНОСТРАННЫХ ЯЗЫКОВ

Аннотация: в данной статье рассказывается об использовании технических средств при обучении иностранным языкам в контексте повышения качества образовательного процесса.

Ключевые слова: образование, иностранные языки, технические средства.

Пересмотр содержания и технологий обучения иностранным языкам у студентов неязыковых специальностей в образовательных учреждениях, направленных на формирование новой, самостоятельной, инициативной творческой личности, подготовленной к жизни и профессиональной деятельности, обусловлен стремительно развивающимися инновационными технологиями в образовании.

Готовность преподавателя иностранных языков внедрять в учебный процесс инновационные технологии соответствует целям и задачам обучения иностранным языкам в высшем учебном образовательном учреждении.

Целесообразно отметить, что учет таких факторов, как активное внедрение новых информационных технологий в профессиональную деятельность, усиление информационной насыщенности профессиональной среды, повышение требований к профессиональной компетенции специалиста, являются необходимыми предпосылками для гуманитаризация системы образования как общей тенденции в развитии образования. Именно поэтому активное использование новых технологий, таких, как разнообразные

технические средства, становится главной задачей для эффективного представления учебного материала.

В этой связи хотелось бы подчеркнуть, что формирование учебно-технологической среды вуза, которая обеспечивает повышение качества образовательного процесса, расширяет возможности педагогов для творческого поиска и внедрения в учебный процесс новых прогрессивных технологий обучения и формирует компетенции, ведущие к раскрытию творческого потенциала специалистов.

Подучебно-технологической средой следует понимать наличие материально-технического обеспечения, то есть материальных носителей информации (наглядные пособия, стенды, аудио и видеоаппаратура, компьютеры и др.), информационно-технического обеспечения, то есть возможность доступа к материальным носителям информации, сформированность навыков работы с техническими средствами и информацией (знание способов и приемов работы с техническими средствами обеспечения, а также методов поиска, хранения, обработки, систематизации, анализа, оценки информации), коммуникативного обеспечения, то есть возможность необходимого и полноценного общения, непосредственного или с помощью средств коммуникации [1].

Технические средства включают в себя различные аудиовизуальные средства, обучающие и контролирующие технические устройства, тренажеры и программы и т.д. В зависимости от характера применения техническое обеспечение можно классифицировать как демонстрационное и универсальное (традиционное). К демонстрационным следует отнести аудиовизуальные технические средства, которые включают в себя учебные телевизионные передачи Центрального телевидения, использование замкнутых телевизионных систем, передающих учебную информацию из локального технического центра, видеозапись учебного фильма, к универсальным – такие технические средства как DVD – проигрыватель, аудиоплеер и др.

Необходимо подчеркнуть, что использование замкнутых телевизионных систем в преподавании иностранных языков сегодня получило распространение, поскольку неотъемлемым условием эффективного образовательного процесса является стабильная материально-техническая база вуза. Поскольку демонстрация мультимедийных учебных программ невозможна без компьютера, их взаимодействие фактически приводит к объединению технических средств обучения с наглядными пособиями и резкому усилению возможностей преподавания иностранных языков.

Во-первых, мультимедиа может одновременно стимулировать обучающихся, во-вторых, мультимедийный компьютер является когнитивным инструментом учебного процесса, усиливающим умственные способности учащегося на этапах обдумывания, решения задач и анализа результатов, в-третьих, мультимедийная информация совершенно не нуждается в каком-либо промежуточном виде кодирования, как это случается при традиционной передаче знаний от преподавателя к обучающемуся, поскольку является средством выражения любых абстракций, вплоть до создания виртуальной реальности, в-четвертых, мультимедиа отвечает конструктивному стилю изучения дисциплин, стимулируя у человека активную позицию и позволяя вновь погрузиться в события урока и лучше их оценить, демонстрирует огромное число информационных возможностей, уменьшает разрыв между теорией и практикой, делая последнюю неотъемлемой частью образовательных программ.

Сегодня почти во всех образовательных учреждениях страны имеется необходимое оборудование для использования в процессе обучения современных технологий: лингафонные кабинеты, интернет-классы, акустические лаборатории и т.д.

Обобщая вышесказанное отметим, что поскольку высокий уровень владения современными информационными технологиями становится общим универсальным критерием, характеризующим профессиональную компетентность будущего специалиста, то необходимость рационального использования современных инновационных технологий, в том числе

технических средств на занятиях по иностранным языкам, способствует адаптации будущего специалиста к изменяющейся профессиональной среде и достижениям научно-технического прогресса, а также способствует развитию творческого потенциала обучающегося.

СПИСОК ЛИТЕРАТУРЫ:

1. Кажанова З.Н. Ершова Н.Б. Адаптация студентов-экономистов к учебно-технологической среде вуза как компонент формирования их профессиональных компетенций // Психолого-педагогический журнал Гаудеамус. 2005. Т.2. №8. С. 193-196;
2. Голушко Т.К., Макарова Л.Н. Компьютерная подготовка в профессиональном становлении педагога // Вестник Тамбовского университета. Серия: Гуманитарные науки. 2009. № 9 (78). С. 269-273;
3. Сысоев П.В., Евстигнеев М.Н. Компетентность преподавателя иностранного языка в области использования информационных и коммуникационных технологий // Язык и культура. 2014. № 1 (25). С. 160-167

Satgeldieva Ay.

Ministry of Foreign Affairs of Turkmenistan
(Ashgabat, Turkmenistan)

IMPORTANCE OF TECHNICAL MEANS IN TEACHING FOREIGN LANGUAGES

***Abstract:** this article describes the use of technical means in teaching foreign languages in the context of improving the quality of the educational process.*

***Keywords:** education, foreign languages, technical means.*

УДК 37

Сидаш М.Д.

студент магистратуры кафедры психологии и педагогики

Тюменский государственный университет

(г. Тюмень, Россия)

МОТИВАЦИЯ КАК ФАКТОР РАЗВИТИЯ ПРОФЕССИОНАЛЬНОЙ МОТИВАЦИИ ПЕДАГОГОВ

***Аннотация:** данная статья посвящена роли мотивации у профессионального развития педагогов. Рассматриваются такие понятия как «мотивация», «внешняя мотивация», «внутренняя мотивация». Рассмотрены стадии профессионального становления и особенности мотивации на каждой стадии.*

***Ключевые слова:** мотивация, внешняя мотивация, внутренняя мотивация, стадии профессионального становления.*

Главной задачей на сегодняшний день согласно ФГОС в общеобразовательных школах, является повышение эффективности профессиональной деятельности педагогов общеобразовательных школ за счет повышения квалификации, ответственности, инициативности, всестороннего развития, применение творческих способностей.

Исходя из современных требований, предъявляемых к педагогу, школа определяет основные пути развития его профессиональной компетентности:

- система повышения квалификации;
- самообразование педагогов;
- активное участие в работе методических объединений, педсоветов, семинаров, конференций, мастер-классов;

- владение современными образовательными технологиями, методическими приемами, педагогическими средствами и их постоянное совершенствование;

- овладение информационно-коммуникационными технологиями;

- участие в различных конкурсах, исследовательских работах, экспертных комиссиях;

- аттестация педагогических работников на соответствие занимаемой должности и квалификационную категорию.

В Приложении к приказу Минобрнауки России от 7 апреля 2014 г. № 276 «Порядок проведения аттестации педагогических работников организаций, осуществляющих образовательную деятельность» указано, что приоритетными задачами аттестации являются:

- мотивация непрерывного, целенаправленного повышения уровня квалификации педагогического персонала, их личностного профессионального роста и методологической культуры;

- использования ими современных педагогических инноваций и технологий;

- повышение качества и эффективности педагогической деятельности;

- выявление перспектив использования творческого потенциала педагогических работников;

- определение необходимости повышения квалификации педагогических работников;

- обеспечение дифференциации уровня оплаты труда педагогических работников.

Из этого можно сделать вывод, что приоритетными задачами профессионального развития педагогов являются не только предметные знания, но и их личностные качества, которые играют большую роль.

Выделяют 5 стадий профессионального становления:

1. Формирование профессиональных намерений и выбор профессии (период оптации).

На данной стадии формируется интерес к профессии, закладываются базовые навыки для развития данной профессии.

2. Профессиональная подготовка (учебно – профессиональная).

Характеризуется освоением профессиональных знаний, умений и навыков в период обучения в профессиональных учебных заведениях.

3. Профессиональная адаптация.

Здесь идет реализация приобретенных знаний в начале карьерного роста. Приспособление к особенностям и специфике профессии, коллектива.

4. Первичная профессионализация.

На данной стадии происходит процесс изменения личности с целью соответствия требованиям профессиональной деятельности.

5. Профессионализм и профессиональное мастерство.

Характеризуется высоким уровнем владения профессиональными умениями и навыками.

Профессиональное развитие педагога характерно для четырёх стадий из пяти [3].

Для развития своих профессиональных и личностных качеств необходимо иметь мотивацию к этому. Потому педагогам необходимо уделять особое внимание профессиональной мотивации.

Структура профессиональной мотивации:

1. Материальные мотивы.

2. Моральные мотивы:

- нравственные, возникающие на основе взаимоотношений в группе;
- идейные, опирающиеся на определённые принципы и взгляды присущие конкретному индивиду.

3. Содержательные мотивы.

Это побуждения, возникающие на основе содержания труда. Например, эстетическое удовлетворение от хорошо сделанной работы, удовольствие от творческого процесса деятельности [2; 5].

Структура профессиональной мотивации состоит из мотивов, которые влияют не только на развитие мотивации, но и на выбор профессии. В соответствии с разработанной Э.С. Чугуновой классификацией мотивов выбора профессии, различаются такие типы профессиональной мотивации как:

1. Доминантный тип профессиональной мотивации – представляет собой прочно интересующийся профессией тип. Интересы с субъективной стороны проявляют собой «в положительном эмоциональном тоне, который приобретает процесс познания, в желании глубже ознакомиться с объектом, приобретшим значимость, узнать о нем еще больше, понять его».

2. Ситуативный тип профессиональной мотивации в основе которого лежит жизненная ситуация человека, которая характеризуется актуальностью острого типа: «В периоды экономического спада и массовой безработицы у людей может не быть выбора, и им, возможно, придется выбрать такую профессию, которая, по их мнению, позволит им найти работу и даст средства к существованию».

3. Конформистский (суггестивный) тип профессиональной мотивации, которое предполагает уверяющее действие от близкого круга общения (советы семьи, приятелей, друзей). По данным отечественных психологических исследований, «25% ребят выбирают профессию под влиянием друга, который более самостоятелен, 17% – по совету родителей, 9% – под влиянием средств массовой информации, еще 9% – руководствуются в своем выборе малозначительными факторами (например, близость к дому)» [4].

Таким образом, можно сделать вывод, что самый устойчивый тип профессиональной мотивации это доминантный. Но, даже обладая сильной мотивацией к профессии, на каждой стадии профессионального развития можно столкнуться с определенными сложностями, когда ожидаемое не станет действительным. И чтобы преодолеть эти препятствия необходимо положительно влиять на ведущие мотивы педагога таким образом, чтобы ему была интересна его профессия, не смотря на сложности.

Кроме того, не каждый педагог обладает доминантным типом мотивации, но это не означает, что такой педагог не будет настоящим профессионалом. Всё зависит от мотивации человека, его стремлений и удовлетворения его индивидуальных потребностей.

Различают следующие виды профессиональной мотивации:

- Внутренняя мотивация.

Внутренняя мотивация, обращенная на ход действий: «связанная с собственным желанием выполнять деятельность в силу интереса к ней и внутреннего удовольствия от ее выполнения («Я делаю это дело, потому что хочу, мне это нравится и интересно делать»));

Внутренняя мотивация, обращенная на итог действий: «связанная с собственным желанием субъекта выполнять деятельность, которая, однако, служит средством удовлетворения других его потребностей («Я делаю это дело, так как благодаря ему я достигаю некоторых важных для меня результатов»)).

- Внешняя мотивация.

Такая мотивация основана на требованиях других, либо на требованиях самого субъекта (внешне-внутренняя мотивация, мотивация долженствования) [1].

Таким образом, можно сделать вывод, что мотивация влияет на профессиональное развитие педагогов. В самом начале пути, человек основываясь на своих главенствующих мотивах выбрал данную профессию, далее его развитие в этой профессии зависит от удовлетворения собственных мотивов. Для воздействия на мотивы применяют методы мотивации, от того, как были правильно подобраны методы, зависит развитие мотивации и, следовательно, профессиональное развитие.

СПИСОК ЛИТЕРАТУРЫ:

1. Гордеева Т.О. Мотивация достижения: теории, исследования, проблемы // Современная психология мотивации / Под ред. Д.А. Леонтьева. – М.: Смысл, 2002. – с.47-102;
2. Распопин О.А. Психолого-педагогические факторы формирования мотивации профессиональной деятельности: Лион, 2007. 191 с;
3. Регуш Л.А., Орлова А.В. Педагогическая психология [Электронный ресурс]: учебное пособие. – М.: СПб.: Питер, 2011. – 414 с. – Режим доступа: URL: <http://historich.ru/uchebnoe-ez-posobie-pod-redakciej-l-regush-a-orlovojpedagogic/index.html#pages>;
4. Ильин, Е. П. Мотивация и мотивы — СПб.: Питер, 2002. — 512 с.;
5. Шаховой В. А. Мотивация трудовой деятельности: Учеб. Пособие. М.: Вершина, 2003. 221 с

Sidash M.D.

Tyumen State University

(Tyumen, Russia)

MOTIVATION AS FACTOR IN DEVELOPMENT OF PROFESSIONAL MOTIVATION OF TEACHERS

***Abstract:** this article is devoted to the role of motivation in the professional development of teachers. Such concepts as "motivation", "external motivation", "internal motivation" are considered. The stages of professional development and the peculiarities of motivation at each stage are considered.*

***Keywords:** motivation, external motivation, internal motivation, stages of professional development.*

УДК 37

Такмакова С.И.

учитель начальных классов

МКОУ «Тундутовская СОШ им. И.Т. Черткова»

(с. Тундутово, Республика Калмыкия, Россия)

РАЗВИТИЯ И ПОДДЕРЖАНИЯ ДЕТСКОГО ИНТЕРЕСА К ЧТЕНИЮ

Аннотация: в работе показано как мы, взрослые можем помочь ребёнку сохранить и развить стремление к познанию, удовлетворить его потребность в активной деятельности, научить исследовать объект и его свойства.

Ключевые слова: обучение, игра, чтение, интерес.

Проблемой современных детей становится нежелание читать. Причин, ведущих к этому много, я выделю одну, как я считаю главную. Это сам процесс подготовки к обучению чтению.

Чтение – лучшее учение! Неоспоримый факт! А овладение навыком чтения в дошкольном возрасте способствует развитию природной грамотности. Педагогическая практика показывает, что читающие ребята чувствуют себя более уверенно, легче проходят период адаптации, и имеют больше перспектив для успешного обучения в школе.

Но не все родители с энтузиазмом воспринимают идею о том, что современному ребёнку желательно еще до школы научиться читать. Они считают, что эта прямая обязанность школы и учителя, даже если ребёнок проявляет интерес к чтению. Такие родители упускают момент! Напротив, есть и другие, упорно стремящиеся научить малыша чтению, когда тот не проявляет желания. И даже при наличии благих намерений, но отсутствии психологически грамотного подхода, сами родители нередко становятся виновниками того, что

ребёнок не хочет и не любит читать, а, следовательно, теряет интерес к учебным занятиям.

Мы, взрослые (воспитатели, учителя, родители) должны помнить о том, что каждый ребенок — маленький исследователь, с радостью и удивлением открывающий для себя окружающий мир. И наша задача — помочь ему сохранить и развить стремление к познанию, удовлетворить детскую потребность в активной деятельности, дать пищу уму ребёнка, научить его исследовать объект и его свойства. Как это сделать?

Опыт показывает, что обучение детей чтению - это игра взрослого и ребенка, при этом нельзя разделять игру и учение. Применяя игру, учитель (родитель) должен помнить, что дает ребёнку сложные учебные задачи, а в игру их превращает форма их проведения.

1. Стимулы.

Ребенка нельзя заставить обучаться, но можно создать для его обучения подходящие условия. Бесспорным является тот факт, что читающий книгу родитель является наглядным примером. А если ввести семейное чтение, когда одну книгу вслух читают члены всей семьи поочередно. Конечно ребёнок пожелает стать одним из читающих. А это главный стимул - научиться читать самому!

Не жалеете для ребенка, слов одобрения. Под одобрением понимается одобрение действий ребенка: "Здорово у тебя получилось", "Хорошо ты все отгадал" и т. п. Поощряйте ребёнка. Поощрением может стать какой-нибудь приз, разрешение что-либо сделать и т. п. Очень важно, чтобы поощрение не носило характер условия: "Если сделаешь то-то, тогда...". Похвалу, еще один стимул, ребенок относит не столько к выполненному им действию, сколько к себе самому. Это, во-первых. Во-вторых, похвалу ребенок может понимать, как саму возможность доставить удовольствие взрослому. Поэтому в работе с детьми чаще пользуюсь одобрением и поощрением, нежели похвалой.

2. Конкурентность.

Конкурентность - важное условие нормального протекания игры. Для того, чтобы создать конкурентность в играх с ребенком, от вас, как учителя потребуется известный артистизм, умение играть так, как если бы вы сами были ребенком. Время от времени умело поддавайтесь ребенку, а когда нужно (когда ребенок начинает достаточно умело справляться с задачей), начинайте выигрывать. Если в процессе обучения требуется разъяснение, здесь от вас потребуется компетентность и терпение. Вы можете позволить ребенку обучать вас самих: сделайте ребенка соучастником процесса обучения. Попросите его объяснить, как он делает то или иное задание.

3. Повторение.

Дети любят пересказывать любимые истории, пересматривать любимые видео, мультфильмы. Им нравится, когда читают одну и ту же любимую сказку по нескольку раз. Воспользуемся этим. Начиная занятие с ребёнком прочитывайте небольшой отрывок из детской сказки, продолжение на следующий день. Здесь есть одно важное условие! Читать нужно красиво артистично с живой мимикой.

4. Общение

В работе с детьми никогда не запрещайте ребенку говорить, рассказывать о том, что его интересует, тревожит, даже когда он говорит не по теме, даже если с самим собой. Просто находите возможность и вступать с ребенком в диалог, старайтесь не оставлять безответной ни одну реплику, ни один вопрос, обращенные к взрослому. Речь ребёнка успешнее всего развивается в атмосфере спокойствия, безопасности и любви, когда взрослые слушают его, общаются с ним, разговаривают. Следует отметить, что при обучении детей, важно воспитывать в них уверенность в собственных силах, желание использовать приобретенные навыки в повседневной жизни (нахождение знакомых букв, чтение вывесок, афиш, заголовков книг, газет и т.п.). Сложная тема «Знакомство с буквами», - запоминать буквы, называть звуки, сливать слоги и т.п. - трудная задача для ребёнка. Поможет только игра и игровые упражнения! Игровых форм

здесь более чем достаточно, познакомлю с некоторыми игровыми упражнениями, которые я успешно использую.

Упражнение 1. «Знакомство»

а) Ежедневно показываем ребенку новые буквы, последовательно, весь алфавит от "а" до "я". Читаем звук, а не название буквы: "Посмотри, это буква "М" (а не "ЭМ"), это буква "Н" (а не "ЭН"). Обращаем внимание ребенка на элементы буквы, например, "Р" состоит из палочки и дуги. Просим ребенка провести пальчиком по элементам буквы. После того, как обвели букву, спросим ребенка, какой известный предмет эта буква напоминает. Например, а - мячик и перевернутая клюшка, б - половинка от очков - стекло и дужка, в - две книги, положенные друг на друга, или удивленные глаза и т.п.

б) Когда мы познакомили ребенка со всеми буквами, предлагаем ему ежедневно просматривать все буквы, предварительно разложив их на столе, и вспоминать предметы, которые они напоминают, сначала вслух, а потом "про себя". А затем следует научиться максимально быстро узнавать буквы, проводя по ним взглядом. Все время спрашиваем ребенка: "А еще быстрее можешь?" Обязательно хвалим ребенка. Данные упражнения помогут быстрее запомнить буквы и научит ребёнка выделять в любой информации отношения двух видов. К первому из них можно отнести наглядные отношения сходства и различия. Ко второму виду можно отнести закономерные отношения, скрытые от непосредственного восприятия, но раскрываемые путём умозаключения.

Упражнение 2. «Песенка гласных»

Когда ребёнок начнёт узнавать и называть звуки всех букв алфавита, меняем правила игры: теперь нужно выделять голосом гласные, поём и обводим их красным кружком. Теперь мы читаем все звуки, обозначенные буквами правильно, выделяя голосом гласные.

Упражнение 3 «Одежда для звука».

Выделяем звук из слова вместе, ребёнок лепит букву, которой обозначается этот звук из пластилина, потом меняемся ролями (аналитико-синтетический метод). Данный метод основывается на изучении произношения

слова, выделении ребёнком звуков и слогов в слове, воспроизведении их в словах и отдельно, обозначении звуков буквами.

Упражнение 4. «Найди меня!».

Предлагаем из текста детской книжки с крупным шрифтом найти и выделить все буквы «а» (далее буквы меняются, но только гласные). Сначала это делаете в свободном темпе, показывая ребенку букву, если он ее пропустит, а затем, замеряя время по секундомеру.

Упражнение 5 . «Угадай и обведи»

Берём цветные карандаши или фломастеры. Простым карандашом пишем на бумаге крупную букву, например, "б", а ребенок цветным карандашом ее обводит и называет вслух. Затем меняемся ролями, используем другую букву (по аналогии упражнения №3) В этом упражнении (буква связывается с мышечным движением и хорошо запоминается, поскольку здесь активизируется двигательная память. Задаём вопрос ребенку: "В какой цвет ты хотел бы окрасить эту букву? " «Почему»

Упражнение 6 «Угадай-ка!»

Не произнося звук, только артикуляцией показываем гласный звук»
Нужно узнать и записать его, меняемся. Это упражнение является подготовительным к слоговому чтению.

Упражнение 7 . «Компьютер»

Для поддержания интереса к обучению просим ребенка напечатать буквы на компьютере. Дети любят пользоваться компьютером. Сначала ребенок просто нажимает на клавиши, а затем ему уже предлагается слово, предложение, которое он перепечатывает по одной букве.

Концентрация внимания на каждой букве слова в дальнейшем положительно сказывается при обучении ребенка письму, т.к. постепенно он начинает понимать, что означает переписать последовательно все буквы этого слова.

Упражнение 8. «Кто быстрее».

Называйте буквы, каждый раз быстро повторяя все предыдущие и добавляя еще одну. Например: -А –АД –АДУ -АДУМ -АДУМР -АДУМРШ - и т. д. до конца строчки. (по этому образцу готовим несколько упражнений)

Упражнение 9. «Абак»

Для этого упражнения потребуется изготовить абак для составления и чтения слогов сначала в 2, а потом в 3 окошка. Поставить артикуляцию на гласный и с этой артикуляцией произносить меняя согласные. Например:

К, О - КО, Т, О - ТО, М, О - МО, П, О - ПО и т. д.

К, А - КА, Т, А - ТА, М, А - МА, П, А - ПА и т. д.

Постепенно увеличиваем активность этого процесса. Ребёнок не застрекает на этапе слогового чтения, быстро и без особых усилий переходит к слитному чтению целыми словами.

Упражнение 10. «Наблюдатель»

Прикрепите надписи к соответствующим предметам в вашей комнате. Покажите ребенку вначале предмет и затем надпись. Проведите по надписи карандашом или указкой, называя предмет: "выключатель", "компьютер", "телевизор", "ковёр" и т. д. Контролируйте внимание ребенка - он должен наблюдать за движением Вашей указки. Пусть Вас не смущает, если он еще не умеет читать. Занимаясь таким образом, ребенок усвоит, что слова состоят из букв, привыкнет связывать слово с предметом. Систематически, независимо от того, умеет ребенок читать или нет, указывайте на надпись и спрашивайте: "Что здесь написано?" Метод Гелена Домана, легший в основу данного упражнения, дополняет методику традиционного школьного обучения. Преимущество этого метода состоит в том, что у ребенка устанавливается и прямая и обратная связь между словом и предметом.

Учение – это игра, которую нужно прекращать прежде, чем ребёнок устанет от неё.

Любое занятие нужно заканчивать на позитиве, то есть теми упражнениями, которые уже доступны ребёнку, доставляют ему удовольствие. Это стимулирует и вызывает желание продолжать обучение.

СПИСОК ЛИТЕРАТУРЫ:

1. Г.А. Цукерман. Чтение с увлечением.
2. Интернетисточники:
crr53vorkuta.ucoz.ru/publ/sovety_psikhologa/uchim_stikhi/1-1-0-3
3. cyberpedia.su/1x7fec.html

Takmakova S.I.

Tundutovskaya Secondary School

(Tundutovo village, Republic of Kalmykia, Russia)

DEVELOPING AND MAINTAINING CHILDREN'S INTEREST IN READING

Abstract: the paper shows how we, adults, can help a child to preserve and develop the desire for knowledge, satisfy his need for active activity, teach him to explore an object and its properties.

Keywords: learning, playing, reading, interest.

УДК 371.11

Трегубова В.Е.

студент

Волгоградский государственный
социально-педагогический университет
(г. Волгоград, Россия)

ПРЕДСТАВЛЕНИЕ ОБ УКЛАДЕ ОБЩЕОБРАЗОВАТЕЛЬНОЙ ОРГАНИЗАЦИИ

Аннотация: в работе рассматриваются различные определения понятия «уклад общеобразовательной организации». При помощи анализа и сравнения определений выработано и систематизировано теоретическое представление об укладе общеобразовательной организации.

Ключевые слова: общеобразовательная организация, уклад общеобразовательной организации, уклад школы.

В современном образовательном контексте существует необходимость в более ясном и конкретном понимании понятия "уклад общеобразовательной организации". Это позволит более эффективно организовывать обучение и развитие подростков, включая одаренных учащихся. Конкретизация теоретических представлений об укладе общеобразовательной организации поможет определить ключевые компоненты образовательной среды, такие как методы обучения, учебные программы, организационные структуры, ресурсы и поддержку, предоставляемую образовательными учреждениями. Также это позволит более четко определить роль и функции педагогов, администрации и других участников учебного процесса в создании и поддержке подходящей среды для развития одаренностей подростков.

Для решения исследовательской задачи «конкретизировать теоретические представления об укладе общеобразовательной организации» мы

будем использовать метод сравнения определений разных авторов между собой. Для начала дадим определения ключевым понятиям.

Образовательная организация - некоммерческая организация, осуществляющая на основании лицензии образовательную деятельность в качестве основного вида деятельности в соответствии с целями, ради достижения которых такая организация создана [3, ст. 2]. Понимание этого термина поможет сравнить существующие определения уклада общеобразовательной организации и выделить наиболее значимые характеристики.

Теперь обратимся к литературе, а именно к диссертации С.Н.Вачковой [1], к письму Минпросвещения РФ [2] и к диссертации Т.П.Хреновой [4]. Автореферат С.Н.Вачковой посвящен научно-историографическому анализу использования понятий «уклад школы», «уклад школьной жизни». Показано, что эти термины используются как в педагогике, так и - начиная с 10-х гг. XXI в. – в нормативных документах, регулирующих образовательную практику. До сих пор существуют разные подходы к пониманию этого феномена. С.Н.Вачкова рассматривает разные трактовки понятия «уклад школы» под авторством коллегии Министерства образования РФ, А.Н.Тубельского, И.Д.Фрумина, Л.А.Козловой и других. Проведенный в диссертации анализ показал, что в разных теоретических подходах рассматриваются разные общесистемные проявления и качества школы, например, уклад школы, дух школы, школьная культура. Вне зависимости от исходного понятия, которым пользуются исследователи, каждый из них стремится расширить понятие для того, чтобы связать с феноменом целостности, системности и уникальности, который скрыто имеется в каждой школе. Как итог, на основе методологии гуманитарного и социально-феноменологического подходов С.Н.Вачкова дает авторское определение уклада школы.

В письме Минпросвещения России раскрываются основные особенности уклада общеобразовательной организации, а также дано определение уклада и приведен примерный перечень ряда основных и дополнительных характеристик,

значимых для описания уклада, особенностей условий воспитания в общеобразовательной организации.

В автореферате Т.П.Хреновой рассмотрена история развития понятия «уклад жизни» в работах отечественных философов, историков, политиков, социологов и сделан вывод о многоаспектности понятия. Также изучение представления западных ученых и взгляды педагогов-исследователей в совокупности с обращением к официальной точке зрения на определение понятия «уклад жизни школы», отраженной в письмах Министерства образования РФ, позволяет сделать вывод о том, что такое уклад жизни школы и дать авторское определение понятия «уклад школы».

Рассмотрим три определения уклада общеобразовательной организации (два авторских (С.Н.Вачкова и Т.П.Хренова) и официальное от Минпросвещения России), данные разными исследователями в их диссертациях:

1. Уклад школы – сформировавшаяся и достаточно устойчивая система всех социально-педагогических взаимодействий в образовательном учреждении, детерминированная организационными, профессионально-ролевыми структурами школы как социальной организации и испытывающая влияние со стороны других социальных, культурных и информационно-коммуникационных сред [1, с. 9].

2. Уклад задает порядок жизни общеобразовательной организации и аккумулирует ключевые характеристики, определяющие особенности воспитательного процесса. Уклад общеобразовательной организации удерживает ценности, принципы, нравственную культуру взаимоотношений, традиции воспитания, в основе которых лежат российские базовые ценности, определяет условия и средства воспитания, отражающие самобытный облик общеобразовательной организации и ее репутацию в окружающем образовательном пространстве, социуме [2, п. 2.1].

3. Уклад как социально-педагогический феномен педагогической реальности, отражающий устоявшиеся особенности жизни школьного сообщества, общественно и лично значимые для учеников и

преподавателей, которые являются компонентом содержания явного и скрытого образования [4, с. 8].

Эти три определения описывают изучаемое понятие с разных сторон, но все они подчеркивают его социально-педагогическую значимость и влияние на образовательное учреждение. Сравним эти определения:

1. Уклад рассматривается как система социально-педагогических взаимодействий в образовательном учреждении (С.Н.Вачкова), как устанавливающее порядок жизни общеобразовательной организации (письмо Минпросвещения России), как социально-педагогический феномен педагогической реальности (Т.П.Хренова),

2. Уклад определен организационными и профессионально-ролевыми структурами школы и подвержен влиянию со стороны других социальных, культурных и информационно-коммуникационных сред (С.Н.Вачкова), определяет репутацию общеобразовательной организации в образовательном пространстве и обществе (Т.П.Хренова),

3. Уклад отражает ценности, нравственную культуру взаимоотношений и традиции воспитания (письмо Минпросвещения России), отражает устоявшиеся особенности жизни школьного сообщества, важные для учеников и преподавателей (Т.П.Хренова).

Из сравнения видно, что все определения подчеркивают значение уклада общеобразовательной организации как системы взаимодействий и культурных аспектов в образовательном учреждении. Второе определение уделяет больше внимания ценностям и репутации школы, в то время как третье определение выделяет уклад как феномен, отражающий особенности жизни в школе. Определения акцентируют важность уклада школы для образовательного процесса и общественного воспитания.

Подводя итог вышесказанному, мы можем сделать вывод, что уклад школы – это система взаимодействия и культурных аспектов в общеобразовательном учреждении. Также проведенное сравнение подчеркнуло, что уклад школы имеет социально-педагогическую значимость и влияет на

общеобразовательную организацию. Знакомство с диссертациями С.Н.Вачковой и Т.П. Хреновой, а также с письмом Минпросвещения России позволило конкретизировать важность уклада школы для образовательного процесса и общественного воспитания.

Таким образом, решением задачи «конкретизировать теоретические представления об укладе общеобразовательной организации» стала выработка и систематизация теоретического представления об укладе общеобразовательной организации.

СПИСОК ЛИТЕРАТУРЫ:

1. Вачкова, С. Н. Формирование уклада школы в информационно-коммуникационной среде: специальность 13.00.01 «Общая педагогика, история педагогики и образования» : Автореферат на соискание доктора педагогических наук / Вачкова, С. Н. , ФГБОУ ВПО "Московский педагогический государственный университет". — Москва, 2014. — 356 с.;
2. Письмо Минпросвещения России от 18.07.2022 N АБ-1951/06 "Об актуализации примерной рабочей программы воспитания" (вместе с "Примерной рабочей программой воспитания для общеобразовательных организаций" (одобрена решением федерального учебно-методического объединения по общему образованию, протокол от 23.06.2022 N 3/22)) Федеральный закон от 29.12.2012 N 273-ФЗ (ред. от 04.08.2023) "Об образовании в Российской Федерации";
3. Хренова, Т. П. Становление и тенденции развития уклада жизни отечественной школы (20–90-е годы XX века, первое десятилетие XXI века) : специальность 13.00.01 «Общая педагогика, история педагогики и образования» : Автореферат на соискание доктора педагогических наук / Хренова, Т. П. , ГОУ ВПО «Забайкальский государственный гуманитарно-педагогический университет им. Н. Г. Чернышевского». — Чита, 2010. — 218 с.

Tregubova V.E.

Volgograd State Socio-Pedagogical University

(Volgograd, Russia)

**IDEA OF STRUCTURE OF GENERAL
EDUCATION ORGANIZATION**

***Abstract:** the paper considers various definitions of the concept of "the way of a general education organization". With the help of analysis and comparison of definitions, a theoretical understanding of the structure of a general education organization has been developed and systematized.*

***Keywords:** general education, general education organization, way of school.*

УДК 37

Турлыбекова Ю.М.

магистрант 2 курса, СКП-СДМЗ-21,

кафедры специальной педагогики и психологии

Волгоградский государственный социально-педагогический университет

(г. Волгоград, Россия)

**ПОНЯТИЕ ГОТОВНОСТИ К ПРОФЕССИОНАЛЬНОМУ
САМООПРЕДЕЛЕНИЮ СТУДЕНТОВ
С НАРУШЕНИЯМИ РЕЧИ В ОРГАНИЗАЦИЯХ СРЕДНЕГО
ПРОФЕССИОНАЛЬНОГО ОБРАЗОВАНИЯ**

Аннотация: в статье рассматриваются понятие «готовность к профессиональному самоопределению», проблемы и процесс его развития, уровни сформированности готовности к профессиональному самоопределению среди студентов с нарушениями речи в организациях среднего профессионального образования.

Ключевые слова: готовность к профессиональному самоопределению, уровни сформированности, студенты с нарушениями речи, процесс развития профессионального самоопределения, среднее профессиональное образование.

Комплексное понятие готовности к профессиональному самоопределению студентов с нарушениями речи в организациях среднего профессионального образования не нашло широкого освещения в литературе, однако авторы, такие как Б.Г. Ананьев, В.А. Крутецкий, Н.Д. Левитов, С.Л. Рубинштейн, Л.И. Божович и другие, дают свое видение готовности к самоопределению.

Таблица 1. Понятие «Готовность к самоопределению».

Автор	Определение	Характеристика
Б.Г. Ананьев	проявление способностей к высокопродуктивной деятельности [1, с. 18]	В данном определении автор подчеркивает, что готовность к самоопределению личности возникает при условии наличия способностей. Однако, в данном определении есть недостаток, так автор не учитывает, что между проявлением способностей и самоопределению не всегда существует прямая связь, так как для реализации потенциала самоопределения необходимо наличие мотивационных факторов.
В.А. Крутецкий	пригодность к деятельности и активное положительное отношение к ней [2, с. 6]	В данном определении автор подчеркивает не только способности, но и фактор мотивации, такой как положительное отношение.
Н.Д. Левитов	уровень психологического состояния личности [3, с. 15]	Не согласимся с данным определением, так как не всегда уровень психологического состояния влияет на готовность к самоопределению личности. Данный фактор выступает в качестве готовности к ней, но не в полной мере ее определяет

Не согласимся с данным определением, так как не всегда уровень психологического состояния влияет на готовность к самоопределению личности. Данный фактор выступает в качестве готовности к ней, но не в полной мере ее определяет.

Позиция данных авторов, обоснована тем, что для студентов с нарушением речи профессиональное образование более доступно по уровню способностей, готовности и психологического состояния.

В трудах С.Л. Рубинштейна, Е.А. Климовой, В.В. Чебышевой фигурируют такие факторы, отражающие готовность к самоопределению как когнитивные, мотивационные и практические.

В результате готовность к самоопределению личности – это «психологическая и практическая готовность и способность личности к выбору профессии с учетом объективных и субъективных факторов окружающей среды и общественного развития».

С 2013 года Правительство РФ объявило курс на развитие инклюзии в образовании, в частности стали решаться вопросы готовности к профессиональному самоопределению обучающихся с ограниченными возможностями здоровья и нарушениями речи.

Программа «Инклюзивное образование» инициировала разработку подходов и программ развития профессионального самоопределения личности.

При этом работа с личностью с нарушением речи имеет свою специфику, которая, прежде всего связана с осознанием человеком ограничений здоровья и исходя из этого обеспечить должный уровень, практической, психологической и мотивационной платформы для формирования готовности к самоопределению.

Проведённый выше литературный обзор подчеркивает усилия государства и общества на реализацию усилий по формированию готовности к профессиональному самоопределению.

Так Б. Г. Ананьев предлагает обеспечить должный уровень готовности к совершению действий или учету возможных вариантов развития ситуации.

В качестве действий или ситуаций выступает готовность реагировать на рискованные ситуации, готовность к межличностным коммуникациям или профессиональным действиям.

В. А. Крутецкий имеет более взвешенный подход к пониманию сущности готовности к самоопределению, дополняя его отдельными элементами «готовности», таких как стремление к деятельности и уровень психологической готовности.

В этом определении В. А. Крутецкий предлагает готовность рассматривать через призму психологической подготовки к самоопределению. Следовательно, он уделяет внимание влиянию когнитивных факторов на личность, к ним он относит:

- мотивацию к деятельности,
- концентрацию внимания,
- планирование и др.

Другой автор Н. Д. Левитова [5, с. 28]. Применяет системный подход к определению термина готовность, выделяя субъективное отношение системы, в рамках которой реализуются мотивационные, практические и когнитивные функции.

Коллектив авторов С. Л. Рубинштейн, Б. Г. Ананьев, Л. И. Божович, Е. А. Климова и В. В. Чебышева формирование готовности к профессиональному самоопределению обучающихся с ограниченными возможностями здоровья и нарушениями речи с психологией личности [4, с. 3].

В результате разработанный теоретический и практический материал позволяет реализовать интеграцию в общество обучающихся разных категорий, в том числе с нарушением речи.

Несмотря на наличие множества определений, готовность к самоопределению у них есть общий посыл, так готовность связана либо с характеристиками личности, либо с разными элементами системы, в рамках которой реализуются мотивационные, практические и когнитивные функции.

Инклюзивный подход же призван обеспечить учет особенностей, обучающихся с ограниченными возможностями здоровья и нарушениями речи в этом процессе.

В таблице 2 рассмотрим проблемы готовности к профессиональному самоопределению, у студентов с нарушениями речи, обучающиеся в организациях среднего профессионального образования:

Таблица 2. Проблемы готовности к профессиональному самоопределению, у студентов с нарушениями речи, обучающиеся в организациях среднего профессионального образования.

<p>1. Особенности психофизического развития обучающихся с нарушениями речи могут включать задержку или отклонения в развитии физических и психических функций, которые могут затруднять усвоение и применение профессиональных навыков.</p>	<p>Например, дисфункции моторики речи могут затруднять произношение определенных звуков или затруднять способность понимать и использовать сложную речь, что может оказывать влияние на обучение и работу в определенных профессиональных областях.</p>
<p>2. Недостаточная осведомленность обучающихся о мире профессий и рынке труда может быть проблемой, потому что они могут иметь ограниченные возможности доступа к информации о различных профессиях и требованиях для работы.</p>	<p>Это может привести к ограниченным возможностям выбора профессии и подготовке к ней, что снижает шансы на успешную карьеру.</p>
<p>3. Наличие сложностей выбора студентами с нарушениями речи дальнейшего образовательного маршрута для овладения профессией может быть вызвано неуверенностью и сомнениями в своих способностях, недостатком информации о доступные образовательные программы и</p>	<p>Это может привести к неправильному выбору профессии или отсутствию мотивации для достижения успеха в выбранной области.</p>

возможностей для развития в определенной области.	
4. Своеобразие развития личности студентов с нарушениями речи может проявляться в социальной и эмоциональной неуверенности, низкой самооценке, тревожности и неспособности эффективно коммуницировать с окружающими.	Эти факторы могут повлиять на принятие решений о профессиональном самоопределении и способности адаптироваться к рабочей среде и требованиям профессии.
5. Трудности в переобучении и переподготовке обучающихся с нарушениями речи могут возникать из-за ограничений в их способности быстро и эффективно осваивать новую информацию и навыки.	Это может потребовать дополнительного времени и усилий для достижения необходимого уровня профессиональной подготовки, что может быть вызовом в быстро меняющемся мире труда. Однако, с поддержкой и специализированными методами обучения, обучающиеся с нарушениями речи могут успешно справляться с этими трудностями и достигать своих профессиональных целей.

Для измерения уровня сформированности готовности к профессиональному самоопределению студентов с нарушениями речи в организациях среднего профессионального образования исследователями М. С. Савиной, Л. Ш. Махмудовым, М. В. Борисовой предлагаются следующие критерии и показатели, которые приняты нами за основы нашего представления:

1.1. Наличие общественно-значимых мотивов выбора профессии означает, что человек стремится выбрать такую профессию, которая будет полезна обществу и способствовать его благополучию. Например, мотивом может быть желание заниматься медициной для помощи больным или выбор образовательной сферы для формирования будущего поколения.

1.2. Осознание долга перед обществом и стремление принести ему пользу своим трудом означает, что человек чувствует ответственность и обязанность использовать свои навыки и способности в профессиональной деятельности для улучшения жизни других людей или общества в целом.

1.3. Наличие интересов и уважения к людям труда и любому труду означает, что человек ценит и уважает труд других людей и понимает важность различных видов профессиональной деятельности. Он может быть заинтересован в изучении различных профессий и готов посвятить свою жизнь работе, которая будет соответствовать его интересам и уважению к труду других людей.

1.4. Потребность в трудовой деятельности значит, что человек осознает, что работа является необходимой для его самореализации и удовлетворения потребностей. Он понимает, что работа дает возможность расти и развиваться как личность, а также достигать материального благополучия.

1.5. Сформированность общетрудовых умений и навыков означает, что человек обладает определенными знаниями, навыками и опытом, необходимыми для успешного выполнения профессиональных задач. Это могут быть коммуникативные навыки, организационные способности, умение работать в коллективе и др.

1.6. Склонности и способности к конкретному виду трудовой деятельности означает, что человек обладает естественными склонностями и способностями, которые соответствуют требованиям выбранной профессии. Например, для профессии педагога важно иметь склонность к общению с детьми, понимание и легкость в объяснении материала.

1.7. Наличие адекватной самооценки соответствия личностных качеств и черт характера требованиям избираемой профессии означает, что человек имеет реалистическое представление о своих способностях и умениях, и они соответствуют требованиям и особенностям выбранной профессии. Это позволяет человеку быть уверенным в своих силах и эффективно выполнять профессиональные задачи.

Рис. 1. Критерии и показатели уровней сформированности готовности к профессиональному самоопределению студентов с нарушениями речи в организациях среднего профессионального образования.

Как было сказано выше, чтобы сформировать готовность к профессиональному самоопределению у учащихся с нарушениями речи необходимо признание личностью себя в условиях окружающей среды и общества. Признание включает в себя следующие аспекты:



Рис. 2. Аспекты признания личностью себя в условиях окружающей среды и общества.

Указанные проблемы могут возникнуть, так же в случае, если, совершён неверный выбор профессии обучающегося с ограниченными возможностями здоровья, что повлечет за собой негативные последствия в большей степени, чем у личностей без отклонений в здоровье.

В совокупности с инклюзивным подходом обоснована позиция рассмотренных выше авторов о том, что требования к развитию самоопределения личности должны быть на самом высоком уровне.

Принятие данных требований позволит снизить риск принятия неверного выбора профессии, а, следовательно, поспособствует социальной адаптации и личного успеха, обучающегося с ограниченными возможностями здоровья.

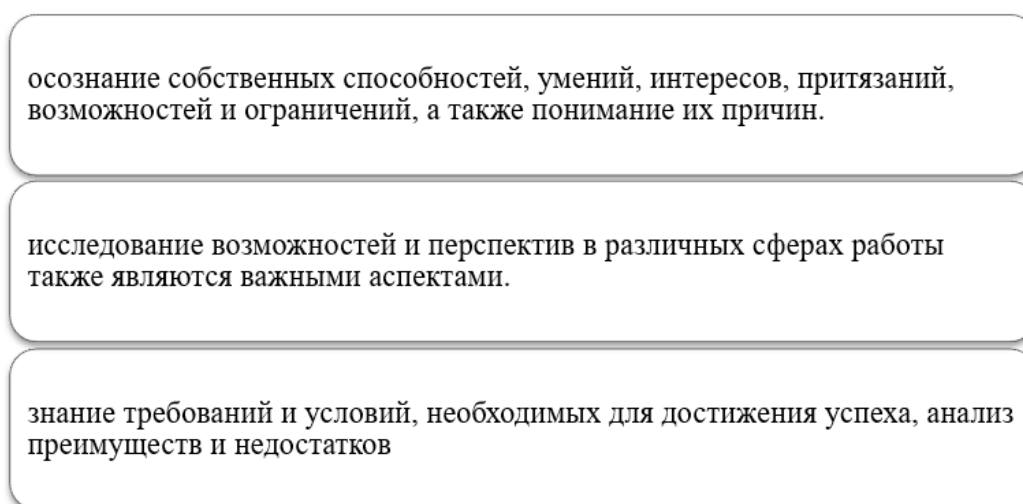
В таблице представим данные требования.

Таблица 3. Понятие «Требования к развитию самоопределения личности»

1. Набор персонала:	На первом этапе нужно сформировать команду опытных и обученных специалистов, включая педагогов, психологов, врачей, инструкторов по реабилитации и т.д. Эти специалисты должны быть знакомы с особенностями учеников с нарушениями речи, чтобы лучше понимать потребности и соответствующие стратегии работы с этой группой.
2. Составление индивидуальных программ:	Необходимо провести индивидуальные консультации с их родителями, чтобы определить особенности каждого ребенка. Индивидуальные программы развития должны быть составлены с учетом специфических потребностей и интересов детей.
3. Создание специфической среды:	Колледж должен быть организован таким образом, чтобы минимизировать отвлекающие факторы и предоставить ученикам структурированную среду. Для этого достаточно места для активных занятий, а также достаточно сотрудников, чтобы обеспечить постоянное наблюдение и поддержку.
4. Развитие саморегуляции:	Одной из главных задач является помощь с нарушениями речи развить навыки саморегуляции.
5. Специальные методики обучения:	Важно использовать специальные методики обучения при работе с этой группой учеников. Например, использование визуальных пособий и наглядных материалов может помочь им лучше усваивать информацию. Также важно разнообразить методики обучения, чтобы предоставить различные способы обучения и содействовать их усвоению.

6. Медицинское сопровождение:	Поскольку у некоторых учеников с нарушениями речи могут быть медицинские проблемы, необходимо обеспечить медицинское сопровождение. Это может включать контроль, проведение регулярных обследований и т.д.
-------------------------------	--

1. Набор персонала: на первом этапе нужно сформировать команду опытных и обученных специалистов, включая педагогов, психологов, врачей, инструкторов по реабилитации и т.д. Эти специалисты должны быть знакомы с особенностями учеников с нарушениями речи, чтобы лучше понимать потребности и соответствующие стратегии работы с этой группой.

2. Составление индивидуальных программ: необходимо провести индивидуальные консультации с их родителями, чтобы определить особенности каждого ребенка. Индивидуальные программы развития должны быть составлены с учетом специфических потребностей и интересов детей.

3. Создание специфической среды: Колледж должен быть организован таким образом, чтобы минимизировать отвлекающие факторы и предоставить ученикам структурированную среду. Для этого достаточно места для активных занятий, а также достаточно сотрудников, чтобы обеспечить постоянное наблюдение и поддержку.

4. Развитие саморегуляции: Одной из главных задач является помощь с нарушениями речи развить навыки саморегуляции.

5. Специальные методики обучения: важно использовать специальные методики обучения при работе с этой группой учеников. Например, использование визуальных пособий и наглядных материалов может помочь им лучше усваивать информацию. Также важно разнообразить методики обучения, чтобы предоставить различные способы обучения и содействовать их усвоению.

6. Медицинское сопровождение: поскольку у некоторых учеников с нарушениями речи могут быть медицинские проблемы, необходимо обеспечить

медицинское сопровождение. Это может включать контроль, проведение регулярных обследований и т.д.

Реализация данных положений позволит обеспечить высокий уровень формирования готовности, к самоопределению обучающегося с ограниченными возможностями здоровья.

Инклюзивный подход и учет особенностей, обучающихся с ограниченными возможностями здоровья и нарушениями речи отраженный в исследовательских работах и государственных программах позволит запустить качественный механизм адаптации и интеграции в общество.

СПИСОК ЛИТЕРАТУРЫ:

1. Ананьев, Б.Г. О проблемах современного человекознания [Текст] / Б.Г. Ананьев. – СПб.: Питер, 2002. – 272 с. – URL: http://elib.gnpbu.ru/text/ananyev_o-problemah-sovremenno-go_1977/fs,1/ (дата обращения 20.12.2022). – Текст: электронный;
2. Бахина А.В. Эффективность цифровых инструментов формирования общекультурных и профессиональных компетенций. // Альманах Института коррекционной педагогики. Альманах № 43 2021 URL: <https://alldef.ru/ru/articles/almanac-43/the-effectiveness-of-digital-tools-for-the-formation-of-general-cultural-and-professional-competencies>(дата обращения: 17.03.2023);
3. Белослудцева, И. В. Проблема определения понятия «готовность» в педагогической науке [Текст] / И. В. Белоелудцева, О. В. Петунии // Наука и образование XXI века: сборник статей Международной научно-практической конференции. (31 мая 2013 г.): в 5 ч. Ч. 3 / отв. ред. Р. Г. Юсупов. - Уфа: РИЦ БашГУ, 2013. - С. 7-12;
4. Бисинова Д.Э. Мотивация профессионального выбора старшеклассников [Электронный ресурс] // Студенческий электронный журнал «СТРИЖ» 2016. №3 (07) URL: <http://strizh-vspu.ru/jurnal/25> (дата обращения 17.03.2023);
5. Большой психологический словарь, Б. Г. Мещеряков, В. П. Зинченко, Издательство Прайм-Еврознак, 2007. – URL: https://psychological.slovaronline.com/415-GOTOVNOST_K_DEYSTVIYU (дата обращения 27.02.2023). – Текст: электронный;
6. Кантор В.З., Коробейников И.А. Профессиональное образование лиц с ОВЗ и инвалидностью: целевые ориентиры и факторы успешного развития. // Альманах Института коррекционной педагогики. Альманах №36 2019 URL: <https://alldef.ru/ru/articles/almanac->

36/development-of-professional-education-of-persons-with-special-needs-and-disabilities (дата обращения: 17.03.2023);

7. Крутецкий, В. А. Основы педагогической психологии [Текст] / В. А. Крутецкий. – М.: Просвещение, 1972. – 255 с. – URL: http://elib.gnpbu.ru/text/krutetskiy_osnovy-pedagogicheskoy-psihologii_1972/fs,1/ (дата обращения 20.12.2022). – Текст: электронный.

Turlybekova Yu.M.

Volgograd State Socio-Pedagogical University

(Volgograd, Russia)

**CONCEPT OF READINESS FOR PROFESSIONAL
SELF-DETERMINATION OF STUDENTS WITH SPCH DISORDERS
IN ORGANIZATIONS OF SECONDARY VOCATIONAL EDUCATION**

***Abstract:** the article discusses the concept of "readiness for professional self-determination", the problems and process of its development, the levels of formation of readiness for professional self-determination among students with speech disorders in secondary vocational education organizations.*

***Keywords:** professional self-determination, levels of formation, students with speech disorders, process of development, secondary vocational education.*

УДК 37

Фомичева О.С.

воспитатель дошкольного отделения

Малуксинский филиал

МБОУ «Мгинская СОШ»

(п. Старая Малукса, Ленинградская обл., Россия)

СИНКВЕЙН В РАБОТЕ ПО РАЗВИТИЮ РЕЧИ ДОШКОЛЬНИКОВ ЛОГОПЕДИЧЕСКОЙ ГРУППЫ

***Аннотация:** слово «синквейн» происходит от французского слова «пять» и означает «стихотворение пяти строк».*

Синквейн – нерифмованная пятистрочная стихотворная форма, написанная в соответствии с определёнными правилами. У синквейна много разновидностей, но в последнее время особо популярным стал так называемый «дидактический синквейн».

***Ключевые слова:** синквейн, ОНР, обучение.*

Как говорил Л. С. Выготский «Без речи нет ни сознания, ни самосознания». Решение проблем речи является актуальной темой в дошкольном возрасте. Специалисты и педагоги, работающие в детском саду, отмечают, что у старших дошкольников часто имеются нарушения речи, бедный словарный запас, дети не умеют составлять рассказ по картинке, пересказать прочитанное, им трудно выучить наизусть стихотворение, поэтому все больше детей с ОНР.

Сегодня существует множество методик, с помощью которых можно регулировать процесс развития речи у детей с ОНР.

Одним из эффективных интересных методов, который позволяет активизировать познавательную деятельность и способствует

развитию речи, является работа над созданием синквейна, в связи с этим эта тема является очень актуальной в настоящее время.

Так что же такое синквейн?

Синквейн – один из эффективных методов развития речи дошкольника.

В чём же его эффективность и значимость?

1. Новая технология-открывающая творческие, интеллектуальные и речевые возможности каждого.

2. Гармонично вписывается в работу по развитию лексико-грамматической стороны речи, способствует обогащению и актуализации словаря.

3. Является диагностическим инструментом, даёт возможность педагогу оценить уровень усвоения ребёнком пройденного материала.

4. Носит характер комплексного воздействия - не только развивает речь, но способствует развитию памяти, внимания, мышления.

5. Имеет игровую направленность.

6. И самое главное достоинство – это простота.

Синквейн могут составить все.

На сегодняшний день десятки отечественных авторов указывают на большую помощь синквейна в постановке правильности и осмысленности речи для детей с ОНР дошкольного возраста.

Можно ли учить составлять синквейны детей, ещё не умеющих читать?

Конечно, можно. Для этого мы вводим условные обозначения. Составление синквейна похоже на игру, ведь сочинять весело, полезно и легко! Дети, которые не умеют читать, устно составляют синквейн с вопросительными словами. О ком, о чем? Какие, какая, какое? Что делал, что сделал? При помощи наводящих вопросов дети учатся выделять главную мысль, отвечать на вопросы и по определенному алгоритму создают свои устные нерифмованные стихотворения.

Синквейн может использоваться не только в индивидуальной, подгрупповой и фронтальной работе, на занятиях, в режимных моментах, в

совместной деятельности педагогов с детьми, а также рекомендуется родителям, в связи с этим обуславливается практическая значимость данной тематики.

Данный метод может легко интегрироваться со всеми образовательными областями, а простота построения синквейна позволяет быстро получить результат. При творческом использовании синквейна на занятиях он воспринимается дошкольниками как увлекательная игра. Но нужно помнить, что необходимо составлять синквейн только на темы хорошо известные детьми и обязательно показывать образец.

Применение метода синквейна оказывает положительное и чрезвычайно эффективное влияние на развитие памяти, внимания, восприятия, познавательной активности детей с ОНР.

СПИСОК ЛИТЕРАТУРЫ:

1. Борисова Л.В. Составление синквейна как одна из инновационных технологий подачи материала по развитию речи/ Л.В. Борисова // Синквейн как прием развития речевого творчества. – 2018. - №5.;
2. Душка Н.Д. Синквейн в работе по развитию речи с дошкольниками/ Н.Д. Душка // Журнал «Логопед». – 2020. – С. 57 – 62.;
3. Зотеева В. В. Речевое развитие дошкольников / В.В. Зотеева // Вопросы дошкольной педагогики. - 2019. - С. 60-62.

Fomicheva O.S.

Mgninskaya Secondary School

(Old Maluksa, Russia)

**CINQUAIN IN WORK ON DEVELOPMENT OF SPCH
OF PRESCHOOLERS OF SPCH THERAPY GROUP**

***Abstract:** the word "cinquain" comes from the French word "five" and means "a poem of five lines". Cinquain is a non-rhymed five-line poetic form written in accordance with certain rules. There are many varieties of cinquain, but recently the so-called "didactic cinquain" has become especially popular.*

***Keywords:** cinquain, kids, education.*

УДК 504.75

Чаканова Н.

преподаватель кафедры экологии

Туркменский государственный университет имени Махтумкули

(г. Ашхабад, Туркменистан)

ЭКОЛОГИЧЕСКОЕ ВОСПИТАНИЕ УЧАЩИХСЯ В ОБРАЗОВАТЕЛЬНОМ ПРОЦЕССЕ

Аннотация: в этой статье представлен краткий обзор об экологическом воспитании учащихся в образовательном процессе, а также введена информация о формировании экологической компетентности.

Ключевые слова: экология, структура, исследование, культура, натурализм, возникновение, поколение, общество.

Современное экологическое состояние окружающей среды вызывает необходимость радикальных перемен и переосмысления содержания и организации экологического образования и воспитания, природоохранной, натуралистической, экспериментально-исследовательской деятельности учащейся молодежи.

Экологическое воспитание следует рассматривать как часть общеобразовательной подготовки учащихся, ведь экологическая культура является составной частью общей культуры. Поэтому экологическое воспитание является одним из направлений воспитательной работы, что способствует общественному осознанию экологических проблем современности, их последствий, путей решения и предотвращения возникновения новых.

Экологическое воспитание подрастающего поколения сегодня стало насущной потребностью общества. Причины и последствия негативных экологических ситуаций, возможность и необходимость преодоления

экологического кризиса - эти вопросы являются обязательной составляющей школьного экологического образования. Экологические проблемы современности требуют от школы уделять больше внимания формированию экологического сознания, понимания окружающего мира и себя.

Важная роль в осуществлении процесса формирования экологической компетентности студентов принадлежит ВУЗу. Важно, чтобы ВУЗ и семья осознавали необходимость в построении совместных усилий, на основе которых создаются необходимые условия в процессе воспитания детей. Они остаются важнейшими социальными ячейками, которые обеспечивают воспитательный процесс и взаимодействие ребенка и социума.

Воспитательная деятельность школы будет успешной при условии, что она стремится стать открытой социально-педагогической системой, готовой к расширению и укреплению взаимодействия с детьми

В структуре экологической культуры, как сложном личностном образовании, выделяют экологические знания, экологическое мышление, умения и навыки природоохранной деятельности, экологическое мировоззрение, экологическую этику. Каждому компоненту соответствует определенный уровень экологической зрелости: от элементарных экологических знаний и представлений к их глубокому осознанию и практической реализации на всех уровнях.

Именно формирование ценностного отношения к природе является важнейшим воспитательным задачам учителя по становлению экологической культуры учащихся.

Духовное формирование и развитие личности должно протекать в экологическом русле. Терпимое, бережное отношение к окружающей природной среде не только экологическая и экономическая, но и этическая проблема. В этой связи необходима коренная переориентация морального сознания человека, «переоценка» моральных ценностей в отношении к природе.

Экологическое образование должно помогать выработать экологический стиль мышления, экологическую культуру подрастающего поколения. Этому способствует организация деятельности факультативов, а также использование различных форм внеклассной и внеурочной работы для формирования у учащихся экологического мышления.

СПИСОК ЛИТЕРАТУРЫ:

1. Дурдыев С.К., Сапаров О., Оразов М., Гурбандурдыев Г. Экология – Ашхабад, 2005;
2. Глоссарий экологических терминов. - Ашхабад., 2002.

Chakanova N.

Turkmen State University named after Magtymguly
(Ashgabat, Turkmenistan)

ENVIRONMENTAL EDUCATION OF STUDENTS IN THE EDUCATIONAL PROCESS

Abstract: this article provides a brief overview of the environmental education of students in the educational process, and also introduces information about the formation of environmental competence.

Keywords: ecology, structure, research, naturalism, culture, emergence, generation, society.

УДК 376.42

Чалдыкова Д.В.

студентка кафедры специального (дефектологического) образования,
Крымский инженерно-педагогический университет им. Ф. Якубова
(г. Симферополь, Россия)

**ВНЕКЛАССНАЯ РАБОТА КАК СПОСОБ
ФОРМИРОВАНИЯ ПАТРИОТИЗМА У ДЕТЕЙ
МЛАДШЕГО ШКОЛЬНОГО ВОЗРАСТА С ЗПР**

Аннотация: формирование гражданских позиций – основа воспитательных аспектов и становления личности ребенка с ЗПР. Воспитание личности, обладающей чувством гордости и любви к своей стране невозможно без целенаправленного психолого-педагогического воздействия и систематического обучения. Так, в данной статье речь пойдет о формировании патриотических аспектов у детей младшего школьного возраста с ЗПР.

Ключевые слова: обучение, воспитание, патриотизм, ЗПР, внеклассная работа.

Проблемами развития патриотических качеств у школьников занимались такие отечественные исследователи как: В.Г. Белинский, Н.А. Бердяев,

И.А. Ильин, А.С. Калюжный и др. Изучением содержания патриотического сознания занимались: В. Г. Белинский, И. А. Еремин, А. С. Калюжный,

В. И. Ленин и др.

Ключевым моментом формирования активной гражданственной позиции школьников является совершенствование образовательной политики.

На сегодняшний день аспекты формирования патриотических качеств личности декларируется во всех образовательных и нормативных актах, программах и проектах [1, 22].

Патриотическое воспитание – это сложная система социально-педагогической деятельности, формируемая на основе передачи жизненного опыта на основе прожитых поколений. Патриотическое воспитание как аспект гражданской позиции неразрывно связано с внешнеполитическими условиями страны на каждый отдельный период времени.

Так, формирование патриотизма у детей с задержкой психического развития имеет свои особенности и реализуется на базе внеклассной работы.

Под термином ЗПР подразумевается стойкое нарушение психической деятельности, имеющее пограничное состояние между нормой и отклонением [2, 34].

Программы формирования гражданских черт детей с нарушениями развития реализуются на базе социализации и призваны интегрировать ребенка с отклонениями в общество.

Формирование патриотического воспитания начинается в младшем школьном возрасте, так как воспринятая и пережитая информация в данный период отличается устойчивостью и качественным усвоением изучаемого.

С учетом меньшей эффективности восприятия информации детьми с нарушениями развития при составлении программ следует учитывать аспекты особых образовательных условий [4, 26].

Так, Н.И. Болдырев в своих трудах отмечает, что с целью патриотического воспитания в образовательную сферу и внеклассную деятельность необходимо внедрять:

1. Организацию тематических мероприятий и фестивалей, направленных на сохранение и продвижение культурных ценностей.
2. Проведение встреч с представителями различных культур для расширения кругозора и понимания многообразия общества.
3. Включение тем гражданского образования в учебный план, чтобы школьники изучали важные аспекты социальной ответственности.

4. Организацию внеклассных занятий с элементами волонтерства, например, участие в благотворительных акциях, посещение домов престарелых, помощь нуждающимся.

5. Создание школьного волонтерского клуба, который будет заниматься благотворительными мероприятиями.

6. Участие в мероприятиях, направленных на повышение осведомленности о социальных вопросах, таких как лекции, круглые столы, встречи с представителями общественных организаций.

Немаловажным фактором развития гражданственности в сознании школьников с ЗПР выступает создание среды, способствующей социальному взаимодействию, где дети могут обмениваться мнениями и идеями

о патриотизме. Так, содержание внеклассной работы включает в себя три раздела: семейный, социальный, государственный [3, 251].

Семейный раздел включает в себя представление школьника с ЗПР о себе, семье, знает свои личные данные. Данный раздел формирует семейные взаимоотношения, любовь к родным, уважительное отношение к старшим.

Социальный раздел призван формировать у учащихся знания героического прошлого своей Родины, истории Отчизны. Содержание данного раздела призвано создавать организации по защите памятников, памятных сооружений, сохранение материальных ценностей [3, 251]

Государственный раздел включает в себя знания об истории государства, его символах, родном крае и достопримечательностях.

Во внеклассной работе в специальных коррекционных школах с целью освещения патриотических аспектов можно выделить такие темы, как:

«Дом, в котором я живу»

«Школа-наш второй дом»

«Русский дом и все, что в нем»

«Моя семья»

«Игры народов мира»

«Матрешки мира»

«Вороний день»

«Сундучок игротека народных промыслов»

«Город, в котором я живу»

«Природа моего края»

«Лесные строители» [3, 252]

В связи с психическими особенностями детей с ЗПР при формировании патриотических качеств необходимыми условиями являются:

1. Учет уровня развития каждого ребенка с ЗПР, с предоставлением индивидуализированных заданий и материалов.
2. Стимулирование интересов каждого ребенка, с использованием его сильных сторон и увлечений для обучения патриотизму [3, 252].

С целью приобщения детей с ЗПР к культуре необходимо использовать наглядный, красочный материал для представления образов и создания виртуальных путешествий. Наглядный материал должен носить доступный характер и использоваться для демонстрации флагов, арт и других элементов государственности [4, 112].

Немаловажным во внеурочной деятельности является использование интерактивных занятий. Такие занятия включают в себя использование средств компьютерной деятельности, включающей обсуждения, ролевые игры, что позволит изучить основы патриотизма путем практической деятельности [4, 112].

Таким образом, формирование патриотизма во внеклассной деятельности имеет свои аспекты в контексте детей с ЗПР. Освещение данной проблемы имеет актуальность в связи с воспитанием активной, сознательной молодежи готовой защищать и развивать свою нацию.

СПИСОК ЛИТЕРАТУРЫ:

1. Белая, К. Ю. Система работы с детьми по вопросам патриотического воспитания / К. Ю. Белая. – М.: Республика, 2011. – (Сер. «От сентября до сентября»);
2. Баряева, Л.Б. Обучение детей с выраженным недоразвитием интеллекта: программно-методические материалы / Л.Б. Баряева, И.М. Бгажнокова, Д.И. Бойков, А.М. Зарин, С.В. Комарова. - М., 2017. — 181 с.;
3. Болдырев, Н.И. Нравственное воспитание школьников: Вопросы теории / Н. И. Болдырев. М., Педагогика, 2019. 224 с.;
4. Глухов, В. П. Дефектология. Специальная педагогика и специальная психология: учебное пособие / В. П. Глухов. — Москва: МПГУ, 2017. — 312 с.

Chaldykova D.V.

Crimean Engineering and Pedagogical University
(Simferopol, Russia)

**EXTRA-CLASSROOM ACTIVITY AS WAY
TO FORM PATRIOTISM IN PRIMARY SCHOOL AGE
CHILDREN WITH SPECIAL DISTRIBUTION**

***Abstract:** the formation of civic positions is the basis of educational aspects and the formation of the personality of a child with mental retardation. Raising a person with a sense of pride and love for their country is impossible without targeted psychological and pedagogical influence and systematic training. Thus, in this article we will talk about the formation of patriotic aspects in children of primary school age with mental retardation.*

***Keywords:** training, education, patriotism, extracurricular activities.*

УДК 37

Чарыева М.

преподаватель Института международных отношений

Министерство иностранных дел Туркменистана

(г. Ашгабат, Туркменистан)

ИСПОЛЬЗОВАНИЕ ИНТЕРАКТИВНЫХ МЕТОДОВ ОБУЧЕНИЯ РУССКОМУ ЯЗЫКУ

***Аннотация:** образование и наука играют все более значительную роль в развитии современного общества. Статья посвящена одному из способов модернизации образования на компетентностной основе, а именно — посредством использования в школьном преподавании интерактивных форм обучения. Интерактивные методы обучения обеспечивают решение образовательных проблем в различных аспектах. Владение технологией интерактивного обучения способствует развитию у учащихся качеств, соответствующих требованиям, прописанным в государственных стандартах нового поколения.*

***Ключевые слова:** интерактивные методы обучения, инновационные формы обучения, урок русского языка, игровые технологии, мозговой штурм.*

Интерактивное обучение - это специальная форма организации образовательного процесса, суть которой состоит в совместной деятельности учащихся над освоением учебного материала по решению общих, но значимых для каждого проблем, в обмене знаниями, идеями,

способами деятельности. Применение интерактивных методов позволяет создать условия для: постановки целей и задач, требующих поиска и анализа различных решений, выбора различных способов деятельности для достижения результата, развития коммуникативных умений и навыков, размышления о проделанной работе, развития таких важных социальных навыков, как быстрота и гибкость, мышления при принятии решений, критический подход к проблемам, уважение к чужому мнению, умение эффективно работать в группе, команде,

более быстрой адаптации к новой ситуации, к новому коллективу, к изменяющимся условиям.

Интерактивная методика преподавания требует от учителя пересмотра очень многих привычных подходов. Так, например, казалось легким внедрение свободного общения учеников в классе друг с другом. Но без взаимного уважения, без умения прислушиваться друг к другу, без правильного общего руководства ведением урока ничего не получится.

Очень аккуратно и настойчиво нужно проводить в классе идею работы на основе общих правил поведения. Вскоре это приводит к более доверительным отношениям в классе, ученики становятся на уроках более активными.

Методика интерактивного обучения - произошло от англ. interact - находиться во взаимодействии, действовать друг на друга, обучение через участие, взаимодействие в составе меняющихся групп.

Мы называем преподавание и обучение интерактивным, если во время занятия между учащимися, а также между учащимися и учителями наблюдается высокий уровень взаимодействия. Такое взаимодействие обычно происходит в форме обсуждения, каким образом решить ту или

иную проблему и насколько приемлемо предложенное решение. Пожалуй, наиболее важно здесь понять, что процесс решения проблемы становится таким же важным или, возможно, даже важнее, чем сам ответ, это связано с тем, что целью интерактивной методики является не просто передача информации, а привитие учащимся навыков

самостоятельного нахождения ответов. Количественный состав группы не определяет качество учебы или взаимодействия. Ключевая особенность метода “взаимодействие” состоит в том, что он представляет собой Процесс Открытия, сущность которого заключается в овладении учащимися навыками обучения через взаимодействие.

Наиболее успешно обучение может проходить именно в процессе взаимодействия. Они считают, что так школьники учатся быстрее и запоминают

лучше то, что узнали во время дискуссии. Это происходит по следующим причинам:

учащиеся не только получают информацию, они также вынуждены дать логическое объяснение, почему их путь к решению и само решение является правильным или, по крайней мере, лучшим из имеющихся вариантов,

учащиеся прорабатывают идеи более глубоко, т.к. они знают, что нелогично построенные заключения будут оспариваться, учащиеся во время решения проблемы используют свой и чужой опыт. Такой общий фонд знания больше, чем знания любого отдельного ученика,

Во многих классах часто бывает так, что только лучшие ученики отвечают на вопросы, в то время как остальные молчат. Ученик должен в достаточной степени вам доверять, чтобы добровольно вызваться отвечать перед классом, особенно, если вопрос касается каких-либо фактов и существует вероятность неправильного ответа. Возможно, вы сочтете целесообразным поначалу избегать взаимодействия с отдельными учениками, пока они не привыкнут к вопросу «что вы думаете?» вместо традиционного «знаете ли вы?». Вместо этого сделайте основной упор на взаимодействие учащихся между собой.

СПИСОК ЛИТЕРАТУРЫ:

1. Жабборова С.Т. Способы повысить интерес студентов к изучению темы и объем самостоятельной работы. Международный научный журнал. Экономика и социум. No 6 (73) -с.: 2020;
2. Жабборова С.Т. Обучение сельскохозяйственной лексике студентов национальных групп, в процессе изучения русского языка. Международный научный журнал. Экономика и социум. No 6 (73) -с.: 2020;
3. Усмонов Н. Лингводидактический потенциал мультипликационных фильмов в обучении русскому языку как иностранному языку. Международный научный журнал. Вопросы науки и образования. No 11 (95) -с.: 2020

Charyeva M.

Ministry of Foreign Affairs of Turkmenistan

(Ashgabat, Turkmenistan)

USING INTERACTIVE METHODS OF TEACHING THE RUSSIAN LANGUAGE

***Abstract:** education and science are playing an increasingly significant role in the development of modern society. The article is devoted to one of the ways to modernize education on a competence — based basis, namely, through the use of interactive forms of education in school teaching. Interactive teaching methods provide solutions to educational problems in various aspects. The possession of interactive learning technology contributes to the development of students' qualities that meet the requirements prescribed in the state standards of the new generation.*

***Keywords:** interactive teaching methods, innovative forms of learning, Russian language lesson, game technologies, brainstorming.*

УДК 37 Яковлева Е.Ф., Никабадзе О.С.

Яковлева Е.Ф.

студентка

Ставропольский государственный педагогический институт

(г. Ставрополь, Россия)

Научный руководитель:

Никабадзе О.С.

кандидат педагогических наук, доцент,

Ставропольский государственный педагогический институт

(г. Ставрополь, Россия)

**ПРОБЛЕМА ФОРМИРОВАНИЯ МОТИВАЦИИ
ВЫБОРА ПРОФЕССИОНАЛЬНО-ОРИЕНТИРОВАННОГО
ОБУЧЕНИЯ У ПОДРОСТКОВ**

Аннотация: в статье раскрывается проблема формирования мотивации выбора профессионально-ориентированного обучения у подростков в условиях общеобразовательной школы, представлены психолого-педагогические условия формирования мотивации выбора профессионально-ориентированного обучения у подростков.

Ключевые слова: мотивация, подростковый возраст, профессионально-ориентированное обучение, условия.

Одной из важных целей современной общеобразовательной школы, согласно положениям Федерального государственного образовательного стандарта среднего общего образования и Стратегии развития общего образования РФ, является подготовка обучающихся к выбору профессии. Происходящие в обществе социально-экономические процессы оказывают влияние на престижность определенных профессиональных сфер, что обуславливает необходимость организации целенаправленного

профессионально-ориентированного обучения подростков в условиях общеобразовательной школы.

Выбор профессии является результатом самоопределения подростка и представляет собой единовременный процесс, который завершается поступлением в учебное заведение или трудоустройством.

Процесс формирования мотивации выбора профессионально-ориентированного обучения у подростков определяется некоторыми особенностями данного возраста.

По мнению Е.А. Климова, в подростковом возрасте активно развивается новый взгляд на будущую жизнь, формируются моральные и профессиональные ценности, амбиции, притязания на признание обществом, взаимоотношения с окружающими, личные цели и т.п. [1]

При выборе профессии подросток также руководствуется стремлением стать «взрослой личностью», занимающей важное место в обществе, и определяется потребностью в самоутверждении. Подросток не способен объективно оценивать свои силы, потребности и возможности, и, соотносить их наряду с выбранной профессией.

В связи с этими особенностями, проблема формирования мотивации выбора профессионально-ориентированного обучения у подростков является актуальной в современной сфере образования.

Для решения данной проблемы, педагогам общеобразовательной школы, считает Т.В. Кудрявцев, целесообразно создавать психолого-педагогические условия формирования мотивации выбора профессионально-ориентированного обучения у подростков, к которым относятся следующие:

- 1) организация предпрофильной подготовки в общеобразовательной школе,
- 2) предоставление подростку свободы выбора будущей профессии,
- 3) формирование у учащихся профессионально-значимых качеств посредством применения педагогами активных форм и методов профориентационной работы [2].

Первое условие – организация предпрофильной подготовки в общеобразовательных школах. Предпрофильная подготовка – это система педагогической, психологической, информационной и организационной поддержки учащихся основной школы, которая помогает им самоопределиваться по окончании общеобразовательной школы.

Введение профильного обучения и предпрофильной подготовки учащихся способствует разработке и внедрению в образовательную практику новых средств трудовой ориентации учащихся на раннем возрастном этапе, в связи с тем, что ситуация выбора профиля обучения и направления дальнейшего образования происходит в последнем классе основной школы.

И.Д. Ульянченко выделены основные задачи, решаемые педагогами и администрацией общеобразовательной школы в ходе предпрофильной подготовки:

- помощь самоопределяющемуся подростку в адаптации к реальным социально-экономическим условиям,
- формирование способности самостоятельно ориентироваться в постоянно меняющейся ситуации в обществе,
- активизация морально-волевого «тыла» самоопределяющегося человека,
- формирование готовности к внутренним компромиссам на пути к успеху,
- развитие ценностно-смыслового ядра самоопределяющейся личности,
- подготовка самоопределяющегося подростка к достойному поведению в ситуациях жизненного и профессионального кризиса [4].

Следующее психолого-педагогическое условие формирования мотивации выбора профессионально-ориентированного обучения подростков – предоставление подростку свободы выбора будущей профессии.

По мнению Е.А. Климова существует восемь углов ситуации выбора профессии: позиция старших членов семьи, позиция товарищей и сверстников, позиция учителей, личные профессиональные планы, уровень притязаний

подростка на общественное призвание, способности, склонности, информированность [1].

Этот факт позволяет сделать вывод о необходимости предоставления подростку свободы выбора будущей профессии посредством психологического образования для старшеклассников как предпосылки для объективной оценки и правильного выбора профессии.

Третьим психолого-педагогическим условием формирования мотивации подростков к выбору профессионально-ориентированного образования является развитие у учащихся важных профессиональных качеств посредством использования педагогами позитивных форм и методов в профориентации.

К позитивной форме профориентации в школе относится активная форма, которая предполагает вооружение учащихся доступными и понятными инструментами для планирования, координации и реализации собственных профессиональных перспектив, заинтересованность в осмыслении собственных проблем.

Дискуссии, семинары, факультативы, проектную деятельность, групповое и индивидуальное консультирование можно рассматривать как активные формы профориентации.

С целью формирования у учеников старших классов способности к адекватному принятию решения о выборе профиля обучения, обогащения знаний о престижных профессиях, которые соответствуют их интересам и способностям, ценностным ориентациям, педагогам общеобразовательных школ В.И. Степановский рекомендует использовать современные методы профориентационной работы:

- информационно-справочные, просветительские,
- профессиональной психодиагностики,
- морально-эмоциональной поддержки,
- интерактивные методы [3].

Таким образом, решение проблемы формирования мотивации выбора профессионально-ориентированного обучения у подростков в условиях

общеобразовательной школы в аспекте современной социально-экономической обстановке в стране видится в создании педагогами и администрацией общеобразовательных школ психолого-педагогических условий (организации предпрофильной подготовки в школе, предоставление подростку свободы выбора будущей профессии, развитие у учащихся важных профессиональных качеств посредством использования педагогами позитивных форм и методов в профориентации), обеспечивающих эффективность профориентационной работы.

СПИСОК ЛИТЕРАТУРЫ:

1. Климов, Е.А. Психология профессионального самоопределения: учеб. пособие для студ. высш. пед. учеб. заведений / Е.А. Климов. – М.: Издательский центр «Академия», 2014. – 304 с.;
2. Кудрявцев, Т.В. Психологический анализ динамики профессионального самоопределения личности / Т.В. Кудрявцев // Вопросы психологии. – 2018. – №2. – С. 51-59.;
3. Степанский, В.И. Психологические факторы выбора профессии: теория, эксперимент: учебно-методическое пособие / В.И. Степановский. – М.: Московский психолого-социальный ин-т, 2016. – 108 с.;
4. Ульянченко, И.Д. Организация предпрофильной подготовки в общеобразовательных школах / И.Д. Ульянченко. – М.: Юрайт, 2022. – 98 с.

Yakovleva E.F., Nikabadze O.S.

Yakovleva E.F.

Stavropol State Pedagogical Institute
(Stavropol, Russia)

Scientific advisor:

Nikabadze O.S.

Stavropol State Pedagogical Institute
(Stavropol, Russia)

THE PROBLEM OF FORMING MOTIVATION FOR CHOOSING VOCATIONAL-ORIENTED TRAINING IN ADOLESCENTS

***Abstract:** the article reveals the problem of forming motivation for choosing vocational-oriented training in adolescents in a secondary school, presents the psychological and pedagogical conditions for forming motivation for choosing vocational-oriented training in adolescents.*

***Keywords:** motivation, adolescence, professionally oriented training, conditions.*

УДК 32

Карнаух Д.Ю.

магистрант,

Российская академия народного хозяйства и государственной службы

при Президенте Российской Федерации

(г. Москва, Россия)

**НАЦИОНАЛЬНЫЕ ИНТЕРЕСЫ
РОССИЙСКОЙ ФЕДЕРАЦИИ И МЕЖДУНАРОДНОЕ
СОТРУДНИЧЕСТВО В АРКТИКЕ**

Аннотация: цель статьи заключается в рассмотрении и анализе механизмов формирования и реализации национальных интересов Российской Федерации и международного сотрудничества в Арктике.

Ключевые слова: Арктика, международное сотрудничество, политика.

С начала XXI в. арктические страны начали формировать правовое оформление вопросам хозяйственного освоения Арктики. В этот период ими стали разрабатываться и утверждаться документы стратегического планирования. Так, в 2006 г. первая Стратегия развития Арктического региона появилась в Норвегии, в 2010 г. – в Финляндии. В России данному вопросу не было уделено должного внимания. Первый и единственный на тот момент арктический стратегический акт в стране был утвержден в 2008 г. – Основы-2020. В период 2021-2022 гг. многими арктическими странами была проведена работа по обновлению документов стратегического планирования в Арктике. Например, в конце 2022 г. была принята новая Национальная стратегия США в Арктическом регионе до 2032 г.

В октябре 2020 г. в России на смену Основам-2020 были утверждены Основы-2035. В соответствии с позицией Е. Клименко, «Россия планирует продолжить кампанию жесткой риторики в отношении вызовов безопасности в

Арктическом регионе, а также наращивать свой военный потенциал как способ избавиться от этих предполагаемых опасений». Российские ученые не отрицают факта ухудшения с 2014 г. отношений между Россией и странами Запада. Однако, например, А.В. Загорский отмечал, что у страны «нет территориальных споров в Арктике. Морские пространства с Норвегией и США разграничены, и линии их разграничения не оспариваются.

В регионе нет потенциала для конфликтов из-за доступа к минеральным или водным биологическим ресурсам. Международно-правовой режим арктических морских пространств ясно определяет права как прибрежных, так и других государств». В 2023 г. в данный правовой документ были внесены изменения – пересмотрена позиция по международному сотрудничеству в Арктике. После начала СВО членами Арктического совета и Совета Баренцева (Евроарктического региона) было приостановлено участие России в этих структурах. Данный факт способствовал тому, что из Основ-2035 было исключено упоминание об этих организациях. Следовательно, Россией был обозначен новый вектор сотрудничества – с неарктическими странами. Ряд поправок было внесено в п. 16 Основ-2035.

Если ранее акцент делался на наращивании добрососедского взаимодействия с арктическими странами по разным областям, то теперь это реализуется с учетом национальных интересов России. При этом разработка ресурсной базы будет происходить в интересах устойчивого развития Арктического региона. Учитывая интерес международного сообщества к Арктике, а также объемы финансовых вложений, необходимых для разработки арктических природных ресурсов, нельзя отрицать того факта, что развитие Арктического региона невозможно без международного и межрегионального взаимодействия. Научными сотрудниками Российской Академии наук выделяются три потенциально возможных модели развития российской Арктики в контексте международного сотрудничества.

Первая из них подразумевает замкнутый режим освоения внутри страны и Арктического региона в частности. Однако в условиях рыночной экономики

это представляется нецелесообразным. Вторая модель предполагает развитие российского Арктического региона в условиях полной внешнеэкономической открытости. При этом подразумевается интернационализация Северного морского пути. Однако, по мнению ученых, на данный момент экономическая целесообразность ее реализации не просчитана. Третья модель является наиболее оптимальной и предполагает пространственное развитие с учетом российских и зарубежных интересов, а также инвестиций арктических стран. Автор настоящей работы считает, что в настоящее время, учитывая напряженную геополитическую ситуацию, реализация какой-либо из представленных выше моделей в чистом виде затруднена.

Анализ правок, внесенных в 2023 г. в Основы-2035, показал, что Россия в рамках международного сотрудничества в Арктике нацелена на укрепление отношений с заинтересованными в данном вопросе государствами, в том числе с неарктическими странами. Н. Корчунов отмечает, что в последнее время многие страны, в том числе Латинской Америки, ближневосточных и Азиатско-Тихоокеанского регионов, стали активно проявлять интерес к Арктике и сотрудничеству с Россией. При этом он считает, что «сложившаяся ситуация требует от нас перегруппировки, перехода к задействованию более широкого спектра методов и форматов международного взаимодействия с теми странами и организациями, которые разделяют наши подходы к устойчивому развитию региона». Однако им выражается надежда на то, что арктические государства осознают «бесперспективность своего курса». Коррективы в документе - Основы-2035 показали, что Россия не нацелена на окончательный разрыв отношений с арктическими странами.

Несмотря на то, что из п. 16 («а») данного правового документа было убрано упоминание об Арктическом совете, в п. 16 («б») данный аспект оставили без изменений. В нем регламентировано, что Арктическому совету принадлежит роль «ключевого регионального объединения, координирующего международную деятельность в регионе». Итак, на основании рассмотренного выше констатируем, что современная Арктика выступает не только объектом

международного взаимодействия, но и соперничества за арктические территории. При этом в данном процессе задействованы не только арктические державы, но и неарктические страны, интерес которых к Арктическому региону возрастает.

Учитывая сложную геополитическую обстановку, вызванную, в первую очередь, проведением СВО на Украине, актуальность приобретает поиск моделей взаимодействия в Арктике не только между Россией и странами Арктического региона, но и неарктическими странами. При этом новые Основы-2035, с учетом внесенных в 2023 г. правок, показывают, что Российское государство не настаивает на прежних форматах международного сотрудничества и делает акцент на развитие взаимодействия и с внерегиональными странами. Несмотря на наличие конфликтных ситуаций при осуществлении международного сотрудничества, развитие Арктического региона происходит в рамках глобального формирования, включая такие процессы, как конкуренция, взаимодействие, взаимовлияние и т.д. По мнению автора, в отношении Арктики реализуется модель циркумполярного сотрудничества, основанная на геополитических тенденциях и национальных интересах арктических государств.

В ближайшие годы, на наш взгляд, Арктика будет развиваться с учетом глобальных экономических процессов, связанных с изменениями на мировых рынках энергоресурсов. Таким образом, международное сотрудничество в Арктике выступает одним из ключевых национальных интересов России. Нестабильная геополитическая обстановка, вызванная, в первую очередь, проведением СВО, внесла коррективы во взаимодействие Российского государства и арктических держав.

Например, было приостановлено членство России в Арктическом совете, где она с 2021 г. являлась страной-председателем. Данные факты способствовали тому, что в Основы-2035 были внесены правки, в результате которых акцент делается на международном взаимодействии с неарктическими государствами, а также приоритет национальных интересов России.

СПИСОК ЛИТЕРАТУРЫ:

1. Об Основах государственной политики Российской Федерации в Арктике на период до 2035 года : указ Президента РФ от 5 марта 2020 года № 164 // Собрание законодательства РФ. 2020. № 10. Ст. 1317;
2. Загорский А. В. Безопасность в Арктике. М.: ИМЭМО РАН, 2019. С. 45.
3. Кто теперь за Север крайний // Коммерсантъ. 2023. URL: <https://www.kommersant.ru/doc/5874198>;
4. Основы государственной политики Российской Федерации в Арктике на период до 2020 года и дальнейшую перспективу : утв. Президентом РФ 18 сентября 2008 года № Пр-1969 (утратил силу) // Российская газета – Центральный выпуск. 2008. 30 марта. № 53п;
5. Экономика современной Арктики: в основе успешности эффективное взаимодействие и управление интегральными рисками : монография / под научной редакцией В. А. Крюкова, Т. П. Скуфьиной, Е. А. Корчак. Апатиты : ФИЦ КНЦ РАН, 2020. С. 20-21;
6. Экономика современной Арктики: в основе успешности эффективное взаимодействие и управление интегральными рисками : монография / под научной редакцией В. А. Крюкова, Т. П. Скуфьиной, Е. А. Корчак. – Апатиты : ФИЦ КНЦ РАН, 2020. – 245 с.;
7. Klimenko, E. Russia's new Arctic policy document signals continuity rather than change // Stockholm International Peace Research Institute. 2020. URL: <https://www.sipri.org/commentary/essay/2020/russias-new-arctic-policy-document-signalscontinuity-rather-change>;
8. National Strategy for the Arctic region // The White House. URL: <https://www.whitehouse.gov/wp-content/uploads/2022/10/National-Strategy-for-the-Arctic-Region.pdf>.

Karnaukh D.Y.

Russian Academy of National Economy and Public Administration
under President of Russian Federation
(Moscow, Russia)

**NATIONAL INTERESTS OF RUSSIAN FEDERATION AND
INTERNATIONAL COOPERATION IN ARCTIC**

***Abstract:** the purpose of the article is to consider and analyze the mechanisms of formation and realization of the national interests of the Russian Federation and international cooperation in the Arctic.*

***Keywords:** Arctic, international cooperation, politics.*

УДК 32

Мясников А.Н.

магистрант, кафедры государственного управления и менеджмента
Волгоградский институт управления
Российская академия народного хозяйства и государственной службы
при Президенте Российской Федерации
(г. Волгоград, Россия)

**СРАВНИТЕЛЬНЫЙ АНАЛИЗ ИЗБИРАТЕЛЬНЫХ СИСТЕМ
СУБЪЕКТОВ ЮФО (НА ПРИМЕРЕ ВОЛГОГРАДСКОЙ ОБЛАСТИ,
РОСТОВСКОЙ ОБЛАСТИ И РЕСПУБЛИКИ КАЛМЫКИЯ)**

Аннотация: в статье исследуются избирательные системы Волгоградской области, Ростовской области и Республики Калмыкия. В результате анализа сделаны выводы о доминирующей роли партии "Единая Россия" во всех трех регионах, различиях в системах формирования представительных органов, уровне участия избирателей и организационных особенностях каждого региона. Исследование важно для понимания политической картины и разработки рекомендаций по совершенствованию избирательных систем.

Ключевые слова: избирательные системы, выборы, региональные парламенты, Волгоградская область, Ростовская область, Республика Калмыкия, сравнительный анализ, политическая картина.

Актуальность изучения избирательных систем субъектов Южного федерального округа (далее - ЮФО) обусловлена тем, что их они непосредственно влияют на политическое представительство и власть на региональном уровне. Сравнительный анализ избирательных систем субъектов ЮФО позволит лучше понять механизмы формирования региональных представительных органов, выявить особенности и характеристики каждой из них, а также выяснить, как они соотносятся с федеральными стандартами и нормами.

Цель статьи заключается в выявлении и анализе различий и сходств в правовых и организационных аспектах избирательных систем субъектов ЮФО (на примере Волгоградской области, Ростовской области и Республики Калмыкия).

Законом Волгоградской области от 25.10.2008 № 1751-ОД "О выборах депутатов Волгоградской областной Думы" [6] (далее – Закон № 1751-ОД) определяется порядок реализации гражданами РФ права на участие в выборах депутатов Волгоградской областной Думы, проводимых на территории Волгоградской области в соответствии с Конституцией РФ [1], федеральным законодательством [2], Уставом Волгоградской области [3], законами Волгоградской области.

Статья 3 Закона № 1751-ОД [6] посвящена избирательной системе на выборах депутатов Волгоградской областной Думы. Избирательная система включает в себя смешанную систему, где депутаты Волгоградской областной думы избираются на 5 лет.

Каждая партия должна составить свой список, включая общую и региональную части, с ограничением на количество кандидатов в общей части (от 1 до 3) и в региональных группах (от 2 до 3). Региональные группы соответствуют одномандатным округам, и их число должно быть от 10 до 19. Общее количество кандидатов в списке ограничено 60 человеками, и в список не могут быть включены члены других политических партий.

Для получения места в думе, партийный список должен преодолеть процентный барьер в 5%. Если сумма голосов за партии, преодолевшие барьер, составляет менее 50%, то списки, набравшие менее 5%, поочередно участвуют в распределении мандатов до тех пор, пока сумма голосов не достигнет 50%. Если одной партии досталось более 50% голосов, а остальные списки набрали менее 5%, то к распределению мандатов допускается партия, занявшая второе место. Мандаты внутри партийных списков распределяются сначала между кандидатами в общей части, а затем между региональными группами с использованием методов Д'Ондта и Хэйра соответственно.

Остальные 19 депутатов выбираются в одномандатных округах по системе относительного большинства, где кандидаты могут быть выдвинуты партиями или по собственной инициативе.

Для регистрации партий необходимо было собрать от 9274 до 10 201 подписей, что составляло 0,5% от числа избирателей.

Статья 4 Закона № 1751-ОД [6] определяет принципы проведения выборов депутатов Волгоградской областной Думы (см. рисунок).



Рисунок. Принципы проведения выборов депутатов
Волгоградской областной Думы.

Источник: составлено автором по [6].

Таким образом, выборы депутатов Волгоградской областной Думы проводятся на основе принципов всеобщего равного и прямого избирательного права, свободного и добровольного участия граждан, а также открытости и публичности процесса подсчета голосов. Также в тексте ст. 4 Закона № 1751-ОД [6] уточняется, что иностранные агенты и некоторые другие организации не имеют права вмешиваться в избирательный процесс в России.

Эти положения Закона № 1751-ОД [6] направлены на обеспечение справедливых и честных выборов в Волгоградской области, с учетом принципов демократии и законности.

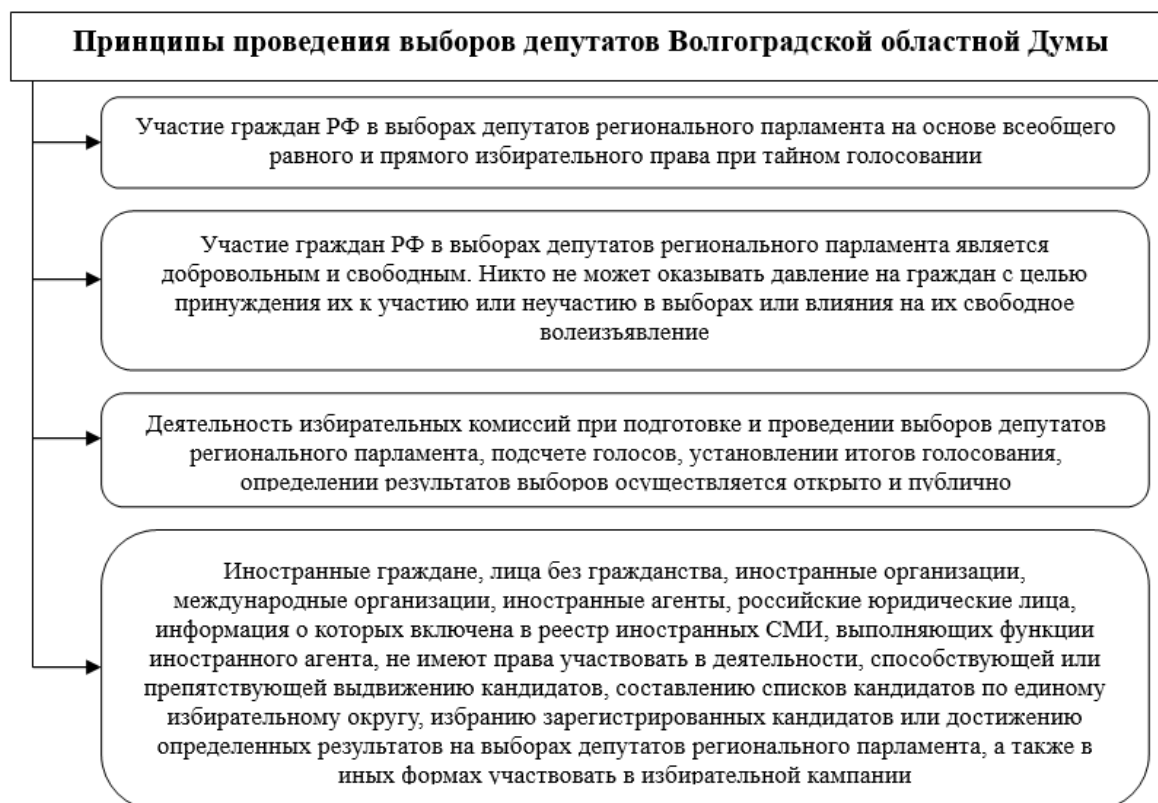
Далее рассмотрим выборную систему Ростовской области. Ст. 2 Закона Ростовской области "О Законодательном Собрании Ростовской области" от 18.09.2002 г. № 270-ЗС [7] (далее - Закон № 270-ЗС) содержит принципы избрания и основы деятельности Законодательного Собрания Ростовской области.

В соответствии с этой статьей:

Законодательное Собрание состоит из 60 депутатов, и это число является постоянным для регионального парламента Ростовской области. 40 депутатов избираются в одномандатных избирательных округах, где каждый округ представляет одного депутата. Оставшиеся 20 депутатов выбираются по единому избирательному округу пропорционально числу голосов, поданных за списки кандидатов от избирательных объединений. Депутаты избираются гражданами РФ, проживающими в Ростовской области и обладающими активным избирательным правом в соответствии с Федеральным законом от 12.06.2002 № 67-ФЗ "Об основных гарантиях избирательных прав и права на участие в референдуме граждан Российской Федерации" [2] (далее Закон № 67-ФЗ) при тайном голосовании.

Срок полномочий депутатов регионального парламента Ростовской области составляет 5 лет. Полномочия депутата начинаются с дня его избрания и заканчиваются с началом работы нового созыва Законодательного Собрания субъекта РФ.

Парламент Ростовской области имеет право осуществлять свои полномочия, если в его состав избраны не менее двух третей от установленного числа депутатов Законодательного Собрания. При определении двух третей от установленного числа депутатов, в случае получения нецелого числа, оно всегда округляется в большую сторону.

Полномочия регионального парламента Ростовской области каждого нового созыва начинаются в день проведения первого заседания вновь избранного Собрания и прекращаются в день проведения первого заседания Законодательного Собрания следующего созыва.

И наконец, перейдем рассмотрению избирательной системы Республики Калмыкия.

Ст. 5 Закона Республики Калмыкия от 02.03.2023 г. № 271-VI-3 "О выборах депутатов Народного Хурала (Парламента) Республики Калмыкия" [8] (далее Закон № 271-VI-3) определена система выборов депутатов Народного Хурала РК. Согласно Конституции РК [5], в Народный Хурал РК избирается 27 депутатов. 17 депутатов Народного Хурала избираются по одномандатным избирательным округам, которые формируются на всей территории Республики Калмыкия,

в соответствии с данным законом. Оставшиеся 10 депутатов Народного Хурала РК выбираются по единому республиканскому избирательному округу с учетом пропорциональности голосов, отданных за республиканские списки кандидатов,

в депутаты Народного Хурала РК, представленные избирательными объединениями.

На основании ст. 10 Закона № 271-VI-3 [8], республиканский избирательный округ, по которому депутаты Народного Хурала РК выбираются пропорционально количеству голосов, поданных за республиканские списки кандидатов, охватывает всю территорию субъекта РФ. Ст. 11 указанного Закона определено, что одномандатные избирательные округа формируются на 10 лет на основе данных о численности зарегистрированных избирателей на территории Республики Калмыкия. Избирательная комиссия региона разрабатывает схему одномандатных избирательных округов, в которой определены их границы, перечень административно-территориальных единиц, муниципальных образований и населенных пунктов, входящих в каждый одномандатный избирательный округ (если округ включает часть

административно-территориальной единицы, муниципального образования или населенного пункта, то схема должна включать границы этой части), а также указываются номера каждого одномандатного избирательного округа и количество избирателей в них. Новая схема одномандатных избирательных округов утверждается не позднее, чем за 80 дней до окончания срока, на который была утверждена предыдущая схема. Народный Хурал РК должен утвердить новую схему не позднее, чем за 20 дней до окончания срока, на который была утверждена предыдущая схема, и имеет право вносить в нее изменения до ее утверждения.

По результатам выборов в региональные парламенты рассматриваемых субъектов ЮФО последних созывов "Единая Россия" является доминирующей партией во всех трех регионах, хотя ее результаты разнятся: от 48% в Волгоградской области до 68,28% в Ростовской области. "КПРФ" и "Справедливая Россия" имеют значительные результаты, но их поддержка сильно разнится от региона к региону. Другие партии, такие как "ЛДПР" и "Новые Люди", имеют более скромные результаты и часто не проходят барьер, за исключением Калмыкии, где "Новые Люди" имеют значительную поддержку. Уровень участия избирателей практически одинаков во всех трех регионах ЮФО. Эти данные отражают политическую картину в этих субъектах РФ и показывают различия в предпочтениях избирателей и успешности партий в каждом из них.

Таким образом, по результатам сравнительного анализа избирательных систем субъектов ЮФО можно сделать следующие выводы:

Общими чертами во всех трех исследуемых регионах является:

использование комбинированных избирательных систем, где выборы проводятся по пропорциональной системе и системе относительного большинства,

практически одинаково низкий уровень участия избирателей во всех трех регионах ЮФО, что свидетельствует о невысокой значимости выборов и политической пассивности граждан регионов,

доминирующая роль партии "Единая Россия" во всех трех регионах ЮФО, которая де-юре имеет значительную поддержку избирателей.

Различия в избирательных системах исследуемых субъектов ЮФО состоят в том, что:

в Волгоградской области и Ростовской области большая часть депутатов выбирается в одномандатных округах, в то время как в Республике Калмыкия большее значение имеет пропорциональное представительство.

в каждом из регионов существуют свои организационные особенности, такие как границы избирательных округов, правила голосования и распределения мандатов.

Понимание этих различий и сходств позволяет лучше понять политическую картину в каждом регионе и разработать рекомендации по совершенствованию избирательных систем с учетом конкретных потребностей и особенностей каждого субъекта ЮФО.

СПИСОК ЛИТЕРАТУРЫ:

1. Конституция Российской Федерации (в ред. ФКЗ от 30.12.2008 № 6-ФКЗ, от 30.12.2008 № 7-ФКЗ, от 05.02.2014 № 2-ФКЗ, от 21.07.2014 № 11-ФКЗ, от 14.03.2020 № 1-ФКЗ) // Собрание законодательства РФ. 2014. № 31. Ст. 4398;
2. Федеральный закон от 12.06.2002 № 67-ФЗ "Об основных гарантиях избирательных прав и права на участие в референдуме граждан Российской Федерации" (ред. от 31.07.2023) // Собрание законодательства РФ, № 24, 17.06.2002, ст. 2253;
3. Устав (Основной закон) Волгоградской области от 24 февраля 2012 г. № 1-ОД (с изм. на 26.04.2022 г.) // [Электронный ресурс]. – URL: <https://docs.cntd.ru/document/453115419> (дата обращения: 25.09.2023);
4. Устав Ростовской области от 29.05.1996 г. № 19-ЗС (с изм. на от 29.11.2022 № 778-ЗС) // [Электронный ресурс]. – URL:

-
- https://zsro.ru/about/legal_framework/ustav-rostovskoy-oblasti.php (дата обращения: 25.09.2023);
5. Степное Уложение (Конституция) Республики Калмыкия от 05.04.1994 г.
 6. (с изм. на 10.06.2021) // [Электронный ресурс]. – URL: <https://docs.cntd.ru/document/720705887> (дата обращения: 25.09.2023);
 7. Закон Волгоградской области от 25.10.2008 № 1751-ОД "О выборах депутатов Волгоградской областной Думы" (ред. от 16.03.2023) / [Электронный ресурс]. – URL: <http://pravo.gov.ru/proxy/ips/?docbody=&nd=143013960&rdk=> (дата обращения: 25.09.2023);
 8. Закон Ростовской области "О Законодательном Собрании Ростовской области" от 18.09.2002 г. № 270-ЗС (ред. от 23.03.2023 № 843-ЗС) // [Электронный ресурс]. – URL: https://zsro.ru/about/legal_framework/oblastnoy-zakon-o-zakonodatelnom-sobranii-rostovskoy-oblasti.php (дата обращения: 25.09.2023);
 9. Закон Республики Калмыкия от 02.03.2023 г. № 271-VI-З "О выборах депутатов Народного Хурала (Парламента) Республики Калмыкия" // [Электронный ресурс]. – URL: <http://kalmyk.izbirkom.ru/zakonodatelstvo-o-vyborakh-i-referendumakh/> (дата обращения: 25.09.2023)

Myasnikov A.N.

Russian Presidential Academy of National Economy

and Public Administration

(Volgograd, Russia)

**COMPARATIVE ANALYSIS OF ELECTORAL SYSTEMS OF SUBJECTS
OF SOUTHERN FEDERAL DISTRICT (ON EXAMPLE OF VOLGOGRAD
REGION, ROSTOV REGION AND REPUBLIC OF KALMYKIA)**

***Abstract:** the article examines the electoral systems of the Volgograd region, Rostov region and the Republic of Kalmykia. As a result of the analysis, conclusions are drawn about the dominant role of the United Russia party in all three regions, differences in the systems of formation of representative bodies, the level of voter participation and organizational characteristics of each region. The study is important for understanding the political picture and developing recommendations for improving electoral systems.*

***Keywords:** electoral systems, elections, regional parliaments, Volgograd region, Rostov region, Republic of Kalmykia, comparative analysis, political picture.*

УДК 32

Мясников А.Н.

магистрант, кафедры государственного управления и менеджмента
Волгоградский институт управления
Российская академия народного хозяйства и государственной службы
при Президенте Российской Федерации
(г. Волгоград, Россия)

**ФАКТОРЫ ЭФФЕКТИВНОСТИ РАБОТЫ
РЕГИОНАЛЬНОГО ПАРЛАМЕНТА (НА ПРИМЕРЕ
ВОЛГОГРАДСКОЙ ОБЛАСТНОЙ ДУМЫ)**

Аннотация: в статье исследуются различные факторы, влияющие на эффективность работы регионального парламента. На примере Волгоградской областной Думы рассмотрены такие факторы, как прозрачность и открытость, компетентность и опытность депутатов, регулярность заседаний, эффективная организация работы, взаимодействие со связанными органами власти, система обратной связи с гражданами и нормативно-правовая база. Статья основывается на анализе данных, включая рейтинги открытости принятия решений, открытости законотворческой работы и внутренней открытости региональных парламентов. В результате исследования выявлены некоторые недостатки, такие как недостаточная открытость и прозрачность работы Волгоградской областной Думы, а также неравное представительство фракций. Для повышения эффективности работы парламента субъекта РФ рекомендуется обеспечить большую прозрачность, равное представительство фракций и повышение компетентности депутатов.

Ключевые слова: региональный парламента, эффективность, прозрачность, открытость, компетентность депутатов, регулярность заседаний, организация работы, взаимодействие, обратная связь, нормативно-правовая база, Волгоградская областная Дума.

Эффективная работа парламента субъекта РФ зависит от различных факторов, в частности, таких как: прозрачность и открытость, компетентность и

опытность депутатов, регулярность заседаний, эффективная организация работы, взаимодействие со связанными органами власти, система обратной связи с гражданами, нормативно-правовая база [2].

Региональные парламенты должны обеспечивать прозрачность своей работы и открытость для граждан. Это включает доступность информации о заседаниях, протоколах, законопроектах и других материалах, а также проведение общественных слушаний и консультаций.

В рейтинге открытости принятия решений [4] Волгоградская областная Дума занимает шестое место среди региональных парламентов ЮФО (64 место по стране, 2 балла). Региональному парламенту Волгоградской области было присвоено по 1 баллу за наличие прямой трансляции пленарных заседаний в интернете и за предварительную публикацию проекта повестки дня пленарного заседания на официальном сайте парламента.

В рейтинге открытости законотворческой работы региональных парламентов [4] Волгоградской областной Думе (пятое место по ЮФО им сороковое по стране) было присвоено 4 балла: 1 балл за предварительную публикацию на официальном сайте парламента документов, внесенных на рассмотрение, 1 балл за публикацию на официальном сайте парламента информации о стадиях рассмотрения внесенных документов, 1 балл за публикацию внесенных документов на официальном сайте парламента в машиночитаемом виде (с возможностью поиска по тексту и копирования текста) и 1 балл за публикацию принятых документов на официальном сайте парламента.

В рейтинге внутренней открытости региональных парламентов ЮФО [4] Волгоградская областная Дума занимает третье место в ЮФО и восемнадцатое место в России. Парламент нашего региона набрал 2,4 балла: 0,8 балла за представительство фракций в руководстве парламента и 0,6 балла за представительство фракций среди председателей комитетов и комиссий.

Это достаточно низкий результат, который указывает на недостаточную открытость и прозрачность работы Волгоградской областной Думы. Отсутствие

равного представительства фракций в руководстве парламента и среди председателей комитетов и комиссий может привести к неравенству

и ограничению доступа к власти для определенных политических сил.

Для улучшения рейтинга внутренней открытости необходимо обеспечить более широкое участие фракций в руководстве парламента и расширить

их представительство среди председателей комитетов и комиссий. Это позволит более эффективно отражать разнообразные интересы и мнения в парламенте и повысить его прозрачность и открытость.

Качество и профессионализм депутатского состава существенно влияют на результативность работы парламента. Оценка компетентности и опытности депутатов может быть субъективной и зависеть от точки зрения и политических предпочтений конкретного исследователя. На наш взгляд, оценка компетентности и опытности депутатов региональных парламентов должна осуществляться по ряду критериев (см. рисунок).



Рисунок. Методика проведения оценки компетентности и опытности депутатов региональных парламентов. Источник: разработано автором.

Далее перейдем к рассмотрению такого фактора эффективности работы регионального парламента, как регулярность заседаний. Парламенты регионов должны проводить регулярные заседания, чтобы обеспечить непрерывность работы и рассмотрение важных вопросов. Редкие или несистематические заседания могут затягивать процесс принятия решений и замедлять работу парламента.

В течение 2022 года депутаты Волгоградской областной Думы провели обширную работу, приняв участие в различных заседаниях и мероприятиях. Всего было проведено 15 заседаний регионального парламента в очном формате, а также 7 мероприятий с целью принятия решений по 15 проектам постановлений методом опроса. Было проведено также 142 заседания комитетов и комиссий, 116 заседаний постоянных комиссий, рабочих групп, совещаний. Всего за год было рассмотрено и принято 149 законопроектов, из которых 148 были приняты в окончательном чтении и подписаны губернатором Волгоградской области, а 1 законопроект был принят в первом чтении. Также было принято 1040 постановлений [3].

В первом полугодии 2023 года продолжилась активная работа депутатов Волгоградской областной Думы. За этот период было проведено 7 заседаний регионального парламента в очном формате, 6 мероприятий с целью принятия решений по 10 проектам постановлений и 1 проекту закона методом опроса. Также было проведено 75 заседаний комитетов и комиссий, 77 заседаний постоянных комиссий, рабочих групп, совещаний, а также 1 заседание экспертно-консультативного Совета по социальному развитию. Всего за полугодие было рассмотрено 57 законопроектов, из которых 1 был принят в первом чтении, а 56 – в окончательном чтении и подписаны губернатором Волгоградской области. Также за этот период было принято 562 постановления [3].

Таким образом, видно, что региональный парламента Волгоградской области демонстрирует высокую регулярность заседаний и активную работу в рассмотрении и принятии законопроектов и постановлений. Все принятые

законы и постановления имеют важное значение для развития и функционирования региона.

Следующий фактор эффективности работы региональных парламентов – взаимодействие со связанными органами власти. Региональные парламенты должны активно взаимодействовать со связанными органами власти, включая исполнительные органы, местное самоуправление и другие структуры. Конструктивное сотрудничество и обмен информацией помогают улучшить результативность работы парламента.

Одним из основных направлений сотрудничества между Волгоградской областной Думой и Федеральным Собранием РФ (далее – ФС РФ) является активное участие в федеральном законодательном процессе.

В настоящее время Волгоградская областная Дума представила на рассмотрение Совета законодателей проект федерального закона "О внесении изменений в Федеральный закон "Об общих принципах организации публичной власти в субъектах Российской Федерации". В этом проекте предлагается дополнить Федеральный закон от 21.12.2021 № 414-ФЗ "Об общих принципах организации публичной власти в субъектах Российской Федерации" [1] новыми статьями, которые определяют основные формы деятельности депутатов законодательных органов субъектов РФ. Также предлагается установить право депутатов на приоритетный прием у руководителей и других должностных лиц территориальных органов федеральных исполнительных органов и организаций, действующих на территории субъектов РФ. В проекте закона также предусмотрена обязанность указанных органов и организаций предоставлять запрашиваемые документы или сведения депутатам законодательных органов не позднее 30 дней с даты получения запроса.

Другое обращение Волгоградской областной Думы было подготовлено и направлено Правительству РФ, Совету Федерации и Государственной Думе Федерального Собрания РФ. В нем высказывается идея о необходимости обеспечения автомобильными транспортными средствами инвалидов боевых действий. Предлагается рассмотреть возможность внесения изменений в

федеральное законодательство, чтобы инвалиды боевых действий, по медицинским показаниям и без противопоказаний к вождению, могли получить легковые автомобили с ручным управлением за счет федерального бюджета. Это предложение основано на том, что регионы РФ не всегда могут сами обеспечить инвалидов такими специализированными автотранспортными средствами в качестве средства реабилитации. Также отмечается, что потому что порядок предоставления социальной поддержки инвалидам боевых действий определяется на уровне субъектов РФ, возникают ситуации, когда меры социальной поддержки отличаются в разных регионах, что создает неравные условия для инвалидов боевых действий.

В рамках Южно-Российской Парламентской Ассоциации (далее – ЮРПА) Волгоградская областная Дума направила 14 обращений федеральным органам власти в первом полугодии 2023 года. Они получили поддержку ЮРПА.

С начала 2023 года Волгоградская областная Дума подготовила и приняла 14 постановлений на основе рассмотрения проектов федеральных законов, поступивших из ФС РФ. Все эти законопроекты были поддержаны в предложенных редакциях. Также региональный парламент продолжил активное сотрудничество с законодательными собраниями других регионов.

Депутаты Волгоградской областной Думы также активно участвовали в парламентских слушаниях, совещаниях и "круглых столах" о различных вопросах, таких как государственная охрана объектов культурного наследия, развитие сельского хозяйства, молочного и мясного животноводства, поддержка многодетных семей, безопасность детей и др.

В марте 2023 года был введен новый формат работы – дистанционное участие региональных парламентов в заседаниях Государственной Думы. В этом контексте депутаты Волгоградской областной Думы принимали участие в рассмотрении различных вопросов, включая карантинное фитосанитарное состояние территории РФ, деятельность Уполномоченного по правам человека в РФ, отчет ЦБ РФ за 2022 год и другие важные темы.

Также Волгоградская областная Дума развивала межпарламентское и межрегиональное сотрудничество с органами власти и общественными организациями г. Санкт-Петербурга. В рамках этого сотрудничества состоялось торжественное открытие памятного знака воинам-ленинградцам на мемориальном кладбище советских воинов на Мамаевом кургане. Кроме того, депутаты Волгоградской областной Думы и Законодательного Собрания Санкт-Петербурга приняли участие в автопробеге "Дорогами Победы", организованном в честь 80-летия Сталинградской Победы, 240-летия Севастополя и 320-летия Санкт-Петербурга. Встречи и мероприятия с ветеранскими организациями также проходили в рамках данного сотрудничества.

Таким образом, Волгоградская областная Дума в течение первого полугодия 2023 года активно сотрудничала с ФС РФ и другими региональными органами власти, участвовала во множестве мероприятий и делегаций с целью обсуждения и решения важных вопросов, касающихся различных аспектов жизни региона и страны.

Следующий фактор эффективности работы региональных парламентов – система обратной связи с гражданами. законодательные органы субъектов РФ должны иметь механизмы для получения обратной связи от граждан и учета их мнений. Проведение общественных обсуждений, участие в общественных слушаниях и обратная связь с помощью электронных платформ способствуют активному участию граждан и повышают эффективность работы парламента.

За 1 полугодие 2023 года в Волгоградскую областную Думу поступило 578 обращений, в том числе 24 коллективных. Из них 358 обращений были поданы через интернет-приемную Думы, а 220 обращений были доставлены почтой.

По сравнению с аналогичным периодом прошлого года общее количество поступивших обращений снизилось на 39%, а количество обращений, поступивших через интернет-приемную, уменьшилось на 46%. Также стоит отметить, что 169 обращений было повторными [3].

Наибольшее число обращений (23%) касалось сферы государственного строительства и местного самоуправления, как и в предыдущем году. Однако, по сравнению с аналогичным периодом 2022 года, их количество уменьшилось на 16%. 20% обращений было посвящено вопросам строительства, ЖКХ и жилищной политики.

В адрес председателя Думы поступило 230 обращений, заместителей председателя Думы – 77 обращений, комитетов и комиссий Думы – 58 обращений, депутатов Думы – 232 обращения, а в адрес аппарата Думы – 1 обращение. Из общего количества поступивших обращений 219 были рассмотрены Думой, 27 находятся на рассмотрении, а 332 направлены по компетенции власти и местного самоуправления [3]. При рассмотрении всех обращений соблюдались установленные сроки, и каждому обратившемуся лицу был направлен ответ с подробными разъяснениями по всем затронутым в обращении вопросам.

И последний фактор эффективности работы региональных парламентов – нормативно-правовая база. Волгоградская областная Дума имеет четкую и современную нормативно-правовую базу, которая определяет ее полномочия, процедуры работы и ответственность. Ясность законодательства и его соответствие современным требованиям позволяют региональным парламентам эффективно осуществлять свои функции.

Таким образом, Волгоградская областная Дума демонстрирует высокую эффективность работы во всех рассмотренных факторах: в отношении прозрачности и открытости, парламент обеспечивает доступность информации о своей работе, проводит публичные слушания и консультации. Однако, результаты рейтинга открытости принятия решений и внутренней открытости показывают некоторое пространство для улучшения, регулярность заседаний является одним из сильных аспектов работы парламента. За первое полугодие 2023 года было проведено значительное количество заседаний и рассмотрено множество законопроектов и постановлений, взаимодействие с другими органами власти, включая федеральные органы, также является активным и

продуктивным. Представители Волгоградской областной Думы активно участвуют в федеральном законодательном процессе и обращаются с предложениями и инициативами, система обратной связи с гражданами позволяет им выразить свои мнения и обращения. Однако, наблюдается снижение числа обращений через интернет-приемную Думы, нормативно-правовая база Волгоградской областной Думы является четкой и современной, что способствует эффективной работе парламента.

В целом, Волгоградская областная Дума демонстрирует высокий уровень эффективности в своей работе, однако есть потенциал для дальнейшего совершенствования в ряде аспектов, таких как прозрачность принятия решений и взаимодействие со связанными органами власти, а также увеличение числа обращений через интернет-приемную.

СПИСОК ЛИТЕРАТУРЫ:

1. Федеральный закон от 21.12.2021 № 414-ФЗ "Об общих принципах организации публичной власти в субъектах Российской Федерации" (ред. от 04.08.2023) // Официальный интернет-портал правовой информации, 21.12.2021. – URL: <http://pravo.gov.ru/> (дата обращения: 19.08.2023);
2. Баранов, А. В. Политическая регионалистика: сравнительный федерализм: учебное пособие / А. В. Баранов. – Краснодар: Кубанский государственный университет, 2021. С. 290-292;
3. Итоги работы Волгоградской областной Думы 2022 года // [Электронный ресурс]. – URL: <https://volgoduma.ru/activity/analytics/work-results/> (дата обращения: 02.10.2023);
4. Страхов, К. А. Парламент на ладони: рейтинг открытости парламентов российских регионов: исследование третье / К. А. Страхов, А. Н. Пугачев. – Санкт-Петербург: Фонд развития городского самоуправления "1870", сор. 2023. – 38 с.

Myasnikov A.N.

Russian Academy of National Economy and Public Administration

under President of Russian Federation

(Volgograd, Russia)

**FACTORS OF THE EFFECTIVENESS
OF REGIONAL PARLIAMENT (ON EXAMPLE
OF VOLGOGRAD REGIONAL DUMA)**

***Abstract:** the article examines various factors affecting the effectiveness of the regional parliament. Using the example of the Volgograd Regional Duma, such factors as transparency and openness, competence and experience of deputies, regularity of meetings, effective organization of work, interaction with related authorities, a feedback system with citizens and a regulatory framework are considered. The article is based on the analysis of data, including ratings of openness of decision-making, openness of legislative work and internal openness of regional parliaments. As a result of the study, some shortcomings were identified, such as insufficient openness and transparency of the work of the Volgograd Regional Duma, as well as unequal representation of factions. In order to improve the efficiency of the parliament of a constituent entity of the Russian Federation, it is recommended to ensure greater transparency, equal representation of factions and increased competence of deputies.*

***Keywords:** regional parliament, efficiency, transparency, openness, competence of deputies, regularity of meetings, organization of work, interaction, feedback, regulatory framework, Volgograd Regional Duma.*

УДК 32 Халмурадов С., Иламанова Х., Акмурадова М.

Халмурадов С.

студент

Туркменский сельскохозяйственный университет им. С.А. Ниязова

(г. Ашгабад, Туркменистан)

Иламанова Х.

студентка

Туркменский сельскохозяйственный университет им. С.А. Ниязова

(г. Ашгабад, Туркменистан)

Акмурадова М.

студентка

Туркменский сельскохозяйственный университет им. С.А. Ниязова

(г. Ашгабад, Туркменистан)

НЕЙТРАЛИТЕТ ТУРКМЕНИСТАНА ДОРОГА РОСТА НАЦИИ

Аннотация: в данной статье рассматривается вопрос нейтралитета и его значение в жизни государства. Проведен аналитический и сравнительный анализ значения нейтралитета.

Ключевые слова: анализ, исследование, метод, нейтралитет, государство.

27 сентября отмечается в Туркменистане как День независимости. 12 декабря 1995 года Туркменистан был признан постоянно нейтральным государством резолюцией Генеральной Ассамблеи ООН при единогласной поддержке 185 государств-членов. В настоящее время Туркменистан установил дипломатические отношения со 151 страной. Туркменистан – демократическое, правовое, светское государство. Форма правления – президентская республика.

Форма правления – президентская республика. Политическое устройство Туркменского государства сформировано в соответствии с Конституцией Туркменистана, принятой 18 мая 1992 года (в редакции от 14 сентября 2016 года). Конституция Туркменистана является основным законом государства. Согласно этому закону, государственное устройство Туркменистана основано на принципе разделения властей на законодательную, исполнительную и судебную, которые действуют независимо и уравновешивают друг друга. Конституционно закрепленные нормы и положения имеют прямое действие. Законы и иные правовые акты, противоречащие Конституции, не имеют юридической силы.

Народ Туркменистана является носителем суверенитета и единственным источником государственной власти.

Государство гарантирует свободу религий и конфессий и их равенство перед законом. Религиозные организации отделены от государства и не могут вмешиваться в государственные дела или выполнять государственные функции. Государственная система образования отделена от религиозных организаций и носит светский характер.

День нейтралитета для Туркменистана стал, по сути, вторым по значимости национальным праздником после Дня независимости. Для нашей страны нейтральный статус стал частью национальной самоидентификации в мировом сообществе. Толерантность, дружелюбие, приверженность принципам добрососедства — все эти качества всегда были присущи туркменам. Нейтральный статус имеет широкую поддержку в национальном общественном сознании, что делает государство гораздо более понятным для внешнего мира.

В современном Туркменистане непрерывно развиваются институты развития демократии и соблюдения прав человека в полном соответствии с взятыми на себя страной обязательствами.

Нейтралитет с экономической и правовой точки зрения стал инструментом привлечения иностранных инвестиций в развитие важнейших

экономических проектов по освоению недр туркменской земли, выводу наших энергоресурсов на мировые рынки.

Географическое и геополитическое положение Туркменистана, его роль нейтрального миролюбивого государства делают страну посредником между Востоком и Западом. Сегодня Туркменистан ведет многосторонний диалог по вопросам политического, гуманитарного и экономического сотрудничества, борьбы с терроризмом, а также развивает сотрудничество в рамках ООН, ОБСЕ, ШОС и ОИС.

Международные форумы также имеют образовательное значение. Их материалы войдут в учебники, их будут внимательно изучать наши студенты: будущие дипломаты, экономисты, юристы, журналисты.

Нейтралитет Туркменистана мы рассматриваем как фактор широкого конструктивного международного сотрудничества, положительно влияющего на урегулирование и разрешение современных вопросов и противоречий посредством мирных, политико-дипломатических инструментов, за столом переговоров, заявил лидер нации. Высоко оценив активную и инициативную позицию нашей страны в консолидации усилий мирового сообщества по выработке согласованных решений актуальных проблем, участники форума выразили общее убеждение, что это будет способствовать осознанию все возрастающей роли и значения института нейтралитета в современном мире. - современный мир, в частности в изучении опыта Туркменистана, использующего свой позитивный геополитический и геоэкономический потенциал во благо устойчивого развития и прогресса всего человечества. Среди приоритетных направлений взаимодействия были выделены нефтехимическая промышленность, судостроение и судоремонт. Особый акцент был сделан на укреплении партнерства между представителями деловых кругов двух стран. Не менее важно дальнейшее развитие традиционных гуманитарных контактов, в том числе в сфере образования.

Нейтралитет Туркменистана – реальность сегодняшнего дня и наше будущее. Это создает новые возможности для развития широкого международного партнерства во всех сферах.

СПИСОК ЛИТЕРАТУРЫ:

1. Вылегжанин А. Международное право.- Москва: Юрайт,2012.- 912 с.;
2. Егорова С.А. Международное право: Учебник.- Москва, 2013.-1087 с.;
3. Международное право // Под ред. Капустиной А.Л.- М: Юрайт, 2013.-723 с.;
4. Международное право. Краткий курс лекций //Под ред. Гетьман-Павловой И.В.- Москва, 2013.- 176 с.;
5. Нольде Б.Э. Постоянно нейтральное государство.- Москва: Книга по Требованию,2011.- 632 с.

Halmuradov S., Ilamanova H., Akmuradova M.

Halmuradov S.

Turkmen Agricultural University
(Ashgabat, Turkmenistan)

Ilamanova H.

Turkmen Agricultural University
(Ashgabat, Turkmenistan)

Akmuradova M.

Turkmen Agricultural University
(Ashgabat, Turkmenistan)

**TURKMENISTAN'S NEUTRALITY
IS THE WAY OF THE NATION'S GROWTH**

***Abstract:** this article examines the issue of neutrality and its importance in the life of the state. An analytical and comparative analysis of the value of neutrality has been carried out.*

***Keywords:** analysis, research, method, neutrality, state.*

УДК 93

Shatokhin K.V.

Belgorod State University

(Belgorod, Russia)

**THE FORMATION OF THE SYSTEM OF VOIVODESHIP
ADMINISTRATION IN RUSSIA IN THE XVI CENTURY**

***Abstract:** the article deals with the formation and development of the system of voivodeship administration in Russia in the 16th century. The author indicates the main reasons for the emergence of the voivodship position. The article indicates the areas of primary distribution of the voivodeship administration. The system of military-administrative districts, which is typical for this period, is also described.*

***Keywords:** voivodeship, Time of Troubles, centralization of power, military administrative districts.*

Researchers date the origin of military commandership administration in Russia as a system of the 16th century. There are two different views on the emergence of such a local government apparatus. According to one version, which in turn is traditional, the reason for the development and establishment of this management institution should be considered the expansion of the Russian state, as well as the intensive development of new lands in the second half of the 16th century and the emerging need to control these territories on the outskirts. The prerequisite was earlier historical processes associated with the formation of a centralized state and the increased role of Moscow [5, p. 82-84].

The Middle Volga region, according to historians, is the first area where military commandership administration spread. Adherents of the second group, at the head of their reasoning, pose the main question: why was the military commandership management system not limited to only the territories of the outskirts, but spread throughout Russia? [4, p. 21-24].

The position of governor existed in the 14th–15th centuries on a par with viceroyalty, but their powers had a fundamental difference. The governor was responsible for administrative, financial and judicial power, while the voivode was the head of the military men who were recruited and sent to solve military problems if necessary. The military commandership administration is characterized by a bureaucratic nature and under the control of the Rank Order, this system replaced feeding with governors, who had the opportunity to retain income in their own favor, as a result of the development of the country in the conditions of a new socio-political picture at the turn of the 16th–17th centuries. According to E.V. Vershinin, the state created “conditions for greater dependence of service people on the central government [3, p.8].”

Thus, already in the 16th century, the process of gradual formation of a system of military administrative districts began. The Voivode appointed the Discharge Order. It was also the dominant order over the territorial ones, which were the result of the unification of counties. In the emerging system of government there was a main city and secondary cities subordinate to it. The same thing happened with the governors, they were divided into rank (chief) and district (subordinate) [2, p. 265-267].

Some researchers believe that the emergence of the voivodeship has a direct connection with the period of Troubles. M.M. Bogoslovsky defines the main task of the governor during this period as the fight “with numerous foreign and his own “thieves” detachments.”

The need for strong representatives in peripheral lands such as Kazan, Siberia, and Astrakhan led to the emergence of a voivodeship in these places, whose responsibilities included resolving military issues and ensuring the transfer of funds to the treasury.

This position proved its viability in practice, since the military-functional principle of power became the main trend in the development of management at this time. Voivodes were skilled military leaders whose tasks included not only managing military affairs, but also reconnaissance in the territory of neighboring states, diplomatic negotiations, and collecting taxes from colonized lands. This, for example,

is evidenced by the tribute policy of the governors located in Siberia. At the end of the 16th century, courts had not yet been established in Siberia, and therefore the Siberian governors were entrusted with legal proceedings. They made decisions based on instructions from the center, based on existing precedent [1, p. 55-58].

The spread of the military commandership administration system in Soviet historiography is justified by the “systematic strengthening of military commandership power,” which in turn is considered a “purposeful state policy.” One can quite agree with this assessment, noting that the formation of a system of military commandership administration began in the outlying, border regions of Russia, where, compared to the central regions of the state, the need for operational management was felt to solve the problems of protecting the territory and organizing life in conditions of constant external dangers [3, p. 12].

СПИСОК ЛИТЕРАТУРЫ:

1. Andreevsky I.A. About governors, governors and governors. - St. Petersburg, 1864. - P. 55-64;
2. Bogoslovsky M. M. Zemstvo self-government in the Russian North in the 17th century. – M., 1912. – Т. 2. – P. 265–267;
3. Vershinin E.V. Voivodeship Administration of Siberia (XVII century). – Ekaterinburg, 1998. – P. 8;
4. Talina G.V. Local government and self-government of Alekseevskaya Russia // Academician. – 2018. – No. 4. – P. 21-31;
5. Fedyakin A.V. Features of the territorial-political structure and regional policy of the Russian state in the 16th–17th centuries. // Bulletin of the Russian Nation. – 2011. – No. 4-5(18-19). – pp. 82-99;

УДК 82 Гурбанова Ай.Т., Яздурдыев М.А.

Гурбанова Ай.Т.

преподаватель кафедры туркменской литературы

Туркменский национальный институт мировых языков имени Д. Азади

(г. Ашхабад, Туркменистан)

Яздурдыев М.А.

студент факультета восточных языков и литературы

Туркменский национальный институт мировых языков имени Д. Азади

(г. Ашхабад, Туркменистан)

ТВОРЧЕСКАЯ ДЕЯТЕЛЬНОСТЬ

МАХТУМКУЛИ ФРАГИ

Аннотация: в этой статье представлен краткий обзор об образовании и о творческой деятельности героя и поэта туркменского государства - Махтумкули Фраги.

Ключевые слова: поэт, классик, образование, стихотворение, творчество, стих, сказка, народ, государство.

Махтумкули Фраги – поэт-классик, мечтающий о свободе и независимости своего народа и заслуживающий большой любви в народе. Сегодня произведения Махтумкули Фраги приближают литературу к публике. Язык и тематика литературы напрямую связаны с народом. Магтымкули Пырагы, сын великого поэта туркменского народа, принадлежит к числу туркмен. Он родился в 1733 году в Хаджиговшане, близ реки Гурген. Большую часть своей жизни он провёл в районах Этрека, Гургена, Гарригалы. В стихотворении поэта «Мир ограничен» Язь придет, время пойдет, глаза мои удивятся. Если я скажу тебе открыть ее, она не откроется, какой крепкий сон, Скажите тем, кто меня спрашивает, если я не знаю, этот бедняк называет свое имя, откуда он и кто он: Аслы-Керзез, страна-Этрек, имя- Махтумкули.

Махтумкули Фраги получил начальное образование у своего отца Довлетмаммета Азади. Он пишет об этом: «Учитель, преподававший науку, — священник». Сначала Махтумкули учился в сельской школе. Его первого учителя зовут Ньязсалих. Махтумкули был очень талантлив и сообразителен. Он читал различные книги чрезмерно и запоем. Когда Махтумкули был маленьким, он охотно слушал множество народных преданий, стихов, сказок и сказаний от своего отца, матери и старост села. Он запомнил наизусть большинство произведений, созданных его отцом Довлетмамметом Азади. Понимая талант и стремление Махтумкули к учебе, Довлетмаммет заботился о его развитии как учёного. В XVIII веке в районах Этрека, Ахала, Мары не было сильных медресе. Поэтому Довлетмаммет Азади отправляет сына учиться в считавшееся могущественным в то время медресе Бабы Идриса, расположенное в гызылаякском селе Халадж.

Махтумкули некоторое время учился в этом медресе. Затем он отправился в Бухару, где два года обучался в медресе Гогельдаш. Шахир также познакомился и подружился с Нур Казимом ибн Баром, туркменом из Сирии, преподававшим в этом медресе. Основное образование Махтумкули получил в медресе «Ширгазы» в Хиве. Он проучился в медресе «Ширгазы» три года. Помимо лекций, читаемых в медресе, он читал произведения выдающихся поэтов Востока: Низамы, Несими, Физули, Новая и других. Одной из основных задач Института языка, литературы и национальных рукописей имени Махтумкули Академии наук Туркменистана является поиск редких древних рукописей, связанных с историей и культурой туркменского народа, а также изучение и распространение культурного наследия. наследство.

К 300-летию со дня рождения туркменского мыслителя Махтумкули Пырагы проводится масштабная подготовительная работа, ученые института приступили к поиску рукописей поэта и исторических сведений о жизни и творчестве великого сын туркменского народа. Для этого они также ознакомились с источниками по литературе и истории туркменского народа, хранящимися в библиотеках и рукописных архивах Республики Узбекистан, и

выяснить в период с 23 апреля по 12 мая 2023 года основную цель должен был собрать рукописи, микрофильмы и электронные копии произведений. Также в целях отправки исторических сведений о жизни и деятельности Махтумкули Пыраги в Туркменистан сотрудники отдела «Научного объяснения и контроля» Мейлис Джебпаров и Гурбангельды Назаров Институт языка, литературы и национальных рукописей имени Махтумкули Академии наук Туркменистана был отправлен в Ташкент, Самарканд и Бухару.

СПИСОК ЛИТЕРАТУРЫ:

1. Туркменский язык и литература, Ашхабад, 2019;
2. Бекгемов И. «Туркменская Литература», Ашхабад, 2010

Gurbanova Ay.T., Yazdurdyyev M.A.

Gurbanova Ay.T.

Turkmen National Institute of World Languages named after D. Azadi
(Ashgabat, Turkmenistan)

Yazdurdyyev M.A.

Turkmen National Institute of World Languages named after D. Azadi
(Ashgabat, Turkmenistan)

CREATIVE ACTIVITY OF MAGTYMGULY PYRAGY

Abstract: this article provides a brief overview of the education and creative activity of the hero and poet of the Turkmen state - Magtymguly Pyragy.

Keywords: poet, classic, education, poem, creativity, verse, fairy tale, people, state.

УДК 82

Сазонова А.В.

преподаватель русского языка и литературы

Тульский педагогический колледж

(г. Тула, Россия)

**РОЛЬ ПОЭЗИИ ВРЕМЕН ВЕЛИКОЙ
ОТЕЧЕСТВЕННОЙ ВОЙНЫ В НРАВСТВЕННОМ
ВОСПИТАНИИ СОВРЕМЕННОГО МОЛОДОГО ЧЕЛОВЕКА**

Аннотация: в работе затрагивается проблема нравственного воспитания молодого поколения через призму приобщения к поэзии времен великой Отечественной войны. Представлен анализ поэтических отрывков и возможности воздействия поэтического текста на подрастающее поколение.

Ключевые слова: поэзия, лирика, Великая Отечественная война, нравственное воспитание.

«Поэзия есть огонь, загорающийся в душе человека.

Огонь этот жжет, греет и освещает».

Л.Н. Толстой

Проблема нравственного воспитания личности, всегда остро стоящая перед государством и обществом, в последние десятилетия приобрела особую актуальность. Это связано с противоречивостью, неустойчивостью, многообразием существующих ценностных ориентаций, которые окружают молодого человека. Зачастую под воздействием негативных процессов, протекающих в обществе, еще не сформировавшийся как личность подросток начинает вести себя асоциально, проявляет эгоизм, жестокость, грубость, вседозволенность. Но нельзя забывать слова В.А. Сухомлинского: «Школьник делает плохое не всегда потому, что его учат делать плохое, а чаще всего потому,

что его не учат делать хорошее» (4, с.192). В научении «делать хорошее», поступать нравственно заключается основная задача воспитания.

В кратком словаре по философии понятие нравственности приравнено понятию морали. «Мораль – нормы, принципы, правила поведения людей, а также само человеческое поведение (мотивы поступков, результаты деятельности), чувства, суждения, в которых выражается нормативная регуляция отношений людей друг с другом и общественным целым (коллективом, социальным классом, народом, обществом)» (1, с.293). Но каким образом возможно формирование норм и принципов морали?

На наш взгляд, на современном этапе для работы в этом направлении важным является переосмысление исторического и культурного прошлого людей, что способствует созданию правильного вектора развития молодежи. И где, если не в литературе и искусстве, можно найти достойные для этой цели примеры?! Особую роль в нравственном воспитании подрастающего поколения играют произведения, посвященные подвигу нашего народа в годы Великой Отечественной войны. Именно тогда с наибольшей силой проявились лучшие качества, которыми только может обладать человек: сострадание, совесть, самопожертвование, ответственность перед людьми, боевое мужество, чувство долга.

Как не волноваться, читая стихи, написанные в окопах, в траншеях, пробитые пулей и найденные на груди поэта-бойца после боя? Да, в них есть огонь, и «огонь этот жжет, греет и освещает». Художественное творчество по самой своей природе есть созидание, утверждение жизни, есть преодоление сковывающих силы человека обстоятельств и тяжелых, подчас трагических условий. (2, с.7)

«Ведь тогда, – писал А. Сурков, – на всех фронтах Великой Отечественной войны – от Чёрного до Баренцева моря – среди защитников городов - героев, среди героических народных мстителей - партизан с оружием в руках или с карандашом и блокнотом фронтового журналиста шагали поэты по трудным дорогам войны вместе с героями и читателями своих произведений»

(3). Поэзия тех лет сыграла исключительную роль во всенародной борьбе с врагом, она стала духовным оружием, укрепляла веру в победу. Поэты жили одной судьбой с народом: работали непосредственно на фронте – в армейских и фронтовых газетах (А. Твардовский, А. Сурков, К. Симонов, С. Кирсанов, С. Щипачев), в жесточайших условиях блокады в осажденном Ленинграде (Н. Тихонов, О. Берггольц, В. Инбер), были военными корреспондентами центральных газет (А. Жарков, С. Михалков и др.)

Ключевое место в лирике военных лет занимала тема Родины, сражающихся за нее людей, поэтому в ней всесторонне раскрываются чувства, переживания, думы простого солдата. Например, в стихотворении Константина Симонова «Родина» лирический герой вспоминает родной «клочок земли», как самое дорогое достояние, ради которого можно отдать жизнь:

*Клочок земли, припавший к трем березам,
Далекую дорогу за леском,
Речонку со скрипучим перевозом,
Песчаный берег с низким ивняком. (2, с.237)*

Патриотическое чувство поэта питает обращение к историческому прошлому, к национальным традициям:

*Ты знаешь, наверное, все-таки Родина -
Не дом городской, где я празднично жил,
А эти проселки, что дедами пройдены,
С простыми крестами их русских могил.*

(«Ты помнишь, Алеша, дороги Смоленщины...», К.М. Симонов) (2, с.232)

В стихах молодых поэтов-фронтовиков звучит подлинная правда о судьбе и опыте своего поколения. В жесточайших условиях утверждаются общечеловеческие начала, война за правое дело рождает в сердце солдата мужество, верность, отвагу.

Но пусть и смерть – в огне, в дыму –

Бойца не устрашит,

И что положено кому –

Пусть каждый совершит

(«В лесу прифронтовом», М. Исаковский) (2, с.103)

Поэзия о Великой Отечественной войне показывает необходимость нравственного выбора, помогает молодому человеку понять самого себя, заставляет искать свое место в жизни, по-доброму относиться к окружающим людям.

Война - это и проверка способностей человека любить вечно и беззаветно. А именно такая любовь нужна была солдатам, каждый день идущим в кровавый бой, вера в то, что их ждут. Эти чувства нашли свое отражение в стихотворении К. Симонова, написанном в июле 1941 года, «Жди меня, и я вернусь»:

Как я выжил, будем знать

Только мы с тобой, —

Просто ты умела ждать,

Как никто другой. (2, с.236)

Любовь к женщине, женская верность и солдатская доблесть, воинский подвиг оказались неотделимыми друг от друга. Разве можно, читая подобные стихотворения, оставаться равнодушным к тем чувствами, которые испытывали люди, разлученные войной? Разве не это пример высокой степени нравственности в отношениях между мужчиной и женщиной?

Данные примеры – лишь малая часть стихотворений, посвященных теме Великой Отечественной войны. Каждое из них – памятник герою-освободителю – не может оставить никого равнодушным. Именно поэтому изучение подобных произведений помогает сформировать в сознании молодежи представления о добре и зле, должном и допустимом, способность к самостоятельным поступкам и действиям, совершаемым на основе нравственного выбора, к принятию ответственности за их результаты, является залогом развития высоконравственного, творческого гражданина, принимающего судьбу

Отечества как свою личную, осознающего ответственность за настоящее и будущее своей страны. Он становится наследником духовных и культурных традиций многонационального народа Российской Федерации.

СПИСОК ЛИТЕРАТУРЫ:

1. Кириленко Г.Г., Шевцов Е.В. Краткий философский словарь/ Г.Г. Кириленко, Е.В. Шевцов. – М., 2002;
2. Лирика военных лет. Стихи советских поэтов (1941-1945) / сост. В.А. Зайцева. – М., 1985;
3. Советская литература. - Режим доступа: <http://feb-web.ru/feb/kle/Kle-abc/keb/keb-9961.htm> свободный /закрытый - Загл. с экрана;
4. Сухомлинский, В.А. Педагогический коллектив средней школы / В.А. Сухомлинский. – М.: Учпедгиз, 1958.

Sazonova A.V.

Tula Pedagogical College

(Tula, Russia)

ROLE OF POETRY OF GREAT PATRIOTIC WAR IN MORAL EDUCATION OF MODERN YOUNG MAN

Abstract: the paper touches upon the problem of moral education of the younger generation through the prism of familiarization with poetry of the Great Patriotic War. The analysis of poetic passages and the possibility of the impact of the poetic text on the younger generation is presented.

Keywords: poetry, lyrics, Great Patriotic War, moral education.

УДК 82 *Сопыева О.Х., Аннаниязова Г.Г.*

Сопыева О.Х.

преподаватель кафедры туркменской литературы

Туркменский национальный институт мировых языков имени Д. Азади

(г. Ашхабад, Туркменистан)

Аннаниязова Г.Г.

преподаватель кафедры туркменской литературы

Туркменский государственный университет имени Махтумкули

(г. Ашхабад, Туркменистан)

ДУХОВНЫЕ ЦЕННОСТИ ТУРКМЕНСКОГО НАРОДА И ПРАЗДНОВАНИЕ ДНЯ ПОЭЗИИ МАХТУМКУЛИ

Аннотация: в этой статье представлен краткий обзор о духовных ценностях Туркменского народа, а также введена информация о праздновании дня поэзии Махтумкули.

Ключевые слова: поэзия, стихотворение, духовная ценность, культура, наследие, развитие, общество, произведение, роль.

Язык, отличающий человека от других живых существ, неразрывно связан с наукой, познанием и пониманием, играет важную роль в развитии человеческого общества. Мы воспринимаем Вселенную словами. Мы также выражаем свои мысли посредством слов. У каждого народа для всего есть свое название. Существование разных языков также рассматривается как главный национальный показатель, отличающий одну нацию от другой. Махтумкули, чьи произведения сравнимы с произведениями Джемшида, является великим мастером слова, понимавшим роль языка в соединении поколений, развитии сознания, формировании нации. Духовный мир туркмен невозможно представить без Махтумгулу, как невозможно представить мир без Луны и Солнца.

Если посмотреть на классическую туркменскую литературу XVIII века, то, прежде всего, можно увидеть, что встречающиеся в произведениях Махтумкули упоминания не похожи на упоминания других поэтов и весьма отличаются от упоминаний, утративших свою эффективность в литературе. Во-вторых, их тематическое богатство показывает, что поэт обладает высоким уровнем образования и глубоким мировоззрением. В-третьих, анализ подобных упоминаний и раскрытие их сути очень важны для прослеживания творческих корней Махтумкули.

Памятники письменности имеют большое значение в изучении истории туркменского языка.

Изучая историю туркменского языка XVIII века, необходимо говорить об уникальной особенности лексики стихотворений Махтумкули. Отношение языка к жизни раскрывается через словарь. С этой точки зрения лексика стихов Махтумкули является важным источником для описания жизни того времени. В стихах Махтумкули часто можно встретить слова, связанные с животноводством, земледелием, ювелирным делом. Эти профессии имели большое значение в истории туркменского народа, они были приспособлены к требованиям природных условий и жизни.

Большую часть профессиональных слов в стихах Махтумкули составляют слова, связанные с домашним скотом. Эти слова показывают национальное самосознание народа, безграничные возможности языкового богатства, древность его слов. Слова, связанные с животноводством, используются в лексике туркменского языка уже сотни лет. Эти слова не появились как профессиональные слова сразу, а стали профессиональными словами после того, как вошли в жизнь как профессия животноводства.

Поэт внес большой вклад в развитие классической литературы. Махтумкули основал классическую литературу в прямом смысле слова. О ней пишет Э.Э.Бертельс:

«Если называть туркменскую литературу «образцовой» литературой в том смысле, что она более конкретным образом выражает особенности

определенного народа в определенный период, то, конечно, это название следует дать к туркменской литературе XVIII-XIX веков, наиболее ярким и особым ее представителем был поэт Махтумкули, до сих пор пользующийся большим уважением у туркменского народа.

СПИСОК ЛИТЕРАТУРЫ:

1. Основы теории литературы // Оде Абдуллаев, Ашхабад, 1985;
2. Туркменский язык и литература», Ашхабад, 2019

Sopyyeva O.H., Annanyyazova G.G.

Sopyyeva O.H.

Turkmen National Institute of World Languages named after D. Azadi
(Ashgabat, Turkmenistan)

Annanyyazova G.G.

Turkmen State University named after Magtymguly
(Ashgabat, Turkmenistan)

SPIRITUAL VALUES OF THE TURKMEN PEOPLE AND CELEBRATION OF MAKHTUMKULY POETRY DAY

Abstract: this article provides a brief overview of the spiritual values of the Turkmen people, and also provides information about the celebration of Magtymguly Poetry Day.

Keywords: poetry, poem, spiritual value, culture, heritage, development, society, work, role.

УДК 81 Рязанцева М.Д., Крайнюкова А.К., Нижельская Ю.А.

Рязанцева М.Д.

студент 2 курса факультета управления

Южно-Российский институт управления

Российская академия народного хозяйства и государственной службы

при Президенте РФ

(г. Ростов-на-Дону, Россия)

Крайнюкова А.К.

студент 2 курса факультета управления

Южно-Российский институт управления

Российская академия народного хозяйства и государственной службы

при Президенте РФ

(г. Ростов-на-Дону, Россия)

Научный руководитель:

Нижельская Ю.А.

к.ф.н, доцент кафедры иностранных языков и речевых коммуникаций

Южно-Российский институт управления

Российская академия народного хозяйства и государственной службы

при Президенте РФ

(г. Ростов-на-Дону, Россия)

АКТУАЛЬНЫЕ ВОПРОСЫ ЛИНГВИСТИКИ В МЕЖКУЛЬТУРНОЙ КОММУНИКАЦИИ

Аннотация: в данной научной статье рассматриваются актуальные вопросы лингвистики в контексте межкультурной коммуникации. Авторы анализируют влияние языковых и культурных различий на процесс взаимодействия между представителями различных культур и языковых групп. Особое внимание уделяется проблемам перевода, интерпретации и адаптации языковых выражений в межкультурной среде. В статье

также обсуждаются методы и подходы к изучению межкультурной коммуникации с точки зрения лингвистики, а также возможности применения полученных знаний в практической деятельности, в том числе в области международных отношений, бизнеса и туризма.

Ключевые слова: лингвистика, межкультурная коммуникация, языковые различия, культурные различия, перевод, интерпретация, адаптация, методы изучения, подходы изучения, международные отношения, бизнес, туризм.

Актуальные вопросы лингвистики в межкультурной коммуникации
Межкультурная коммуникация стала неотъемлемой частью современного мира, где люди из разных культур, языков и традиций вступают в контакт друг с другом. Это взаимодействие возникает в различных сферах, включая бизнес, политику, туризм и образование. Лингвистика играет ключевую роль в понимании и разрешении проблем, которые возникают при межкультурной коммуникации. В данной статье мы рассмотрим некоторые актуальные вопросы лингвистики в межкультурной коммуникации и их значимость.

1. Культурные различия в языковых выражениях
Каждая культура имеет свои особенности языка: лексикон, грамматику, просодию и стилистику. Использование неправильных выражений может привести к недопониманию и неправильной интерпретации информации. Исследования в этой области позволяют выявлять различия между языками и помогают переводчикам и участникам межкультурной коммуникации сделать более точные и адекватные переводы.

2. Невербальная коммуникация и язык жестов
Коммуникация включает не только устную и письменную речь, но и невербальные элементы, такие как жесты, мимика и интонация. Культурные различия в невербальной коммуникации могут привести к непониманию, недоверию и неправильному восприятию. Лингвистические исследования в этой области помогают определить универсальные и культурно-специфические элементы невербальной коммуникации и облегчают межкультурное взаимодействие.

3. Нюансы перевода и межкультурной адаптации

Перевод - одна из важнейших задач в межкультурной коммуникации. Однако межкультурные различия в использовании языка могут привести к неправильному переводу и потере смысла. Лингвистические исследования нацелены на изучение языковых, культурных и исторических аспектов перевода, чтобы сделать его более точным и эффективным.

4. Языковая политика и межкультурная коммуникация

Языковая политика играет важную роль в межкультурной коммуникации, особенно в многоязычных странах. Рассмотрение этого вопроса в лингвистической перспективе позволяет лучше понять политические, социальные и культурные аспекты языкового многообразия и способствует эффективной коммуникации между разными языковыми сообществами. Актуальные вопросы лингвистики в межкультурной коммуникации играют важную роль в облегчении понимания, сближения и взаимодействия между разными культурами и языками. Лингвистические исследования помогают выявить и преодолеть преграды, возникающие в межкультурной коммуникации, и способствуют созданию гармоничного и взаимопонимающего мира.

СПИСОК ЛИТЕРАТУРЫ:

1. Гудикунст, У. Б., & Ким, Й. Й. (2003). Общение с незнакомцами: Подход к межкультурной коммуникации. Издательство McGraw-Hill;
2. Хаус, Дж. (2016). Оценка качества перевода: Прошлое и настоящее. Издательство Routledge;
3. Катан, Д. (2009). Перевод культур: Введение для переводчиков, интерпретаторов и посредников. Издательство St. Jerome Publishing;
4. Холмс, Дж. (1998). Перевод и интерпретация: Проблемы межкультурной коммуникации. Издательство Routledge;
5. Нида, Е. (1964). Теория и практика перевода. Издательство Brill.

Ryazantseva M.D., Kraynyukova A.K., Nizhelskaya Yu.A.

Ryazantseva M.D.

RANEPA

(Rostov-on-Don, Russia)

Kraynyukova A.K.

RANEPA

(Rostov-on-Don, Russia)

Scientific advisor:

Nizhelskaya Yu.A.

RANEPA

(Rostov-on-Don, Russia)

TOPICAL ISSUES OF LINGUISTICS IN INTERCULTURAL COMMUNICATION

***Abstract:** this scientific article discusses topical issues of linguistics in the context of intercultural communication. The authors analyze the influence of linguistic and cultural differences on the process of interaction between representatives of different cultures and language groups. Particular attention is paid to the problems of translation, interpretation and adaptation of language expressions in an intercultural environment.*

***Keywords:** linguistics, intercultural communication, language differences, cultural differences, translation, interpretation, adaptation, study methods, study approaches, international relations, business, tourism.*

УДК 81 Рязанцева М.Д., Крайнюкова А.К., Нижельская Ю.А.

Рязанцева М.Д.

студент 2 курса факультета управления

Южно-Российский институт управления

Российская академия народного хозяйства и государственной службы

при Президенте РФ

(г. Ростов-на-Дону, Россия)

Крайнюкова А.К.

студент 2 курса факультета управления

Южно-Российский институт управления

Российская академия народного хозяйства и государственной службы

при Президенте РФ

(г. Ростов-на-Дону, Россия)

Научный руководитель:

Нижельская Ю.А.

к.ф.н, доцент кафедры иностранных языков и речевых коммуникаций

Южно-Российский институт управления

Российская академия народного хозяйства и государственной службы

при Президенте РФ

(г. Ростов-на-Дону, Россия)

ВЛИЯНИЕ НАЦИОНАЛЬНЫХ ФАКТОРОВ НА ДЕЛОВУЮ КУЛЬТУРУ

***Аннотация:** деловая культура является важным аспектом успешного ведения бизнеса, и национальные факторы играют значительную роль в ее формировании. В данной статье будет рассмотрено влияние национальных факторов на деловую культуру, а также их влияние на международные бизнес-отношения. Будут рассмотрены ключевые аспекты культурного влияния на бизнес, такие как обычаи, ценности, коммуникация и управление.*

Ключевые слова: деловая культура, национальные факторы, международные бизнес-отношения, обычаи, ценности, коммуникация, управление.

Деловая культура является набором норм, ценностей, обычаев и коммуникативных практик, которые формируются в процессе взаимодействия сотрудников в рамках организации. Однако эта культура также сильно зависит от национальных факторов, таких как история, религия, язык и традиции. Именно поэтому понимание влияния национальных факторов на деловую культуру является ключевым аспектом успешного управления международными бизнес-отношениями. Одним из основных аспектов влияния национальных факторов на деловую культуру являются обычаи и традиции. Например, в некоторых странах принято начинать деловые переговоры с обмена личными историями и установлением доверительных отношений, в то время как в других странах сразу переходят к делу без лишних разговоров. Понимание и уважение культурных различий в этом аспекте может существенно повлиять на успех бизнес-переговоров.

Ценности также имеют огромное значение для деловой культуры. Например, в некоторых странах ценится индивидуальная ответственность и самостоятельность, в то время как в других - коллективизм и солидарность. Эти различия могут привести к конфликтам и недопониманию между сотрудниками из разных культур. Поэтому важно учитывать национальные ценности при формировании корпоративной культуры и управлении персоналом.

Коммуникация - еще один ключевой аспект, зависящий от национальных факторов. В некоторых культурах принято быть прямолинейным и открытым в коммуникации, в то время как в других - использовать невербальные сигналы и намеки. Эти различия могут привести к недопониманию и конфликтам, особенно в международных командных проектах. Поэтому важно обучать сотрудников межкультурной коммуникации и учитывать эти различия при разработке стратегий коммуникации в бизнесе.

Управление также сильно зависит от национальных факторов. Например, в некоторых культурах принято централизованное управление с жесткой вертикалью власти, в то время как в других - децентрализованное управление с акцентом на коллективное принятие решений. Эти различия могут оказать значительное влияние на стиль руководства и организационную структуру компании. В заключение, можно сказать, что понимание влияния национальных факторов на деловую культуру является ключевым аспектом успешного управления международными бизнес-отношениями. Обычай, ценности, коммуникация и управление - все эти аспекты сильно зависят от национальной культуры и требуют учета при разработке стратегий бизнеса.

СПИСОК ЛИТЕРАТУРЫ:

1. Гудикунст, У. Б., & Ким, Й. Й. (2003). Общение с незнакомцами: Подход к межкультурной коммуникации. Издательство McGraw-Hill;
2. Хаус, Дж. (2016). Оценка качества перевода: Прошлое и настоящее. Издательство Routledge;
3. Катан, Д. (2009). Перевод культур: Введение для переводчиков, интерпретаторов и посредников. Издательство St. Jerome Publishing;
4. Холмс, Дж. (1998). Перевод и интерпретация: Проблемы межкультурной коммуникации. Издательство Routledge;
5. Нида, Е. (1964). Теория и практика перевода. Издательство Brill;
6. Культурология и межкультурная коммуникация: Учебное пособие / Под ред. Л.И. Лукашук, М.В. Марковой. - М.: Издательский центр "Академия", 2008.

Ryazantseva M.D., Kraynyukova A.K., Nizhelskaya Yu.A.

Ryazantseva M.D.

RANEPA

(Rostov-on-Don, Russia)

Kraynyukova A.K.

RANEPA

(Rostov-on-Don, Russia)

Scientific advisor:

Nizhelskaya Yu.A.

RANEPA

(Rostov-on-Don, Russia)

INFLUENCE OF NATIONAL FACTORS ON BUSINESS CULTURE

***Abstract:** business culture is an important aspect of successful business, and national factors play a significant role in its formation. This article will consider the influence of national factors on business culture, as well as their impact on international business relations. The key aspects of cultural influence on business, such as customs, values, communication and management, will be considered.*

***Keywords:** business culture, national factors, international business relations, customs, values, communication, management.*

УДК 81

Фабричная О.В.

учитель русского языка и литературы

Средняя общеобразовательная школа №45 г.о. Воронеж

(г. Воронеж, Россия)

SMS КАК СОВРЕМЕННЫЙ ЭПИСТОЛЯРНЫЙ ЖАНР: ЗА И ПРОТИВ

Аннотация: в работе дана характеристика нового эпистолярного жанра - SMS-сообщения, а также предпринята попытка оценить влияние данного вида общения на общую языковую культуру людей.

Ключевые слова: SMS-сообщения, язык, культура речи, общение.

Письмо является древним популярным эпистолярным жанром. На протяжении долгого времени переписка была единственным средством связи для людей, которых разделяло большое расстояние. Со временем вырабатывались устойчивые этикетные формулы, свойственные определенным видам писем (деловым, частным и т. д.). Переписка велась между родственниками, знакомыми, друзьями, коллегами и т. д. Время идет вперед. Мы, так или иначе, принимаем в жизни все инновации, что приносит с собой время. Мобильный телефон, Интернет... Но сможет ли все это заменить потребность человека в «живом» общении или все же через изобретения общаться проще? Развитие инновационной техники упростило способы общения людей друг с другом. Электронные сообщения вытеснили из нашей жизни такое значимое понятие, как «письмо в конверте». А ведь всего пару десятилетий назад в этих письмах люди выражали свои мысли, чувства, переживания, эмоции, а также воспитывали в себе культуру речи. Письма можно было читать, перечитывать несколько раз и хранить в коробочках, шкатулочках долгие-долгие годы. Порой кажется, что технологии обесценили слово, раньше письма ценили и старались в

них вкладывать всю душу, письма могли ждать месяцами, а переписки велись годами. Так чем же мы заменили «письмо в конверте»?

На улице и в общественных местах, в учебных учреждениях и дома, в очереди в магазинах и в больнице мы постоянно видим молодых людей и взрослых людей, апатично или задумчиво нажимающих на экран мобильного телефона. Они набирают не номера, а SMS-сообщения. Очевидно, что воздействие новой формы коммуникации на сознание молодого поколения нельзя игнорировать. Это и есть современный жанр письма, являющийся в 21 веке очень популярным жанром. Вместо бумаги – телефон, вместо пера – виртуальные кнопки. Но суть осталась прежней: общение и обмен информации, начиная с поздравлений с наступающими праздниками, заканчивая выяснениями отношений друг с другом, фактически то же самое, что и в XVIII-XIX веках. Разница лишь в том, что общение стало проще комфортнее и быстрее, стало обыденностью, никто и не задумывается, как общаться, в каком стиле и как бы вместить больше полезной и интересной информации в сообщение, как бы его разукрасить, разнообразить и передать получателю все, что хочешь, элементарно из-за простоты общения и из-за того, что сообщения приходят моментально. В наших реалиях можно писать хоть по одному слову на одно сообщение, общение стало настолько простым, что можно совсем не думать над грамматикой или содержанием текста, ведь современные сообщения в любой момент можно удалить или отредактировать, часто сообщения автоматически редактируются программами.

В настоящее время молодежь не только пользуются рассылкой смс-сообщений через мобильные телефоны, но и пользуются этой услугой в другом, используют молодежный сленг, различные смайлики (:) , 😊 ☺), коверканье и сокращение слов (спс, го, пж, мб), замену русских слов иностранными (ок) и многое другое. Анализ статистики с разных сайтов привел нас к таким выводам:

в наше время смс пользуются почти все владельцы сотовых телефонов в возрасте с 11 до 25 лет,

в основном люди пишут смс для связи с друзьями и родными, чтобы сообщить важную на данный момент информацию,

общение с помощью смс-языка удовлетворяет не всех, практически все опрошенные используют символы и знаки при переписке, в том числе и смайлики,

многие стараются пользоваться при переписке пунктуационными и орфографическими нормами русского языка, однако есть те, для которых такое соблюдение неважно,

практически никто из молодого поколения не писал письма,

большинство сходятся во мнении, что преимущество письма над смс-сообщениями заключается в том, что их можно хранить длительное время,

многие считают, что именно появление высоких компьютерных технологий и появление социальных сетей препятствовало тому, что письма в конверте утратили свою значимость.

Исходя из современных реалий жизни, нельзя отрицать плюсы SMS-сообщений: удобный способ для тех, у кого нарушена функция общения (глухие), меньшая затрата времени, удобный способ получения информации, быстрый прием и передача информации. Но и минусы тоже на лицо: отсутствие живого общения, сленговые выражения, сокращенные слова в сообщениях приводят к порче языка, к безграмотности, пренебрежение правилами грамматики, орфографии, пунктуации. «Берегите наш язык ...», – писал великий русский писатель И.С. Тургенев. Я считаю, что эти строчки должны стать девизом для нашего поколения, так как родной язык – это достояние страны, достояние русского народа и всех поколений, что несли, хранили и передавали язык следующим поколениям. Изучать его – очень интересно и полезно, а сохранить язык – наша главная задача.

СПИСОК ЛИТЕРАТУРЫ:

<https://infourok.ru/issledovatelskaya-rabota-sms-kak-sovremenniy-epistolyarniy-zhanr-3604745.html>

Fabrichnaya O.V.

Secondary school No. 45

(Voronezh, Russia)

SMS AS A MODERN EPISTOLARY GENRE:**PROS AND CONS**

***Abstract:** the paper describes a new epistolary genre - SMS messages, and also attempts to assess the impact of this type of communication on the general language culture of people.*

***Keywords:** SMS messages, language, speech culture, communication.*

УДК 314.044

Сидоренко М.П.

магистрант социально-психологического факультета
Бурятский государственный университет имени Доржи Банзарова
(г. Улан -Удэ, Россия)

СРАВНИТЕЛЬНЫЙ АНАЛИЗ ВОЗРАСТНЫХ И ЭТНИЧЕСКИХ ФАКТОРОВ ЖЕНЩИН В ДООБОРТНОМ КОНСУЛЬТИРОВАНИИ

Аннотация: статье рассмотрены возрастные и этнические характеристики репродуктивного выбора в доабортном консультировании. Анализ 194 женщин г. Улан-Удэ в 2019 г., прошедших консультацию. Проводится анализ статей по выбранной теме.

Ключевые слова: репродуктивный выбор, демография, доабортное консультирование, доабортная статистика.

Демографическая ситуация в России сегодня является самой острой проблемой. Многодетность еще 100 лет назад была традиционной характеристикой нашего народа. Сегодня весь мир отличается свободой нравов, откладывания рождение детей на более поздний, «подходящий» период жизни. Падение рождаемости, распадающиеся семьи, жестокое обращение с детьми – всё это является пугающими тенденциями нашей современности. По данным ВЦИОМ в 2021 году идеалом для россиян является семья с двумя детьми в тоже время растет терпимость людей к тем, кто решил не заводить детей, хотя имеет такую возможность [1].

Предпринятые в России меры государственной поддержки, направленные на увеличение рождаемости не приводят к развитию семейных ценностей, укреплению базового культурного развития, психологического здоровья населения. Актуальность данной темы продиктована рассмотрению

репродуктивного выбора со стороны этнических взглядов населения, а также возрастных факторов, влияющих на поведение женщин в кризисных ситуациях.

Цель исследования: дать сравнительный анализ возрастных и этнических характеристик репродуктивного поведения жительниц г. Улан-Удэ

Материалом исследования послужили закрытые данные доабортного консультирования благотворительного фонда «Радость материнства» 194 женщин одного района г. Улан-Удэ в 2019 году.

Для начала определим, что такое доабортное консультирование. Доабортное консультирование является обязательной процедурой для женщин, находящихся перед репродуктивным выбором. На консультации, в ходе беседы, анкетирования и тестирования выявляется мотив, и причина решения женщины прервать беременность.

Женщины были разделены на две группы по этнической принадлежности как русские (126 человек) и буряты (68 человек) таблица №1. В ходе анализа в обеих группах большинство женщин (53 % – в первой и 50 % – во второй) принадлежали к возрастной группе 26–35 лет. Женщин от 17 до 25 лет обратившихся за консультацией в первой группе оказалось больше ровно в 2 раза (24% русские и 12% буряток соответственно). Однако, женщин в возрасте от 36 до 45 лет большее число обратившихся оказалось буряток 38%, чем русских 23%.

Таблица 1. Сравнительная таблица проконсультированных женщин.

Женщины обратившиеся за доабортной консультацией	Русские Всего 126 чел.	Бурятки Всего 68 чел.
Количество женщин в возрасте 17-25 лет	30 чел. (24%)	8 чел. (12%)

Количество женщин возрасте 26-35 лет	67 чел. (53%)	34 чел. (50%)
Количество женщин возрасте 36-45 лет	29 чел. (23%)	26 чел. (38%)

Рассмотрим данную статистику в разрезе возрастной психологии. О чем говорит категория 17-25 лет. Это поздняя юность. Время профессионального выбора, становления личности. Опыт независимого существования, установление интимных отношений, социальной зрелости. В этом возрасте решаются жизненно важные задачи и происходит либо реализация жизненных планов, либо их крушение. Отметим, что у русских женщин в данной категории показатели превышены в 2 раза, нежели у буряток.

В категории 26-35 лет значимых различий нет. Это означает, что молодость в обеих группах проходит аналогично. Но о чем свидетельствует значение в 50%. В данном возрастном промежутке происходит самоиндификация, вероятны снижение и изменение мотивации, неадекватность самооценки, а также редукция саморегуляции.

Показатели третьей возрастной подгруппы 36-45 лет значительно разнятся. Данный возрастной промежуток характеризуется критичной самооценкой, неудовлетворенностью брачных отношений, а также существенным расхождением между жизненными планами и их реализацией.

Очевиден тот факт, что репродуктивная ориентация влияет на вероятность рождения ребёнка и отождествляется установками детности.

Далее обратимся к этническим характеристикам. Желание иметь детей у бурят, сознание необходимости продолжения рода всегда было настолько велико, что оно породило обычай: при отсутствии своих детей усыновлять

чужих, в основном, детей своих родственников. Данные исследования подтверждают, что в возрасте 17-25 лет, а это как правило первая беременность, буряты имеют показатель обращения в женскую консультацию для прерывания беременности в 2 раза ниже, чем русские. Нельзя не отметить этнические различия течения беременности. По данным исследования И.Б. Фаткуллиной, Б.Б. Тудуповой «Этнические особенности суточного профиля артериального давления и вегетативной регуляции сердечного ритма при преэклампсии у жительниц Республики Бурятия» в группе буряток первый триместр достоверно чаще осложнялся угрозой прерывания беременности, низкой плацентацией, в последующем у 55 % беременных – ранним развитием преэклампсии. У русских в первом триместре чаще встречалась отслойка хориона [2].

Модель материнства и содействие в ее формировании в онтогенезе женщины в каждой культуре сублимируют с современными тенденциями материнства в обществе. В условиях современного общества евро-американского типа существует несоответствие обеднения и ригидности формирования привязанности ребенка в раннем онтогенезе, с одной стороны, и множественности моделей поведения (социальных и семейных), с которыми ребенок столкнется во взрослой жизни, — с другой [3]. Усугубляет ситуацию нарушение межпоколенных связей, утрата традиционных способов передачи опыта и формирование материнско-детского взаимодействия. Женщина в преддверии материнства, в сущности, является малоинформированной об элементарных особенностях ухода за ребенком, его развитии, потребностях, своих функциях.

Невысокие репродуктивные планы оправдываются женщинами как недостаточное материальное положение, кризисная ситуация в супружеских отношениях, низкой государственной поддержкой и т.д. На самом же деле четко прослеживается влияние возрастных диверсификаций, а также нарушение формирования социокультурных семейных ценностей любой этнической принадлежности.

В заключение хочется отметить, что данная тема требует дополнительных исследований.

СПИСОК ЛИТЕРАТУРЫ:

1. <https://wciom.ru/analytical-reviews/analiticheskii-obzor/semja-i-deti-ustanovki-i-realii>;
2. Б. Т. И.Б. Фаткулина, «Этнические особенности суточного профиля артериального давления и вегетативной регуляции сердечного ритма при преэклампсии у жительниц Республики Бурятия,» бюллетень ВШЦ СО РАМН, № 6, 2010;
3. Г. Филипова, Психология материнства, Москва: Институт Психотерапии, 2002, pp. 110-110.

Sidorenko M.P.

Buryat State University

(Ulan-Ude, Russia)

COMPARATIVE ANALYSIS OF AGE AND ETHNIC FACTORS OF WOMEN IN PRE-ABORTION COUNSELING

***Abstract:** the article considers the age and ethnic characteristics of reproductive choice in pre-abortion counseling. Analysis of 194 women in Ulan-Ude in 2019 who underwent consultation. The analysis of articles on the selected topic is carried out.*

***Keywords:** reproductive choice, demography, pre-abortion counseling, pre-abortion statistics.*

УДК 159 Денисова В.М., Дарижапова М.Н.

Денисова В.М.

магистрант

Бурятский государственный университет имени Доржи Банзарова

(г. Улан-Удэ, Россия)

Дарижапова М.Н.

кандидат психологических наук, доцент

Бурятский государственный университет имени Доржи Банзарова

(г. Улан-Удэ, Россия)

ВЛИЯНИЕ СОЦИАЛЬНЫХ УСТАНОВОК НА ФОРМИРОВАНИЕ ДЕВИАНТНОГО ПОВЕДЕНИЯ У ПОДРОСТКОВ

***Аннотация:** объектом исследования данной статьи является проблема влияния социальных установок на формирование девиантного поведения у подростков. В рамках психологии выделены данные термины с учетом их специфики. Основное внимание будет уделено изучению связи между социальными установками и девиантным поведением у подростков. Взаимодействие данных факторов может иметь значительные последствия для развития подросткового возраста и требует более детального анализа.*

В статье будет представлен аналитический подход к изучению влияния социальных установок на формирование девиантного поведения, а также будет проведен обзор основных терминов, используемых в психологической литературе в этой области. Понимание значимости социальных установок и их роли в формировании девиантного поведения является важным аспектом для разработки эффективных психологических интервенций и превентивных мер. Определение специфики этих терминов позволит более точно анализировать факторы, влияющие на девиантное поведение подростков, и разрабатывать соответствующие программы для их регуляции и коррекции. В этой статье будет представлен обзор современных исследований в этой области и предложены рекомендации для дальнейших исследований.

Ключевые слова: социальные установки, девиантное поведение, формирование ценностей, подростки.

Подростки характеризуются рядом особенностей в их поведении, которые специалисты называют переходными, сложными и опасными. Эти особенности включают: недостаток определенных навыков, низкую самокритичность, ограниченное понимание окружающих обстоятельств, повышенную чувствительность, импульсивность, активность в двигательной и вербальной сфере, склонность к подражанию, ощущение независимости, стремление к подчеркиванию своей значимости в группе, негативизм, неуравновешенность эмоций и контроля над ними.

В хороших условиях воспитания эти особенности могут быть преодолены путем вовлечения подростков в положительные социальные активности. Однако, в неблагоприятных условиях, эти особенности могут стать факторами, способствующими негативному влиянию и формированию негативных установок.

Из-за динамичного характера психологической активности подростков они одинаково восприимчивы как к положительным, так и к отрицательным социальным влияниям. В большинстве случаев, девиантное поведение подростков связано с искаженным восприятием мира и социальными установками. Девиантное поведение подростков отличается отклонениями от социально принятых моральных и правовых норм, что может привести к изоляции, лечению, исправлению или наказанию нарушителя (девианта). Основными видами девиантного поведения являются преступность, алкоголизм, наркомания, суицид, проституция и сексуальные девиации. Девиантное поведение несовершеннолетних имеет свои специфические особенности и рассматривается как результат социопатогенеза, связанного с различными организованными и неорганизованными воздействиями на личность подростка.

Личностные факторы играют важную роль в формировании и представлении аномальных поведенческих моделей у несовершеннолетних. Эти факторы могут включать биологические предпосылки, которые затрудняют социальную адаптацию индивида. Они определяются индивидуальными особенностями личности, возможными генетическими предрасположенностями, нервно-психическими состояниями и функциональными особенностями мозга.

Важно отметить, что педагоги, психологи и социальные работники, работающие с несовершеннолетними группами социального риска, должны учитывать эти личностные факторы при разработке и реализации программ профилактики. Это поможет преодолеть препятствия в социальной адаптации и обеспечить более успешное социальное включение и развитие у молодых людей.

Верно, психолого-педагогические факторы, такие как недостатки в школьном и семейном воспитании, могут оказывать влияние на формирование девиантного поведения у несовершеннолетних. Недостаточное внимание к развитию и воспитанию в школе и семье, конфликты и проблемы взаимоотношений, недостаточная педагогическая поддержка могут способствовать возникновению отклоняющегося поведения.

Психосоциальные факторы также играют важную роль. Они отражают неблагоприятные особенности взаимодействия подростка с ближайшей социальной средой, включая уличную среду и школу. Неблагоприятные условия, насилие, социальная изоляция, конфликты в коллективе и отсутствие поддержки могут способствовать девиантному поведению.

Личностные факторы также значимы. Различные аспекты личности, такие как предпочтения в среде общения, коммуникативные нормы, ценности, а также личностная направленность и саморегуляция поведения, могут быть связаны с девиантным поведением у подростков.

Наконец, социальные факторы, определяемые социальными и экономическими условиями жизни общества, также могут сыграть роль в

развитии девиантного поведения. Эти факторы обычно представляют собой сложное взаимодействие различных социальных факторов и условий, которые могут оказывать негативное влияние на развитие несовершеннолетних.

В целом, выявление и понимание всех этих факторов помогает более эффективно противодействовать девиантному поведению и разрабатывать программы профилактики и поддержки для несовершеннолетних в рискованной социальной группе.

Понимание особенностей ценностных ориентаций и влияния на разум подростков с помощью проведения исследований является важным шагом для разработки эффективных программ. Программы, направленные на формирование положительных ценностных ориентаций и развитие межличностных навыков, могут сыграть роль в предотвращении девиантного поведения.

Упомянутые нами мероприятия, такие как лекции по противодействию употреблению алкоголя и наркотиков или помощь в формировании здоровых взаимоотношений с родителями, являются важными элементами профилактических программ. Они могут помочь подросткам осознать последствия своих действий, развить навыки принятия решений и развить положительные ценности.

Важно продолжать проводить исследования и совершенствовать программы, чтобы адаптироваться к текущим социальным условиям и изменяющимся потребностям подростков. Совместные усилия педагогов, психологов, социальных работников и других специалистов помогут разработать эффективные инструменты и подходы для предотвращения девиантного поведения и поддержки развития подростков.

СПИСОК ЛИТЕРАТУРЫ:

1. Собкин В.С. Ценностные ориентации старшеклассников в условиях социальной нестабильности. - М., 2002. С. 61-63;

2. Шафранский К.Д., Суханова Т.Г. К вопросу о ценностных ориентациях личности // Личность и деятельность. Л., 1982. С. 108-115;
3. Змановская Е.В. Девиантология: (Психология отклоняющегося поведения): Учебное пособие для студентов высших учебных заведений. М.: Издательский центр «Академия», 2003. С. 288;
4. Быстрова Е.В. Психолого-педагогическая профилактика употребления психоактивных веществ подростками в условиях общеобразовательного учреждения. 2015. № 24 (104). С.1071-1074;
5. [Электронный ресурс] URL: <https://moluch.ru/archive/104/24572/> (дата обращения: 19.05.2022).

Denisova V.M., Darizhapova M.N.

Denisova V.M.

Buryat State University
(Ulan-Ude, Russia)

Darizhapova M.N.

Buryat State University
(Ulan-Ude, Russia)

INFLUENCE OF SOCIAL ATTITUDES ON FORMATION OF DEVIANT BEHAVIOR IN ADOLESCENTS

***Abstract:** the object of the study of this article is the problem of the influence of social attitudes on the formation of deviant behavior in adolescents. Within the framework of psychology, these terms are highlighted, taking into account their specifics. The main focus will be on studying the relationship between social attitudes and deviant behavior in adolescents. The interaction of these factors can have significant consequences for the development of adolescence and requires a more detailed analysis.*

***Keywords:** social attitudes, deviant behavior, adolescents.*

УДК 159 Денисова В.М., Дарижапова М.Н.

Денисова В.М.

магистрант

Бурятский государственный университет имени Доржи Банзарова

(г. Улан-Удэ, Россия)

Дарижапова М.Н.

кандидат психологических наук, доцент

Бурятский государственный университет имени Доржи Банзарова

(г. Улан-Удэ, Россия)

К ВОПРОСУ О ЖИЗНЕННЫХ ЦЕННОСТЯХ СОВРЕМЕННЫХ ПОДРОСТКОВ С ДЕВИАНТНЫМ ПОВЕДЕНИЕМ

***Аннотация:** в статье исследована проблема определения понятий ценности и ценностных ориентаций на нынешнем этапе развития гуманитарных наук, выделена специфика данных терминов в психологии. В исследовании показана связь между недостатком специализированных программ по созданию просоциальных ценностей у подростков и их поведением, уклоняющимся от принятых в обществе норм. Данная точка зрения подтверждается очерчиванием особенностей ценностных ориентаций подростков с девиантным поведением, выявленных в ходе эмпирического изучения, среди которых отмечается их индивидуалистический нрав, который отражает агрессивное поведение к самоутверждению в убыток ценностям, связанным с духовно-нравственным саморазвитием.*

***Ключевые слова:** ценности подростков, жизненная ориентация, девиантное поведение.*

XX в. был ознаменован процессами, поставившими под колебание многие значения и эталоны человечества. Конфигурация в политической, финансовой и духовной сферах нашего общества происходят и по сей день,

собственно, что делает долговременную надобность в продолжении изучений, приуроченных к исследованию ценностной сферы личности[1]. Есть большое количество определений «ценность» и «ценностные ориентации». Понятие «ценность» имеет возможность приобретать различный смысл в зависимости от рассматриваемого объекта: – общественный идеал, выработанный обществом, содержащееся в нем теоретическое представление об атрибутах подобающего во всевозможных сферах социальной жизни – это общечеловеческие и конкретно-исторические ценности, – значения, предстающие в объективированной форме, в облике произведений вещественной и духовной культуры или человеческих поступков, – общественные ценности, которые, преломляясь сквозь призму личностной жизнедеятельности, входят в эмоциональную структуру личности в форме личных ценностей. Нужно обозначить, что ценности являются объектом исследования большей частью философии и социологии, в рамках которых они понимаются как общественно важные для личности, общественной общности, общества в целом, вещественные, общественные объекты, духовная деятельность человека и ее конечные результаты, как социально значимые представления о том, что такое добро, справедливость, патриотизм, любовь, дружба. Ценности вне сомнения, они служат примером для всех людей и предметом стремления, интереса и даже потребности. Предметом психического анализа считаются ценностные ориентации как личностное воспитание, избирательное отношение личности к ценностям, которое характеризуется осознанностью, стабильностью, позитивной психологической окрашенностью, готовностью воплотить ее в жизнь. Одним из более популярных подходов к исследованию ценностных ориентаций считается концепция М. Рокича. Он определяет понятие ценностей двойственно: или как убеждение индивидуума в превосходстве каких-то целей, конкретного значения существования по сопоставлению с другими целями, или как убеждение индивидуума в превосходстве конкретных типов поведения по сопоставлению с другими типами. В связи с этим, формулируется догадка о двух обликах человеческих ценностей: ценностях-целях и ценностях-средствах.

Ценности-цели он именуется терминальными, в них отображается приоритетность для индивидуума конкретных актуальных целей. Ценности-средства именуется инструментальными, они говорят о приоритетности для индивидуума конкретных типов поведения, которые ведут к реализации надлежащих терминальных ценностей. Потому что ценностные ориентации как правило ориентируются как направление личности на цели и способы работы и выражают ее отношение к миру, то есть считаются составляющей миропонимания, разумно представить, что составление их как целостной психической структуры наступает в этапе между старшим подростковым возрастом и началом юношеского возраста. О, том, что как раз подростковый возраст считается этапом усиленного формирования ценностных ориентаций, говорит довольно высокий уровень рефлексии, приобретение важного морального навыка, случайное поведение подростков. Процесс формирования системы ценностных ориентаций еще стимулируется важным расширением круга общения, конфликтом с разнообразием форм поведения, взоров, эталонов, интересов[2].

Подростковый возраст – трудный период становления человека. Он обозначается специалистами как переходный, сложный, опасный. В поведении молодых людей проявляются следующие особенности: дефицитность актуального навыка, невысокая степень самокритичности, недоступность всесторонней оценки жизненных обстоятельств, завышенная чувственная возбудимость, импульсивность, двигательная и вербальная энергичность, внушаемость, подражательность, ощущение независимости, влечение к пафосу в референтной группе, негативизм, неуравновешенность возбуждения и торможения. В оптимальных условиях воспитания эти характеристики могут быть возмещены социально позитивной деятельностью. При плохих условиях они могут стать катализаторами вредных влияний и приобрести негативную направленность. Поэтому динамичный характер психологической активности подростков делает их одинаково уязвимыми для социально позитивных и социально негативных влияний. Девиантное поведение среди подростков в

настоящее время становится широко распространенным явлением[3]. Еще с ранних времен начали считать, что плохое поведение является неотъемлемой частью людей, выросших в неблагополучных семьях. Содержание понятия «девиантное поведение» развивалось из более привычных педагогических терминов: ребенок, трудно поддающийся воспитанию, социально и педагогически запущенный. В современной педагогической, психологической, социологической, медицинской и криминологической литературе термин «девиантность» имеет свою специфику употребления и познавательные характеристики, но в любом случае речь идет о ситуациях, в которых поведение человека отклоняется от норм, принятых в определенный культурный, исторический и временной период развития данного общества. Девиантное поведение можно классифицировать по следующим параметрам: - вид преступления (уголовное, административное) и аморальное поведение (пьянство, проституция), уровень и масштаб девиантности (принадлежность к определенной социальной группе, половозрастной профиль), направленность девиантности на внешнюю среду (семейные ссоры, насильственные преступления и т.д.) или на себя (суицид). Многие факторы способствуют формированию и представлению аномальных поведенческих моделей. В руководстве по профилактике несовершеннолетних из различных групп социального риска для педагогов, психологов и социальных работников подчеркиваются следующие моменты:

- 1 Личностные факторы, действующие на уровне биологических предпосылок к антисоциальному поведению, которые препятствуют социальной адаптации индивида.

2. Психолого-педагогические факторы, проявляющиеся в недостатках школьного и семейного воспитания.

3. Психосоциальные факторы, раскрывающие неблагоприятные особенности взаимодействия подростка с ближайшим окружением на улице и в школе.

4. Личностные факторы, проявляющиеся в первую очередь в активном выборе подростком отношения к предпочитаемой среде общения, его коммуникативным нормам и ценностям, а также в личностной направленности и личностной саморегуляции поведения.

5. Социальные факторы, которые определяются социальными и социально-экономическими условиями жизни общества. Авторы утверждают, что выявить плохое влияние трудно, потому что это взаимодействие различных факторов, которые вносят негативный вклад в развитие девиантного поведения[5].

В итоге проведения последовательности исследований в сфере девиантного поведения (В.Г. Бочарова, Л.И. Белозерова, С.А. Беличева, К.Е. Игошев, Н.Г. Лусканова, Р.В. Овчарова, В.Г. Степанов и др.) создалась научная система взглядов, которая глубоко отражает сложные процессы видоизменения массового разума подростков. Но большинство сделанных работ принадлежит ко времени развития общества, которое отличается своими общественными параметрами от нынешних конкретно-исторических условий. Наша работа должна внести свою лепту в понимание на нынешнем периоде особенностей ценностных ориентаций подростков с девиантным поведением. Исследования, которые провели студенты у подростков тринадцати и четырнадцати лет, показали, что в разуме детей с плохим поведением бурно протекает процесс, который отталкивает такие нормы нравственности, как добро, милость, порядочность, честность, ответственность. Вместо этого прогрессирует агрессия и стремление к самоутверждению. У подростков с отклонениями в поведении на первом месте стоят индивидуальные ценности. Они становятся мало духовными, не хотят сами развиваться, трудиться, образовываться. Поэтому очень важно изучать подростковые группы, чтобы повлиять на перемену в разуме подростков. Создать программы, которые могут помочь в этом. Профилактика плохого поведения детей, на наш взгляд, намеревается выполнить формирование положительно ценностных ориентаций через разные программы, которые проводятся в школах (например, лекции против употребления алкоголя и

наркотиков, помощь детям в формировании правильных взаимоотношений с родителями и т.п.).

СПИСОК ЛИТЕРАТУРЫ:

1. Собкин В.С. Ценностные ориентации старшеклассников в условиях социальной нестабильности. - М., 2002. С. 61-63;
2. Шафранский К.Д., Суханова Т.Г. К вопросу о ценностных ориентациях личности // Личность и деятельность. Л., 1982. С. 108-115;
3. Змановская Е.В. Девиантология: (Психология отклоняющегося поведения): Учебное пособие для студентов высших учебных заведений. М.: Издательский центр «Академия», 2003. С. 288;
4. Быстрова Е.В. Психолого-педагогическая профилактика употребления психоактивных веществ подростками в условиях общеобразовательного учреждения. 2015. № 24 (104). С.1071-1074;
5. [Электронный ресурс] URL: <https://moluch.ru/archive/104/24572/> (дата обращения: 19.05.2022).

Denisova V.M., Darizhapova M.N.

Denisova V.M.

Buryat State University

(Ulan-Ude, Russia)

Darizhapova M.N.

Buryat State University

(Ulan-Ude, Russia)

THE QUESTION OF LIFE VALUES OF MODERN ADOLESCENTS WITH DEVIANT BEHAVIOR

***Abstract:** the article examines the problem of defining the concepts of value and value orientations at the current stage of the development of the humanities, highlights the specificity of these terms in psychology. The study shows a link between the lack of specialized programs to create prosocial values in adolescents and their behavior that deviates from socially accepted norms. This point of view is confirmed by outlining the features of the value orientations of adolescents with deviant behavior identified during empirical research, among which their individualistic disposition is noted, which reflects aggressive behavior towards self-affirmation at the expense of values associated with spiritual and moral self-development.*

***Keywords:** adolescent values, life orientation, deviant behavior.*

УДК 159 *Медведева Т.В., Тудупова Т.Ц.*

Медведева Т.В.

магистрант социально-психологического факультета.

Бурятский государственный университет имени Доржи Банзарова

(г. Улан-Удэ, Россия)

Тудупова Т.Ц.

кандидат психологических наук, доцент,

Бурятский государственный университет имени Доржи Банзарова

(г. Улан-Удэ, Россия)

**ПРОБЛЕМА ТРУДОВОЙ МОТИВАЦИИ
СОТРУДНИКОВ, ПРИМЕНЯЮЩИХ
ПРИНЦИПЫ БЕРЕЖЛИВОГО ПРОИЗВОДСТВА**

Аннотация: человек, в процессе профессионального становления, мотивируется разными аспектами. Для достижения целей, карьерного роста и развития, в компаниях применяются различные концепции мотивации. В основе таких концепций лежат факторы, которые определяют возможности и действия для трудовой мотивации. Высшее руководство компаний задаются вопросом мотивации своих сотрудников, как стимулировать и поощрять. Не только материальная мотивация является действенной, наряду имеет место быть и нематериальной. Актуальность статьи в том, какую проблему раскрывает принцип бережливого производства в трудовой мотивации сотрудников, что побуждает человека к трудовой деятельности, как мотивация влияет на сотрудника в достижении профессиональных целей. С проблемой раскрытия потенциала, управления и развития мотивации работников сталкиваются управленцы и руководители производств. Рабочая среда, условия труда, рост и развитие являются факторами мотивации бережливого производства для успешной, результативной деятельности производственных систем и компании в целом.

Ключевые слова: мотивация, проблема трудовой мотивации, бережливое производство, факторы трудовой мотивации, развитие.

Проблема в мотивации сотрудников заключается в том, что высшее руководство компаний в системе мотивации сотрудников применяют только материальные факторы, не вникая в нематериальные аспекты, такие как рост и развитие профессиональных навыков сотрудников, среда и условия труда. В связи с выявленной проблемой была поставлена цель – выявить эффективные методы нематериальной трудовой мотивации сотрудников применяющих принципы бережливого производства.

Психологические особенности относятся к индивидуальным характеристикам человека, которые определяют его способы мышления, эмоциональные реакции, поведения и взаимодействие с окружающим миром. Б.Ф. Скиннер определяет психические особенности как результат обучения и взаимодействия со средой, которые формируют реакции и привычки человека, К. Роджерс рассматривал психологические особенности – это уникальные и индивидуальные черты личности, которые развиваются в процессе самовыражения и самоактуализации.

Трудовая мотивация – это, в первую очередь, психологическая проблема. Никакие формы и методы мотивации не способны дать желаемого эффекта, если при их разработке и применении не будут учтены основные взаимосвязи психики человека с внешним миром.

Абрахам Маслоу определил мотивацию, как внутреннюю потребность и стремление человека к активности для удовлетворения этих потребностей и достижения целей. Разработанная Абрахамом Маслоу теория иерархии потребностей, дает понимание, что лежит в основе мотивов человека в достижении определенных трудовых целей. В процессе труда, человек мотивируется удовлетворением широкого спектра потребностей, в свою очередь руководитель дает мотивации, способствующие достижению целей всей организации. Методы удовлетворения потребностей высшего уровня:

1. Социальные потребности: общение, корпоративный дух, условия социальной активности.

2. Потребности в уважении: достижение высоких результатов, карьерный рост, повышение квалификаций и профессиональной экспертности, поощрение и признание.

Фредерик Герцберг рассматривал мотивацию, как внутренний процесс, который стимулирует и поддерживает человека в достижении целей и удовлетворения потребностей. Двухфакторная теория Фредерика Герцберга характеризуется двумя основными категориями потребностей: гигиенические факторы — это среда, в которой трудится человек и мотивирующие факторы — характер работы: достижение целей, признание, ответственность, самостоятельность, профессиональный рост и возможность самореализации. Недостаток гигиенических факторов является демотивационным фактом трудовой деятельности сотрудника, но и в достаточном объеме не способен мотивировать полноценно. Что касается мотивирующих факторов, а это характер работы значительно мотивирует работника к трудовой деятельности и достижению результативности.

Американский психолог Дуглас Макрегор в своей теории "Теория Y" отобразил, отношение нового в компании сотрудника к труду. Заступая на должность, сотрудник не имеет изначальной неприязни к работе и негативных ожиданий. В благоприятных условиях сотрудник стремится к самовыражению и раскрытию своего физического, умственного, творческого потенциал, эффективному и результативному труду.

«Теории Y» дала развитие новой «Теории Z», разработанной американским профессором в области управления бизнесом Уильяма Оучи. Вдохновленный опытом японских компаний, Оучи в своей теории раскрывает мотивационные принципы, на основе которых сотрудники компаний имеют крайнюю вовлеченность и успех в достижении высоких результатов труда и деятельности компании в целом. Такая вовлеченность была обусловлена тем, что в обсуждениях решений производственных задач принимали участие работники всех уровней. Практиковалась коллективная ответственность и личная вовлеченность каждого сотрудника в общий результат, тем самым каждый

работник понимал, что он работает на благо коллектива, частью которого он является сам. Из опыта японских компаний Оучи в свою теорию перенял поощрение инициативы всех уровней сотрудников, начиная снизу, руководствуясь тем, что кто как не человек, ежедневно выполняющий какую-либо операцию, может знать, как повысить ее эффективность.

В «Теории Z» лежат такие принципы, как условия труда и корпоративная среда:

1. Гарантия занятости и создание обстановки доверительности.
2. Создание атмосферы корпоративной общности, преданности фирме.
3. Необходимость постоянного внимания руководства к исполнителям.
4. Гласность внутрифирменной информации, общность целей и ценностей руководства и рядовых работников.
5. Создание атмосферы общей ответственности.
6. Предоставление возможно большей свободы в выборе средств работы, создание «духа доверия» работнику.

Есть ли возможность применения японской системы мотивации в компаниях в России?

Концепция Lean production или Бережливое производство – это система рационализации производственной деятельности, оптимизация процессов, как технических, так и трудовых ресурсов. Основателем концепции бережливого производства является Тайити Оно, он был инженером в Toyota Motor Co в 1943 году. Опыт японского автоконцерна в различных интерпретациях разошёлся по всему миру, и уже другие крупные международные корпорации начали активно внедрять у себя принципы бережливого производства. Одним из принципов бережливого производства является нематериальная мотивация сотрудников.

В России первые зачатки концепции Бережливого производства прослеживались в конце 1920 г., видный общественный деятель, ученый и поэт Алексей Капитонович Гастев начал создавать Центральный институт труда (ЦИТ). На ЦИТ были возложены задачи исследования, разработки и

практического внедрения в промышленность наиболее совершенных и прогрессивных методов организации труда и производства, подготовки кадров.

Сотрудники ЦИТ придерживались позиции активного отношения к психофизиологическим возможностям человека, решительно отвергая подход к ним как к чему-то раз и навсегда данному. Отсюда делался вывод о необходимости постоянной тренировки физических и психических способностей работников.

Эти исследования сопровождались поисками методов активизации способностей работника. Как развить в каждом работнике постоянную внутреннюю потребность в непрерывном совершенствовании своего труда? Как «намагнитить» его методами научной организации труда и управления? Вот те основные вопросы, которые поставил перед собой коллектив ЦИТ, хорошо понимавший, что для их решения одних внешних мотивов к производственному творчеству (в виде, например, премиальных систем) недостаточно. Ключ к их решению А. К. Гастев и его коллеги нашли в разработанной ими специальной методике производственного обучения.

Принцип нематериальной мотивации является одним из ключевых в системе бережливого производства. Программа нематериальной мотивации бережливого производства включает в себя:

1. Личное развитие и профессиональный рост: Бережливое производство требует от сотрудников активного участия в процессе поиска новых способов оптимизации. Это включает обучение новым навыкам, внедрение инноваций и постоянное совершенствование. Участие в таких процессах позволяет сотрудникам развивать свои навыки, повышать свою квалификацию и расти профессионально.

2. Улучшение рабочей среды: Бережливое производство включает в себя улучшение рабочих условий и эргономики, а также обеспечение безопасности на рабочем месте. Это может повысить комфорт и удовлетворенность сотрудников, улучшить их работоспособность и снизить риск возникновения травм.

3. Участие в инновационном процессе: Бережливое производство часто требует от сотрудников поиска новых и креативных решений для оптимизации процессов. Это дает возможность внести свой вклад, предлагая новые идеи и инновационные подходы, а также развивать свое творческое мышление.

Таким образом, успешное внедрение концепции бережливого производства требует активного участия и мотивации со стороны сотрудников. Понимание и осознание преимуществ, связанных с бережливым производством, может стимулировать их участие и вовлеченность в этот процесс.

СПИСОК ЛИТЕРАТУРЫ:

1. Буркецова А. Н. Мотивация труда персонала / А. Н. Буркецова. – Текст: непосредственный / Молодой ученый. – 2016. – № 12 (116). – С. 1147-1150;
2. Агафонова М. С., Адраховская Л. Л. Психологические аспекты мотивации трудовой деятельности / Научно – методический электронный журнал «Концепт». – 2017. – Т. 39. – С. 251–255;
3. Тэппинг Д., Данн Э. Бережливый офис. М.: Альпина бизнес букс, 2009 С. 20 – 21;
4. Синго С. Изучение производственной системы Тойота. М.: Институт комплексных стратегических исследований, 2010. – 95 с.;
5. Кузьмин А., Высоковская Е. Методы поиска новых идей и решений. М.: Методы менеджмента качеств, 2021;
6. Уильям Оучи Методы организации производства Theory Z. М.: Экономика, 1984;
7. Хемпден-Тернер Ч. Макгрегор, Дуглас Классики менеджмента / Под ред. М. Уорнера. СПб.: 2001

Medvedeva T.V., Tudupova T.C.

Medvedeva T.V.

Buryat State University

(Ulan-Ude, Russia)

Tudupova T.C.

Buryat State University

(Ulan-Ude, Russia)

**PROBLEM OF LABOR MOTIVATION
OF EMPLOYEES APPLYING
PRINCIPLES OF LEAN PRODUCTION**

***Abstract:** a person, in the process of professional development, is motivated by various aspects. To achieve goals, career growth and development, companies apply various concepts of motivation. Such concepts are based on factors that determine opportunities and actions for work motivation. The top management of companies are wondering how to motivate their employees, how to stimulate and encourage them. Not only is material motivation effective, but there is also a place to be non-material. The relevance of the article is what problem the principle of lean production reveals in the labor motivation of employees, what motivates a person to work, how motivation affects an employee in achieving professional goals. Managers and production managers face the problem of unlocking the potential, managing and developing employee motivation. The working environment, working conditions, growth and development are factors that motivate lean manufacturing for successful, efficient operation of production systems and the company as a whole.*

***Keywords:** motivation, problem of labor motivation, lean manufacturing, factors of labor motivation, development.*

УДК 159

Мельникова Е.С.

магистрант кафедры практической психологии
Воронежский государственный педагогический университет
(г. Воронеж, Россия)

**МЕТОДЫ ФОРМИРОВАНИЯ КОММУНИКАТИВНЫХ
УНИВЕРСАЛЬНЫХ УЧЕБНЫХ ДЕЙСТВИЙ МЛАДШИХ
ШКОЛЬНИКОВ ВО ВНЕУРОЧНОЙ ДЕЯТЕЛЬНОСТИ**

***Аннотация:** в работе анализируются аспекты проблемы формирования коммуникативных универсальных учебных действий у учащихся начальных классов. А также рассмотрены виды коммуникативных умений во внеурочной деятельности.*

***Ключевые слова:** коммуникация, коммуникативные умения, коммуникативные универсальные учебные действия.*

Коммуникация - это динамичный процесс, и это непрерывная деятельность, у которой нет ни начала, ни конца. В настоящее время коммуникация и образование - это два неразделимых понятия. Основная причина этого заключается в том, что уникальным способом достижения целей образования является установление связи. То, что взрослые учащиеся отличаются от детей, сопровождалось тем, что потребности в обучении этого сегмента и общение, которое необходимо установить с ними в учебной среде, были разными, и это также обеспечило литературу концепцией «андрагогика», которая отличается от классического педагогического подхода и содержит точку зрения, отличающуюся с точки зрения философских основ.

Такие проблемы, как быстро развивающийся мир и окружающая среда, технологическое и инновационное структурирование, проникновение информационных и коммуникационных технологий в жизнь людей, проблемы социокультурной адаптации взрослых, которые вынуждены жить в разных

городах из-за образовательных целей или социально-политических проблем, и глобализация повышают осведомленность педагогов о необходимости формирования коммуникативных умений с младшего школьного возраста. По этой причине роль учителя должна заключаться в координации деятельности таким образом, чтобы улучшить коммуникативные навыки учащихся.

В настоящее время формирование коммуникативных умений в начальной школе представляется достаточно актуальной задачей современного образования, так как коммуникативная компетентность необходима для обеспечения эффективного образовательного процесса, а также личностного становления и социализации младшего школьника.

Коммуникативное умение формируется и развивается во время общения, бесед, разного рода взаимодействий и разговоров. Стоит отметить, что наиболее перспективным периодом развития данных навыков считается период начальной школы. Именно поэтому, именно для младших школьников необходимо в первую очередь создавать благоприятные образовательные условия для обеспечения стимулирования первых достижений и самостоятельности учеников.

Сущность и наполненность коммуникативного умения объясняется следующими положениями:

- умение сотрудничать,
- умение слышать других,
- принятие участия в коллективных событиях,
- принятие участия в различных групповых работах,
- умение построения диалога,
- умение взаимодействия со сверстниками и взрослыми.

В современном ФГОС отмечают три главных вида коммуникативных умений [4]:

- общение как кооперация,
- общение как условие интериоризации,
- общение как взаимодействие.

Препятствия выработки коммуникативных умений освещались во многих академических работах, среди которых особенно существенно обозначить следующие: Зверинцева, О. Клубовича и Б. Неменского и других.

Так, по мнению А. Брагуца, установление выработки коммуникативных умений у детей младшего школьного возраста происходит не исключительно в просветительном процессе, но и в разнообразных кружках и прочих вариантах внешкольной деятельности. В таких конфигурациях деятельности подростки активизируют овладения самостоятельного опыта общения со сверстниками и взрослыми людьми, а также вырабатывают рефлексивные качества. Стоит отметить, что формирование коммуникации ребят в большей степени нужна для удачной адаптации и социализации обучающихся в современном сообществе.

Внешкольная работа – это сориентированная просветительная деятельность, образуемая в промежутке свободного от уроков времени. По методологии преподавания изобразительному искусству во внешкольной деятельности, учтены три систематизации корпоративных конфигураций по Т. Комаровой и А. Савенковым, в ходе которой поставлены формы порядка корпоративной деятельности:

- индивидуально-совместная, когда один учащийся осуществляет какое-нибудь действие, которое в конце делается частью общественной работы,
- последовательно-совместная, когда работа, изготовленная одним ребенком, в конце занятия делается работой второго младшего школьника,
- взаимодействующе-совместная, когда все обучающиеся осуществляют работу одновременно в группе.

Практический элемент изучения заключался в разработке программы внешкольного обучения для обучающихся второго класса с целью развития у них универсальных коммуникативных умений и действий. В процессе были изобретены занятия по организации общей деятельности младших школьников. Например, обучение по таким темам, как: «Мятое рисование», «Рисование и раздувание», «Сухое рисование» и так далее.

В ходе занятий была использована нестандартная техника рисования и выше сориентированные формы организации занятия среди младших школьников. Так, например, занятие «Сухое рисование» было выстроено на нестандартной технике и использовании совместно-взаимодействующей формы работы, проявлявшейся в одновременной работе всех учеников.

Для анализа действенности исследованной и внедренной технологии был проведен проверочный шаг по раскрытию степени сформированности коммуникативных умений и навыков у младших школьников, посещающих дополнительное занятие по рисованию. Для анализа была использована технология Г. Цукермана «Рукавички». В результате были получены следующие выводы: у тех детей, у которых на констатирующем шаге исследования был выявлен средний уровень коммуникативных умений, после выполнения созданных занятий этот уровень увеличился до высокого, а у тех детей, у которых и был высокий уровень - он никак не снизился. Так, все ребята представили сформировавшиеся умения, координирование действий, знание воспринимать корпоративные решения и так далее.

Следовательно, проведение внеаудиторных уроков показывает позитивное действенное влияние на формирование и развитие коммуникативных универсальных учебных действий вследствие создания подходящих условий преподавания для обеспечения взаимодействия младших школьников между собой. Так, дети стали общаться конструктивнее и уметь договариваться как во время занятий, так и отдыха, в ходе обсуждения дети стали выслушивать и оценивать выражения и мнения друг друга и проявлять взаимоуважение.

СПИСОК ЛИТЕРАТУРЫ:

1. Григорьев Д.В. Внеурочная деятельность школьников. Методический конструктор: пособие для учителя / Д.В. Григорьев, П.В. Степанов. – М.: Просвещение, 2010. – 223 с.;

-
2. Истратова О.Н. Практикум по детской психокоррекции: игры, упражнения, техники / О.Н. Истратова. – Изд. 4-е. – Ростов н/Д: Феникс, 2010. – 349 с.;
 3. Павлова Е.П. Творческие задания в развитии коммуникативных универсальных учебных действий младших школьников / Е.П. Павлова, Т.П. Томская // Перспективы науки. – 2019. – №5(116). – С. 116-121.;
 4. Федеральный государственный образовательный стандарт начального общего образования / Министерство образования и науки РФ. – М.: Просвещение, 2010. – 32 с.

Melnikova E.S.

Voronezh State Pedagogical University

(Voronezh, Russia)

**METHODS OF FORMATION OF COMMUNICATIVE
UNIVERSAL EDUCATIONAL ACTIONS OF YOUNGER
SCHOOLCHILDREN IN EXTRACURRICULAR ACTIVITIES**

***Abstract:** the paper analyzes aspects of the problem of formation of communicative universal educational actions in primary school students. The types of communication skills in extracurricular activities are also considered.*

***Keywords:** communication, communicative skills, communicative universal learning activities.*

УДК 159.9.075

Салмина М.В.

студент,

Башкирский государственный педагогический университет

им. М. Акмуллы

(г. Уфа, Россия)

**ЭМПИРИЧЕСКОЕ ИССЛЕДОВАНИЕ РОДИТЕЛЬСКИХ
ОТНОШЕНИЙ МАТЕРЕЙ-ПЕДАГОГОВ И МАТЕРЕЙ
НЕПЕДАГОГОВ К СВОИМ ДЕТЯМ**

Аннотация: в работе представлен анализ результатов эмпирического исследования родительского отношения матерей-педагогов и матерей непедагогов к своим детям посредством использования тест-опросника родительского отношения.

Ключевые слова: принятие, отвержение, кооперация, симбиоз, контроль, отношения к неудачам.

Родительское отношение понимается как совокупность разнообразных чувств по отношению к ребенку, особенностей восприятия и понимания характера личности ребенка, поведенческих стереотипов, практикуемых в общении с ним, его поступков.

Для изучения родительских отношений, которые формируются между родителями и их детьми был использован тест-опросник родительского отношения (ОРО) (А.Я.Варга, В.В.Столин), полученные результаты представлены на рис.1.



Рис.1. Результаты по методике «Тест-опросник родительского отношения»

А.Я. Варга, В.В. Столин в баллах.

Анализ результатов показал, что по шкале принятие / отвержение ребенка матери-педагоги набрали большее количество баллов (27,9) – это говорит о том, что у матерей-педагогов имеется выраженное положительное отношение к своим детям. Матери, не занимающиеся профессиональной педагогической деятельностью, имеют средние баллы по этой шкале (22,15).

По шкале кооперация видно, что у матерей-педагогов имеется стремление к сотрудничеству с ребенком, проявление с их стороны искренней заинтересованности и участие в его делах, на что указывает среднее значение общих баллов (5,63). Матери непедагоги менее заинтересованы в делах своих детей, чему соответствует средний показатель баллов (4,45)

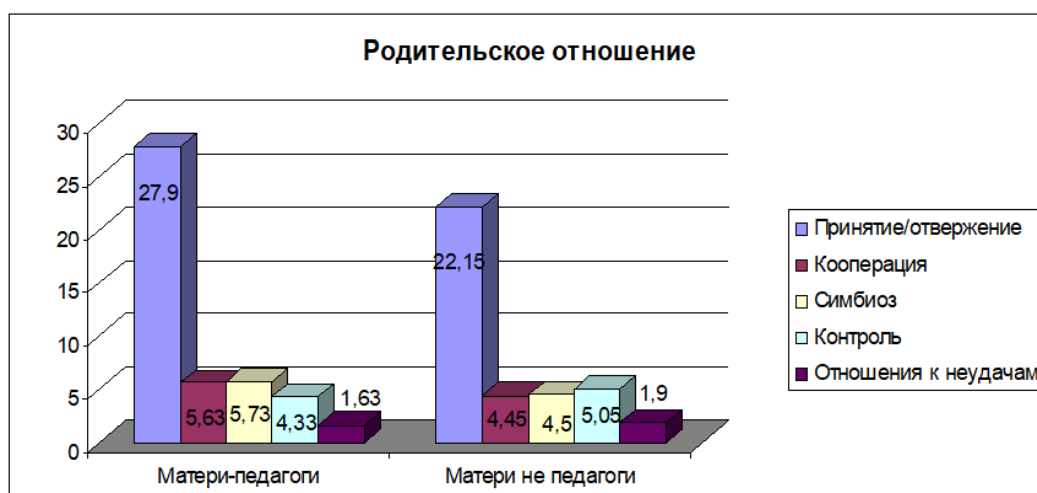
В стремлении взрослого к единению с ребенком высокие баллы так же набрали матери-педагоги (5,73). Среднее значение показателей матерей не педагогов (4,5) достаточно для того, чтобы сделать вывод о том, что между матерями и детьми не установлена жесткая психологическая дистанция.

Средние баллы по шкале контроль набрали и матери-педагоги (4,33) и матери, не занимающиеся профессиональной педагогической деятельностью (5,05). Это свидетельствует о том, что контроль за деятельностью ребенка имеется, но без применения авторитарного стиля воспитания и строгих дисциплинарных рамок.

Низкие баллы по шкале отношение к неудачам ребенка как у матерей-педагогов (1,63), так и у матерей не педагогов (1,9) свидетельствуют о том, что неудачи детей матери обеих групп считают случайными и верят в силы своих детей.

Для выявления различий в особенностях родительских отношений между выборками матерей-педагогов и матерей не педагогов использовали непараметрический U-критерий Манна-Уитни (Укритич = 628 (для $p \leq 0,05$), Укритич=557 (для $p \leq 0,01$)). Результаты статистического анализа представлены в таблице 1.

Таблица 1 – Особенности родительских отношений матерей-педагогов (n=40) и матерей не педагогов (n=40), средние значения (баллы)

№ п/п	Шкала	Среднее значение (M)		U-критерий Манна Уитни	P – уровень стат. значимости
		Матери-педагоги (1 группа)	Матери не педагоги (2 группа)		
1	Принятие/отвержение	27,90	22,15	150	0,03
2	Кооперация	5,63	4,45	353	0,13
3	Симбиоз	5,73	4,50	278	0,14
4	Контроль	4,33	5,05	530,5	0,01
5	Отношения к неудачам	1,63	1,90	628	0,79

Примечание: статистически значимые различия выделены жирным шрифтом.

Между двумя группами имеются статистически значимые различия по шкале принятие/отвержение - 0,03 и по шкале контроль - 0,01. Матери-педагоги больше принимают своих детей, чем матери не педагоги (27,9, 22,15 при $p = 0,03$). Скорее всего, это связано с тем, что матери-педагоги имеют большой педагогический стаж взаимодействия с детьми, они общаются и видят детей с разным уровнем развития, с разным потенциалом, а также у них в большей

степени сформированы понятия возрастных и психологических особенностей детей, поэтому им проще принимать своих детей.

Матери, не занимающиеся педагогической деятельностью, в большей степени применяют родительский контроль, который предполагает сочетание эмоционального принятия с высоким объемом требований, их ясностью, непротиворечивостью и последовательностью, в отличие от матерей-педагогов, которые больше уделяют внимание детским проблемам, разделяют интересы ребенка (4,33, 5,05, при $p = 0,01$). Дети матерей-педагогов доверяют родителям, и их отношения с ними насыщены положительными эмоциями. Это связано с тем, что для педагога свойственна модель взаимодействия «Педагог-партнер», где ребенок – полноправный партнер по сотрудничеству. Педагог исходит из интересов ребенка и перспектив его дальнейшего развития.

СПИСОК ЛИТЕРАТУРЫ:

1. Карабанова, О. А. (2019) В поисках оптимального стиля родительского воспитания. Национальный психологический журнал, № 3 (35), с. 71–79;
2. Кириленко, И. Н. (2015) Детско-родительские отношения: гендерный и этнический модусы. М.: КРЕДО, 212 с.;
3. Николаева, Е. И. (2013) Психология семьи. СПб.: Питер, 336 с.;
4. Удова, О. В. (2005) Особенности и коррекция взаимоотношений в ситуации принятия-непринятия ребенка родителями. Диссертация на соискание степени кандидата психологических наук. Иркутск: Иркутский государственный педагогический университет, 180 с.;
5. Шведовская, А. А. (2006) Специфика позиции родителей при различных типах взаимодействия с детьми дошкольного и младшего школьного возраста. Психологическая наука и образование, т. 11, № 1, с. 69–84

Salmina M.V.

Bashkir State Pedagogical University
(Ufa, Russia)

**EMPIRICAL STUDY OF PARENTAL RELATIONSHIP
BETWN MOTHERS OF TEACHERS AND MOTHERS
OF NON-TEACHERS TO THEIR CHILDREN**

***Abstract:** the paper presents an analysis of the results of an empirical study of the parental attitude of mothers of teachers and mothers of non-teachers to their children through the use of a parental attitude test questionnaire.*

***Keywords:** acceptance, rejection, cooperation, symbiosis, control, attitudes to failures.*

УДК 159

Санжиева О.Г.

магистрант

Бурятский государственный университет имени Доржи Банзарова

(г. Улан-Удэ, Россия)

ЗАВИСИМОСТЬ ОТ МОБИЛЬНОГО ТЕЛЕФОНА КАК ПРОБЛЕМА ПСИХОЛОГИЧЕСКОЙ БЕЗОПАСНОСТИ ЛИЧНОСТИ

***Аннотация:** статья раскрывает, какое значение имеет мобильный телефон, смартфон и другие гаджеты в настоящее время для каждого из нас. Насколько они стали удобными и модными аксессуарами, необходимым атрибутом и инструментом, с помощью которого обучались и работали в период пандемии, находясь в изоляции. После данного периода они стали более востребованными помощниками, с помощью банковских приложений вести свой бизнес и проводить оплаты за услуги и товары, передачи файлов, общения и получения информации, рекламы и других сообщений. Показывать места путешествий и каждое передвижения в моменте, свои достижения в разных социальных сетях, получать обратную связь в виде лайков и повышать свою виртуальную самооценку, свою значимость, проявлять себя виртуально. И все это привело к зависимости от мобильного телефона – специалистами названа Номофобией, рассматривается как нехимическая (поведенческая) аддикция. В зарубежных странах проведенные исследования доказывают, что страх остаться без телефона негативно влияет на здоровье, качество жизни и возникает проблема психологической безопасности личности.*

***Ключевые слова:** номофобия, мобильный телефон, социальные сети, тревожность, страх, исследования, зависимость, психологическая безопасность.*

Введение.

Совсем недавно люди обходились без мобильных телефонов и других новых технологий связи и общения (планшет, ноутбук). Но развитие электроники и новейших технологий не стоит на месте, с каждым годом

появляются более новые модели мобильных телефонов разных производителей с усовершенствованными программами, увеличенной памятью и обновленными процессорами. В современном мире мобильный телефон стал практически для каждого человека модным аксессуаром в зависимости от стоимости и функционала, и инструментом для работы через интернет, общения в социальных сетях, развлечений и получения разного рода информации, рекламы, все это упрощает жизнь, но в тоже время негативно влияет на психику. Ведь случайно оставив его дома или в другом месте, при понижении уровня аккумулятора и отсутствии зарядного устройства или потеряв, пользователь не будет на связи и окажется оторван от окружающего его событий, своего виртуального мира, появится волнение, стресс переходящее в тревожное состояние и страх остаться без телефона.

Такое состояние зависимости от телефона имеет название Номофобия.

Сам термин появился в 2008г. является сокращением английского словосочетания «No mobile phone phobia», в переводе «страх остаться без мобильного телефона» или зависимость от телефона. Термин использовался специалистами для описания состояния волнения и беспокойства в дальнейшем переходившее в паническую тревогу у человека. Зависимость от мобильного телефона широко распространена в развитых странах.

В период пандемии «COVID-19» в 2019-2022гг. при полной изоляции населения, мобильные телефоны, смартфоны и другие гаджеты вынужденно, полномасштабно начали применяться для дистанционного обучения, работы и общения. Именно в этот период они стали необходимыми, востребованными и узнаваемыми для школьников младших классов и людей, которые ранее не использовали их в работе и в повседневной жизни. Это привело к тому, что большой процент населения научились пользоваться разными приложениями в телефонах и в компьютерах и перешли на онлайн общение. В связи, с чем номофобия возросла, охватывает почти 70% населения, которые пользуются ими.

Многие не могут обойтись без телефона, не выходят из дома без телефона, укладываясь спать кладут его рядом с собой, детей родители оснащают телефонами, чтоб быть в курсе, где они находятся, а дети же пользуются им играя в разные виртуальные игры становясь более зависимыми.

Данную зависимость психологии и медицина относят к нехимическим (поведенческим) аддикциям [1].

Одним из первых изучившим номофобию был психиатр И. Гольдберг и клинический психолог К. Янг. Они рассматривали ее как расстройство поведения в результате использования Интернета и компьютера, которое пагубное влияет на качество и благополучие жизни, и воздействие на психологическую сферу деятельности человека (Goldberg, 1996) [2].

Г.Янг заявляла, что номофобия представляет целый спектр клинических проявлений и разделила на пять типов:

1. компьютерная зависимость - обсессивным пристрастием (игры, работа по программированию),
2. компульсивные навигаторы (поиск удаленной информации в интернете),
3. перегруженные информацией (патологическая привязанность к интернет, азартные игры, интернет-покупки, аукционы.),
4. киберкоммуникативная зависимость (зависимость от социальных сетей, общение в чатах, групповые игры, конференции, ныне всеми известный ZOOM), что может привести замене реальной жизни к виртуальной, что и происходит на данный момент.
5. киберсексуальная зависимость (зависимость порнографическими сайтами и обсуждения в закрытых чатах.)

На мой взгляд, пять типов психических проявлений и зависимость от телефона, смартфона могут включать проблемы психологической безопасности личности. Постоянное использование телефона негативно влияют на физическое и психическое здоровье человека, в реальной жизни снижается уровень эмоциональности, эмпатии и чуткости к окружающим, недостаточность внимания друг другу, страдают коммуникативные навыки,

появляются межличностные проблемы - необоснованные семейные конфликты, «недогляд» за детьми, аддиктивное поведение, потеря самоконтроля и саморегуляций. Напротив, находясь в виртуальном мире все восполняется, проблема не считается проблемой, а противоположно получают одобрение и эмоциональную поддержку, обратную связь лайками, похвалой, возможность выговориться о случившемся и быть понятым для своих подписчиков.

Корреляции.

В проведенных исследованиях в 2019г. среди средних и старших школ Ю. Кореи, связь номофобии с повышенными показателями тревоги и депрессией наблюдалась у 7,5% учащихся из 4500 учащихся (52 % юноши).

При случайной выборке у около 700 студентов университета Ливана показатель уровня тревоги и депрессии явились независимыми факторами номофобии.

При исследовании Е.Ким и Е.Кох 2018г. у 313 студентов крупного частного университета связь между тревогой и номофобией оказалась маловероятной.

При исследовании влияния номофобии на депрессию среди студентов государственного университета явилось значимым фактором [3].

По данным исследований среди взрослого населения жителей Ближнего Востока, из обработанных 935анкет, где 66,2% женщины, 33,8 %-мужчин, среди которых 81,9% получившие университетское образование, 18,1% имели школьное образование, показатели депрессии были более высокими у респондентов со школьным образованием.

При исследовании корреляции номофобии с самоконтролем и самооценкой у 398 учеников средней школы в Сеуле показало, самооценка и самоконтроль отрицательно связаны с номофобией. (П.Шейнов 2021г.) [3].

При исследовании корреляции номофобии и отношений родителей, в основном у всех исследователей показало, что: у детей, которые проживают в неблагополучных семьях и отношения между родителями и детьми неслаженны, зависимость от телефона значительно высока. Так же показала

более серьезные поведенческие и эмоциональные проблемы, низкую самооценку и низкую успеваемость в учебе.

Исследования, проведенные по корреляции номофобии и качеством жизни и удовлетворенностью ею показывают, что отрицательно влияет на качество жизни: ухудшение качества сна, дневная сонливость, физические нарушения осанки и проблемы с активностью кисти рук, также положительную оценку получила по отношению к курению и алкоголю, в частности, женского пола. (П.Шейнов 2021г.) [3].

Опасность для психического здоровья представляет воздействия, подрывающие способность человека к анализу информации и осознанному выбору, а также блокирующие способность человека к адекватной реакции на жизненные моменты и снижающие сопротивляемость внешнему влиянию, отнимающие у него чувства индивидуальности и личностной целостности.

Во многих зарубежных исследованиях показано, что зависимость от смартфона отрицательно влияет на человека и связана с такими факторами, как стресс, депрессия, тревожность, снижение самооценки и самоконтроля, проблемы со сном и со здоровьем. В целом с качеством жизни и удовлетворенностью ею, сложностями в семье, высокая зависимость от смартфонов присуща пользователям более молодого возраста, снижением успеваемости учащихся и студентов, уменьшением производительности труда и опасностью стать жертвой кибербуллинга.

Таким образом, непрерывное использование телефона остаточное негативно влияет не только на физическое, но и на психическое здоровье человека. В реальной жизни снижается уровень эмпатии и чуткости к окружающим, недостаточность внимания друг к другу, страдают коммуникативные навыки, появляются межличностные проблемы. Возможны и необоснованные семейные конфликты, аддиктивное поведение, потеря самоконтроля и саморегуляции. И, безусловно, зависимость от телефона влечет за собой проблемы психологической безопасности личности.

СПИСОК ЛИТЕРАТУРЫ:

1. Войскунский А. Е. Актуальные проблемы зависимости от интернета // Психологический журнал. 2014. Т.25. № 1. С. 90-100;
2. Егоров А.Ю. Нехимические зависимости: монография. – Санкт-Петербург: Речь, 2007. – 190 с.;
3. Шейнов В.П. Взаимосвязи зависимости от смартфона с психологическими и социально – психологическими характеристиками личности: обзор зарубежных исследований. – Минск: Вестник РУДН. Серия психология и педагогика, 2021. – 235 с.;
4. Дрепа М.И. Интернет-зависимость как объект научной рефлексии в современной психологии. – Пятигорск: Гуманитарная экспертиза, 2009. – 189 с.

Sanzhieva O.G.

Buryat State University

(Ulan-Ude, Russia)

DEPENDENCE ON MOBILE PHONE AS PROBLEM OF PSYCHOLOGICAL SECURITY OF INDIVIDUAL

***Abstract:** the article reveals what importance a mobile phone, smartphone and other gadgets currently have for each of us. To what extent they have become convenient and fashionable accessories, a necessary attribute and a tool with which they studied and worked during the pandemic while in isolation.*

***Keywords:** nomophobia, mobile phone, social networks, anxiety, fear, research, addiction, psychological safety.*

УДК 796 Саранцева С.Г., Посохова А.В.

Саранцева С.Г.

аспирант кафедры гуманитарных и общественных наук
Московский институт радиотехники электроники и автоматики
(г. Москва, Россия)

Научный руководитель:

Посохова А.В.

Московский институт радиотехники электроники и автоматики
(г. Москва, Россия)

**ВЛИЯНИЕ МОТИВАЦИИ НА ПСИХОЛОГИЧЕСКИЕ
ФАКТОРЫ УСПЕШНОСТИ В ПРОФЕССИОНАЛЬНОЙ
ДЕЯТЕЛЬНОСТИ ФИТНЕС-ТРЕНЕРА**

Аннотация: в данной статье будет рассмотрено понятие мотивации и её влияние на успешность профессиональной деятельности фитнес-тренеров. Раскрыты ключевые аспекты тренерской деятельности и профессиональной деятельности специалистов, работающих в сфере услуг. Выведено понятие профессиональной деятельности фитнес-тренера.

Ключевые слова: мотивация, профессиональная деятельность, успешность, самоэффективность, ключевые факторы успешности.

В современном обществе здоровый образ жизни становится все более популярным. Фитнес-тренеры играют важную роль в помощи людям достичь своих спортивных (фитнес) целей и поддерживать свое физическое и психологическое благополучие, вследствие чего, данная профессия требует от человека не только физической, но и психологической подготовки. Работа тренера не сводится только к передаче знаний и навыков в области фитнеса, но также требует умение

взаимодействовать с клиентами, понимать их потребности, мотивировать их и, главное, управлять своими эмоциями и стрессом при таком взаимодействии в своей профессиональной деятельности. Однако, как показывает опыт и практика, не все фитнес-тренеры одинаково успешны. В данной статье будет рассмотрен наиболее важный фактор, влияющий на успешность профессиональной деятельности фитнес-тренеров.

И одним из таких, на наш взгляд, является мотивация.

Мотивация играет существенную роль в становлении психологических факторов профессиональной успешности. Человек, обладающий сильной мотивацией, имеет больше шансов достигнуть высоких результатов в своей профессиональной деятельности.

Мотивация представляет собой внутренний побудительный фактор, который приводит человека к определенным действиям или целям. Она может возникать как результат внутренних потребностей и ценностей, так и под воздействием внешних стимулов, таких как похвала, вознаграждение или признание.

На наш взгляд, профессиональная успешность тренерской деятельности зависит от ряда психологических факторов, таких как самодисциплина, эмоциональная устойчивость, творческий потенциал и лидерские навыки. Мотивация является одним из основных факторов, влияющих на формирование этих качеств.

Во-первых, мотивация усиливает тренерскую способность к самоорганизации. Когда у человека есть явно определенная цель и сильное желание ее достичь, он более организован, структурирован и нацелен на результат. Мотивация позволяет сосредоточиться на задачах и не отвлекаться на мелочи.

Во-вторых, мотивация помогает преодолеть трудности и препятствия. В пути к успеху всегда возникают проблемы и сложности. Сильная мотивация дает тренеру силы и энергию не останавливаться перед трудностями, а все преодолевать

и двигаться вперед. Она помогает ему сохранять оптимизм и веру в свои силы даже в самые трудные моменты.

В-третьих, мотивация способствует развитию тренерских навыков и компетенций. Когда мы стремимся достигнуть определенной цели, мы автоматически начинаем искать возможности для самосовершенствования и развития. Мотивация может выступать в качестве пусковой точки, которая заставляет тренера изучать новые методы и технологии, учиться у опыта других людей и повышать свои профессиональные навыки.

И, наконец, мотивация является ключевым фактором, который влияет на отношение тренера к работе. Если мы имеем сильную мотивацию, мы относимся к своей профессиональной деятельности с энтузиазмом и страстью. Мы находим в ней удовлетворение и получаем эмоциональную удовлетворенность от достижения поставленных целей.

Тренерская деятельность является лишь частью профессиональной деятельности фитнес-тренера. Фитнес-тренер не только удовлетворяет потребности клиента в области спортивных результатов, но и такие социальные потребности, как общение, развлечение и проведение досуга, в связи с чем, считаем целесообразным рассмотреть влияние мотивации на успешность профессиональной деятельности специалиста, работающего в сфере услуг.

Как было сказано ранее, мотивация имеет огромное влияние на психологические факторы успешности в профессиональной деятельности. Она дает нам энергию, направление действий и настойчивость в достижении поставленных целей. Далее мы рассмотрим влияние мотивации на такие психологические факторы, как самоэффективность, стремление к достижению, уверенность в себе и удовлетворение от работы, так как считаем их наиболее важными для специалиста, работающего в сервисной экономике.

Самоэффективность - это вера в свою способность успешно выполнять задачи. Когда у нас есть достаточно мотивации, мы верим в то, что сможем

справиться со сложными задачами и достичь поставленных целей. Это влияет на наше поведение и наше состояние ума. Мы более активно и настойчиво приступаем к работе, с большим энтузиазмом и уверенностью в себе. Поэтому мотивированные люди обычно имеют более высокую самооценку и больше веры в свои возможности.

Стремление к достижению - это сильное желание достигнуть какой-либо цели или успеха. Мотивация играет ключевую роль в формировании этого стремления. Когда мы искренне хотим чего-то достичь, мы принимаем активные меры для его достижения. Мотивированные люди готовы преодолевать трудности, преодолевать препятствия и продолжать стремиться к поставленной цели, даже если на пути возникают трудности. Достижение цели является одним из основных источников удовлетворения от работы и мотивирует нас еще больше.

Уверенность в себе - это ключевой аспект успешности в профессиональной деятельности. Когда мы верим в свои возможности и уверены в себе, мы чувствуем себя более компетентными и способными решать сложные задачи. Мотивация играет важную роль в формировании этой уверенности. Когда мы испытываем высокий уровень мотивации, мы чувствуем себя более уверенными в своей способности достичь поставленных целей. Это влияет на нашу реакцию на стресс и обеспечивает лучшую адаптивность к изменяющимся условиям работы.

Удовлетворение от работы - это чувство удовлетворения и удовольствия от выполняемой деятельности. Мотивация тесно связана с удовлетворением от работы. Когда мы испытываем высокое удовлетворение от работы, мы чувствуем себя более мотивированными и продуктивными. Мотивация позволяет нам видеть смысл и цель в нашей работе, что ведет к более положительной оценке работы и лучшим результатам.

Итак, мы рассмотрели, что мотивация играет важную роль в формировании психологических факторов успешности специалиста, работающего в сфере услуг.

Исходя из рассмотренных выше понятий, которые в совокупности определяют ключевые факторы успешности профессиональной деятельности фитнес-тренеров, можно выделять роль мотивации в профессиональной деятельности фитнес-тренера.

Если мы немного отойдем от тренерской деятельности с точки зрения только обучающего и дисциплинирующего процесса, углубимся в сервисную часть экономики, при которой мы говорим о фитнес - тренере, как о специалисте, предоставляющего определённую услугу и удовлетворяющего определённую потребность клиента, то придём к понятию тренерской деятельности, как профессиональной деятельности в сфере услуг.

Как мы уже выяснили, мотивация играет важную роль в профессиональной деятельности тренера, специалиста сферы услуг, так и в профессиональной деятельности фитнес-тренера. Она влияет и на успешность тренировок клиентов, и на работоспособность самого тренера. Мотивация помогает не только достигнуть поставленных целей, но и преодолевать трудности и справляться с негативными эмоциями.

Первоначально, фитнес-тренер должен проявлять мотивацию для саморазвития и обучения. Быть в курсе последних тенденций и научных исследований в области фитнеса, что позволяет тренеру применять новые методики и техники тренировок, а также предлагать своим клиентам самые эффективные программы.

Мотивация также необходима, чтобы создать подходящую обстановку для клиентов. Фитнес-тренер должен постоянно поддерживать и мотивировать своих клиентов, чтобы они чувствовали себя комфортно и уверенно во время тренировки. Для этого тренер может использовать различные методы, такие как поощрения, похвала и участие в специальных мероприятиях или соревнованиях. Положительная мотивация поможет клиентам преодолевать сложности и продолжать заниматься спортом даже в случае неудач или тяжелых тренировок.

Кроме того, мотивированный фитнес-тренер будет более эффективно выполнять свои профессиональные обязанности. Он будет стремиться к постоянному улучшению своих навыков и знаний, а также стимулировать своих клиентов к достижению лучших результатов. Мотивированный тренер будет предлагать своим клиентам новые и интересные упражнения, разнообразные тренировки и индивидуальные подходы, что положительно повлияет на эффективность тренировок.

Кроме того, мотивированный фитнес-тренер будет обеспечивать высокую степень безопасности во время тренировок. Он будет следить за правильным выполнением упражнений, контролировать пульс и дыхание клиентов, а также предлагать различные варианты тренировок в зависимости от физической формы и возможностей клиента. Мотивированный тренер будет стремиться к наилучшим результатам, но всегда будет придерживаться принципа безопасности.

В заключение стоит отметить, что роль мотивации в профессиональной деятельности фитнес-тренера нельзя недооценивать. Она влияет как на самого тренера, так и на его клиентов. Мотивация позволяет тренеру продолжать саморазвиваться, создавать комфортную обстановку для клиентов, улучшать свои профессиональные навыки и обеспечивать безопасность во время тренировок. Без мотивации профессиональная деятельность фитнес-тренера может потерять эффективность и результативность.

Мотивация является движущей силой, которая позволяет нам преодолевать трудности, развиваться и достигать высоких результатов. Она является ключевым компонентом психологической профессиональной успешности.

СПИСОК ЛИТЕРАТУРЫ:

1. Балахонова, В.А. Основные виды и функции стимулирования деятельности персонала / В.А. Балахонова // Вестник современных исследований. - 2018. - № 10.2. - С. 25-27;
2. Биктагирова, И.Н. Некоторые аспекты стратегии стимулирования труда персонала / И.Н. Биктагирова // Теория и практика инновационной стратегии региона Международный межвузовский сборник научных трудов. Сер. «Теория и практика инновационной стратегии региона»: сб. ст. / ред. Ю.Н. Клещевский. - Кемерово, 2014. - С. 227-234;
3. Дуванова, Е.А. Виды и формы стимулирования труда / Е.А. Дуванова, И.А. Дикарева // Экономика и менеджмент инновационных технологий. - 2018. - № 2. - С. 7;
4. Дуракова, И.Б. Актуальные проблемы управления персоналом / И.Б. Дуракова, С.М. Талтынов, Е.В. Майер. - М.: Инфра-М, 2019. - 191 с;
5. Иванников, В.И. Мотивация и стимулирование труда персонала в организации / В.И. Иванников, П.В. Симонин // Новое поколение. - 2016. - № 10. - С. 163-165;
6. Каплюк, П.В. Подходы к стимулированию персонала / П.В. Каплюк, А.В. Мельничук // Новое поколение. - 2017. - № 11. - С. 34-40;
7. Кибанов, А.Я. Мотивация и стимулирование трудовой деятельности / А.Я. Кибанов, И.А. Баткаева, Е.А. Митрофанова. - М.: Инфра-М, 2018. - 254 с;
8. Ключевский, А.И. Мотивация и стимулирование трудовой деятельности персонала / А.И. Ключевский // Проблемы науки. - 2017. - № 2. - С. 54-58;
9. Максимова, Д.А. Формирование современной система стимулирования сотрудников как элемент стратегии развития организации / Д.А. Максимова // Экономика: вчера, сегодня, завтра. - 2017. - Т. 7. - № 8А. - С. 123-134;

-
10. Никифорова, Л.Х. Подходы к оценке эффективности систем мотивации персонала / Л.Х. Никифорова // Экономика и менеджмент инновационных технологий. - 2016. - № 6. - С. 252-259;
 11. Ребров, А.В. Мотивация и оплата труда. Современные модели и технологии / А.В. Ребров. - М.: Инфра-М, 2019. - 346 с;
 12. Ситдикова, Л.Ф. Мотивация и стимулирование трудовой деятельности в управлении персоналом / Л.Ф. Ситдикова, И.И. Садриева // Вектор экономики. - 2018. - № 5. - С. 111;
 13. Толстиков, Е.В. Разработка системы материального стимулирования персонала / Е.В. Толстиков // Фундаментальные и прикладные исследования в современном мире. - 2015. - № 12-4. - С. 166-169;
 14. Управление человеческими ресурсами организации / Под ред. Ю.Г. Одегова, М.В. Полевой. - М.: Кнорус, 2019. - 584 с;
 15. Шапиро, С.А. Основы трудовой мотивации / С.А. Шапиро. - М.: Кнорус, 2016. - 268 с.

Sarantseva S.G., Posokhova A.V.

Sarantseva S.G.

Moscow Institute of Radio Engineering Electronics and Automation
(Moscow, Russia)

Scientific advisor:

Posokhova A.V.

Moscow Institute of Radio Electronics and Automation
(Moscow, Russia)

**INFLUENCE OF MOTIVATION
ON PSYCHOLOGICAL FACTORS OF SUCCESS
IN PROFESSIONAL ACTIVITY OF FITNESS TRAINER**

***Abstract:** this article will consider the concept of motivation and its impact on the success of the professional activity of fitness trainers. The key aspects of coaching and professional activity of specialists working in the service sector are revealed. The concept of professional activity of a fitness trainer is derived.*

***Keywords:** motivation, professional activity, success, self-efficacy, key success factors.*

УДК 159.9 Саргаева М.П., Дарижапова М.Н.

Саргаева М.П.

магистрант

Бурятский государственный университет имени Доржи Банзарова

(г. Улан-Удэ, Россия)

Дарижапова М.Н.

кандидат психологических наук, доцент

Бурятский государственный университет имени Доржи Банзарова

(г. Улан-Удэ, Россия)

ОСОБЕННОСТИ РАБОТЫ ПСИХОЛОГА С ОНКОЛОГИЧЕСКИМИ ПАЦИЕНТАМИ

Аннотация: в статье исследованы особенности работы психолога с онкологическими больными. Выявлена специфика профессиональной деятельности врачей, психологов в данном направлении. Особенностью их деятельности является общение с пациентами, находящимися в стрессовой ситуации. Онкология – это обширный и разнородный класс заболеваний, которые оказывают сильный физический и эмоциональный стресс. Злокачественные новообразования связаны с неблагоприятным течением болезни, большим количеством неблагоприятных исходов, быстрой потерей трудоспособности, серьезными осложнениями, в том числе – косметологическими дефектами. Период лечения онкологического заболевания, может быть, одним из самых стрессовых ситуаций в течении всей жизни. Изучены вопросы психологического состояния и реабилитация больного злокачественным заболеванием.

Ключевые слова: онкология, рак, психолог, онкопсихология, реабилитация.

Согласно данным Минздрава, в 2020 году в России было зафиксировано 556 036 пациентов со злокачественными новообразованиями — почти на 84 000 меньше, чем годом ранее. Больше всего снизилось количество больных, у которых диагностировали рак ободочной и прямой кишки, — меньше на 11 700

пациентов, с раком молочной железы — на 11 000 пациентов. При этом специалисты отмечают, что в 2021-м показатель снова вырос — до почти 791 000 случаев в год. Выросло и число диагнозов, поставленных на поздних стадиях [7].

Как правило, услышав диагноз «онкология» большинство людей растеряны, испуганы, так как такой диагноз у них ассоциируется с мучительной болью, беспомощностью, безвыходностью, преждевременной смертью и страданием. Именно беспомощность и уязвимость перед этим тяжёлым недугом заставляет пациента активно искать пути к излечению и психологическую поддержку со стороны близких, друзей и медицинского персонала. Течение болезни накладывает отпечаток на качество жизни и внутренний мир человека, формирует у него своеобразное отношение к себе. От этого отношения зависит эффективность проводимого лечения и, самое главное, исход болезни.

Самоизоляция является главной психологической проблемой, потому как мысли о смерти заставляют человека покинуть мир живых, не дожидаясь её. Нередко онкологические пациенты испытывают недостаток общения, чувствуют себя одинокими, неосознанно отстраняясь от здоровых людей, ограничивая круг общения.

Психоэмоциональную реакцию больных при диагностировании данного диагноза можно сравнить с психологической травмой, экстремальной, кризисной ситуацией. Постоянное чувство тревоги может не покидать человека на всех стадиях проводимого лечения, даже с благоприятным исходом, перед ним стоит страх рецидива. Для многих диагнозов «рак», ожидание результатов обследования или даже намек на его возможность звучит как смертный приговор, хотя это далеко от истины. Бесспорно, диагностирование онкологического заболевания, означает изменения в жизни. Нарастает вероятность развития эмоциональных, тревожно-депрессивных расстройств, а также возникновение суицидальных мыслей. На благополучный исход реабилитационных мероприятий и качество жизни пациентов значительно

вливают специфика эмоционального состояния и восприятие недуга. Психологические реакции пациентов и членов их семей на рак во всех стадиях призвана изучать отрасль научного знания онкопсихология. [5, с. 119]

Онкопсихология (Onco-psychology) – молодое направление, начинающее активное развитие, возникшее на стыке психологии, психотерапии, онкологии и этики, которое исследует влияние психологических факторов на возникновение и течение болезни. Цель методов онкопсихологии – помочь человеку превратиться из жертвы в активного и побеждающего борца за свое здоровье. Данное направление интересует не только само лечение рака и течение онкологического процесса, как такового, психологические и социальные аспекты онкологических заболеваний, а также образ жизни больного. Рассматривает влияние онкозаболевания на ментальное здоровье пациента, включая социальные взаимодействия с семьей и медицинским персоналом.

Одно из первых определений психоонкологии принадлежит Д. Холланд (1992): психоонкология изучает два психологических фактора, вызываемых онкологическим заболеванием:

эмоциональная реакция больных на всех стадиях заболевания, отношение семьи и лиц, которые осуществляют уход за ними (психосоциальный фактор),

психологические, поведенческие и социальные факторы, которые могут влиять на заболеваемость и смертность от рака (психобиологический фактор). [7]

Практика психологической помощи гражданам в России начала складываться относительно недавно, поэтому имеет свои особенности, например, в причине обращения граждан за данным видом помощи.

Реабилитация, на данный момент, является обязательным компонентом в полидисциплинарном подходе к лечению онкологического больного, существенной долей которой является психологическая реабилитация. Необходимо внимательно относиться к психологическим проблемам

онкологических пациентов, так как онкозаболевание может нести угрозу психической травматизации.

В процессе лечения, душевное состояние пациента может остаться вне поля зрения, что может отрицательно сказаться на взаимоотношениях врача и пациента, и, возможно, повлиять на проводимое лечение, его результативность и, даже, результат.

Основные принципы реабилитации онкологического больного были сформулированы более сорока лет назад М.М. Кабановым: партнерство врача и больного, разносторонность (разноплановость) усилий, воздействий и мероприятий, направленных на разные сферы жизнедеятельности пациента, единство биологических и психосоциальных методов воздействия, ступенчатость (поэтапное назначение восстановительных мероприятий с учетом динамики функционального и психоэмоционального состояния больного) [2, с. 11].

При диагностировании и постановке онкологического диагноза необходима помощь специалиста, чтобы улучшить психо-эмоциональное состояние пациента. Оказание помощи может начинаться с психологического сопровождения с момента постановки пациента на учет к онкологу по месту жительства. При госпитализации больного в медицинское учреждение должна быть обеспечена систематическая сопроводительная работа психологов. То есть, начиная с этапа диагностики и ожидания результатов обследования и на всех этапах проводимого лечения, может подключаться психолог для психологического сопровождения больного.

Онкопсихолог, осуществляя психологическую работу с пациентом, сочетает индивидуальные психотерапевтические консультации и групповую работу. Все эти виды работы способствуют реабилитации онкологических пациентов. На сегодняшний день изучается эффективность этих и всех других психотерапевтических методов. Разумеется, готовых и пригодных для всех пациентов рекомендаций по лечению быть не может. Абсолютно в любом случае лечение всегда индивидуально для каждого пациента. Не является

исключением и психологическая помощь. Но основа выздоровления у всех пациентов одинаковая – это не пассивное ожидание излечения, а активная, совместно с врачами, борьба за свое здоровье. Борьба за жизнь. [1, с.477].

СПИСОК ЛИТЕРАТУРЫ:

1. Гоева, А. С. Профессиональная психологическая помощь онкологическим больным в системе реабилитации / А. С. Гоева, Д. А. Киндарова, З. Б. Киндарова // Учитель создает нацию (А-Х.А. Кадыров): Сборник материалов IV международной научно-практической конференции, Грозный, 21 ноября 2019 года. – Грозный: Издательство ООО НПКП «МАВР», 2019. – с. 477;
2. Беляев А. М, Чулкова В.А., Семиглазова Т.Ю., Рогачев М.В. // Онкопсихология для врачей-онкологов и медицинских психологов. Руководство. - СПб: Издательство АНО «Вопросы онкологии», 2017. – с. 350;
3. Карагаев, И. Ф. Онкопсихология: как поверить в себя? / И. Ф. Карагаев // Фундаментальные и прикладные исследования в современном мире : Материалы Международной (заочной) научно-практической конференции, Астана, 10 февраля 2016 года / Под общей редакцией А.И. Вострецова. – Астана: Научно-издательский центр "Мир науки" (ИП Вострецов Александр Ильич), 2016. – С. 140-142. – EDN YFVXZB;
4. Малышева, С. А. Психолог в онкологии сегодня и завтра. Размышления молодого специалиста / С. А. Малышева // Материалы IV Петербургского международного онкологического форума "Белые ночи 2018": Тезисы, Санкт-Петербург, 05–08 июля 2018 года / Автономная некоммерческая научно-медицинская организация «Вопросы онкологии». – Санкт-Петербург: Вопросы онкологии, 2018. – С. 117-118. – с. 117;
5. Тарасова, Д. С. Особенности внутренней картины болезни у больных онкологическими заболеваниями / Д. С. Тарасова // Известия высших учебных заведений. Уральский регион. – 2018. – № 1. – С. 118-122. – EDN YVBFGW;

-
6. Щепановская, Е. М. Современный медицинский дискурс и психотерапевтические аспекты онкологии / Е. М. Щепановская // Медицинская психология в России. – 2018. – Т. 10. – № 4(51). – С. 8. – с. 2;
7. Электронный ресурс. - <https://www.forbes.ru/forbeslife/454825-v-2021-godu-uvelicilos-cislo-vyavlenij-onkologiceskih-zabolevanij-na-pozdnih-stadijah>;
8. Электронный ресурс. - <https://ru.wikipedia.org/wiki/Психоонкология>
Sargaeva M.P., Darizhapova M.N.

Sargaeva M.P.

Buryat State University
(Ulan-Ude, Russia)

Darizhapova M.N.

Buryat State University
(Ulan-Ude, Russia)

FEATURES OF THE PSYCHOLOGIST'S WORK WITH CANCER PATIENTS

***Abstract:** the article examines the peculiarities of the psychologist's work with cancer patients. The specifics of the professional activities of doctors and psychologists in this area have been revealed. A feature of their activity is communication with patients who are in a stressful situation. Oncology is a vast and heterogeneous class of diseases that cause severe physical and emotional stress. Malignant neoplasms are associated with an unfavorable course of the disease, a large number of adverse outcomes, rapid disability, serious complications, including cosmetic defects. The period of cancer treatment may be one of the most stressful situations in a lifetime. The issues of the psychological state and rehabilitation of a patient with a malignant disease have been studied.*

***Keywords:** oncology, cancer, psychologist, oncopsychology, rehabilitation.*

УДК 159 Соколова А.А., Коробкина М.А.

Соколова А.А.

магистрант

Кубанский государственный университет

(г. Краснодар, Россия)

Коробкина М.А.

канд. социол. наук, доцент кафедры

управления персоналом и организационной психологии

Кубанский государственный университет

(г. Краснодар, Россия)

**УПРАВЛЕНИЕ МОТИВАЦИЕЙ
ТРУДОВОЙ ДЕЯТЕЛЬНОСТИ ПЕРСОНАЛА
В КОММЕРЧЕСКОЙ ОРГАНИЗАЦИИ**

Аннотация: в работе рассматриваются факторы, влияющие на трудовую мотивацию персонала, а также стратегии, которые могут быть применены для повышения мотивации персонала.

Ключевые слова: мотивация, организация, трудовая деятельность, персонал, компания.

Мотивация трудовой деятельности персонала является важным фактором для успешного развития любой организации. Персонал с сильной мотивацией отличается продуктивностью, повышенной работоспособностью и проявляет большой интерес к своим профессиональным задачам. Мотивированный сотрудник стремится к самосовершенствованию и активно принимает участие в достижении целей для организации. Такой работник трудится с большей отдачей, у него высокий уровень жизненной энергии, он инициативен и ответственен.

Одним из первых шагов для повышения мотивации работников является обеспечение справедливой оплаты труда. Когда сотрудники ощущают, что их труд достойно вознаграждается, они работают с большим энтузиазмом, применяют все свои умения и навыки и стремятся вывести компанию на новый уровень. Поэтому так важно установить для персонала справедливую и достойную оплату труда в организации. Для повышения работоспособности сотрудников можно ввести систему бонусов за выполнение поставленного плана.

Существуют также неденежные способы материального мотивирования. Они являются поощрением за выполненный труд, однако они не включают денежные средства. Это дополнительные очаги мотивации, специальные бонусы, которые позволяют ощутить себя особенно ценным и важным членом команды. Примером может послужить оплата фитнес-услуг, бесплатное питание, оплата телефонной связи, улучшение организации рабочего места сотрудника компании [1, с. 23].

Тем не менее, мотивация персонала не ограничивается только материальными аспектами. Не маловажную роль в этом процессе играет внутренняя мотивация сотрудника. Персонал должен видеть цель своей работы, а также чувствовать свою значимость для компании. Для достижения этой цели необходимо ввести регулярную обратную связь от руководства компании. Это в свою очередь повысит лояльность у персонала компании. Внешняя среда задействует мотивы, побуждающие человека к решению задачи [3, с. 142].

Не маловажным значением является обеспечение комфортных условий для эффективной и командной работы сотрудников в коллективе. Возможность свободного общения между работниками, поддержка коллег, благоприятный психологический климат способствует повышению мотивации сотрудников. Необходимо регулярно проводить мероприятия, направленные на формирование командного духа и сплочения коллектива для поддержания высокой трудовой мотивации в организации. Примером могут служить различные спортивные

соревнования, проводимые внутри коллектива, туры выходного дня, веселые старты.

Довольно важным фактором для обеспечения мотивации трудовой деятельности персонала является возможность для развития и профессионального роста в организации. Работники, которые регулярно посещают тренинги, участвуют в конкурсах и семинарах обладают высокой мотивацией, так как видят перспективу для себя внутри компании. В процессе трудовой деятельности способности работника повышаются по мере накопления новых знаний и навыков, улучшения условий труда [4, с. 18]. Проведение различных профессиональных конкурсов в компании поможет сотрудникам раскрыть свой творческий потенциал, почувствовать себя важными для компании. Полученные знания, помогут сотрудникам быстрее и качественнее выполнять свои профессиональные задачи.

Кроме того, при разработке системы мотивации необходимо помнить, что каждый работник индивидуален. Разные люди могут быть мотивированы различными факторами и, в связи с этим работодатель должен проявить гибкость и обеспечить различные возможности для поддержания мотивации персонала в организации. Некоторым работникам может оказаться важным профессиональное развитие, в то время как другие ценят возможность самостоятельно принимать решения и работу в команде.

В конечном счете, мотивация трудовой деятельности персонала является многогранным и сложным процессом. Следует помнить, что каждая категория сотрудников требует к себе особого подхода в плане мотивации и стимулирования [2, с. 245]. Мотивация в организации должна основываться не только на материальном вознаграждении персонала, но и на создании условий для профессионального роста сотрудников, укреплению командного духа в коллективе. Для успешной и эффективной мотивации трудовой деятельности персонала необходимо учитывать индивидуальные особенности каждого работника, его потребности и интересы. Важно создать наиболее благоприятную

атмосферу в коллективе, чтобы все сотрудники чувствовали себя комфортно и были готовы работать на благо организации.

СПИСОК ЛИТЕРАТУРЫ:

1. Аргашокова О. И. Проблемы управления мотивацией персонала / О. И. Аргашокова // Социально-гуманитарные технологии. – 2020. – № 4(16). – С. 23-31.;
2. Коробкина М. А., Бойко Ю. И. Анализ и совершенствование системы мотивации трудовой деятельности персонала разных категорий // Научно-методический электронный журнал «Концепт». – 2016. – Т. 2. – С. 241–245. – URL: <http://e-koncept.ru/2016/46062.htm> (дата обращения: 26.11.23).;
3. Коробкина М.А., Т.Н. Серегина Развитие управленческой компетентности: учебно-методическое пособие / М.А. Коробкина, Т.Н. Серегина. Краснодар: Кубанский гос. ун-т, 2014. -142 с.;
4. Маслова, В. М. Управление персоналом: учебник и практикум для академического бакалавриата / В. М. Маслова. — 2-е изд., перераб. и доп. — М.: Издательство Юрайт, 2015. — 492 с.

Sokolova A.A., Korobkina M.A.

Sokolova A.A.

Kuban State University

(Krasnodar, Russia)

Korobkina M.A.

Kuban State University

(Krasnodar, Russia)

MOTIVATION OF THE STAFF'S WORK ACTIVITY

***Abstract:** the paper examines the factors affecting the motivation of staff, as well as strategies that can be applied to increase staff motivation.*

***Keywords:** motivation, organization, work activity, staff, company.*

УДК 740.1 *Чирипова А.В., Тудупова Т.Ц.*

Чирипова А.В.

магистрант

Бурятский государственный университет имени Доржи Банзарова

(г. Улан-Удэ, Россия)

Тудупова Т.Ц.

кандидат психологических наук, доцент

Бурятский государственный университет имени Доржи Банзарова

(г. Улан-Удэ, Россия)

ГЕНДЕРНЫЕ ОСОБЕННОСТИ САМООЦЕНКИ У ПОДРОСТКОВ И ЕЁ ВЛИЯНИЕ НА ИХ УЧЕБНУЮ ДЕЯТЕЛЬНОСТЬ

Аннотация: вопросы гендерных различий в самооценке и их влияние на учебные результаты являются актуальными как для психологической науки, так и для педагогической практики. Приоритетное внимание к этой проблеме может способствовать созданию более эффективных подходов к развитию и сопровождению подростков. В процессе анализа литературы было обнаружено множество теорий и концепций, касающихся гендерных различий в самооценке подростков. Целью данного исследования является предоставление наиболее полной и объективной картины гендерных особенностей самооценки у подростков и их влияния на их учебную деятельность. На основе анализа существующих исследований и предположений, мы предполагаем выявить различия в самооценке между подростками разного пола, а также определить, как эти различия влияют на их успехи в учебе. Также мы собираемся исследовать возможные факторы, формирующие эти различия, например, влияние семейной обстановки, окружения и образовательных стандартов.

Важно отметить, что самооценка играет важную роль в формировании личности подростка и влияет на его уверенность, мотивацию и способности. Гендерные различия в самооценке подростков могут быть связаны с социокультурными стереотипами и ролями, которые они воспринимают и интегрируют в свою личность.

Несомненно, у молодых людей существуют различия в самооценке на основе гендера. Они могут варьироваться в отношении оценки своей успеваемости, внешности,

коммуникативных и интеллектуальных навыков. Эти различия могут иметь связь с самопрятием и самовосприятием подростков, что в конечном итоге может повлиять на их общую учебную эффективность.

Однако, следует отметить, что проблема гендерных различий в самооценке у подростков далеко не является однозначной и простой. Комплексность этой проблемы требует системного и всестороннего подхода к исследованию. Поэтому в данной работе мы будем анализировать не только гендерные различия в самооценке, но и факторы, формирующие эти различия.

Ключевые слова: самооценка, подростковый возраст, гендерные особенности, проблема учебных способностей.

Проблема Одним из таких факторов может быть социализация, которая отображает такие аспекты, как родительские ожидания, социокультурные ценности и влияние среды обучения. Роль родителей, учителей и сверстников может иметь важное значение для формирования самооценки подростков и может влиять на их успехи в учебе.

Кроме того, гендерные особенности в самооценке подростков могут быть связаны с индивидуальными особенностями и личностными чертами. Например, некоторые исследования указывают на различные стратегии саморегуляции и решения проблем, в зависимости от гендера. Одним из главных факторов является социальное окружение, в котором подросток растет и развивается. Наше исследование нацелено на выявление роли семьи, школы и среды общения в формировании гендерной самооценки у молодых людей. Как семейные ценности и ожидания, так и образовательные условия, и педагогические подходы могут оказывать существенное влияние на самооценку подростков. Самооценка у подростков также может быть сильно повреждена из-за различных факторов, таких как стереотипы гендерных ролей, социальное сравнение и критика со стороны окружающих. Подростки, испытывающие низкую самооценку, могут испытывать трудности в учебе, проявлять недостаточное мотивирование и быть более подвержены стрессу. Поэтому, понимание гендерных особенностей

самооценки у подростков является важным для разработки эффективных стратегий поддержки и повышения учебного успеха.

Дополнительно, мы хотим провести анализ особенностей самооценки в контексте гендерных стереотипов. Подростки могут быть подвержены общественным ожиданиям и стандартам, связанным с их полом. Это может отразиться на их самооценке и влиять на их учебные достижения. С точки зрения психологической науки, это интересная тема для исследования, поскольку она помогает нам понять, как социальные факторы влияют на формирование личности и процессы обучения.

Понятие самооценки является одним из ключевых аспектов в психологическом исследовании. Интерес к данной теме обусловлен ее влиянием на множество сфер жизни человека, включая учебную деятельность подростков. Самооценка представляет собой совокупность оценок и ощущений, которые человек имеет о себе. Эта концепция включает в себя не только внутренние оценки личностных аспектов, таких как способности, характер и внешность, но и внешние оценки, которые люди получают от окружающей среды, таких как восприятие социального статуса и уровня достижений.

Первым фактором, который следует рассмотреть, является гендер. Исследования показывают, что существуют различия в самооценке между мальчиками и девочками. Некоторые исследования указывают на то, что мальчики имеют более высокую самооценку в сфере физической активности, в то время как девочки имеют более высокую самооценку в сфере социальных отношений. Это может быть связано с социокультурными стереотипами и ожиданиями, которые обычно связаны с каждым полом.

Еще одним фактором, который влияет на самооценку подростков, является сравнение со сверстниками. Часто подростки сравнивают себя с другими людьми своего возраста и, в зависимости от результата сравнения, могут либо повышать, либо понижать свою самооценку. Если подросток считает, что он хуже или лучше, чем его сверстники, это может сильно влиять на его самооценку и учебную мотивацию. Также важное значение имеет роль семьи и

окружения. Все, что происходит в семье и близком окружении подростка, может сказываться на его самооценке. Например, поддержка и одобрение со стороны родителей и близких может способствовать формированию здоровой самооценки у подростка, в то время как критика или недостаток поддержки могут отрицательно повлиять на его самооценку.

Важным фактором, влияющим на самооценку, является также академическая успеваемость. Если подросток испытывает трудности в учебе и не получает достаточной поддержки или похвалы за свои достижения, это может привести к снижению его самооценки и ухудшению учебной мотивации.

Таким образом, самооценка подростков может быть влиянием нескольких факторов, включая гендер, сравнение со сверстниками, семейное окружение и академическую успеваемость. Понимание этих факторов может помочь педагогам и родителям в разработке стратегий и программ, направленных на поддержку и развитие здоровой самооценки у подростков и тем самым улучшение их учебной деятельности.

Социальная поддержка также играет важную роль в формировании самооценки у подростков. Когда подросток получает поддержку от своих друзей, учителей или других значимых взрослых, это может положительно повлиять на его самооценку и чувство собственной ценности. В то же время, отрицательные комментарии или негативное отношение могут негативно сказаться на самооценке подростка.

Культурные нормы и стереотипы также могут оказывать влияние на самооценку подростков. В различных культурах существуют определенные ожидания и представления о том, какими должны быть подростки и что считается ценным или желательным. Если подросток не соответствует этим стандартам, он может испытывать низкую самооценку и чувствовать себя неудовлетворенным своими достижениями.

Наконец, внутренние факторы, такие как личностные особенности и мировоззрение, могут сильно влиять на самооценку подростков. Некоторые подростки могут быть более склонными к самокритике и сомнениям в себе, в то

время как другие могут иметь более положительное отношение к себе. Позитивное мировоззрение и уверенность в своих способностях могут способствовать высокой самооценке и улучшению учебной мотивации.

В заключение, множество факторов влияет на самооценку подростков. Гендерные особенности, сравнение со сверстниками, семейная поддержка, академическая успеваемость, социальная поддержка, культурные нормы и стереотипы, а также внутренние факторы все вместе сплетаются и формируют представление о себе у подростков. Понимание этих факторов может помочь родителям, педагогам и другим профессионалам разработать эффективные стратегии поддержки подростков в их самооценке. Развитие здоровой самооценки у подростков может не только улучшить их учебную деятельность, но и способствовать их общему психологическому благополучию и успешной социальной адаптации.

Гендерные различия в самооценке подростков

В современном обществе вопрос гендерных различий привлекает все большее внимание исследователей. Особенно интересным предметом изучения является самооценка подростков и ее связь с учебной деятельностью. Гендерные особенности самооценки необходимо учитывать при анализе и понимании различий в образовательных достижениях и успехах подростков.

Самооценка – это оценка индивидом собственной ценности и достоинства. Она оказывает прямое влияние на психическое и эмоциональное состояние личности, а также на ее поведение. Подростки активно строят свою самооценку и важно разобраться, как именно гендерные различия влияют на этот процесс.

Исследования показывают, что подростки, в зависимости от пола, могут иметь разные представления о собственных способностях, успехах и достижениях. В целом, у девочек зачастую наблюдается предпочтение академических достижений и более высокий уровень самооценки по сравнению с мальчиками. Самооценка у девочек может складываться на основе оценки академических результатов и социального успеха.

С другой стороны, мальчики часто ориентированы на достижения в других сферах, например, в спорте или творчестве. Их самооценка может зависеть от собственного мастерства и профессиональных достижений. Интересно отметить, что у мальчиков стабильность самооценки может быть выше, что может объясняться отличиями в социальных и культурных ожиданиях.

Гендерное влияние на самооценку подростков связано с рядом факторов, таких как стереотипы, социальное окружение и ожидания общества. Нормы и представления о том, какими должны быть "идеальные" девочки и мальчики, влияют на формирование самооценки и определяют, какие качества и достижения признаются важными. Кроме того, гендерные различия в самооценке могут иметь влияние на учебную деятельность подростков. Высокий уровень самооценки связывается с большей мотивацией и лучшей учебной успеваемостью. Девочки, имеющие высокую самооценку, могут быть более мотивированы достичь успеха в учебе и проявлять большую активность в классе, чем мальчики с низкой самооценкой.

В заключение, гендерные различия в самооценке подростков оказывают значительное влияние на их учебную деятельность. Понимание этих различий является важным шагом в разработке подходов к образованию, направленных на снижение неравенства и обеспечение равных возможностей для всех подростков. Дальнейшие исследования в этой области могут помочь более глубоко понять механизмы формирования самооценки и ее влияния на жизнь подростков.

Гендерные различия в самооценке подростков вызывают много интереса у исследователей, поскольку они являются ключевыми в формировании и поведении подростков. Особенно важно понятие самооценки в контексте его влияния на успехи в учебной деятельности.

СПИСОК ЛИТЕРАТУРЫ:

1. Альберт, М. Н. (2018). Гендерные особенности самооценки у подростков и ее связь с успехами в учебной деятельности. Психология развития, (2), 123-138;
2. Болдырева, Н. С., & Куликова, О. А. (2019). Влияние гендерных особенностей на уровень самооценки учащихся публичных школ. Социология образования, (1), 56-69;
3. Верещагин, А. И., & Волянская, М. А. (2017). Гендерная самооценка и ее влияние на учебную активность подростков. Вестник современной науки и образования, (7), 172-184;
4. Гришина, Н. Н. (2016). Влияние гендерных стереотипов на самооценку подростков. Интернациональный психологический журнал, (2), 45-58;
5. Демидова, Н. А., & Трушкина, В. В. (2018). Особенности самооценки у подростков разного пола и их связь с учебной мотивацией. Психологическая наука и образование, (2), 87-95;
6. Иванова, Е. А., & Чернышева, О. В. (2019). Влияние гендерных особенностей на самооценку школьников. Вестник Уральского государственного университета, (5), 114-126;
7. Карпова, Е. И., & Чеботаренко, О. В. (2017). Гендерные особенности самооценки учащихся средней школы. Психологический журнал, (1), 76-88;
8. Лебединская, Л. Н., & Колесникова, Ю. А. (2016). Гендерные особенности самооценки и их связь с успеваемостью школьников.

Chiripova A.V., Tudupova T.C.

Chiripova A.V.

Buryat State University

(Ulan-Ude, Russia)

Tudupova T.C.

Buryat State University

(Ulan-Ude, Russia)

**GENDER CHARACTERISTICS OF ADOLESCENT
SELF-ESTM AND ITS IMPACT
ON THEIR EDUCATIONAL ACTIVITIES**

***Abstract:** the issues of gender differences in self-esteem and their impact on learning outcomes are relevant both for psychological science and for pedagogical practice. Prioritizing this issue can contribute to the creation of more effective approaches to the development and support of adolescents. In the process of analyzing the literature, many theories and concepts have been discovered regarding gender differences in adolescent self-esteem. The purpose of this study is to provide the most complete and objective picture of the gender characteristics of adolescent self-esteem and their impact on their educational activities.*

***Keywords:** self-esteem, adolescence, gender characteristics, problem of learning abilities.*

УДК 172.15

Разинков А.А.

магистрант кафедры социальной философии
Казанский (Приволжский) федеральный университет
(г. Казань, Россия)

**ПЕРЕЖИВАНИЕ «РОДИНЫ» - ВИРТУАЛЬНАЯ
РЕАЛЬНОСТЬ ПАТРИОТИЗМА. АНАЛИЗ ПАТРИОТИЗМА
С ТОЧКИ ЗРЕНИЯ ТЕОРИИ ПЕРЕЖИВАНИЯ Ф.Е. ВАСИЛЮКА**

Аннотация: события последних лет и месяцев, происходящие в нашей стране, заставляют каждого человека, общество и государство в очередной раз обратиться к осмыслению патриотизма. В данной статье представлены взгляд и осмысление патриотизма и сопутствующих ему феноменов через призму теории сознания Ф.Е. Василюка.

Ключевые слова: патриотизм, переживание, психические состояния, субъект, объект, виртуальная реальность.

«Образ Родины всегда конкретен.

У одного это неоглядные степные просторы, у другого – орлы, рисующие ломаную линию на фоне неба. У одного – палящее солнце над головой, у другого – холодные вспышки северного сияния.

У одного это тишина деревенского полдня, у другого – разноголосица городской улицы.» (В. Пекелис)

Специальная военная операция (СВО), начатая в феврале 2022 года, породила в первые недели и месяцы два полярных явления. Первое — это волна миграции россиян в страны ближнего зарубежья и не только, второе – это патриотический «бум» у населения, который в социологии и экономике называется «ралли вокруг флага».

Мобилизация, объявленная в сентябре 2022 года, поставила население страны в новую ситуацию. Люди относительно недавно «гонявшие вокруг

флага» в порыве патриотизма не выстроились очередями добровольцев в военкоматы, а вместо этого повторился аналогичный февралю отток населения. Данная ситуация показывает, что феномены, порожденные событиями последних лет и месяцев, требуют переосмысления феномена патриотизма. Целью данной статьи является рассмотрение феномена патриотизма через призму теории сознания Ф.Е. Василюка.

Патриотизм – нравственное чувство, включающее любовь к Родине, уважение к ее законам и традициям, преданность своему Отечеству, стремление служить его интересам, осознанную готовность человека связать свое личное будущее с будущим своей страны и действовать во благо Родины, народа, государства.

Патриотическое воспитание – систематическая и целенаправленная деятельность органов государственной власти, институтов гражданского общества и семьи по формированию у граждан любви и уважения к Родине, ответственного отношения к своей стране, чувства верности своему Отечеству, готовности защищать его интересы и вносить своей деятельный вклад в его процветание.

В современных дискурсах патриотизм принято рассматривать в канве субъект-объектных отношений. Патриотизм, как общественное явление есть одно из проявлений субъект-объектных отношений. [3] И не смотря на наличие дискуссий, принято выделять субъект патриотизма и объект патриотизма. Поскольку патриотизм рассматривается, как качество, как добродетель, то к его рассмотрению также можно подключить такое философское направление, как этика добродетели.

Так в методических рекомендациях по основам патриотического воспитания граждан Российской Федерации (2022), субъектом патриотического воспитания в самом общем плане выступает государство в лице федеральных, региональных органов власти и органов местного самоуправления, государственные и муниципальные учреждения культуры, спорта, молодежной политики, социального обслуживания, образовательные организации всех

уровней образования, общественные организации и объединения, НКО, патриотические клубы и центры, семья, трудовые и воинские коллективы, средства массовой информации и другие. Субъектом патриотического воспитания может быть и отдельный человек, который примером своей деятельной любви к Родине, верности гражданскому долгу вызывает у населения патриотические чувства и желание подражать. [4, стр. 27] Объектами патриотического воспитания выступают граждане, условно разделенные на возрастные группы, в соответствии с уровнем самосознания и типом ведущей деятельности, присущим их возрасту. Таким образом субъекты патриотического воспитания воздействуют на объекты патриотического воспитания, для развития в них такого качества, как патриотизм. Разумеется, с возрастом отдельно взятый человек может начать выступать одновременно и субъектом, и объектом патриотического воспитания. Таким образом мы переходим к более классическому взгляду, где объектом патриотизма выступает Отечество, а субъектом патриотизма может выступать отдельно взятая личность, социальная группа, рассмотренная по демографическому, территориальному, профессиональному и иному признаку (молодежь, ветераны, земляки, партии, организации и т.д.), этносы или народ данной страны. [3, стр. 94]

Такой полярный спектр определения субъекта и объекта патриотизма заставляет обратиться к рассмотрению патриотизма, не как к качеству, добродетели, которым может обладать человек, которое в нем можно воспитать, а как к отдельной виртуальной реальности, которая индуцируется переживанием родины.

Одним из первых положений теории сознания Василюка, выдвинутым еще в работе «Психологи переживания» (1984), было выделение четырех уровней функционирования сознания. В каждом акте сознания можно феноменологически различить две фигуры – Наблюдателя и Наблюдаемое. Каждая из этих феноменологических фигур может находиться либо в активном, субъектном, состоянии, либо в пассивном, объектном. Пересечение этих

категориальных оппозиций дает следующую типологию уровней, или режимов, функционирования сознания.

СОЗНАНИЕ		НАБЛЮДАЕМОЕ	
		Активно	Пассивно
НАБЛЮДАТЕЛЬ	Активен	Рефлексия (Р)	Сознание (С)
	Пассивен	Переживание (П)	Бессознательное (Б)

Рис.1. Типология уровней (режимов) функционирования сознания [2, стр. 11]

Ключевым и наиболее разработанным понятием стало Переживание - режим функционирования сознания, когда сознание (наблюдатель) выступает объектом, а окружающий мир (наблюдаемое) субъектом и индуцирует в человеке непосредственное переживание. Когда человеку «неожиданно пришла в голову странная мысль» или его «охватило чувство гнева», «отвлёк неожиданный звук», в такого рода феноменах Наблюдаемое (мысль, гнев, звук) выступает как активный агент, а Наблюдатель — как пассивный регистратор происходящих событий. Такого рода процессы относятся к уровню непосредственного переживания. [2, стр. 11]

Дальнейшее развитие теория сознания приобретает работе «Модель стратиграфического анализа сознания» (2008). Василюк признает недостаточной стратиграфию сознания по функциональным уровням и вводит понятие регистра сознания. Регистр сознания по сути своей представляет отдельный жизненный мир, отдельную виртуальную реальность, поскольку порождается по принципу N+1 из N [2, стр. 15], что полностью соответствует принципу порождения виртуальных реальностей из константной, в школе виртуалистики А.Н. Носова. [6] Да и сам Василюк в далее в тексте называет процесс образования нового регистра сознания – виртуализацией. [2, стр. 16]

Далее мы произведем сравнение процесса возникновения и перехода на новый регистр сознания и один из методов патриотического воспитания.

В начале формирования нового жизненного мира должно происходить особо интенсивное насыщение уровня непосредственного переживания того регистра сознания, который соответствует этому жизненному миру. Оно достигается ярким чувственным описанием ощущений или выпуклых деталей опыта, которые тут же откликаются на уровне непосредственного переживания. Вот литературный пример.

Быт был труден, да и обстановка была напряженная, какая-то тревожная. Но по вечерам, после работы были рамки и всякие лобзики, пилки, напильники, лаки и ароматная древесина. И все тотчас забывалось... (Б. Окуджава «Как Иван Иванович осчастливил целую страну»). [2, стр. 30]

Насыщая атмосферу чувственными деталями, используя крупный план, погружая читателя в пространство пилкок, лобзиков и запаха древесины, а не проста навешивая на все это ярлык «Хобби», автор погружает читателя в эту новую реальность. Если несколько жизненный мир N включает в себя мир N+1, а тот, в свою очередь, – мир N+2 и т.д., то образуются матрешечные структуры сознания. [2, стр. 27]

А вот один из методов патриотического воспитания через уроки истории с использованием архивных и музейных материалов Бондюжского района в годы Великой Отечественной войны.

Для наиболее полной картины необходимо изучить воспоминания самих детей войны. Так, Куликова Л.И. рассказывает, как было тяжело жить. Приходилось есть дохлую скотину, там, где не было дров, топили печь смолой, репьями, полынью. Кочергина Валентина Григорьевна 1942 года рождения рассказывает: «Жили впроголодь, не было ни одежды, ни питания, ни обуви, своего угла не было. Не дай бог никому так жить. Не дай бог, чтобы вернулась война». [7, стр. 47]

Также сами дети войны рассказывают о трудовых буднях. Гудовских М.С.: «Я дрова пилила, печь топила, ходила за диким луком, собирала замерзшую картошку, из нее пекла лепешки. Весной перебирала картофель,

полола свеклу и морковь, в поле собирала колоски. По полю ходили босиком, ноги все были в крови».

Данный процесс, который называется патриотическим воспитанием посредством ознакомления детей с архивными материалами, в которых описывается детский быт и труд во время войны, погружает детей в виртуальную реальность детей войны, а чувство гордости за ровесников тех времен, за их вклад в жизнь Родины, виртуализирует в детях еще одну реальность под названием Патриотизм. Таким образом патриотизм является виртуальной реальностью 3-ого порядка.

Выводы.

В данной статье понятие патриотизма было рассмотрено сквозь призму теории переживания Ф.Е. Василюка. По результатам данного рассмотрения можно сделать следующие выводы.

Понимание патриотизма как переживания, а не только добродетели, позволяет более сложно и тонко понять это явление. Такая перспектива имеет значение не только для теоретического понимания патриотизма, но и для практических подходов к воспитанию патриотизма у отдельных людей и сообществ.

Рассмотрение патриотизма, как отдельной виртуальной реальности человеческого сознания, которая довольно легко индуцируется определенными стимулами, но и так же легко рушится при соприкосновении со стимулами из более устойчивой по отношению к ней константной реальности, позволяет различать патриотизм – переживание и патриотизм -добродетель.

Поскольку переход от реальности N к реальности N+1 осуществляется посредством процесса переживания, а переживание является таким режимом функционирования сознания, при котором сознание выступает в роли Объекта, то встает вопрос в каком статусе человек попадает в N+1 виртуальную реальность, и к ответственности человека вовремя его пребывания в реальности патриотизма - переживания.

Переживания, порождающие патриотизм, могут быть столь же разнообразны, как и огромное количество интерпретаций того, что представляет собой "Родина". Таким образом, это не просто единичная, статичная концепция, а динамичная концепция, которая развивается со временем и варьируется среди отдельных людей и групп, отражая их уникальный опыт и обстоятельства.

Обсуждается роль патриотического воспитания в воспитании любви и уважения к Родине, ответственного отношения к стране, готовности защищать ее интересы и способствовать ее процветанию. В тексте утверждается, что такое воспитание может способствовать формированию нового "регистра сознания", или виртуальной реальности, в центре которой находится патриотизм.

В целом, в данной работе представлен новый теоретический взгляд на патриотизм, дающий ценное представление о динамике этого сложного явления. Будущие исследования могут продолжить изучение практических последствий этой перспективы, а также ее применимости в различных социально-политических контекстах.

СПИСОК ЛИТЕРАТУРЫ:

1. Василюк, Ф. Е. Психология переживания: Анализ преодоления критических ситуаций / Ф. Е. Василюк. – Москва: Московский государственный университет им. М.В. Ломоносова (Издательский Дом (Типография), 1984. – 200 с. – EDN TPDZTN;
2. Василюк, Ф. Е. Модель стратиграфического анализа сознания / Ф. Е. Василюк // Московский психотерапевтический журнал. – 2008. – № 4(59). – С. 9-36. – EDN KAUFZT;
3. Попов, П. М. О патриотизме / П. М. Попов // Евразийский союз ученых. – 2016. – № 30-3. – С. 93-97. – EDN XEZR;
4. Трифонов, Ю. Н. К вопросу о патриотизме как субъект-объектном отношении / Ю. Н. Трифонов // Вестник Тамбовского университета. Серия: Гуманитарные науки. – 1996. – № 2(2). – С. 87-90. – EDN NUWZDV;
5. Основы патриотического воспитания граждан Российской Федерации. Методические рекомендации. // ГКУ НСО «Центр патриотического воспитания» URL: https://patriot.nso.ru/sites/patriot.nso.ru/wodby_files/files/document/2022/12/documents/metodicheskie_rekomendacii_osnovy_patr._vospitaniya.pdf (дата обращения: 12.03.2023);

6. Носов Н.А. Манифест виртуалистики. - М.: Путь, 2001.- 17 с.;
7. Шалаумова А.В., Маслова И.В. Патриотическое воспитание школьников на уроках истории, с использованием материалов Бондюжского района времен Великой Отечественной войны // Воспитание гражданина и патриота современной России Сборник научно-практических материалов Всероссийской научно-практической конференции. - Санкт-Петербург: 2021. - С. 46- 48.

Razinkov A.A.

Kazan Federal University

(Kazan, Russia)

**EXPERIENCING THE MOTHERLAND IS A VIRTUAL REALITY
OF PATRIOTISM. ANALYSIS OF PATRIOTISM FROM POINT
OF VIEW OF F.E. VASILYUK'S THEORY OF EXPERIENCE**

Abstract: the events of recent years and months taking place in our country force every person, society and the state to once again turn to the understanding of patriotism. This article presents the view and understanding of patriotism and related phenomena through the prism of F.E. Vasilyuk's theory of consciousness.

Keywords: patriotism, experience, mental states, subject, object, virtual reality.

УДК 1

Васильев С.Ю.

студент,

Российский государственный социальный университет

(г. Москва, Россия)

**ПРОБЛЕМЫ ПОДГОТОВКИ
ПРОФЕССИОНАЛЬНЫХ КАДРОВ
ПО РАБОТЕ С МОЛОДЕЖЬЮ**

***Аннотация:** в данной статье рассмотрены основные проблемы, связанные с процессом подготовки профессиональных кадров по работе с молодежью как одного из ключевых источников, способствующих формированию кадров для реализации молодежной политики. Молодежь является одним из системообразующих элементов любого общества, ключевым ресурсом будущего и оказывает исключительное влияние на социально-экономическое и политическое развитие России. В связи с этим качественная подготовка профессиональных кадров в области работы с молодежью является важной задачей.*

***Ключевые слова:** молодежь, специалист по работе с молодёжью, кадровый потенциал, проблемы подготовки.*

Молодежь как основа кадрового обеспечения в условиях современности является основным фактором модернизации общества и стратегическим приоритетом России. В связи с этим формированию достойного кадрового потенциала среди молодежи уделяется огромное значение.

Утверждённое Правительством РФ в 2014 г. распоряжение «Основы государственной молодёжной политики Российской Федерации до 2025 года» впервые зафиксировало статус специалиста по работе с молодёжью -«имеющий соответствующую профессиональную квалификацию работник федерального, регионального или муниципального органа исполнительной власти, органа

местного самоуправления, а также организации любой формы собственности, осуществляющие работу с молодёжью». [1]

Современный специалист по работе с молодёжью должен быть конкурентоспособен на рынке труда, обладать высокими морально-этическими качествами, социальной и профессиональной мобильностью, оперативно решать актуальные проблемы по организации молодёжи, включать её в социально-значимую и позитивную деятельность. Поэтому вопрос подготовки профессиональных кадров по работе с молодёжью является весьма и весьма актуальным.

Система кадрового обеспечения профессионалов по работе с молодёжью несовершенна и требует формирования эффективной системы, которая постоянно пополняется органами по молодежной политике, молодежными социальными службами, которые обеспечивают кадров по работе с молодёжью непрерывным профессиональным развитием. [4]

К тому же существует ряд проблем в подготовке профессиональных кадров по работе с молодёжью, к числу которых можно отнести следующие.

Специалисты по работе с молодёжью не имеют профильного образования, очень слабо представляют и понимают особенности работы с той или иной возрастной группой молодёжи и не владеют современными технологиями работы с молодёжью. У большинства специалистов по работе с молодёжью отсутствует не только необходимая профессиональная квалификация, но и практический опыт. Проблема усиливается и несоответствием количественного состава специалистов по работе с молодёжью, объёму и характеру решаемых ими задач, масштабам и темпам социальных перемен.

Еще одной проблемой является тотальная цифровизация, которая коснулась всех сфер жизнедеятельности молодёжи: экономических, социальных, образовательных. «Цифровое пространство», условия особой электронной культуры породили так называемое цифровое поколение, для которого новый «цифровой образ жизни» является той фундаментальной действительностью, с

опорой на которую оно живет, отыскивают нужную информацию, общаются, планирует свою профессиональную жизнь, участвуют в трудовых процессах. Естественно, что в новых условиях электронной культуры изменяются требования к профессиональной подготовке специалистов по работе с молодёжью: расширяется сфера применения информационно-коммуникационных технологий в образовательном процессе, видов онлайн-деятельности, используемых в учебных целях. Возникают проблемы подготовки специалистов по работе с молодёжью в условиях возрастающей скорости распространения информационно-коммуникационных технологий. Они связаны с созданием новых образовательных практик, интернет-технологий, образовательных порталов, онлайн-курсов и пр.

Серьезную проблему подготовки специалистов по работе с молодёжью представляет собой недостаточно эффективная практика стимулирования труда работников по работе с молодёжью, формирования мотивации к результативному труду. Условия их труда и его оплата не соответствуют характеру решаемых задач и низкооплачиваема.

Также проблемами подготовки профессиональных кадров по работе с молодёжью являются:

- неопределенность в отношении перспектив профессиональной карьеры у работников по работе с молодёжью,

- наличие элементов бюрократизма и формализма в работе. Бумаготворчество все чаще становится элементом функционирования молодежных структур. В последнее время сформировался своего рода «бюрократизм мероприятий», который выражается в проведении огромного количества мероприятий, акций, позволяющих отчитаться о своей работе, но довольно часто не имеющих реального эффекта,

- недостаточный резерв кадров по подготовке специалистов по работе с молодежью, в том числе и потому, что селекционная работа в молодежной среде носит по преимуществу эпизодический характер.

В заключении хочется сказать, что в статье рассмотрены основные проблемы, связанные с процессом подготовки кадров по работе с молодёжью как одного из наиболее важных источников формирования кадрового потенциала для реализации молодёжной политики. Актуальность данной темы связана главным образом с тем, что современный молодой специалист должен быть способен реализовывать поставленные стратегические задачи социально-экономического и инновационного развития России.

СПИСОК ЛИТЕРАТУРЫ:

1. Распоряжение Правительства РФ от 29.11.2014 №2403-р «Об утверждении Основ государственной молодёжной политики Российской Федерации до 2025 года» // Официальный сайт Правительства РФ. URL: <http://government.ru/docs/15965/>;
2. Зубок Ю. А., Чупров В. И. Молодые специалисты: проблема подготовки и положение на рынке труда // Социологические исследования. 2015. № 5. С. 114-122;
3. Казакова Е.О., Малышев М.А. Коммуникационные практики и кадровый потенциал российской молодёжной политики (социологический анализ) // Коммуникология. 2016. Т. 4. № 6. С. 194-205;
4. Куликов С.П., Езопов М.В. Формирование и развитие основных аспектов молодёжной политики в вузе // Теории и проблемы политических исследований. 2019. Т. 8. № 5А. С. 134-144;
5. Немцева, А.А. Опыт решения проблемы формирования профессиональных компетенций обучающихся по направлению подготовки «Организация работы с молодёжью» / А.А. Немцева. — Текст : электронный // NovaInfo, 2017. — № 68 — С. 323-328 — URL: <https://novainfo.ru/article/13671>

Vasiliev S.Y.

Russian State Social University

(Moscow, Russia)

**PROBLEMS OF TRAINING PROFESSIONAL
PERSONNEL TO WORK WITH YOUNG PEOPLE**

***Abstract:** this article discusses the main problems associated with the process of training professional personnel to work with youth as one of the key sources contributing to the formation of personnel for the implementation of youth policy. Youth is one of the backbone elements of any society, a key resource of the future and has an exceptional impact on the socio-economic and political development of Russia. In this regard, high-quality training of professional personnel in the field of youth work is an important task.*

***Keywords:** youth, youth specialist, human resources, training problems.*

УДК 1 *Имамкулиева Т.М., Илманов Б.Б.*

Имамкулиева Т.М.

канд. ист. наук, доцент кафедры «Общественных наук»

Туркменский национальный институт мировых языков

имени Довлетмаммета Азади

(г. Ашгабад, Туркменистан)

Илманов Б.Б.

преподаватель кафедры «Математический анализ»

Туркменский государственный университет имени Махтумкули

(г. Ашгабад, Туркменистан)

ВЛИЯНИЕ СОЦИАЛЬНЫХ СЕТЕЙ НА ОБЩЕСТВО В УСЛОВИЯХ ИНФОРМАЦИОННОГО ПРОТИВОБОРСТВА

Аннотация: в данной статье рассматриваются влияние социальных сетей. Проведен перекрестный и сравнительный анализ влияние социальных сетей на общество в условиях информационного противоборства.

Ключевые слова: влияние социальных сетей, общество, информация, коммуникация.

Введение.

В последние десятилетия социальные сети оказали глубокое влияние на глобальное общество, переопределяя способы, которыми мы взаимодействуем, общаемся и формируем наши взгляды. Это влияние простирается далеко за пределы личного общения, затрагивая политику, бизнес, образование и многие другие сферы жизни. С расширением доступа к интернету и ростом числа пользователей социальных сетей эти платформы стали мощным инструментом для распространения информации и идей. Как отметил французский философ Абраам Моль: “СМИ фактически контролируют всю нашу культуру, пропуская

её через свои фильтры, выделяют отдельные элементы из общей массы культурных явлений и придают им особый вес, повышают ценность одной идеи, обесценивают другую... То что не попало каналы массовом коммуникации, в наше время почти не оказывает влияния на развитие общества. [1. стр 58]

Особое внимание в данной статье уделяется алгоритмам социальных сетей, которые играют ключевую роль в формировании информационного потока и определении того, какая информация доходит до пользователей. Эти алгоритмы не только способствуют распространению информации, но и влияют на формирование общественных взглядов и мнений, что может иметь далеко идущие последствия для общественного диалога и социальных взаимодействий.

В этой статье мы исследуем, как социальные сети и их алгоритмы влияют на общественное мнение и поведение, а также рассмотрим психологические и социальные последствия их использования. Через анализ актуальных исследований и реальных примеров мы попытаемся глубже понять, как социальные сети формируют современное общество и какие вызовы и возможности они представляют.

Алгоритмы социальных сетей и их воздействие

Алгоритмы и распространение информации

- Алгоритмы социальных сетей, такие как те, что используются в Facebook, Twitter и Instagram (* ЗАПРЕЩЕНЫ НА ТЕРРИТОРИИ РФ), играют центральную роль в определении того, какая информация появляется в лентах новостей пользователей. Эти алгоритмы обычно ориентированы на максимизацию вовлеченности пользователя, выбирая контент на основе предыдущих интеракций пользователя.

- Примеры включают персонализацию контента, где пользователи чаще видят публикации, соответствующие их интересам и предпочтениям, что может привести к созданию "эхо-камер" и усилению предвзятостей.

Влияние на общественное мнение

- Алгоритмические решения влияют на то, какие новости и мнения видят пользователи, что может существенно повлиять на формирование

общественного мнения. Исследования показывают, что социальные сети могут играть роль в усилении политических взглядов и даже в изменении представлений о социальных вопросах.

- Примеры включают исследования, показывающие, как изменения в алгоритмах Facebook влияли на политическую поляризацию и распространение информации.

Проблемы и вызовы

- Существует значительная озабоченность по поводу того, как алгоритмы могут способствовать распространению дезинформации и фейковых новостей. Например, исследования подчеркивают, как алгоритмы могут усиливать распространение непроверенной или ложной информации из-за тенденции к увеличению пользовательского взаимодействия.

- Важность прозрачности и регулирования в работе алгоритмов становится очевидной, чтобы предотвратить негативные последствия, такие как манипуляция общественным мнением или усиление социальной поляризации.

Психологические и Социальные Последствия

Влияние на психологическое благополучие

- Обсуждение того, как постоянное взаимодействие с социальными сетями может влиять на психологическое состояние пользователей. Исследования показывают связь между частым использованием социальных сетей и уровнем тревожности, депрессии и низкой самооценки, особенно среди подростков и молодых людей.

- Примеры исследований, изучающих связь между временем, проведенным в социальных сетях, и ухудшением настроения или чувства одиночества.

Социальное взаимодействие и влияние на поведение

- Анализ влияния социальных сетей на межличностные отношения и общественное поведение. Социальные сети могут способствовать социализации и поддержке сообществ, но также и вести к негативным явлениям, таким как онлайн-троллинг, кибербуллинг и социальная изоляция.

- Приведение примеров из исследований, показывающих как положительные, так и отрицательные аспекты социальных взаимодействий в сети.

Влияние на социальное восприятие и самоидентификацию

- Изучение того, как социальные сети влияют на восприятие себя и окружающего мира. Это может включать вопросы самопрезентации, сравнения с другими и формирования идентичности, особенно в юношеском и молодом возрасте.

- Рассмотрение исследований, демонстрирующих как социальные сети могут влиять на социальные нормы, ожидания и стереотипы.

Пример с Решением

Изучение конкретного случая

- Представление детального анализа реального случая, который демонстрирует влияние социальных сетей на общественное мнение или поведение. Это может быть история о том, как информация или тренд в социальной сети повлиял на общественное мнение, политическое решение или социальное поведение.

- Конкретный пример может включать анализ событий, связанных с политическими протестами, социальными движениями или общественными кампаниями, которые получили значительный резонанс в социальных сетях.

Обсуждение проблемы и её последствий

- Описание ключевых аспектов примера, включая как он демонстрирует влияние социальных сетей на общество. Это может включать анализ способов, которыми информация распространялась, и реакций, которые она вызвала среди общественности.

- Обсуждение последствий данного случая, включая как положительные, так и отрицательные аспекты.

Решения и выводы

- Предложение возможных решений или стратегий, которые могут быть использованы для управления или улучшения влияния социальных сетей в

аналогичных ситуациях в будущем. Это может включать рекомендации по регулированию контента в социальных сетях, стратегии повышения осведомленности пользователей о манипуляции информацией и предложения по улучшению медиаграмотности.

- Выводы, касающиеся общего воздействия социальных сетей на общество, основанные на анализе данного примера.

Заключение

Социальные сети, несомненно, стали неотъемлемой частью современного общества, оказывая значительное влияние на общественное мнение, поведение и социальные взаимодействия. Как мы видели в этой статье, алгоритмы, лежащие в основе этих платформ, играют ключевую роль в формировании информационного потока и могут как усиливать, так и ослаблять социальные и психологические аспекты человеческого взаимодействия.

Важно признать и понять сложность и многогранность воздействия социальных сетей. С одной стороны, они предоставляют возможности для укрепления социальных связей, распространения полезной информации и поддержки значимых социальных движений. С другой стороны, они могут способствовать распространению дезинформации, усилению социальной и политической поляризации и негативно влиять на психологическое благополучие пользователей. Эрик Фромм в своём фундаментальном труде: "Анатомия человеческой деструктивности" обратил внимание на то, что человеку важно опереться на определённую систему нравственных координат - разделить добро и зло, чтобы противостоять внешним обстоятельствам. Особое значение имеет система воспитания и образования, развивающая гражданские качества, патриотизм, любовь к Родине. [2. стр 307]

В условиях, когда идёт жёсткая информационная война, особую роль играет национальная идея - система ценностных установок общества, адаптирование традиций к новым средствам коммуникации в которых выражается самосознание народа и задаются цели личного и национального развития в исторической перспективе.

Понимание этих аспектов является ключом к разработке более эффективных стратегий регулирования и использования социальных сетей, направленных на максимизацию их положительного воздействия и минимизацию потенциальных рисков. Будущие исследования в этой области должны сосредоточиться на более глубоком понимании влияния алгоритмов социальных сетей и разработке инновационных подходов к улучшению медиаграмотности и критического мышления среди пользователей.

В конечном счете, социальные сети являются мощным инструментом современности, и их влияние на общество будет продолжать расти и эволюционировать. Поэтому крайне важно продолжать изучать и понимать это влияние, чтобы обеспечить, чтобы эти технологии служили на благо общества.

СПИСОК ЛИТЕРАТУРЫ:

1. Моль А. Социодинамика культуры. - М. 1973. - с. 58;
2. Фромм Э. Анатомия человеческой деструктивности. - М. 1998. - с. 307;
3. Зиновьев А. На пути к сверхобществу. - М. 2009.

Imamkulyeva T.M., Ilamanov B.B.

Imamkulyeva T.M.

Turkmen National Institute of World Languages

(Ashgabat, Turkmenistan)

Ilamanov B.B.

Turkmen State University

(Ashgabat, Turkmenistan)

**IMPACT OF SOCIAL NETWORKS ON SOCIETY
IN CONTEXT OF INFORMATION WARFARE**

***Abstract:** this article examines the impact of social networks. A cross-sectional and comparative analysis of the impact of social networks on society in the context of information warfare has been carried out.*

***Keywords:** influence of social networks, society, information, communication.*

УДК 1

Кузина Е.В.

Саратовская государственная юридическая академия
(г. Саратов, Россия)

**ПРОБЛЕМА МОДЕРНИЗАЦИЯ
В ЖИЛИЩНО-КОММУНАЛЬНОМ ХОЗЯЙСТВЕ
И СПОСОБЫ ЕЁ РЕШЕНИЯ**

Аннотация: статья рассматривает актуальность и важность модернизации инфраструктуры жилищно-коммунального хозяйства. Тема является наиболее актуальной в связи с необходимостью совершенствования системы ЖКХ.

Ключевые слова: жилищно-коммунальное хозяйство, модернизация, ЖКХ.

Модернизация в жилищно-коммунальном хозяйстве представляет собой процесс обновления и совершенствования инфраструктуры, систем и оборудования, которые обеспечивают коммунальные услуги в сфере жилищного обслуживания. Этот процесс включает в себя внедрение новых технологий, улучшение энергоэффективности, повышение качества предоставляемых услуг и обеспечение удобства для жителей.

Модернизация направлена на решение проблем, таких как устаревшая инфраструктура, нерациональное использование ресурсов, высокий уровень аварийности и неполадок, а также низкое качество обслуживания. Она включает в себя замену устаревших систем отопления, водоснабжения, канализации и электроснабжения, внедрение новых технологий и автоматизацию процессов, а также улучшение систем управления и контроля.

Основная идея заключается в обеспечении жителям комфортных условий проживания, эффективного использования ресурсов и надежного функционирования систем коммунального обслуживания. В результате модернизации жильцы получают лучшие условия для жизни, более

качественные и надежные коммунальные услуги, а также снижение затрат на счета за коммунальные платежи.

Тема проблемы модернизации в жилищно-коммунальном хозяйстве является актуальной по нескольким причинам:

1. Устаревшая инфраструктура: Многие жилищные объекты и коммунальные системы имеют десятилетнюю или даже столетнюю историю, и требуют срочного обновления и модернизации. Проблемы с теплоснабжением, водоснабжением, канализацией и электроснабжением часто возникают из-за неполадок в устаревших системах.

2. Энергоэффективность и экология: Старые системы жилищно-коммунального хозяйства часто являются нерациональными и неэффективными с точки зрения использования ресурсов и потребления энергии. Это приводит к излишним расходам и загрязнению окружающей среды.

3. Качество услуг: Устаревшие системы и оборудование часто сталкиваются с частыми авариями и неполадками, что негативно сказывается на качестве предоставляемых коммунальных услуг. Нарушения в области качества воды, отопления или канализации могут привести к комфортным условиям для проживания, а также представлять угрозу здоровью людей.

4. Демографические и социальные изменения: Динамика населения и изменение пожеланий жителей также требуют обновления жилищно-коммунального хозяйства. Новые требования и предпочтения к жилым условиям, таким как улучшенная технология, удобства для маломобильных групп и доступность для людей с ограниченными возможностями, требуют модернизации существующих систем.

В целом, актуальность проблемы модернизации в жилищно-коммунальном хозяйстве заключается в необходимости обновления устаревших систем и обеспечения удовлетворения современных требований жителей в отношении качества услуг и энергоэффективности. Это поможет создать комфортную и устойчивую среду для проживания и развития людей.

Проблема модернизации в жилищно-коммунальном хозяйстве может быть решена с помощью нескольких мер и подходов:

1. Провести комплексную оценку: оценить текущее состояние жилищно-коммунального хозяйства, выявив направления, требующие модернизации и улучшения.

2. Распределить приоритетные области: определить наиболее важные области, требующие немедленного внимания, такие как модернизация инфраструктуры, энергоэффективность, управление отходами или технологические достижения.

3. Разработать стратегический план: создать подробный план, в котором будут изложены цели, задачи и шаги, необходимые для модернизации жилищно-коммунального хозяйства. Рассмотреть возможность привлечения соответствующих заинтересованных сторон, экспертов и представителей сообщества к процессу планирования.

4. Распределение ресурсов: обеспечить необходимое финансирование и эффективно распределить ресурсы для реализации плана модернизации. Изучить такие варианты, как государственно-частное партнерство, гранты, кредиты или перераспределение бюджета.

5. Улучшение инфраструктуры: повышение качества и эффективности инфраструктурных систем, включая водоснабжение, канализацию, отопление, электроснабжение и транспорт. Модернизировать устаревшее оборудование, трубопроводы и сети, чтобы снизить потребление энергии и повысить устойчивость.

6. Внедрение технологических достижений: использование современных технологий для улучшения предоставления услуг, таких как интеллектуальные счетчики, автоматизированные системы выставления счетов, системы удаленного мониторинга и управления энергопотреблением. Изучите цифровые платформы для упрощения коммуникации и эффективного обслуживания.

7. Содействие энергоэффективности: поощрять использование возобновляемых источников энергии, энергоэффективных приборов, изоляции и

методов устойчивого строительства. Просвещать жителей о методах энергосбережения и стимулировать их внедрение.

8. Улучшить управление отходами: внедрить эффективные системы управления отходами, включая программы переработки, разделения отходов и надлежащих методов утилизации. Поощрять участие сообщества посредством информационных кампаний и стимулов.

9. Улучшить техническое обслуживание и ремонт: установить графики регулярного технического обслуживания, чтобы предотвратить ухудшение инфраструктуры. Поощрять своевременный ремонт и оперативное решение проблем, чтобы избежать дальнейшего ущерба и увеличить срок службы коммунальных объектов.

10. Вовлекать сообщество: вовлекать жителей и вовлекать их в процессы принятия решений. Предоставлять возможности для обратной связи, предложений и участия в общественных инициативах, связанных с усилиями по модернизации.

11. Мониторинг и оценка прогресса: постоянно контролировать реализацию мер по модернизации и оценивать их эффективность. При необходимости корректировать стратегии, чтобы обеспечить долгосрочный успех.

Все эти меры в совокупности могут способствовать успешной модернизации жилищно-коммунального хозяйства и повышению качества жизни населения.

Решение проблем модернизации жилищно-коммунального хозяйства требует совместного подхода с участием различных заинтересованных сторон, политиков, экспертов и представителей общественности.

Проанализировав данную статью, следует сказать, что модернизация требует не только технической и финансовой поддержки, но и организационного и управленческого сопровождения, а также активного вовлечения жителей в процесс. Реализация модернизации требует объединения усилий власти, коммунальных служб, жителей и общественности.

В целом, модернизация в жилищно-коммунальном хозяйстве является важным шагом к повышению качества жизни людей, улучшению уровня комфорта и безопасности проживания. Она способствует рациональному использованию ресурсов, снижению негативного воздействия на окружающую среду и повышению экономической эффективности.

СПИСОК ЛИТЕРАТУРЫ:

1. Баженова, О. И. Правовые основы муниципальной хозяйственной деятельности;
2. Об общих принципах организации местного самоуправления в Российской Федерации [Электронный ресурс]: федер.закон №131-ФЗ от 6.10.2003г.;
3. Иванов А. П. Состояние коммунального комплекса - социальная проблема России // Жилищно-коммунальное хозяйство. - 2016. - № 7.;
4. Арьков С. В. Проблемы управления жилым хозяйством: факторы, влияющие на эффективность управления жилищным фондом и методические подходы к его управлению

Kuzina E.V.

Saratov State Law Academy

(Saratov, Russia)

PROBLEM OF MODERNIZATION IN HOUSING AND COMMUNAL SERVICES AND WAYS TO SOLVE IT

Abstract: the article examines the relevance and importance of modernizing the infrastructure of housing and communal services. The topic is urgent and relevant due to the need to improve the housing and communal services system.

Keywords: housing and communal services, modernization, house.

УДК 1

Недикова Е.Т.

Российский государственный социальный университет

(г. Москва, Россия)

ПРОБЛЕМЫ СОЦИАЛЬНОЙ ЗАЩИТЫ МАЛООБЕСПЕЧЕННЫХ СЛОЕВ НАСЕЛЕНИЯ

***Аннотация:** социальная политика государства на протяжении длительного времени остаётся одной из самых актуальных сфер для исследования. Любые изменения в политической и общественной сфере напрямую влияют на то, как реализуется программы социальной защиты и с какими вызовами сталкивается государство при их реализации. В данной статье комплексно рассматривается проблемы, которые возникают на протяжении всего процесса реализации социальной политики в отношении малообеспеченных граждан.*

***Ключевые слова:** социальная защита, социальная политика, малообеспеченность, бедность.*

Социальная политика государства направлена на ежедневное решение и поддержания ряда сложных вопросов. Одним из наиболее актуальных из их числа является вопросы социальной защиты, в первую очередь малообеспеченных слоев населения.

Основная сложность в этом вопросе заключается в том, что даже самая идеально составленная программа неизбежно сталкивается со значительными трудностями при практической реализации.

Для начала стоит обозначить, какие категории населения подразумеваются под малообеспеченными. В первую очередь речь идет о гражданах, чьи доходы не достигают прожиточного минимума, отсутствует вовсе или же, достигая прожиточного минимума, все равно является недостаточным из-за наличия иждивенцев.

Реализация программ по вопросам социальной защищенности малообеспеченных слоев населения базируется на действующей Конституции Российской Федерации и происходит на нескольких уровнях: а) различное социальное обеспечение, включая выплаты и пособия, часто зависящие от проживания в конкретном регионе, б) социальные гарантии, единые для всех граждан, вне зависимости от места проживания.

Также реализуются различные государственные социальные программы, составленные на федеральном уровне, но при этом часто видоизмененные на местах, в частности, речь идет о программе социального жилья.

Стоит отметить, что рассматривать проблему реализации социальной политики среди малообеспеченных слоев населения в масштабе всей Российской Федерации достаточно сложно, так как, несмотря на Федеральный статус, реализация и ее успешность варьируется от региона к региону. Однако, есть ряд глобальных проблем, которые можно выделить.

Первая и основная проблема в этом вопросе заключается в том, что часть граждан, подходящих под категорию малообеспеченных, даже не знают о том, что имеют право обратиться за помощью государства и получить соответствующую поддержку для улучшения своего благосостояния.

Отдельным пунктом в государственной социальной политике традиционно выделяется поддержка института семьи. В первую очередь речь идет о поддержке семей с детьми, в особенности многодетных. Несмотря на значительные комплексы поддержки в первые годы жизни ребенка, а также возможность получения материнского капитала, вопрос поддержки молодых семей все ещё стоит достаточно остро. В частности, речь идет об отказе в выплатах при минимальном превышении существующего порога прожиточного минимума. Формально, такая семья не подходит под категорию нуждающейся в дополнительной помощи, однако, на практике, речь может идти лишь о нескольких сотнях рублей, не способных компенсировать потерю пособия. Также стоит обратить внимание на «детские выплаты», часто зависящий от

конкретного региона, в некоторых из которых они составляют минимальные суммы.

Вопросы семей, в частности многодетных, являются крайне злободневными для современного российского общества. В частности, речь идет о политике 2022-2023 годов, усилено направленной на увеличения количества многодетных семей.

Статистика по многодетным семьям, живущим за чертой бедности, публикуется не часто и носит достаточно разрозненный характер, однако, опираясь на цифры последних лет, можно сделать вывод, что около 50 % многодетных семей России находится за чертой бедности. Вполне очевидно, что статистика не способствует реализации политических программ. При этом по данным Росстата за 2019 год, 23,6 % от общего числа детей России живут за чертой бедности. Особенно стоит отметить, что наиболее эта проблема распространена в сельской местности, где, помимо всего прочего, часто отсутствует не только адекватное информирование о возможном получении государственной помощи, но и банальный доступ к получению этой информации. Речь идет об отсутствии связи и доступа в интернет. Таким образом, получается, что наиболее уязвленный слой среди малообеспеченных граждан России, не может получить адекватную помощь, так как в большинстве своем не имеет технической возможности о ней узнать. Стоит отметить, что правительство активно принимает комплекс мер для сокращения детской бедности, в частности, речь об изменениях в постановлении о выплатах на детей до 17 лет. В частности, теперь процент выплаты алиментов на несовершеннолетних детей соотносится с МРОТ.

Помимо этого, также стоит отметить пенсионеров, особенно получающих социальную пенсию или же обремененных необходимостью покупки дорогостоящих лекарств. Многие из них ведут достаточно замкнутый образ жизни и не имеют источников для получения информации о возможной поддержке. Несмотря на в целом успешную реализацию программы «Московское долголетие» вопрос о поддержке не только финансового, но и

морального состояния пенсионеров все ещё стоит достаточно остро. Особенно это актуально для отдаленных регионов Российской Федерации. Помимо этого, по мере развития цифровизации, все более актуальным становится вопрос обеспечения доступа пенсионеров к услугам, перенесенным в онлайн формат, так как у многих это вызывает значительные трудности.

Отдельным пунктом среди проблем малообеспеченных граждан следует рассматривать обеспечение жилья. Эта проблема становится все более актуально и при этом, несмотря, на принятие методологические положения, решается крайне сложно. Количество граждан, нуждающихся в улучшении жилищных условий или в принципе в получении жилья, по-прежнему в значительной мере превышают возможности реализации программ в этой сфере. Во многом ситуация ухудшена тем, что вопросы, связанные с социальным жильем, также решаются на уровне регионов.

В целом, вполне очевидно, что одной из основных целей поддержания малообеспеченных граждан - поддержание и повышение демографического уровня на территории Российской Федерации. Именно этим объясняется тренд на расширение помощи в первую очередь именно многодетным семьям.

Помимо обозначенного фактора недостаточного информирования граждан, также следует отметить, что часто встречается и сложности с информационным обменом между разными участниками социальной политики.

Так как реализация социальной политики зависит от взаимодействия множества участников: различных государственных ведомств, а также региональных властей, негосударственных и частных фондов, отдельно стоит отметить оказание адресной помощи.

Из-за сложности взаимодействия между разрядными организациями реализация социальной политики часто сталкивается со значительными проблемами по обмену данными о нуждающихся гражданах. Разумеется, по мере развития цифровизации государственного сектора эта проблема несколько потеряла свою остроту, однако, полностью решённой ее тоже назвать нельзя. В

первую очередь речь идет об отдаленных населенных пунктах Российской Федерации.

Таким образом, учитывая все вышеизложенное, мы можем выделить ряд проблем реализации помощи малообеспеченным гражданам, которые нуждаются в оперативном решении.

В первую очередь речь идет о выстраивании всестороннего диалога между всеми участниками реализации социальной политики.

Также необходимо значительное повышение информирования о возможности получения всесторонней помощи от государства, в первую очередь региональных, так как они в меньшей степени транслируются СМИ, в отличие от федеральных. В данном вопросе отдельное внимание необходимо уделить сельской местности и населению, проживающему в труднодоступных местах.

Помимо этого, необходимо изменение системы поддержки и надзора за детьми из малообеспеченных семей.

СПИСОК ЛИТЕРАТУРЫ:

1. Конституция Российской Федерации (принята всенародным голосованием 12.12.1993 с изменениями, одобренными в ходе общероссийского голосования 01.07.2020) // Официальный текст Конституции РФ с внесенными поправками от 14.03.2020 опубликован на Официальном интернет-портале правовой информации <http://www.pravo.gov.ru>;
2. Варганова М.Л. Социально-экономические аспекты малообеспеченности в современных условиях // Международный журнал. 2020. № 32(5). С. 84-89;
3. Постановление Правительства Российской Федерации от 28.11.2023 № 2010 «О внесении изменений в постановление Правительства Российской Федерации от 16 декабря 2022 г. № 2330» // Источник: URL: <http://publication.pravo.gov.ru/document/0001202312010064?ysclid=lpojameem29110587> (дата обращения: 2.12.23);

-
4. «О внесении изменений в отдельные законодательные акты Российской Федерации и признании утратившими силу отдельных законодательных актов (положений законодательных актов) Российской Федерации». // URL: <http://publication.pravo.gov.ru/document/0001202307100041?ysclid=lp0jl10o1e194005388> (дата обращения: 2.12.23);
 5. Распоряжение Правительства РФ от 20.02.2021 N 431-р (ред. от 08.05.2023) «Об утверждении Концепции цифровой и функциональной трансформации социальной сферы, относящейся к сфере деятельности Министерства труда и социальной защиты Российской Федерации, на период до 2025 года». // URL: https://www.consultant.ru/document/cons_doc_LAW_378135/ (дата обращения: 2.12.23);
 6. Социально-экономические индикаторы бедности в 2015-2022 гг. // URL: <https://rosstat.gov.ru/compendium/document/13293> (дата обращения: 2.12.23)

Nedikova E.T.

Russian State Social University

(Moscow, Russia)

PROBLEMS OF SOCIAL PROTECTION OF LOW-INCOME SEGMENTS OF THE POPULATION

***Abstract:** the social policy of the state has been one of the most relevant areas for research for a long time. Any changes in the political and public sphere directly affect how social protection programs are implemented and what challenges the state faces in their implementation. This article comprehensively examines the problems that arise throughout the process of implementing social policy in relation to low-income citizens.*

***Keywords:** social protection, social policy, low income, poverty.*

УДК 1

Салчак Д.А.

студент,

Хакасский государственный университет им. Н.Ф. Катанова

(г. Абакан, Россия)

**СОСТОЯНИЕ РАЗВИТИЯ
ОРГАНИЗАЦИИ ЛОГОПЕДИЧЕСКОЙ
РАБОТЫ В РЕСПУБЛИКЕ ТЫВА**

***Аннотация:** в статье обосновывается актуальность проблемы использования информационно-коммуникационных технологий в деятельности учителей-логопедов, представлено содержание понятия «информационно-коммуникационные технологии». В статье также приводятся особенности и возможности использования информационно-коммуникационных технологий в работе учителей-логопедов, представлены результаты анкетирования учителей-логопедов в Республике Тыва, представлены условия и пути развития информационной культуры логопедов.*

***Ключевые слова:** логопед, логопедическая работа, развитие речи, информационные технологии, грамотность, профессиональная деятельность, личность.*

Использование информационно-коммуникационных технологий (ИКТ) в деятельности учителей-логопедов имеет важное значение для развития эффективности их работы. ИКТ предоставляют учителям-логопедам доступ к множеству информации и ресурсов, которые могут использоваться для разработки учебного материала и методик в работе с учащимися, имеющими проблемы с речью и языком. Информационно-коммуникационные технологии позволяют логопедам разрабатывать индивидуализированные программы обучения для каждого ученика в соответствии с его потребностями и возможностями. С помощью онлайн-платформ и программ логопеды могут

создавать интерактивные уроки и игры, которые позволяют учащимся привлекательно и эффективно учиться [1].

Таким образом, развитие информационных технологий предъявляет новые требования к уровню информационной культуры учителей-логопедов. На уровень профессионализма логопеда также влияет грамотность и владение им информационно-коммуникационными технологиями, так как использование видео, анимации, интерактивных диаграмм и графиков помогает ученикам лучше воспринимать и понимать материал.

Для изучения проблем использования информационно-коммуникационных технологий в деятельности учителей-логопедов нами было проведено анкетирование среди учителей-логопедов Республики Тыва. В анкетировании приняли участие 10 логопедов.

Первым вопросом анкетирования был вопрос о возрасте специалистов.



Рис.1. Данные о возрасте специалистов.

Анализ данных диаграммы показывает, что в исследовании в основном приняли участие специалисты в возрасте от 26 до 35 лет, 20% респондентов относятся к категории от 36 до 45 лет, остальные 20% составляют работники старше 46 лет. В возрасте от 20 до 25 лет находятся только 12% респондентов. Определение возраста участников анкетирования важно в связи с тем, что с

возрастом и по мере опыта профессиональной деятельности у человека могут повыситься уровень владениями информационно-коммуникационными технологиями.

Следующим вопросом анкетирования является вопрос о стаже работы в данной отрасли.

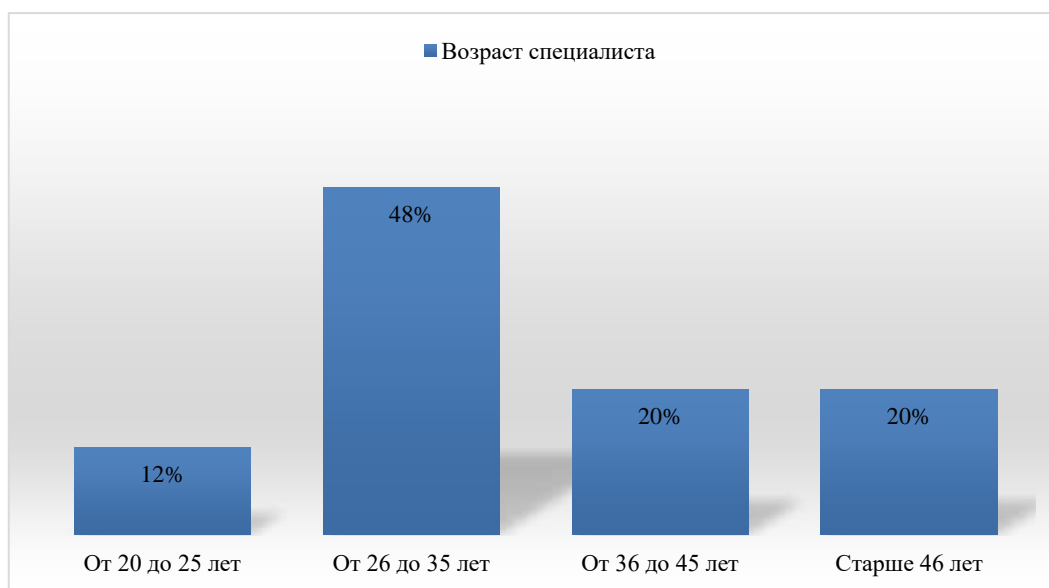

Рис.2. Данные о стаже работы специалистов.

Результаты анкетирования показывают, что половина участников имеют значительный стаж и опыт деятельности в различных образовательных учреждениях логопедов. Стаж от 5 до 10 лет имеют 30% участников анкетирования, стаж работы логопедом от 10 до 15 лет имеют 25% участников анкетирования, стаж работы больше 15 лет имеют 21% работников.

Также специалистам был задан вопрос о том, как часто они используют в работе информационно-коммуникационные технологии.

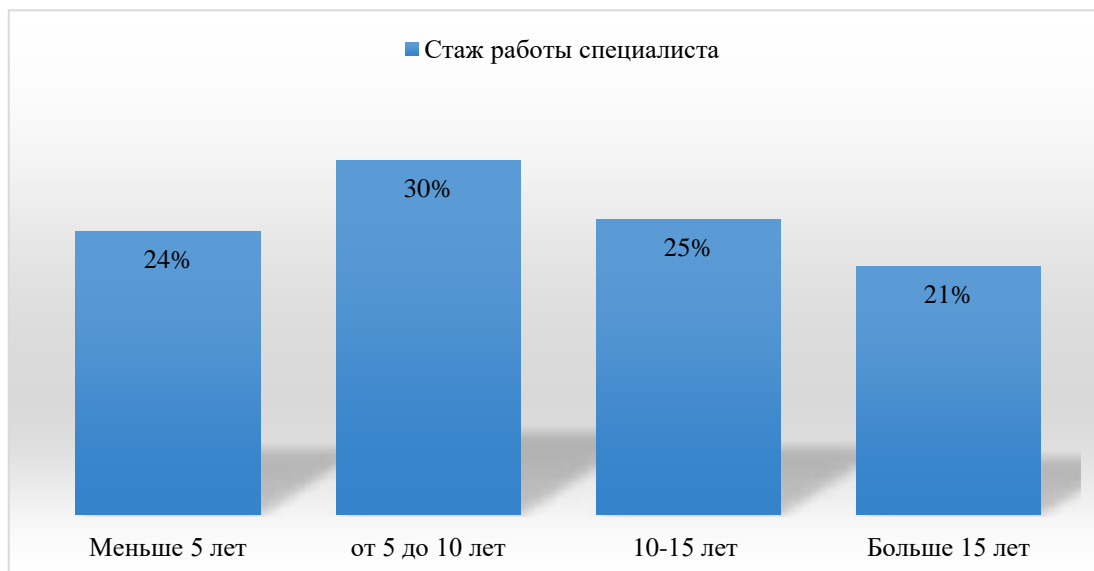

Рис.3. Данные ответов на вопрос о частоте использования в работе информационно-коммуникационных технологий.

Анализ данных диаграммы показывает, что почти большинство учителей-логопедов, участвовавших в анкетировании, отмечают, что при работе с детьми часто используют информационно-коммуникационные технологии, 30% учителей логопедов отметили, что часто работают в процессе своей деятельности с различными графическими данными.

Также специалистам был задан вопрос, как они сами оценивают уровень своей информационной культуры.

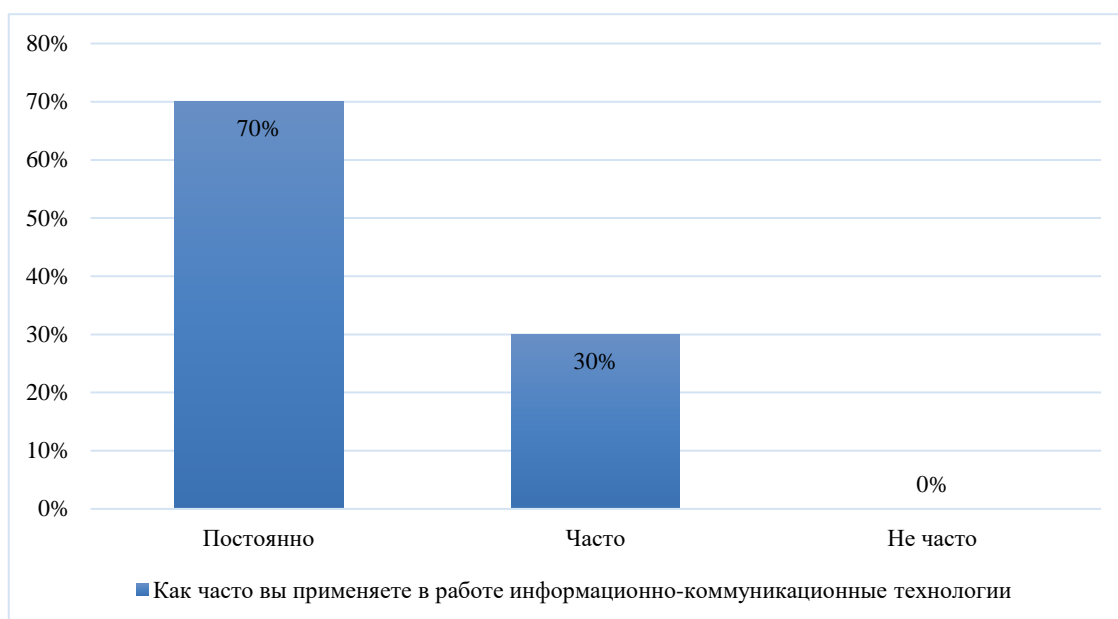

Рис.5. Самостоятельная оценка уровня знаний ИКТ учителями-логопедами.

Анализ данных диаграммы позволяет сделать вывод о том, что 15% участников анкетирования оценивают уровень своих знаний ИКТ как низкий, средний уровень знаний ИКТ у себя отметили 45% специалистов, 20% специалистов оценили свой уровень знаний ИКТ как высокий. Таким образом, результаты проведенного исследования определили необходимость организации и проведения работы по повышению знаний информационно-коммуникационных технологий логопедами.

Повышение информационной культуры учителей-логопедов является важной задачей, так как современное образование все больше зависит от использования информационных технологий и электронных ресурсов. Учителям-логопедам необходимо ознакомиться с доступными электронными образовательными ресурсами, такими как электронные учебники, интерактивные задания, специализированные программы и приложения. Для этого можно провести специальные семинары и мастер-классы, где они смогут узнать о возможностях и преимуществах использования электронных ресурсов в своей работе. [3].

Информационная подготовка учителей-логопедов должна носить непрерывный характер. Поэтому можно утверждать, что формирование информационной культуры учителей-логопедов должно осуществляться на

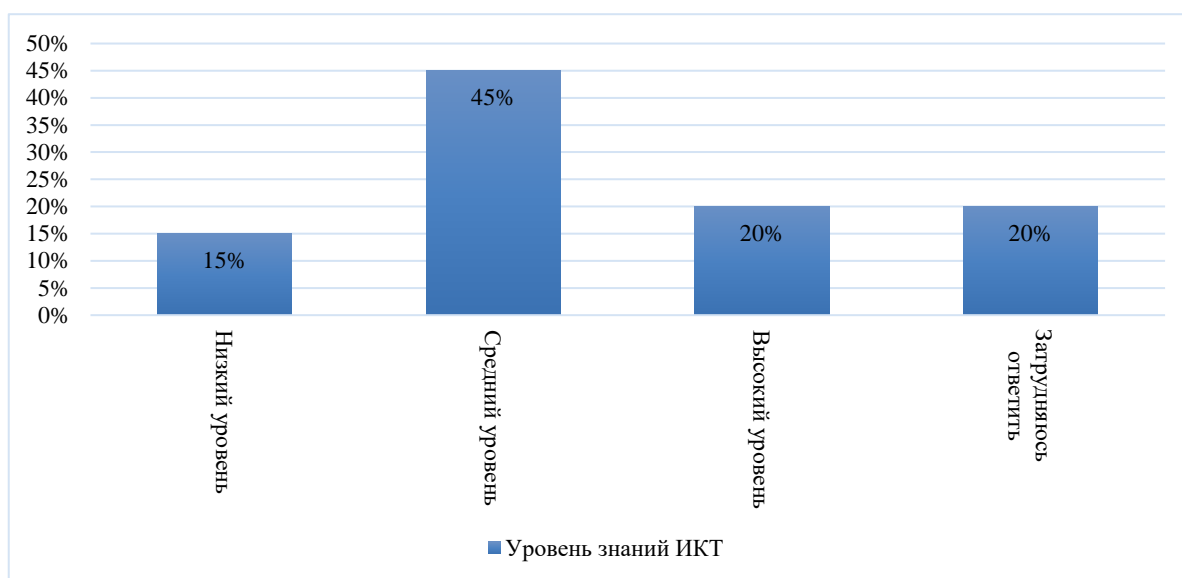
всех ступенях профессионального образования и по всем направлениям изучаемых курсов.

СПИСОК ЛИТЕРАТУРЫ:

1. Лебедева, Н.П. Организация коррекционно-развивающего обучения на лого-пункте общеобразовательной школы в условиях введения ФГОС // Вестник БГУ. Образование. Личность. Общество. 2018. №3-4. URL: <https://cyberleninka.ru/article/n/organizatsiya-korreksionno-razvivayuschego-obucheniya-na-logo-punkte-obscheobrazovatelnoy-shkoly-v-usloviyah-vvedeniya-fgos> (дата обращения: 12.10.2023);
2. Рябцева, Л. Л. Информационно-коммуникационные технологии в работе учителя-логопеда дошкольного образовательного учреждения / Л. Л. Рябцева // Стратегии развития дошкольного и начального образования в эпоху модернизации : Материалы Национальной (Всероссийской) научно-практической конференции, Нижний Тагил, 18 февраля 2022 года / Ответственный редактор Ю.В. Скоробогатова. – Нижний Тагил - Екатеринбург: [б.и.], 2023. – С. 243-247;
3. Тунгаланова, Б. Д. Использование ИКТ на занятиях учителя-логопеда ДОУ / Б. Д. Тунгаланова // Дошкольное образование в современном изменяющемся мире: теория и практика : Материалы VII Международной научно-практической конференции, Чита, 24–25 ноября 2022 года / Отв. редактор А.И. Улзытуева. – Чита: Забайкальский государственный университет, 2022. – С. 257-261.

Salchak D.A.

Khakass State University

(Abakan, Russia)

**STATE OF DEVELOPMENT
OF ORGANIZATION OF SPCH THERAPY
WORK IN REPUBLIC OF TYVA**

***Abstract:** the article substantiates the relevance of the problem of using information and communication technologies in the activities of speech therapists, presents the content of the concept of "information and communication technologies". The article also presents the features and possibilities of using information and communication technologies in the work of speech therapists, presents the results of a survey of speech therapists in the Republic of Tyva, presents the conditions and ways of developing the information culture of speech therapists.*

***Keywords:** speech therapist, speech therapy, speech development, information technology, literacy, professional activity, personality.*

УДК 1

Симак Л.Р.

магистрант,

Башкирский государственный педагогический университет

им. М. Акмуллы

(г. Уфа, Россия)

ОСОБЕННОСТИ ИНТОНАЦИОННОЙ СТОРОНЫ РЕЧИ У ДЕТЕЙ С ОБЩИМ НЕДОРАЗВИТИЕМ РЕЧИ

Аннотация: речевое общение является сложным и многогранным процессом. В общей и специальной педагогике проблема развития детской речи является одной из важнейших. Это связано только с той ролью, которую играет речь в жизни человека. Речь служит, помимо прочего, основным средством общения людей и является орудием человеческого мышления и регулирует его психическую деятельность. Давно принят тот факт, что общение является одним из основных условий развития ребенка, важнейшим элементом формирования его личности, поведения, а также эмоционально-волевых процессов.

Ключевые слова: речь, логопедия, нарушения речи.

Выразительная речь – это особое качество речи, позволяющее выражать свои мысли и удерживать внимание слушателей. Одним из основных компонентов выразительной речи является интонационная сторона речи. Чем выразительнее речь ребенка, тем глубже и разнообразнее его отношение к содержанию речи, выразительная речь дополняет, обогащает высказывание дошкольника, что стимулирует развитие у него связной речи. Это очень важно для полноценной подготовки ребенка к хорошему обучению в школе.

Также очень важна сторона интонационной речи у детей с нарушением ОНР. Выразительность речи у детей с речевыми нарушениями имеет

значительные отклонения от нормы: интонационная незавершённость окончания фразы, нарушения синтагматического ударения внутри фразы, отсутствие паузы в конце фраз, нарушения применения и понимания просодических средств делает речь дошкольников с ОНР монотонной и невыразительной. Речь таких детей, в целом, обделена выразительными компонентами, такими как громкость, выразительность, и т.д.

В настоящее время интонационная сторона речи, как и другие подобные проблемы имеют место быть. Эти дефекты, безусловно, требуют проработки и более тщательного изучения, чтобы иметь возможность исправить и восполнить недостающие навыки в области интонационной стороны речи.

В процессе исследования на базе детского сада комбинированного вида были поставлены определённые цели, задачи, а также ознакомление детей с разными видами интонации и средствами их обозначения, формирование различных интонационных структур в экспрессивной речи, их дифференциация в экспрессивной речи, сформировать умение переключаться между разными типами интонации, точно и интонационно правильно передавать мысли автора (логическое ударение, темп речи), а также делать речь красочнее и выразительнее, изучение особенностей интонационной речи у детей с общим недоразвитием речи.

Исследование интонационной стороны речи у детей дошкольного возраста по методике Е.Ф. Архиповой: «Методика восприятия интонации», «Методика воспроизведения интонации», «Методика восприятия логического ударения», «Методика воспроизведения логического ударения», «Обследование модуляций голоса по высоте», «Обследование модуляций голоса по силе», «Методика восприятия тембра», «Методика воспроизведения тембра голоса». Из результатов данных методик исследования определяются разные уровни сформированности речи.

У детей с ОНР II и III уровня недостаточно сформирована интонационная сторона речи, что выражается в неточном восприятии пауз между предложениями, в неспособности продуцирования интонации,

отражающей эмоциональное состояние, в преобладании в репликах интонации сообщения, в трудностях переключения с одного типа интонации на другой, в затруднениях восприятия и воспроизведения тембра и логического ударения.

По результатам исследования были разработаны для педагогов рекомендации по формированию интонационной стороны речи у дошкольников с общим недоразвитием речи. Ожидаемый результат – способность к продуцированию интонации, отражающей эмоциональное состояние, овладение вопросительной интонации, способность переключения с одного типа интонации на другой, способность воспроизведения тембра и логического ударения.

СПИСОК ЛИТЕРАТУРЫ:

1. Артемова Е.Э. Формирование просодики у дошкольников с речевыми нарушениями. Монография.– М., МГГУ им. М.А. Шолохова, 2008. – 123 с.;
2. Иванова-Лукьянова Г.Н. Культура устной речи: интонация, паузирование, логическое ударение, темп, ритм: Учебное пособие
Изд.: Флинта, 2022, 200 стр.;
3. Логопедия / Под ред. Л.С. Волковой, С.Н. Шаховской. — 3-е изд., перераб. и доп. — М.: Изд. ВЛАДОС, 2009. — 680 с. — (Коррекционная педагогика);
4. Лопатина Л.В., Позднякова Л.А. Логопедическая работа по развитию интонационной выразительности речи дошкольников с речевыми нарушениями. - Санкт-Петербург ЦДК проф. Л.Б. Баряевой, 2010.-151с.;
5. Матросова Т. Организация коррекционных занятий с детьми дошкольного возраста с речевыми нарушениями.- Издательство: Изд.В. Секачев, 2016;
6. Филичева Т.Б. Устранение общего недоразвития речи у детей дошкольного возраста. – М.: «Айрис пресс», 2008. - 224 с.;

7. Филичева Т.Б. Воспитание и обучение детей дошкольного возраста с общим недоразвитием речи. Программно-методические рекомендации / Туманова Т.В., Чиркина Г.В. – М., 2011. - 207 с.

Simak L.R.

Bashkir State Pedagogical University

(Ufa, Russia)

**FEATURES OF THE INTONATION SIDE
OF SPCH IN CHILDREN WITH GENERAL SPCH
UNDERDEVELOPMENT**

***Abstract:** speech communication is a complex and multifaceted process. In general and special pedagogy, the problem of the development of children's speech is one of the most important. This is due only to the role that speech plays in a person's life. Speech serves, among other things, as the main means of human communication and is an instrument of human thinking and regulates its mental activity. It has long been accepted that communication is one of the main conditions for the development of a child, an important element in the formation of his personality, behavior, as well as emotional and volitional processes.*

***Keywords:** speech, speech therapy, speech disorders.*

УДК 379.81

Уразметов М.Р.

магистрант 3 курса

Краснодарский государственный институт культуры

(г. Краснодар, Россия)

**ДОСУГОВАЯ ДЕЯТЕЛЬНОСТЬ ПОДРОСТКОВ
ВО ВНЕУРОЧНОЙ ДЕЯТЕЛЬНОСТИ
НА БАЗЕ УЧРЕЖДЕНИЙ КУЛЬТУРЫ**

Аннотация: в статье представлена специфика досуговой деятельности подростков на базе государственных учреждений культуры, рассмотрена внеурочная сторона организации досуга подростков.

Ключевые слова: досуг, досуговая деятельность, подросток, внеурочная деятельность, учреждения культуры.

Проблема свободного времяпрепровождения детей и подростков всегда имела особую значимость, актуальна и сегодня, а также является не только основным, но и важнейшим направлением в социально-культурной деятельности. Основная задача юношеского периода в человеческой жизни – это, прежде всего, переход от детства к взрослой самостоятельной жизни. В этот период личность приобретает важные качества, которые помогают ей в последующем находить контакт с обществом.

Свободное время занимает достаточно большое время в жизни человека и оказывает огромное влияние на физическое, духовное, психическое и эмоциональное развитие личности и в принципе на все сферы жизнедеятельности.

С каждым годом проблема организации детского и подросткового досуга становится все острее. Сегодня неорганизованный или непрофессионально организованный досуг, не способный заинтересовать детей и подростков, не

способен противостоять проблеме роста негативных проявлений в подростковой среде, духовно-нравственному вырождению и других проблем современности.

«Досуг выступает благоприятной платформой для того, чтобы подростки, могли сформировать необходимые фундаментальные человеческие потребности. В процессе досуга молодому человеку проще формировать уважительное отношение к себе, над личными недостатками также можно работать в процессе досуговой деятельности» [3, с 190]. Досуг способствует формированию важнейших личностных качеств молодого человека, таких как самоуверенность, честность, уважительное отношение к людям, выносливость и др.

Досуг – это социальное пространство, в котором культурные ценности могут находить свою реализацию. За счёт досуга, основанного на культуре, происходит процесс инкультурации, окультуривания человека. Но для того, чтобы сфера досуга, и через неё всё социальное бытие, могло обеспечиваться культурными основаниями, должен быть налажен канал трансляции в неё культурных ценностей.

«Содержание досуга, как правило, зависит от культурно-исторического контекста и трансформируется вместе с общественной системой ценностей. Досуговые потребности подростков разительно отличаются от других возрастных групп, у этих групп свои довольно специфические требования к досугу духовные, психологические физические» [7, с.12]. Дети и подростки – это эмоциональные, активные, и очень любознательные личности, которые склонны к познанию всего необычного и нового.

Ценность подросткового досуга заключается в том, что дети и подростки получают возможность добровольно, свободно и самостоятельно попробовать себя в различных социальных ролях, недоступных им в условиях семьи и школы.

Выделяют три основные формы досуга – простая, развивающая и социально активная. Простая форма досуга – самые распространенные и не требующие никаких дополнительных затрат домашние виды проведения свободного времени при отсутствии любой социальной активности вне дома и

любых попыток как-то разнообразить свой досуг. «Добавление к этим домашним «развлечениям» тех или иных увлечений, включая книги, музыку, видео, занятия компьютером, самообразованием, хобби, более активное общение, направленное на пребывание вне семьи, обогащает свободное время и несет в себе более выраженный развивающий компонент» [5, с 198]. Это позволяет назвать подобную форму досуга «развивающей».

Социально-активный досуг это деятельность непосредственно направленная на проявление себя в социальной среде, активное взаимодействие со сверстниками, всестороннее развитие, активную жизненную позицию ребёнка или подростка.

Досуг детей и подростков имеет основные характеристики:

- досуг имеет ярко выраженные физиологический, психологический и социальный аспекты,
- досуг основан на добровольности при выборе занятий и степени активности,
- досуг предполагает свободную творческую деятельность,
- досуг формирует и развивает личность,
- досуг содействует самореализации, самоутверждению и саморазвитию личности через выбор его формы,
- досуг предполагает раскрытие и развитие талантов, и формирование новых полезных для жизни знаний и умений,
- досуг формирует творческую инициативу детей и подростков,
- досуг область удовлетворения личностных потребностей,
- досуг формирует ценностные ориентиры детей и подростков,
- досуг обеспечивает позитивный настрой и благоприятный психологический климат,
- досуг способствует социализации ребёнка и подростка.

Отличительной чертой досуга подростков является огромный выбор форм проведения досуга, а также разнообразие форм социального поведения. На

это влияет разнообразие культурных влияний, широкий спектр возможностей, и многие другие факторы.

Важным аспектом организации досуга детей и подростков является их вовлечение в культурно-досуговую деятельность.

Эта работа имеет несколько направлений:

1. Вовлечение в творческую деятельность,
2. Рекреационная деятельность
3. Мероприятия просветительской направленности,
4. Создание условий для коммуникативной деятельности.

При учёте всех вышеперечисленных аспектов организации социально-культурной деятельности учреждения культуры занимаются вовлечением детей и подростков в активную культурную жизнь. На базе учреждений культуры создано большое количество разнообразных клубных объединений и кружков, которые помогают детям и подросткам раскрывать свои таланты, дают возможность повышать уровень творческого профессионализма.

Надо подчеркнуть, что характеристика детского и подросткового досуга с точки зрения культуры его организации и проведения охватывает многие стороны данного явления – как личностные, так и общественные.

Культура досуга – это, прежде всего, внутренняя культура человека, предполагающая наличие у него определенных личностных свойств, которые позволяют содержательно и с пользой проводить свободное время. Склад ума, характер, организованность, потребности и интересы, умения, вкусы, жизненные цели, желания – все это составляет личностный, индивидуально-субъективный аспект культуры досуга детей и подростков.

«Таким образом, молодой человек буквально оказывается, отрезан от влияния культуры. Безусловное влияние индустрии развлечений нейтрализует культуру досуга в его традиционном виде» [10, с.21]. На основании чего можно сделать вывод, что учреждения социально-культурной сферы являются ключевым звеном в организации досуга детей и подростков.

Деятельность и возможности подрастающего поколения сегодня очень разнообразны. Приятно осознавать, что в жизни современных детей и подростков большое предпочтение в наше время отдается спорту. Множество спортивных секций, клубов дает возможность физически развиваться и проводить время с пользой для здоровья. Большой интерес у них вызывает и современная литература.

Основным местом проведения свободного времени, конечно же, являются дома культуры, творчества, многочисленные школы искусств, музыкальные школы, а также музеи, театры и библиотеки.

Но, к сожалению, не все современные подростки способны организовать свой досуг правильно, интересно, полезно и содержательно. Это происходит как по субъективным причинам, примером могут явиться отношения в семье, так и по объективным – социально – экономическое положение в стране.

В наше время проблема организации свободного времени молодого поколения является глобальной. Чаще всего их незанятость приводит к массовому распространению наркотиков и алкоголизму, что представляет огромную угрозу для полноценной работы всего общества. Так же немалое влияние на детей и подростков оказывают СМИ, ведь просмотру телевизора, компьютерным играм и интернету уделяется большая часть свободного времени.

СПИСОК ЛИТЕРАТУРЫ:

1. Акбулатова А.М. Основные направления совершенствования кадровой политики / А.М. Акбулатова // Научно-практический журнал «Аллея Науки». №1(17), 2018. [Электронный ресурс]. URL: https://www.alley-science.ru/domains_data/files/31January/ (дата обращения: 16.01.2023);
2. Андреева А. А. Особенности организации досуговой деятельности подростков / А. А. Андреева // Проблемы и перспективы развития образования : материалы VI Междунар. науч. конф. (г. Пермь, апрель 2015 г.), Пермь : Меркурий, 2015;

3. [Электронный ресурс]. URL: <https://moluch.ru/conf/ped/archive/149/7546/> (дата обращения: 16.01.2023);
4. Бабичева Э.И. Управление проектами разработки и реализации фитнес-туров туроператорами РФ / Э. И. Бабичева // Современные тенденции развития науки и технологий. 2017. № 2-4. С. 139-140;
5. Владимирова Ю.Б., Калимуллина О.А. Синергетика современного досуга как Гарант формирования эстетической культуры подростков/ Ю.Б. Владимирова, О.А. Калимуллина // Новое слово в науке и практике: гипотезы и апробация результатов исследований. 2018. №3. [Электронный ресурс]. URL: <https://cyberleninka.ru/article/n/sinergetika-sovremennogo-dosuga-kak-garant-formirovaniya-esteticheskoy-kultury-podrostkov> (дата обращения: 13.01.2023);
6. Григорьева Е.И. Современные технологии культурно-досуговой деятельности: учеб.пособие / Е. И. Григорьева, Тамбов : Першина, 2018. 198 с.;
7. Давлетчин И.Л. Понятие «Культура досуга подростков»/ И.Л. Давлетчин // Педагогическое образование в России. 2015. №3. [Электронный ресурс]. URL: <https://cyberleninka.ru/article/n/ponyatie-kultura-dosuga-podrostkov> (дата обращения: 10.01.2023);
8. Доронкина Е.Г. Проблемы осознания сущности досуга / Е. Г. Доронкина // Социально-культурная деятельность : поиски, проблемы, перспективы : сб. ст., Москва : Московский гос. ун-т культуры, 2018. С. 5-14;
9. Евстратова Т.А. Основы молодежной политики : учебное пособие / Т.А. Евстратова. – Москва , Берлин : Директ-Медиа, 2018. – 242 с. : ил. – Режим доступа: по подписке. [Электронный ресурс]. URL: <http://biblioclub.ru/index.php?page=book&id=473944> (дата обращения: 16.01.2023);
10. Кугушева А.Н. Состояние и перспективы развития активного туризма в Краснодарском крае / А.Н. Кугушева // Сервис plus., 2017. № 2. С. 52-60;
11. Максютин Н.Ф. Культурно-досуговая деятельность: конспект лекций, опорные занятия и определения / Н.Ф. Максютин. Казань: Медицина, 2015. С. 21;

12. Морозова И.В. Взаимодействие культур и спортивный туризм / И. В. Морозова // Туризм и культурное наследие: межвуз. сб. науч. тр. Саратов: Изд-во Саратовского гос. ун-та. 2017. Вып. 1. С. 30–34.

Urazmetov M.R.

Krasnodar State Institute of Culture

(Krasnodar, Russia)

LEISURE ACTIVITIES OF TNAGERS IN EXTRACURRICULAR ACTIVITIES ON THE BASIS OF CULTURAL INSTITUTIONS

***Abstract:** in the article, we have studied the specifics of leisure activities of adolescents on the basis of state cultural institutions, considered the extracurricular side of the organization of leisure activities of adolescents.*

***Keywords:** leisure, leisure activities, teenagers, extracurricular activities, cultural institutions.*

УДК 379.81

Уразметов М.Р.

магистрант 3 курса

Краснодарский государственный институт культуры

(г. Краснодар, Россия)

ИНСТРУМЕНТЫ УПРАВЛЕНИЯ ИМИДЖЕМ УЧРЕЖДЕНИЯ КУЛЬТУРЫ МАЛОГО ГОРОДА

Аннотация: в статье рассмотрен имидж учреждений культуры, как фактор повышения конкурентоспособности учреждения на рынке товаров и услуг, проанализированы инструменты управления имиджем в условиях учреждения культуры малого города и разработаны практические рекомендации по применению имиджа и бренд-менеджмента в учреждениях культуры малого города.

Ключевые слова: имидж, управление имиджем, менеджмент, учреждение культуры, инструменты управления имиджем, имидж учреждения культуры.

В современных условиях системной трансформации общества, в связи с интенсификацией образа жизни, социально-экономическими, политическими, географическими проблемами, необходимо адаптировать российские социально-культурные учреждения к быстро меняющимся рыночным условиям. «Для того, чтобы всегда оставаться актуальными на рынке услуг им необходимо использовать методы маркетинга, внутреннего менеджмента, PR-деятельности, спонсорства и другие инструменты поддержания и укрепления положительного имиджа учреждения» [1, с.23].

В рамках современной рыночной экономики одним из направлений государственной культурной политики Российской Федерации является ориентация государственных и муниципальных учреждений культуры на работу в режиме самофинансирования. Это становится ещё более актуальным в связи с охватившей весь мир пандемией в 2019 году и геополитическими конфликтами

в 2022 году, которые существенно отразились не только на экономике отдельно взятых регионов, но и на экономике Российской Федерации в целом. Эти факторы отразились как на экономической, так и на политической ситуации в стране, в связи с чем современная сфера культуры основывается не только на развлекательных мероприятиях, но и на политико-просветительских, которые стали неотъемлемой частью жизнедеятельности учреждений культуры в современных условиях.

На основании вышеописанных фактов изменения произошли и в процессе позиционирования учреждений сферы культуры и искусства. Так как позиционирование и имидж учреждения культуры – это основополагающие факторы, привлекающие потребителя, то именно им в 2023 году необходимо уделить наибольшее внимание, чтобы учреждения оставались конкурентоспособными.

«Имидж учреждения социокультурной сферы – это целостная, продуманная система, позволяющая выразить уникальность учреждения, его конкурентные преимущества, сформировать благоприятное мнение о сути деятельности организации и повысить привлекательность учреждения в глазах конкурентов и потребителей» [8, с.234]. Повышенное внимание, положительная оценка организации, повышенный спрос на товары и услуги, высокий уровень уверенности в жизнеспособности организации – всё это позволяет обеспечить положительный имидж учреждения и повысить конкурентоспособность.

Высокий уровень имиджа может влиять на выполнение ряда важных функций учреждения, которые связаны с процессом организации досуга людей, повышением уровня вовлеченности целевой аудитории в процесс создания и сохранения культурных ценностей.

Благоприятный имидж организации малого города или населённого пункта в сельской местности является ее конкурентным преимуществом, позволяющим влиять на финансово-экономические показатели и спрос на предлагаемые услуги в референтном сегменте рынка.

С точки зрения развития имиджа, организации социально-культурной сферы в малом городе нуждаются в комплексном и планомерном управлении на уровне менеджмента учреждения. Также отметим, что необходимо развивать не только внешний имидж учреждения, но и внутренний имидж, ведь они взаимосвязаны.

Исходя из этого, можно определить ключевую роль управления имиджем, которая заключается в создании уникальных продуктов со своим собственным стилем, то есть высокой потребительской ценностью, и в поддержании конкурентных различий между этими продуктами.

Учитывая специфику услуг, современным учреждениям культуры в малых городах необходимо грамотное продвижение и укрепление имиджа на рынке. На современном рынке товаров и услуг потребители всё больше обращают внимание на марку, репутацию организации. Успех организации все в большей степени стал зависеть не столько от позиционирования товара на рынке, сколько от позиционирования организации в обществе, ее репутации, отношений с властями, населением, средствами массовой информации.

Помимо прочего, создание и поддержание привлекательного имиджа часто является простым, недорогим и эффективным механизмом привлечения внимания, идентификации учреждения и оптимизации его деятельности. Это предложение особенно важно для культурных и развлекательных заведений, каждое из которых обладает значительным, всегда уникальным потенциалом для создания точного, эффективного и более адекватного имиджа объекта.

С одной стороны, это связано с тем, что, в отличие от сферы материального производства имидж учреждения культурно-досугового характера формируется благодаря той же деятельности.

Из практики выделилась, оформилась в самостоятельный вид компетенции и все больше выходит на первый план так называемая *public relations* – технология создания образа организации как продуктивного общественного направления.

«Проанализировав динамику показателей, за 2019-2021 годы, развития и деятельности учреждений культуры за последние годы, можно сказать, что она выглядит положительной, показывая хорошие количественные показатели в отчетах учреждений культуры в разных регионах Российской Федерации» [6, с.223].

Официальные документы (отчёты, статистические данные, указы и т.д.) фиксируют положительные тенденции в сфере социально-культурной деятельности, свидетельствующие о повсеместном росте творческого, маркетингового и инновационно-проектного потенциала учреждения, повышении благоприятных условий для организации развлекательных мероприятий.

Учитывая современные тенденции к цифровизации многих процессов, можно выделить наиболее подходящие инструменты поддержания имиджа социокультурных организаций, а именно:

- SMM-инструменты,
- видео и аудио-презентации,
- интернет-реклама,
- развитие и продвижение социальных сетей организации,
- применение современных маркетинговых инструментов,
- организация системы менеджерского управления имиджем.

В связи с поиском путей и средств повышения имиджа учреждений культурно-досугового типа и эффективности их деятельности особое значение приобретает решение проблемы формирования надёжности компании при помощи современных инструментов, которые влияют как на внешний, так и на внутренний имидж компании.

Для формирования благоприятного имиджа учреждения необходимо следовать ряду, разработанных нами, последовательных этапов таких как:

1. Проанализировать существующий имидж учреждения и провести социологические опросы потребители (в online или offline формате),

2. На основании исследования выявить ошибки и точки роста для учреждения,

3. Разработать конкурентные преимущества учреждения и систему брендинга, которые будут отличать учреждение от конкурентов,

4. Определить и скорректировать ключевые ценности, систему управления и миссию учреждения,

5. Разработать систему и план мероприятий по повышению имиджа и конкурентоспособности учреждения на рынке,

6. Внедрить разработанную систему в работу учреждения и корректировать в процессе применения,

7. Собирать аналитическую и статистическую информацию для улучшения системы имиджевого продвижения учреждения на рынке.

На основании вышеописанного и предложенного плана, можно сказать, что при выполнении всех пунктов и последовательной реализации всех этапов учреждение станет более конкурентоспособным на рынке и имидж учреждения значительно повысится.

Подводя итоги работы, считаем необходимым отметить, что все учреждения социально-культурной сферы, вне зависимости от масштаба и расположения, должны применять в своей деятельности современные инструменты по продвижению учреждения и формированию благоприятного имиджа, и конкурентных преимуществ на рынке товаров и услуг. Благодаря современным инструментам и методам можно получить достаточный результат, при этом не вкладывая большого количества средств.

СПИСОК ЛИТЕРАТУРЫ:

1. Бекетов Н.В. Имидж: ретроспективный и культурологический анализ феномена / Н.В. Бекетов // Маркетинг в России и за рубежом. 2018. №3. С. 20-25;
2. Боронникова Г.А. Нововведения в социально-культурной сфере в условиях трансформации Российского общества / Г. А. Боронникова, Перм. гос. техн. ун-т. Пермь, 2018. 213 с.;

3. Горчакова В.Г. Прикладная имиджелогия : учеб. пособие / В.Г. Горчакова. Москва : Академ. проект, 2017. 400 с. С.251;
4. Домбровская А. Ю. Методы научного исследования имиджа организации социально-культурной сферы. Учебно-методическое пособие /А. Ю. Домбровская. Издательство: Лань, 2016;
5. Калинин А.С. Роль культурно-досуговой деятельности в социально- культурной сфере / А.С. Калинин // Культура: теория и практика. 2018. № 5. - С. 31;
6. Климова Т.В. Имидж как технология социального продвижения. Новосибирск, 2022. 223 с.;
7. Нагибина И. Ю. Значение имиджа организации в его конкуретоспособности / И. Ю. Нагибина, Е. Ю. Журова // Молодой ученый. 2017. № 20 (79). С. 84-85. [Электронный ресурс]. URL: <https://moluch.ru/archive/79/14035/> (дата обращения: 21.12.2022);
8. Саидалиева Д.С. Использование инновационных технологий в организации досуговой деятельности. Москва, 2019. 234 с.

Urazmetov M.R.

Krasnodar State Institute of Culture

(Krasnodar, Russia)

IMAGE MANAGEMENT TOOLS OF SMALL-TOWN CULTURAL INSTITUTION

***Abstract:** the article considers the image of cultural institutions as a factor of increasing the competitiveness of the institution in the market of goods and services, analyzes the tools of image management in the conditions of a small-town cultural institution and develops practical recommendations for the application of image and brand management in small-town cultural institutions.*

***Keywords:** image, image management, management, cultural institution, image management tools, image of cultural institution.*

УДК 004 *Zholud L.I., Shevaldysheva E.Z.*

Zholud L.I.

Postgraduate student at the Department of Electronic Computing Systems

Belarusian State University of Informatics and Radioelectronics

(Minsk, Belarus)

Shevaldysheva E.Z.

Candidate of Science, Philology, Associate Professor of the

Department of Intercultural Professional Communications

Belarusian State University of Informatics and Radioelectronics

(Minsk, Belarus)

IMPLEMENTATION OF THE SEGMENTATION METHOD BY FINDING SIGNAL SHAPE IN PYTHON

***Abstract:** the algorithm for signal segmentation using shape fitting is explored and implemented as code in the Python software product.*

***Keywords:** signal segmentation, shape similarity, librosa library, matplotlib library, audio analysis, signal shaping.*

The method of signal shape fitting segmentation is used to divide time series into separate segments based on the similarity of the signal shape. This method is based on the assumption that each segment has a unique signal shape that can be used for identification and extraction.

The segmentation process starts with defining the base signal shapes for each class of objects. Then, the algorithm computes the similarity of the signal shape throughout the time series and separates it into individual segments based on the minimal distance between the signal shapes.

Algorithm:

1. Define base signal shapes for each class of objects.

2. Compute the similarity of the signal shape throughout the time series.

3. Based on the computed similarity values of the signal shape in the entire time series, divide the time series into individual segments. This is done by selecting the minimum distance between the signal shapes for each class of objects and merging all the time points where the similarity value exceeds this distance into one segment.

4. Apply additional data processing to eliminate noise and distortions in the signal. For example, filters can be used to remove low-frequency or high-frequency noise, and smoothing methods can be used to reduce the impact of random signal fluctuations.

One example of applying this method is the segmentation of speech signals for speech recognition. In this case, the base signal shapes can be defined for different phonemes, and the algorithm can be used to automatically extract each phoneme from the speech stream.

However, the signal shape fitting segmentation method can be sensitive to noise and distortion in the signal, so additional data processing is required to address these issues.

To implement the signal shape fitting segmentation method in Python, you can use the `librosa` library for audio analysis and `matplotlib` for visualization. The code is provided below:

```
import librosa
import numpy as np
import matplotlib.pyplot as plt

def shape_fitting_segmentation(audio_path, threshold):
    # Load audio
    signal, sr = librosa.load(audio_path)

    # Compute audio features
    features = compute_features(signal, sr)
```

```
# Segment audio into similar shape segments
segments = []
current_segment = []
for i, feature in enumerate(features):
    if feature > threshold:
        current_segment.append(i)
    else:
        if current_segment:
            segments.append(current_segment)
            current_segment = []

        if current_segment:
            segments.append(current_segment)

return segments

# Function to compute audio features
def compute_features(signal, sr):
    # For example, you can use librosa to compute spectral features
    spectrogram = np.abs(librosa.stft(signal))
    spectrogram = librosa.amplitude_to_db(spectrogram, ref=np.max)
    return spectrogram

# Example usage
audio_path = "proba.wav" # Path to audio signal file
threshold = 0.5 # Threshold value for shape similarity of segments
segments = shape_fitting_segmentation(audio_path, threshold)
```

```
# Plotting audio with segmentation
signal, sr = librosa.load(audio_path)
plt.figure(figsize=(14, 5))
librosa.display.waveplot(signal, sr)
for segment in segments:
    start = segment[0]
    end = segment[-1]
    plt.axvspan(start, end, alpha=0.5, color='red')

plt.xlabel('Time (s)')
plt.ylabel('Amplitude')
plt.title('Audio Signal with Segmentation')
plt.show()
```

In this code, the `shape_fitting_segmentation` function takes the path to an audio file and a threshold value for segment shape similarity. It returns a list of segments, where each segment is represented by the indices of the temporal samples of the signal. Then, using `librosa`, the audio is loaded and the segments are marked on the signal plot using `matplotlib`.

СПИСОК ЛИТЕРАТУРЫ:

RESEARCH OF METHODS OF VOICE SIGNAL SEGMENTATION" [Online].

URL:

https://libeldoc.bsuir.by/bitstream/123456789/48084/1/Pasternak_Issledovaniye.pdf

(accessed: 27.09.23)

УДК 004

Артемов А.А.

ведущий инженер данных,
Schwarz Media Plattform GmbH
(г. Мюльхайм, Германия)

**DATA CONTRACT В АНАЛИТИЧЕСКИХ СИСТЕМАХ:
ОСНОВНЫЕ ПРИНЦИПЫ, ПРАКТИЧЕСКАЯ
ПОЛЬЗА И МЕТОДЫ РЕАЛИЗАЦИИ**

Аннотация: управление информацией является неотъемлемой составляющей успешного бизнеса. Для корректного принятия важных стратегических решений компании полагаются на точные и достоверные данные. Важно обеспечить доверие к данным, а также контроль над их использованием. Для этой цели предприятия применяют инструменты, обеспечивающие честное и безопасное взаимодействие с данными. Вот тут-то и появляются Data Contract. Контракты на обработку данных устанавливают четкие и структурированные правила использования данных, включая критерии качества и стандарты обслуживания. Путем определения этих норм и условий контракты сближают информацию с бизнес-процессами, что способствует улучшению прозрачности, обмену информацией и укреплению взаимного доверия. Таким образом, контракты на передачу данных становятся надежным фундаментом для эффективного управления данными в современном бизнесе, поддерживая его стратегическое развитие и конкурентоспособность.

Данная статья представляет собой глубокий анализ концепции Data Contract и ее важной роли в современных аналитических системах. В статье рассматриваются ключевые принципы, на которых строится Data Contract, выявляются преимущества использования данной методологии и описываются практические сценарии ее применения.

Автор предлагает подробное рассмотрение различных методов реализации Data Contract, включая проектирование схем данных, контроль целостности данных, и обеспечение согласованности информации в аналитических системах.

Эта статья представляет интерес для аналитиков данных, разработчиков информационных систем и всех, кто стремится оптимизировать управление данными в аналитических средах для достижения более точных и значимых результатов.

Методологией при написании статьи явились научные труды и статьи бизнес-аналитиков.

Ключевые слова: *аналитические системы, использование Data Contract, аналитические системы, методы реализации.*

Введение.

Эффективное использование информации играет важную роль в обеспечении правильного использования данных. Важным элементом в этом процессе являются Data Contract. Он определяет, как осуществляется обмен данными между различными командами и организациями, какими данными осуществляется обмен и стандартам качества, которые должны соблюдаться.

Эти контракты создают прочную основу для управления данными, которая гарантирует этическое и эффективное использование информации. Правильное управление данными и заключение контрактов на передачу информации позволяют компаниям совершить важный шаг в построении доверительных отношений между бизнесом и данными.

Data Contract представляет собой официальное соглашение или спецификацию, которая определяет, как данные должны быть структурированы, организованы и обменены между различными системами, приложениями или сторонами. В современных системах обработки данных информация из исходных источников сохраняется в хранилищах данных или репозиториях и затем используется в разнообразных последующих процессах. Точность этих данных крайне важна, чтобы избежать проблем с качеством информации, неточными анализами и связанными с этими событиями.

Команды по обработке данных могут внедрять контракты на передачу данных для улучшения трех важнейших областей управления данными, в которых будет рассказано в таблице 1.

Таблица 1. области управления данными и их характеристика

Table 1. Data management areas and their characteristics

Наименование	Характеристика
Обеспечение согласованности и точности данных	<p>Контракты на передачу информации устанавливают стандартизированный формат и структуру для обмена данными. Согласование между потребителями и производителями данных в рамках общего контракта гарантирует правильное представление, организацию и интерпретацию информации.</p> <p>Это снижает риск возникновения ошибок, недоразумений и несоответствий данных, которые могут возникнуть в процессе передачи. Контракты на передачу информации определяют типы данных, их форматы и ограничения, что облегчает проверку входных данных, улучшает качество информации и предотвращает проблемы с целостностью данных.</p>
Обеспечение конфиденциальности и соблюдение требований к данным	<p>Контракт на передачу данных может включать в себя рекомендации по защите данных, политики конфиденциальности и стандарты соответствия. Здесь могут быть определены правила использования данных, методы управления доступом, процедуры анонимизации и политики хранения данных. Это помогает обеспечить безопасность информации и соблюдение законодательных и нормативных требований, таких как GDPR.</p>
Связь между различными системами	<p>Контракты на передачу данных действуют как унифицированный интерфейс в разнообразной ИТ-среде, где потребители обмениваются данными с несколькими системами и приложениями производителей. Они обеспечивают четкую и согласованную структуру обмена данными, обеспечивая беспрепятственную интеграцию и функциональную совместимость [1,2].</p>

1. Ключевые элементы эффективных контрактов на передачу данных

Ключевым фактором, обеспечивающим успешные контракты на обработку данных, является ясность.

Четкие определения и измеримые показатели — это основа для успешного контракта. Определения должны быть краткими и точными, а показатели - конкретными и измеримыми. Они обеспечивают ясность и предотвращают двусмысленность, которая может привести к конфликтам.

Определение цели и объема контракта имеет стратегическое значение. Это гарантирует согласованность в использовании, обмене и обслуживании данных. Важно указать, на какие данные распространяется контракт, кто несет ответственность и когда данные могут быть обменены.

Регулярные обзоры и обновления контрактов поддерживают их актуальность. Их пересмотр не менее одного раза в год обеспечивает внесение изменений по мере необходимости, включая обновление определений, показателей и сферы действия контракта.

Определение владения и ответственности за данные обязательно для разрешения вопросов качества данных. Это гарантирует, что проблемы решаются оперативно и что все знают свои роли.

При разработке контракта на передачу данных, эксперты по обработке информации обязаны учитывать шесть критических аспектов, о которых будет рассказано в таблице 2.

Таблица 2. важные аспекты при разработке Data Contract

Table 2. important aspects in the development of Data Contract

Наименование аспекта	Общая характеристика
Четкие определения данных	Необходимо ясно определить элементы данных и их функциональное предназначение. Применение стандартизированной терминологии и предоставление подробных описаний каждого элемента данных обеспечивают единообразное восприятие всеми сторонами.
Стандарты качества данных	Следует установить ожидаемый стандарт качества данных, включая требования к точности, полноте, согласованности и актуальности. Определение процессов проверки данных и методов их очистки поддерживает целостность информации.
Конфиденциальность данных	В контракте следует учесть требования к конфиденциальности данных и ограничения для защиты чувствительной информации. Это включает средства контроля доступа, методы анонимизации и меры управления согласием.
Меры безопасности данных	Это может включать в себя шифрование, контроль доступа, аудиторские журналы и другие средства обеспечения конфиденциальности.
Управление данными	Содержит рекомендации по управлению данными, включая владение информацией и соответствие нормативным требованиям.
Управление жизненным циклом данных	Опишите жизненный цикл данных, включая создание, изменение, хранение, архивирование и удаление. Определите сроки хранения и процедуры удаления данных, соответствуя нормативам и бизнес-требованиям.

Исходя из этих шести фундаментальных аспектов, контракты на передачу данных обеспечивают прозрачность и эффективность в управлении информацией, содействуя высокому качеству и защите данных.

Эффективные методы составления и реализации контрактов на передачу данных предполагают внедрение следующих лучших практик:

Коллективное сотрудничество: При разработке контрактов на передачу данных важно вовлекать разнообразных участников, включая производителей данных, инженеров по обработке информации, специалистов по анализу данных и представителей из ключевых областей, таких как бизнес, информационные технологии, юридическое сопровождение и соблюдение требований. Это способствует глубокому пониманию всех сторон и требований контракта.

Гибкость и масштабируемость: При разработке контрактов учтите потенциальные изменения и масштабируемость. Рассмотрите механизмы расширения, подходы к управлению версиями и возможность добавления или изменения элементов данных или условий контракта без нарушения существующих интеграций.

Соблюдение этих практик помогает создать эффективные и устойчивые контракты на передачу данных, способствуя успешной реализации процессов обработки и управления информацией [3].

Распространенные ошибки и методы их устранения при внедрении Data Contract в аналитических системах будут описаны в таблице 3.

Таблица 3. Ошибки при внедрении Data Contract
в аналитических системах и способы их решения

Table 3. Errors in implementation of Data Contract in analytical systems and ways to solve them

Наименование проблемы	Способы ее решения
Отсутствие Ясности	Четко определите термины, элементы данных и требования, исключив противоречивые интерпретации
Низкое качество данных	Укажите ожидания по качеству и установите процессы мониторинга и улучшения качества данных.
Не обновлённые контракты, не учитывающие изменения	Регулярно обновляйте контракты, чтобы соответствовать новым потребностям, технологическим изменениям и нормативам.
Ограниченное участие заинтересованных сторон	Вовлекайте все заинтересованные стороны, чтобы собрать все необходимые требования и учесть потребности всех участников.

Соблюдение этих рекомендаций помогает избежать распространенных ошибок и обеспечивает более успешное заключение контрактов на передачу данных [4].

2. Компоненты Data Contracts

Существует семь основных компонентов контракта на передачу данных:

Типы данных: В контракте четко определяются разрешенные типы данных для каждого поля или элемента данных. Это включает как структурированные данные, например числа или строки, так и неструктурированные данные, например массивы или пользовательские структуры.

Формат данных: Контракт на передачу данных определяет формат представления данных. Это может быть такой формат файла, как JSON, YAML, XML, или даже пользовательский формат.

Структура данных: В контракте описывается организация данных, включая вложенные элементы или связи между полями данных. Например,

контракт на передачу данных может определить иерархию полей, таких как имя, адрес, номер телефона и электронная почта клиента.

Кодирование данных: Иногда контракты указывают схему кодирования, особенно если данные должны быть переданы компактно. Это может включать кодирование Base64 для двоичных данных или кодирование URL-адресов для передачи данных в URL.

Ограничения на данные: В контрактах могут быть определены ограничения и правила для допустимых значений или диапазонов данных. Например, для поля с температурой может быть установлено ограничение на диапазон значений.

Качество данных: Контракты могут содержать рекомендации по обеспечению качества данных, включая правила проверки данных на полноту, точность, согласованность и соответствие стандартам. Также могут включать рекомендации по процессам очистки и преобразования данных.

Помимо этих компонентов, контракт на передачу данных также может содержать соглашения о семантике схемы, владении данными и уровне обслуживания (SLA) для обеспечения доступности и свежести данных [5].

В качестве примера контракта набора данных и схемы контракта на передачу данных можно использовать следующий [6]:

```

dataset:
- table: tbl
  physicalName: tbl_1 # NEW in v2.1.0, Optional, default value is table name + version separated by underscores, as table_1_2
  priorTableName: null # if needed
  description: Provides core payment metrics
  tags: null
  dataGranularity: Aggregation on columns txn_ref_dt, pmt_txn_id
  columns:
  - column: txn_ref_dt
    isPrimary: false # NEW in v2.1.0, Optional, default value is false, indicates whether the column is primary key in the
    businessName: transaction reference date
    logicalType: date
    physicalType: date
    isNullable: false
    description: null
    partitionStatus: true
    clusterStatus: false
    criticalDataElementStatus: false
    tags: null
    classification: null
    encryptedColumnName: null
    transformSourceTables:
    - table_name_1
    - table_name_2
    - table_name_3
    transformLogic: sel t1.txn_dt as txn_ref_dt from table_name_1 as t1, table_name_2 as t2, table_name_3 as t3 where t1.txn
    transformDescription: defines the logic in business terms; logic for dummies
    sampleValues:
    - 2022-10-03
    - 2020-01-28
  - column: rcvr_id
    isPrimary: true # NEW in v2.1.0, Optional, default value is false, indicates whether the column is primary key in the t
    businessName: receiver id
    logicalType: string
    physicalType: varchar(18)
    isNullable: false
    description: A description for column rcvr_id.
    partitionStatus: false
    clusterStatus: true
    criticalDataElementStatus: false
    tags: null
    classification: null
    encryptedColumnName: null

  - column: rcvr_cntry_code
    isPrimary: false # NEW in v2.1.0, Optional, default value is false, indicates whether the column is primary key in the
    businessName: receiver country code
    logicalType: string
    physicalType: varchar(2)
    isNullable: false
    description: null
    partitionStatus: false
    clusterStatus: false
    criticalDataElementStatus: false
    tags: null
    classification: null
    authoritativeDefinitions:
    - url: https://collibra.com/asset/742b358f-71a5-4ab1-bda4-dcdba9418c25
      type: Business definition
    - url: https://github.com/myorg/myrepo
      type: Reference implementation
    encryptedColumnName: rcvr_cntry_code_encrypted

```

Рис.1, 2. Набор данных и схема контракта на передачу данных

Fig.1, 2. Data set and data transfer contract scheme

3. Интеграция контрактов на передачу данных в стратегии управления данными

Контракты на передачу данных играют важную роль в управлении данными. Для успешной интеграции контрактов в процессы управления данными, предлагается выполнить следующие шаги:

Начните с определения требований к данным, учитывая типы, форматы, структуры данных и ожидания от их качества. Важно учесть потребности различных заинтересованных сторон и бизнес-процессы в вашей организации.

Разработайте эффективную структуру управления данными, включив контракты на передачу данных как ключевой элемент. Определите роли и обязанности, а также процессы создания, обслуживания и контроля соблюдения контрактов.

Обеспечьте обмен данными и соблюдение контрактов во всех сегментах вашей организации. Убедитесь, что все системы и стороны соблюдают условия контрактов.

Организуйте программы обучения для сотрудников, вовлеченных в управление данными. Это поможет им лучше понимать и соблюдать контракты на передачу данных и связанные с ними политики.

Таким образом интеграция контрактов на передачу данных в архитектуру вашей компании поможет стандартизации, согласованности и регулированию процессов обработки данных. Это, в свою очередь, улучшит качество данных, их совместимость и соответствие нормативным требованиям. Эффективное управление данными с использованием контрактов способствует повышению эффективности и прозрачности в организации [7,8].

Заключение.

Контракты на передачу данных представляют собой официальное соглашение, которое описывает структуру, формат и ожидания от качества обмена информацией между производителями и потребителями данных. Эти

контракты выполняют важную функцию в управлении данными, устанавливая руководящие принципы для использования данных, обеспечения конфиденциальности, поддержания безопасности и соблюдения законодательных требований. Соблюдение контрактов на передачу данных позволяет организациям четко определить ожидания и установить стандарты для обмена данными. Это способствует повышению согласованности, целостности и соответствия данным, что, в свою очередь, способствует более эффективным и надежным методам управления данными. Использование контрактов в стратегиях управления данными способствует максимальному раскрытию потенциала данных и помогает группам, работающим с данными, а также компаниям, оптимизировать свои операции и принимать обоснованные решения на основе качественного и структурированного информационного обмена.

СПИСОК ЛИТЕРАТУРЫ:

1. Контракты на передачу данных: ключ к масштабированию архитектуры распределенных данных и уменьшению хаоса в данных.[Электронный ресурс] Режим доступа: <https://atlan.com/data-contracts/>.- (дата обращения 14.09.2023);
2. Руководство по контрактам на передачу данных .[Электронный ресурс] Режим доступа: <https://www.striim.com/blog/a-guide-to-data-contracts/> .- (дата публикации 14.09.2023);
3. Контракта данных для реестра схем .[Электронный ресурс] Режим доступа:<https://docs.confluent.io/platform/current/schema-registry/fundamentals/data-contracts.html> .- (дата обращения 14.09.2023);
4. Контракты на передачу данных: Преодоление разрыва между бизнесом и данными.[Электронный ресурс] Режим доступа: <https://www.metaplane.dev/blog/data-contracts-bridging-the-gap-between-business-and-data> .- (дата обращения 14.09.2023);

-
5. Понимание контрактов на передачу данных и их роли в управлении данными [Электронный ресурс] Режим доступа: <https://airbyte.com/data-engineering-resources/data-contracts> .– (дата обращения 14.09.2023);
 6. Data Contract Template .[Электронный ресурс] Режим доступа: <https://github.com/paypal/data-contract-template/blob/main/docs/README.md#example-1>.– (дата обращения 26.09.2023);
 7. Ю. И. Шокин, Андрей Юрченко Модели организации хранения и использования исследовательских данных: основные принципы, процессы и механизмы реализации .[Электронный ресурс] Режим доступа: https://www.researchgate.net/publication/333932658_Models_of_organizing_research_data_storage_and_usage_basic_principles_processes_and_implementation_mechanisms.– (дата обращения 14.09.2023);
 8. Топ-8 методов интеграции данных и советы, как выбрать правильный.[Электронный ресурс] Режим доступа: <https://pixelplex.io/blog/data-integration-techniques/>.– (дата обращения 14.09.2023)

Artemov A.A.

Schwarz Media Plattform GmbH

(Mulheim, Germany)

**DATA CONTRACT IN ANALYTICAL SYSTEMS:
BASIC PRINCIPLES, PRACTICAL BENEFITS
AND IMPLEMENTATION METHODS**

***Abstract:** information management is an integral part of a successful business. Companies rely on accurate and reliable data to make important strategic decisions correctly. It is important to ensure trust in the data, as well as control over its use. For this purpose, enterprises use tools to ensure honest and secure interaction with data. That's where Data Contract comes in. Data processing contracts establish clear and structured rules for the use of data, including quality criteria and service standards. By defining these rules and conditions, contracts bring information closer to business processes, which helps to improve transparency, information exchange and strengthen mutual trust. Thus, data transfer contracts become a reliable foundation for effective data management in modern business, supporting its strategic development and competitiveness.*

***Keywords:** analytical systems, Data Contract usage, analytical systems, implementation methods.*

УДК 004 Гадельшин Р.Р., Сатишев Р.П., Павленко С.А.

Гадельшин Р.Р.

преподаватель кафедры №21 «БУА и УВД»,
Филиала Военного учебно-научного центра Военно-воздушных сил
Военно-воздушная академия
имени профессора Н. Е. Жуковского и Ю. А. Гагарина
(г. Челябинск, Россия)

Сатишев Р.П.

курсант,
Филиала Военного учебно-научного центра Военно-воздушных сил
Военно-воздушная академия
имени профессора Н. Е. Жуковского и Ю. А. Гагарина
(г. Челябинск, Россия)

Павленко С.А.

курсант,
Филиала Военного учебно-научного центра Военно-воздушных сил
Военно-воздушная академия
имени профессора Н. Е. Жуковского и Ю. А. Гагарина
(г. Челябинск, Россия)

ПРОТИВОДЕЙСТВИЕ ПРИМЕНЕНИЮ БЕСПИЛОТНЫХ ВОЗДУШНЫХ СУДОВ В ПРОТИВОПРАВНЫХ ЦЕЛЯХ

Аннотация: в докладе проведен анализ возможностей неправомерного использования беспилотных воздушных судов и способов организационного и технического противодействия таким возможностям.

Ключевые слова: беспилотное воздушное судно, БпВС, применение, использование, противодействие, возможность.

В последние годы во всем мире, также и в России, наблюдается стремительный рост заинтересованности в применении беспилотных воздушных судов (БПВС) различными министерствами и ведомствами, а также гражданскими лицами.

Однако научно-технический прогресс сегодня движется столь стремительными темпами, что общество зачастую не успевает осознать, что оно живет уже в совершенно иных условиях, и появление новых видов услуг, расширяющих его возможности, одновременно ведет и к повышению его уязвимости. А потому общество не всегда успевает своевременно реагировать на возникновение новых угроз. Угроза использования БПВС в террористических целях рассматривается экспертами и обсуждается в средствах массовой информации уже более двадцати лет.

Вначале внимание было сосредоточено на больших аппаратах самолетного типа, случайным образом попавших в руки террористов. Способы борьбы с ними, в основном, вписывались в контекст совершенствования существующих систем ПВО развитых в военном отношении государств и не требовали принятия специальных мер.

Прогнозы специалистов говорят о том, что этот процесс еще только начинается. К настоящему времени не известны прецеденты непосредственного применения БПВС в терактах. Однако известно множество случаев нарушения ими правил использования воздушного пространства. Так, они совершали облеты ряда значимых объектов во Франции, включая Эйфелеву башню и посольство США, летали над Белым домом, вплотную подлетали к политикам на митингах.

Анализ показывает, что использование террористами БПВС в качестве средств доставки уже сейчас является вполне посильной для них задачей с технической точки зрения.

Дальнейшее развитие и широкое внедрение беспилотной техники в военной и гражданской сферах будут только способствовать возрастанию

данной угрозы. В средствах массовой информации появляются сообщения о том, что возможность применения БпВС активно изучается террористами.

Специалисты выделяют ряд свойств БпВС, которые делают их привлекательными в глазах террористов:

возможность атаки объектов, недостижимых для наземных средств доставки,

возможность использования различных видов вооружения,

возможность достижения большой точности применения,

возможность программного и ручного управления,

снижающаяся стоимость БпВС за счет недорогих и становящихся все более доступными технических решений,

доступность БпВС в открытой продаже,

возможность осуществления широкомасштабной атаки с большим количеством жертв,

скрытость подготовки и старта БпВС,

малоразмерность, малозаметность (визуальная и для радиолокационных средств), малошумность,

практическое отсутствие возможностей противодействия полету БпВС.

Требования, предъявляемые к БпВС, предназначенному для доставки оружия заданной массы к цели, не так уж и высоки.

Аппарат не будет испытывать больших перегрузок, поэтому в качестве носителя можно использовать относительно простые, легкие и устойчивые в полете конструкции с большой полезной нагрузкой.

Подготовка к теракту, включая испытания, может быть осуществлена вполне легитимно, поскольку такая деятельность в настоящее время практически не контролируется.

Применительно к России наиболее вероятная угроза терроризма может исходить от любительских мини-БпВС. Перспективы использования террористами более крупных БпВС представляются менее вероятными, хотя и такую возможность нельзя полностью сбрасывать со счетов.

Основная проблема борьбы средств ПВО с современными мини-БпВС – это существенно меньшая их заметность в радиолокационном, тепловом и видимом диапазоне вследствие небольших габаритных размеров, широкого применения композитных материалов в конструкции, использования электрических, либо компактных двигателей внутреннего сгорания и двигателей на новых принципах, применения компактных малоизлучающих целевых нагрузок на современной элементной базе.

Получить БпВС террористы могут различными путями. Это - хищение серийно производимых и экспериментальных БпВС военного и, скорее всего, гражданского назначения, создание БпВС на основе коммерчески доступных технологий и комплектующих, переоборудование радиоуправляемых моделей, или, что самое простое и самое вероятное - оснащение оружием доступных в открытой продаже БпВС.

Объектами терактов и наиболее уязвимыми целями являются места скопления большого количества людей – спортивные, культурные, политические и другие массовые мероприятия, густонаселенные районы, общественный транспорт в часы пик, самолеты на этапах взлета и посадки и т.п.

Целью атаки террористов могут оказаться и ключевые объекты, разрушение которых может повлечь жертвы, вызвать большой экологический или экономический ущерб, хаос и панику.

Эта задача более сложна с технической точки зрения, поскольку предпринимаются серьезные усилия по охране таких объектов. С большей степенью вероятности ни на этапе пуска, ни в процессе полета теракт предотвратить не удастся, даже если носитель будет замечен сторонними наблюдателями.

Опыт показал, что люди еще не готовы рассматривать БпВС как угрозу, БпВС представляется скорее как любопытный объект для наблюдения.

Более того, у соответствующих российских государственных структур понимание угрозы терроризма с применением БПВС, адекватная оценка этой угрозы и стратегия ее предотвращения также не вполне сформированы.

В авиационных изданиях предлагается целый ряд способов прекращения несанкционированного полета БПВС, включая такую экзотику, как беспилотные перехватчики или специально дрессированные хищные птицы.

К достаточно реальным необходимо отнести следующие возможные направления действий: строгое ограничение доступа к БПВС с большой массой полезной нагрузки.

Эта мера должна включать те же правила, что и для огнестрельного оружия (контролируемую продажу организациям, имеющим соответствующую лицензию, либо совершеннолетним адекватным законопослушным гражданам, обладающим минимальными специальными знаниями, организацию хранения):

прошивку в программное обеспечение БПВС запрещенных для полетов зон, ограничений по высоте,

обязательную регистрацию БПВС уже при продаже с нанесением идентификационных знаков, позволяющих определить владельца,

оснащение всех БПВС проблесковыми аэронавигационными огнями, разработку нормативно-правовой базы регламентирующей применение БПВС,

разработку технических средств контроля воздушного пространства в зонах, закрытых для полетов БПВС,

создание средств противодействия несанкционированным полетам БПВС и оснащение ими подразделений силовых структур (возможно, даже создание специальных подразделений в правоохранительных органах).

В дальнейшем следует решать задачи обнаружения, а также подавления работы радиоэлектронных систем управления БПВС. Для «ослепления» необходимо создать помехи на частотах, на которых ведется управление им.

Большинство современных БПВС имеют канал управления в диапазоне 2,4-2,5 ГГц. При потере сигнала управления БПВС может «зависнуть» в

пространстве до окончания зарядки аккумулятора или возобновления канала управления, поэтому появляется вероятность перехвата и уничтожения летательного аппарата.

Однако современные БПВС при потере связи с оператором способны вернуться в точку старта, либо продолжить полет по заранее заданной программе (маршруту) и выполнить поставленные задачи, используя для определения положения в пространстве, направления и дальности системы спутниковой навигации, такие, как GPS и GLONASS.

Поэтому, чтобы не допустить «эвакуации» беспилотника, средства радиоэлектронной борьбы должны подавлять не только канал управления, но и сигналы навигационной системы. В результате успешного «глушения» всех этих сигналов противник с высокой вероятностью лишится техники, попавшей в зону действия средств подавления. Сегодня готовых решений для достижения необходимого результата на рынке обеспечения безопасности не так много.

Одно из них - «Штора-2» производства АО «Кобра», предназначенное для блокирования приёмных устройств комплексов, использующих в своей работе спутниковые навигационные системы NAVSTAR и ГЛОНАСС, а так же каналы управления летательных аппаратов.

В изделии ШТОРА-2 можно выделить следующие важные особенности: эффективное блокирование работы устройств, использующих спутниковые навигационные системы NAVSTAR и ГЛОНАСС на большой дальности действия. Возможно использование от напряжения 24 В и 220 В, что позволяет использовать изделие как в стационарном положении, так и на транспортных средствах. Защита антенного блока от атмосферных выпадающих осадков и воздействия солнечного излучения позволяет использовать блокиратор в сложных погодных условиях.

Способно блокировать каналы навигации GPS и GLONASS, каналы управления, каналы передачи видеоизображения.

Приведенный анализ позволяет сделать вывод о том, что защититься от БПВС террористов, шпионов и контрабандистов после старта сейчас

практически невозможно, а поэтому основной акцент борьбы с этой угрозой должен быть сделан на предотвращении несанкционированного применения БПВС. Представляется, что эта задача не может быть решена одними лишь усилиями спецслужб без привлечения общества. По меньшей мере, общественность должна адекватно осознавать степень угрозы и понимать потенциальные ее последствия.

СПИСОК ЛИТЕРАТУРЫ:

1. Воздушный кодекс Российской Федерации от 19.03.1997 N 60-ФЗ (ред. от 31.12.2015) (с изменениями и дополнениями, вступ. в силу с 01.04.2016);
2. Об утверждении Федеральных правил использования воздушного пространства Российской Федерации. Постановление Правительства РФ от 11 марта 2010 г. N 138 (с изм. и доп., вступ. в силу с 4.08.2015 г.);
3. Федеральные авиационные правила «Организация воздушного движения в Российской Федерации». Приказ Министерства транспорта Российской Федерации от 25 ноября 2011 г. № 293;
4. ГОСТ Р 56122-2014 Воздушный транспорт. Беспилотные авиационные системы. Общие требования. Приказ Федерального агентства по техническому регулированию и метрологии от 18 сентября 2014 г. № 1130-ст.;
5. Циркуляр ИКАО. Беспилотные авиационные системы (БАС).

Gadelshin R.R., Satishev R.P., Pavlenko S.A.

Gadelshin R.R.

Branch of Military Training and Scientific Center of
Air Force Academy
named after professor Zhukovsky and Gagarin
(Chelyabinsk, Russia)

Satishev R.P.

Branch of Military Training and Scientific Center of
Air Force Academy
named after professor Zhukovsky and Gagarin
(Chelyabinsk, Russia)

Pavlenko S.A.

Branch of Military Training and Scientific Center of
Air Force Academy
named after professor Zhukovsky and Gagarin
(Chelyabinsk, Russia)

COUNTERING THE USE OF UNMANNED AIRCRAFT FOR ILLEGAL PURPOSES

***Abstract:** the report analyzes the possibilities of illegal use of unmanned aircraft and the ways of organizational and technical counteraction to such opportunities.*

***Keywords:** unmanned aircraft, UAVs, application, use, counteraction, opportunity.*

УДК 004 *Зиновьев Е.С., Сатишев Р.П., Павленко С.А.*

Зиновьев Е.С.

преподаватель кафедры №21 «БУА и УВД»,
Филиала Военного учебно-научного центра Военно-воздушных сил
Военно-воздушная академия
имени профессора Н. Е. Жуковского и Ю. А. Гагарина
(г. Челябинск, Россия)

Сатишев Р.П.

курсант,
Филиала Военного учебно-научного центра Военно-воздушных сил
Военно-воздушная академия
имени профессора Н. Е. Жуковского и Ю. А. Гагарина
(г. Челябинск, Россия)

Павленко С.А.

курсант,
Филиала Военного учебно-научного центра Военно-воздушных сил
Военно-воздушная академия
имени профессора Н. Е. Жуковского и Ю. А. Гагарина
(г. Челябинск, Россия)

**ПРИМЕНЕНИЕ ГИС «ОПЕРАТОР» В КОМПЛЕКСАХ
С БПЛА ДЛЯ ОПЕРАТИВНОЙ ОБРАБОТКИ
И АНАЛИЗА ГЕОИНФОРМАЦИОННЫХ ДАННЫХ**

Аннотация: в работе проведено применения ГИС «Оператор» в комплексах с БпЛА для оперативной обработки и анализа геоинформационных данных.

Ключевые слова: беспилотный летательный аппарат, ГИС Оператор, геоинформационное обеспечение, информация, Единая картографическая основа.

Геоинформационное обеспечение включает сбор, обработку, хранение и доведение до потребителей изображений и описаний местности, геодезических и гидрометеорологических данных в виде графических, текстовых, цифровых и фотодокументов.

Объемы и разнообразие таких документов, содержащих информацию о местности, состоянии атмосферы и космического пространства, зависят от масштаба использования военной силы и территории вооруженного конфликта.

Цифровая информация о местности используется штабами и личным составом вооруженных сил в автоматизированных системах управления войсками, системах навигации, средствах боевого поражения при наведении на цель и в тренажерах, включая:

точные геодезические данные для определения координат целей и навигации, цифровые данные о высотах местности для планирования наземных и воздушных операций,

информация о местности для анализа местоположения целей, гравиметрические данные для планирования пуска ракет и расчета траекторий полета, цифровые базы данных для анализа местности в тактическом звене управления,

детальная цифровая информация с опорными данными для систем планирования и управления, моделирования боевых действий и обучения,

копии цифровых документов на твердой основе (фотодокументов, топографических и специальных карт), метеорологические данные.

Все эти сведения должны интегрироваться на базе единой картографической основы.

Единая картографическая основа (далее - ЕКО) предназначена для формирования в войсках, штабах, управлениях единого информационного пространства для визуализации информации о местности и текущей обстановке.

ЕКО может быть сформирована на основе снимков местности, цифровых топографических карт или их комбинации. Цифровая ЕКО должна включать разномасштабную информацию о местности, соответствовать всем требованиям по точности и составу отображения объектов. ЕКО должна охватывать весь земной шар.

В тоже время на экране одновременно можно просматривать довольно ограниченную территорию, или сильно генерализированную информацию.

Для удобства использования больших объемов цифровой информации о местности применяется технология тайловых геопокровтий.

Для формирования цифровой ЕКО используются обзорно-географические и цифровые топографические карты различных масштабов.

Карты каждого масштаба объединяются в единое геопокровтие, а геопокровтия в электронный мультимасштабный атлас. Специальные программные средства обеспечивают заблаговременное либо оперативное формирование файлов для различных уровней отображения ЕКО, При этом используются цифровые карты наиболее подходящего масштаба. Варианты геопокровтий По аналогичной технологии сформированы файловые геопокровтия популярных сервисов Yandex, Google, Open Street Maps и прочие. Для хранения больших объемов данных компании разворачивают мощные сервера, обеспечивающие выдачу данных большому количеству клиентов. Такие сервера принято называть облаком данных.

В ГИС «Оператор» встроены средства подключения к удаленным информационным ресурсам в различных облаках данных.

Автономное использование геопокровтий при наличии доступа к сети Интернет, ГИС "Оператор" обеспечивает кэширование данных из внешних геопорталов на компьютер пользователя, для ускорения отображения карты при повторных обращениях к одним и тем же участкам местности.

Эта возможность может быть использована для заблаговременного сохранения изображений на компьютер пользователя с целью автономного

использования сведений из облака данных при отсутствии доступа к сети Интернет.

ЕКО ВС РФ На основе обзорно-географических и топографических карт, созданных ВТС ВС РФ в НЦУО ВС РФ сформирована единая картографическая основа для НЦУО РФ.

ЕКО представлено мультимасштабным файловым геопокрытием и может быть использована в комплексах БпЛА для обзорного ориентирования на местности, формирования маршрутов перемещения комплексов и маршрутов полетов БпЛА. Граф дорог Для построения маршрутов следования в ГИС "Оператор" встроены средства анализа специальной цифровой карты – граф дорог. Модель граф дорог создается заблаговременно на основе цифровых топографических или навигационных карт.

Граф дорог учитывает класс дороги, ширину дорожного покрытия, скорость движения, односторонние участки и запреты (проезд, поворот, разворот и пр.). На основе графа дорог обеспечивается построение маршрутов следования от пункта к пункту или маршрут объезда нескольких пунктов – задача коммивояжера.

Использование ГНСС для маршрутизации В ГИС "Оператор" встроены средства отображения текущего местоположения на основании сведений поступающих от подключенного к компьютеру ГЛОНАСС приемника. Программа получает данные по протоколу NMEA и отображает местоположение на неподвижной карте (движется объект) или на подвижной карте (аналог автомобильного навигатора).

Текущее местоположение может быть сохранено в виде путевых точек или треков движения для последующего анализа. Использование ГНСС для оперативной обработки снимков с БпЛА фотоматериалы, поступающие с БпЛА, имеют пространственную привязку, на основе аппаратуры ГНСС, установленной на летательном аппарате.

Сведения о координатах центра фотографирования, скорости и курсе используются в ГИС "Оператор" для "грубой" пространственной привязки снимков и формирования так называемого "накидного монтажа".

В рамках единого окна карты изображения отдельных снимков с БПЛА накладываются на изображение ЕКО и позволяют оперативно оценивать местности, получать и обрабатывать разведывательные данные.

Анализ разновременных данных для анализа изменений местности, путем сравнения архивных данных и оперативно, получаемых с БПЛА в ГИС "Оператор" встроен режим "Шторка раstra".

Данный режим позволят визуально оценивать изменения местности на двух разновременных снимках. Изображение карты на экране компьютера разбивается на две области, разделенных вертикальной линией.

Слева выводится изображение одного снимка, а справа другого. При перемещении манипулятора мышью, можно изменять размеры отображаемой области левого или правого снимков, для того чтобы оценить состояние местности до и после съемки.

Умные знаки при выявлении изменений пользователь может оперативно оцифровать выявленные изменения. Для векторизации объектов оперативно-тактической обстановки в ГИС "Оператор" включена библиотека условных знаков, соответствующая КЭУЗ 2012 – цифровой классификатор карты operator.rsc. КЭУЗ 2012 включает более 20 000 условных обозначений.

Реализованная в ГИС "Оператор" технология «Умные знаки» позволяет управлять внешним видом объекта при смене значений семантики (атрибутов). За счет этого сокращено количество объектов в классификаторе.

Так в ГИС «Интеграция» требуется около 20 000 знаков, а в ГИС «Оператор» – около 2 000. Использование ортофотопланов в ГИС «Оператор» для векторизации объектов может быть использовано изображение "накидного монтажа", или данные из внешнего геопортала.

Однако точность таких данных недостаточна для решения расчетных и информационно-аналитических задач. Для этих целей должны применяться

ортофотопланы. Существующие фотограмметрические комплексы ФОТОМОД и ФОТОСКАН позволяют оперативно создавать цифровые ортофотопланы и матрицы высот рельефа по снимкам с БпЛА.

ГИС "Оператор" интегрирован с этими комплексами в части комплексного использования ортофотопланов и матрицы высот рельефа. Ортофотопланы в формате GeoTIFF открываются в среде ГИС «Оператор» с автоматической привязкой к местности. При этом программа «на лету» перепроецирует ортофотоплан при добавлении внешних геопорталов. При укрупнении масштаба экранного изображения хорошо видна разница в детальности изображений с БпЛА и с космических снимков.

Прикладные задачи на основе 3D-изображения комплексная модель (ортофотоплан + матрица высот рельефа) может быть использована для решения расчетных и информационно-аналитических задач. Популярный режим «Построение зон видимости» обеспечивает формирование в указанном пользователем секторе расчет видимости точки местности относительно точки наблюдения и графическое отображение на фоне ортофотоплана невидимых участков. Способность привязывать операционные районы в трехмерном пространстве обеспечивает моделирование с целью учета виртуальной реальности и является необходимым условием для эффективной подготовки огневых средств к выполнению сложных задач.

ГИС «Оператор» обеспечивает вариативное построение зон видимости, например для выбора наилучшей позиции огневой точки.

Так незначительная корректировка местоположения наблюдателя позволяет получить максимальную зону обзора. Точное цифровое моделирование высот позволяет летать на малых высотах над полем боя, использовать маскирующие и демаскирующие свойства местности в своих интересах и решать инженерные задачи.

ГИС «Оператор» обеспечивает оперативную обработку видеофайлов, включая:

формирование трека движения БпЛА,

просмотр видеоизображения синхронно с отображением местоположения БпЛА на карте,

просмотр кадра изображения для точки на треке.

Оперативные отчеты для гарантированной победы необходимо достичь над противником так называемого информационного превосходства, что позволяет упредить его в оценке быстро меняющейся обстановки на поле боя, принятии правильного решения и планировании хода боевых действий.

Для описания текущей боевой обстановки с применением БпЛА в ГИС «Оператор» встроены режимы оперативного дешифрирования выявленных позиций противника или иных зон интереса и формирования по этим данным отчетных документов.

Заключение процесс геоинформационного обеспечения является непрерывным, что обусловлено постоянным изменением погодных условий и местности из-за воздействия на них как человека, так и природных явлений.

Кроме того, на объемы и качественные характеристики этого обеспечения влияет развитие техники, а также совершенствование военного искусства.

На основании всей полноты цифровой информации о местности должна формироваться библиотека информации министерства обороны. Такая библиотека обеспечивает доступ к военным и невоенным сведениям о местности, атмосфере, мировом океане и ближнем космическом пространстве через многочисленные узлы компьютерной сети, что крайне необходимо для принятия государственных и оборонных решений. Она может использоваться также для учебных целей, ознакомления с обстановкой и ее анализа на основе полученной информации путем моделирования ситуаций.

СПИСОК ЛИТЕРАТУРЫ:

1. Обоснование путей построения комплекса исследования и автоматизированной разработки системы автоматического управления беспилотным летательным аппаратом. Научно-технический отчет о НИР (заключительный). Шифр «Комплекс-8-14» № гос. регистрации 1609722. Агеев А.М., Михайленко С.Б. Волобуев М.Ф. и др. ВУНЦ ВВС ВВА, 2015. 185 с.;
2. Токарев Ю.П. Методы управления беспилотными летательными аппаратами в общем воздушном пространстве с использованием полётной информации 55 при автоматическом зависимом наблюдении: дис. к.т.н. – СПб: Санкт-Петербургский государственный университет гражданской авиации, 2012;
3. Линник С.В. Боевое применение беспилотных летательных аппаратов.- «Военное обозрение», № 15, 2013

Zinoviev E.S., Satishev R.P., Pavlenko S.A.

Zinoviev E.S.

Branch of Military Training and Scientific Center of
Air Force Academy named after Zhukovsky and Gagarin
(Chelyabinsk, Russia)

Satishev R.P.

Branch of Military Training and Scientific Center of
Air Force Academy named after Zhukovsky and Gagarin
(Chelyabinsk, Russia)

Pavlenko S.A.

Branch of Military Training and Scientific Center of
Air Force Academy named after Zhukovsky and Gagarin
(Chelyabinsk, Russia)

**APPLICATION OF GIS OPERATOR IN COMPLEXES
WITH UAVS FOR OPERATIONAL PROCESSING
AND ANALYSIS OF GEOINFORMATION DATA**

***Abstract:** in this paper, the use of GIS "Operator" in complexes with UAVs for operational processing and analysis of geoinformation data is carried out.*

***Keywords:** unmanned aerial vehicle, GIS Operator, geoinformation support, information, unified cartographic basis.*

УДК 621.75 *Rahimli I.N., Musayev R.R.*

Rahimli I.N.

Associate professor

Azerbaijan State Oil and Industry University

(Baku, Azerbaijan)

Musayev R.R.

PhD student

Azerbaijan State Oil and Industry University

(Baku, Azerbaijan)

RESEARCH OF EFFECTIVE CONTROL OF THE ELECTRIC DRIVE OF A PUMPING MACHINE

***Abstract:** in order to facilitate the operation of the adjustable alternating current electric drive of the beam pump it is necessary to install a control station which will provide automatic control of the depth pump unit of its kind. The control station is designed for the control, protection and smooth adjustment of the rotation frequency of the shaft of the alternating current electric motor (electric drive of the beam pump) depending on the operating characteristics of the technological equipment of the rod depth pump units and the parameters of the well.*

***Keywords:** pumping machine, electric drive, control station, alternating current, oil, converter.*

The operation of the beam pump is characterized by a cycle time equal to one oscillation sequence and a load variation graph. As a result of the great unevenness of the load graph, the maximum and mean square value of the power increases, which leads to an increase in the installed power of the electric motor and deterioration of its energy performance. The main reason for the formation of a dynamic load is the vibration of the rod at the start of the up and down movement of the plunger and the frequent filling and emptying of the liquid column load. That is why the dynamogram

of depth pump unit which is under static load conditions, is distorted under dynamic load conditions. At the end of the unloading period, at the end of the deformation in the downward movement, the presence of additional loads of a dynamic nature leads to a minimum reduction of the loads falling on the rods.

The main issue is the stabilization of oil extraction, optimization of the operating mode, increase of the maintenance period of the equipment of the rod depth pump units, to smooth the load graphs of electric drive of the beam pump, and thus, at the same time, to ensure a limitation of maximum load on the rods and its amplitude. This is carried out with the help of a special device, which is the same for all types of oil extraction machines and other oil extraction modes. To solve the problem, this device is in the form of a control, which provides both the power functions application of the feedback of the power functions on the rods, and the control of the transmitters in the frequency converter system of the engine load current and the movement of the working beam [1-3].

Figure 1 shows the construction of the control station in the form of a cabinet.

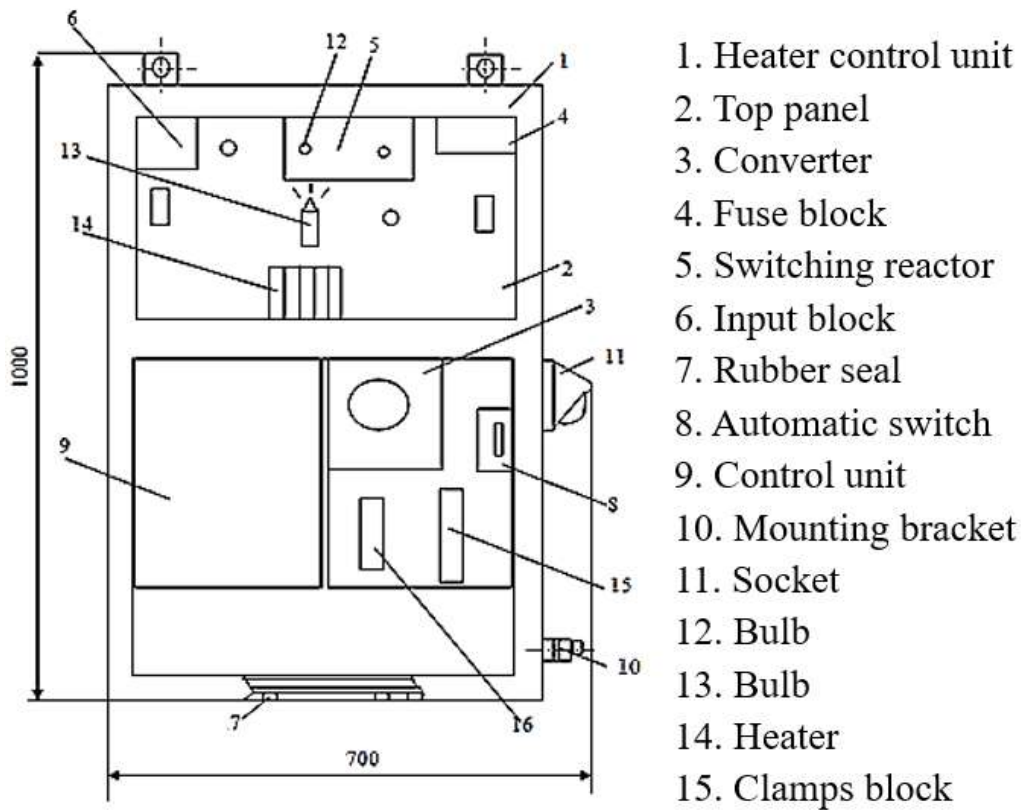

Fig. 1. General view of the control station

The power panel is located at the bottom of the control station:

- 1) Heater control unit – 1.
- 2) Automatic switch – 8.
- 3) Clamps block for connecting and controlling the external control circuit – 15.
- 4) The switch for connecting the station to the transformer substation – 16.

From the bottom of the cabinet, special rubber seals are placed for the supply cables of the control and power circuits. Socket – 11 is installed on the right side of the cabinet, which is for connecting the external load during repair. This case, i.e. connecting the external load, can be performed only after switching off the automatic switch – 8. A control unit BC – 9 with a converter is installed on the left side of the cabinet.

The following are placed on the upper side of the cabinet:

- 1) Control panel – 13, 14.
- 2) Fuse block – 4.

3) Switching reactor – 5.

4) Input block – 6.

A heater EPQ is placed on the door of the cabinet. The station can provide manual or automatic regulation and control of the rotation frequency of the electric motor shaft of the machine tool. In manual mode, the station provides starting and shutting down of the electric motor of the pumping machine, as well as regulation of the rotation speed of its shaft.

In automatic mode, the station provides the following:

1) Continuous operation of the pumping machine,

2) The software-supported operating mode of the pumping machine during periodic exploitation of the well,

3) Remote control of the machine tool by means of a signal from a control station with a telemechanical system [4-6].

In continuous operation of a pumping machine the station provides following:

- smooth start of the rotation speed of the machine wheel shaft in a given intensity range,

- self-starting of the electrical drive of the pumping machine with specified delays when voltage is restored after power outages.

In the programmatic work of the pumping machine the station provides the following:

- starting the electric motor of pumping machine after a given stop time,

- stopping the electric motor of pumping machine after a given working time,

- starting of the engine of the pumping machine during voltage restoring, after power outages and specified time.

In remote control, the station provides the following:

- giving the START signal to the electric motor of a pumping machine simultaneously with the activation of the alarm signal,

- turning off the electric motor of a pumping machine with the "STOP" signal,

- self-starting of the electrical drive of the pumping machine with specified delays when voltage is restored after power outages,

- adjustment of the rotation frequency of the electric motor shaft at the analog signal level [7-8].

In all modes, the station provides the following processes:

- power functions on rods, engine load current, pump efficiency and adjustment of rotation frequency of electric motor shaft in actuators,

- turning off the electric motor in emergency conditions (when the phase is lost, when the belt and rod are broken, when the pressure in the pipeline goes down or up, when the pump is at minimum transmission, when the network is at minimum voltage and the electric motor is fed, when the circuit is broken, the electric motor is turned off and frequency converter overheating),

- storing an emergency opening with a prohibition of re-opening without eliminating the emergency condition,

- determining the cause of the accident,

- visual observation of the control of steady-state modes of the pumping machine,

- generation of signals about the state of the pumping machine (Working, Stopped),

- connecting an outdoor unit with a power of 30 kW to an alternating current network with a voltage of 380 V,

- mechanical blocking for connecting an external device to an energized AC network,

- automatic control of heaters to maintain a set temperature inside the station of +5°C in winter conditions.

Conclusion. Research shows that the use of a control station, depending on the operating characteristics of the technological equipment of downhole pumping units and the parameters of the well, provides control, protection and smooth adjustment of the rotation speed of the AC motor shaft, and also provides the ability to automatically control the unit.

СПИСОК ЛИТЕРАТУРЫ:

1. T. Ahonen. Monitoring of Centrifugal Pump Operation by a Frequency Converter, Doctoral Thesis, Lappeenranta University of Technology, 2011, p. 134;
2. L. Szychta, Analysis of efficiency characteristics of squirrelcage induction motor for pump applications, 14th International Power Electronics and Motion Control Conference EPE-PEMC 2009, pp. 73 – 78;
3. N.S. Mammadov, Methods for improving the energy efficiency of wind turbines at low wind speeds, Vestnik nauki, Issue 2, Vol. 61, №4, April 2023;
4. Al-Khalifah, M., Mcmillan, G. Control valve versus variable speed drive for flow control. ISA Autom. Week 2012, 60, 42–46;
5. Kiata, E., Ngasop, N., Justin, N.S.J., Djalo, H. Fuzzy Adaptive Control by Reference Model of a Submerged Electric Pump: Application to Photovoltaic Water Pumping. Glob. J. Eng. Sci. 2023, 10, 861–869;
6. Sul, S. Control of Electric Machine Drive Systems, John Wiley & Sons: Hoboken, NJ, USA, 2011, pp. 291–294;
7. I.N. Rahimli, S.V. Rzayeva, E.E. Umudov, DIRECTION OF ALTERNATIVE ENERGY, Vestnik nauki, Issue 2, Vol. 61, №4, April 2023;
8. Torres, L.H.S., Schnitman, L., Felipe de Souza, J.A.M. Model Reference Adaptive Control Applied to the Improvement of the Operational Conditions of a Sucker Rod Pump System. IFAC Proc. Vol. 2010, 43, 231–236

УДК 351.814.2 *Белянин М.Е., Лучников И.В.*

Белянин М.Е.

студент 3 курса

Санкт-Петербургский государственный университет

гражданской авиации

(г. Санкт-Петербург, Россия)

Лучников И.В.

старший преподаватель кафедры

«Систем автоматизированного управления»

Санкт-Петербургский государственный университет

гражданской авиации

(г. Санкт-Петербург, Россия)

ПРИНЦИП РАБОТЫ TCAS И ВОЗМОЖНОСТИ ЕЕ УЛУЧШЕНИЯ

Аннотация: в данной статье рассматривается сущность системы предупреждения самолетов в воздухе (TCAS). Изучается последняя отечественная разработка данной системы, а также возможность ее улучшения.

Ключевые слова: TCAS, система, столкновения, технология, авиационная промышленность.

Как известно, из всех разработок, связанных с предупреждением столкновений самолетов, основное распространение получила система TCAS (Traffic alert and Collision Avoidance System). Литературный перевод с английского звучит следующим образом: система предупреждения столкновений самолетов в воздухе.

По сути, данная система в своих последних вариантах и модификациях обзорекает воздушное пространство вокруг самолета, обнаруживает другие воздушные суда, анализирует полученную информацию, выдает ее экипажу, а в

случае возникновения опасности столкновения, предупреждает об этом пилотов и выдает необходимые рекомендации к немедленному действию. На данный момент существуют системы TCAS 1 и TCAS 2 [2, с. 350-351].

Первоначально TCAS давал только рекомендации по движению в виде «трафик, трафик». Никаких действий избежать не было. С введением TCAS 2 во второй половине 80-х годов прошлого века в действие вступила резолюция Advisory [3]. Таким образом, в основном на данный момент используется система TCAS 2, в связи с полным соответствием стандартам ACAS (airborne collision avoidance system – бортовая система предупреждения столкновений летательных аппаратов) [2, с. 350-351].

Система TCAS работает, посылая запросы на транспондеры других самолетов. Из разницы во времени между запросом и ответом вычисляется расстояние до другого воздушного судна. Сам ответ содержит высоту полета ВС.

Расстояние и разность высот с другими самолетами отслеживаются для определения тренда их изменения. Из последовательных измерений расстояния определяется скорость замыкания. С учетом скорости замыкания и текущем расстоянии (наклонной дальности) производится аппроксимация времени до ближайшей точки приближения (CPA). Это делается путем простого деления диапазона на скорость сближения, результат называется «диапазон tau». То же самое делается в вертикальной плоскости. Деление разности высот на разность вертикальных скоростей приводит к вертикальному tau.

Если оба tau меньше определенного порога, то возникает предупреждение трафика (TA). Когда tau меньше, чем другой (более низкий) порог, дается консультация по разрешению. TA – это индикация «heads up», RA – это инструкция, которой должен следовать пилот для снижения риска столкновения.

Стандарт TCAS использует стандартный приемоответчик, имея запросчик на борту в дополнение к самому приемоответчику. Самолет периодически передает сигнал запроса. Мощность меньше, чем от наземного

радар, но достаточна, чтобы вызвать ответ от самолета, который может быть на расстоянии меньше минуты полета. Расстояние до другого воздушного судна определяется по времени сигнала, скорости сближения из двух последовательных измерений расстояния и высоты.

Система активируется, если скорость сближения такова, что столкновение может произойти в определенное время.

Если самолет может столкнуться через 40 секунд, система выдает «рекомендации по движению». Это просто предупреждение о том, что поблизости есть трафик и что, возможно, потребуется принять меры в ближайшее время. Если расстояние уменьшается так, что риск столкновения достигает 25 секунд, будет выдано «консультативное разрешение».

Важно отметить, что даже TCAS 2 не является идеальной системой и ее необходимо улучшать. Также, исходя из того, что Российская Федерация в настоящее время находится под большим числом санкций, в том числе и в сфере авиации, за последний год было предложено сразу несколько вариантов разработки отечественной системы предотвращения столкновений в воздухе (СПСВ/TCAS).

Компания «Навигатор» успешно прошла проверку (SOI) по проекту разработки первой в России системы предупреждения воздушных столкновений. Подтверждено выполнение целей и соответствие процессов жизненного цикла требованиям гарантии проектирования. Также ведутся работы, которые нужны для того, чтобы получить свидетельство о годности комплектующего изделия. Так как система сложная и напрямую сопряжена с безопасностью полетов и выполнением важных и ответственных задач, то процесс это медленный [3].

Можно сказать, что в настоящее время в России создали свою улучшенную версию TCAS, которую уже постепенно устанавливают как на военно-транспортные, так и на гражданские самолеты. Она обзоревает пространство вокруг воздушного судна, обнаруживает другие самолеты и в случае рисков столкновения предупреждает об этом пилотов. Данная TCAS

выдает сигнал в автопилот для уклонения от столкновения с самолетами. По сути, это последний блок авионики, которого не хватало российской авиационной промышленности. Данная технология пригодна для всех типов самолетов [1].

В конечном итоге, можно отметить, что из большого числа разработок, которые связаны с предупреждением столкновения самолетов, основное распространение получила система TCAS. Исходя из того, что даже вторая версия TCAS не является идеальной системой и ее необходимо улучшать, а также из того, что Российская Федерация находится под большим числом санкций, за последний год было предложено сразу несколько вариантов разработки отечественной системы предотвращения столкновений в воздухе, которая получила несколько современных улучшений. В настоящее время в России существует улучшенная версия TCAS, которую уже постепенно устанавливают на военно-транспортные и на гражданские самолеты.

СПИСОК ЛИТЕРАТУРЫ:

1. Божко, Ю. В России создали замену американской системе предупреждения столкновения самолетов, 2023. URL: https://www.cnews.ru/news/top/2023-01-30_v_rossii_sozdali_zamenu_amerikanskoj (дата обращения: 27.11.2023);
2. Герасев, И. В., Золкина, Е. С., Система предупреждения столкновений самолетов в воздухе TCAS // Решетневские чтения. – 2014. – С. 350-351;
3. Первая российская TCAS будет установлена на самолеты в конце 2023 года, 2023. URL: <https://mvf.su/pervaya-rossijskaya-tcas-budet-ustanovlena-na-samolyoty-v-kontse-2023-goda/> (дата обращения: 27.11.2023).

Belyanin M.E., Luchnikov I.V.

Belyanin M.E.

St. Petersburg State University of Civil Aviation
(St. Petersburg, Russia)

Luchnikov I.V.

St. Petersburg State University of Civil Aviation
(St. Petersburg, Russia)

HOW TCAS WORKS AND HOW IT CAN BE IMPROVED

Abstract: *this article examines the essence of the aircraft warning system in the air (TCAS). The latest domestic development of this system is being studied, as well as the possibility of its improvement.*

Keywords: *TCAS, system, collisions, technology, aviation industry.*

УДК 629.7.048 *Белянин М.Е., Соколов О.А.*

Белянин М.Е.

студент 3 курса

Санкт-Петербургский государственный университет

гражданской авиации

(г. Санкт-Петербург, Россия)

Научный руководитель:

Соколов О.А.

к.т.н., заведующий кафедры

«Систем автоматизированного управления»

Санкт-Петербургский государственный университет

гражданской авиации

(г. Санкт-Петербург, Россия)

СИСТЕМА ЖИЗНЕОБЕСПЕЧЕНИЯ НА СОВРЕМЕННЫХ ЛАЙНЕРАХ: ПЛЮСЫ И МИНУСЫ

***Аннотация:** в данной статье рассматривается система обеспечения на лайнерах. Изучаются основные плюсы и минусы системы жизнеобеспечения на современных самолетах.*

***Ключевые слова:** система жизнеобеспечения, лайнер, кондиционирование воздуха, кабина, повреждения.*

Как известно, система жизнеобеспечения – это полноценный комплекс, которая помогает создать комфортные, сбалансированные, приемлемые условия для жизнедеятельности, работы экипажа и пассажиров лайнеров.

Системой жизнеобеспечения на лайнерах может считаться комплекс разного рода устройств и запасов веществ, которые обеспечивают нормальные условия жизнедеятельности экипажа и пассажиров лайнера на всем протяжении

полета. К системам жизнеобеспечения современных лайнеров принято относить систему кондиционирования воздуха (СКВ), а также систему регулирования давления в гермокабине самолета.

Исходя из того, что организм абсолютно любого человека может нормально функционировать исключительно в рамках небольших отклонений от земных параметров, то ключевая задача системы жизнеобеспечения (СЖО) заключается в обеспечении на любой высоте всех необходимых условий функционирования и жизнедеятельности, которые максимально приближены к условиям на Земле.

Среди важнейших функций СЖО причисляют такие, как:

- поддержание в кабинах и салоне нормальных значений давления и скорости его изменения,
- поддержание нормальных значений температуры, влажности, скорости движения и расхода людьми воздуха, а также парциального давления кислорода, углекислого и иных газов,
- очистка воздуха от вредных микропримесей, и так далее.

По сути, комплекс СЖО направлен на обеспечение функционирования всех систем человеческого организма пассажиров, условий поддержания нормальной работоспособности членов экипажа [1].

Исходя из всего вышеобозначенного следует, что экипаж, пассажиры и часть оборудования воздушного судна должны располагаться изолированно от окружающей их среды, то есть в герметической кабине самолета [3].

На работоспособность СЖО, СКВ и системы автоматического регулирования давления (САРД) в ходе их работы оказывают активно воздействие разного рода факторы. В процессе эксплуатации параметры режимов регулирования давления в кабинах могут находиться в рамках допусков или же быть выше них. В иных случаях отклонения параметров от стандартного режима объясняются неисправностью САРД или ее определенных элементов. При рассмотрении причин возможных отклонений

следует отслеживать характерные особенности работы САРД с учетом влияния на него внешних эксплуатационных факторов.

Как известно, рабочим телом в СЖО является кабинный воздух, который практически постоянно загрязнен разного рода элементами, включая пыль, смолистые вещества, волокна тепло-звукоизоляции, ворсинки тканей ковров и так далее.

При перемещении загрязненного воздуха через агрегаты САРД засоряются дозы, разнообразные калиброванные отверстия агрегатов, трубопроводы. Также постепенно осуществляется закупорка воздушных трактов, образование большого числа слоев пыли и грязи в местах, где прилегают тарелки клапанов к посадочным местам, что, в последствии, приводит к возникновению разного рода отказов и повреждений в работе всей системы жизнеобеспечения.

Перечисленные причины могут приводить к постоянным отказам и повреждениям, которые оказывают свое влияние в течение достаточно продолжительного периода времени, а также нестабильные отказы, которые имеют временный характер [2].

Таким образом, можно отметить, что система жизнеобеспечения на современных лайнерах – это целые комплексы, способные создать приемлемые для жизнедеятельности человека. СЖО на современных лайнерах имеют свои плюсы и минусы. К очевидным плюсам относят: поддержание нормальных значений давления, поддержание нормальных значений температуры, влажности, парциального давления кислорода, углекислого и иных газов, очистка воздуха от вредных веществ, защита экипажа и пассажиров от вредного воздействия шумов, и так далее. К очевидным минусам СЖО относят стабильные отказы и повреждения, вызванные загрязнениями, перепады между температурой внутренней стенки кабины и воздухом, неравномерность распределения охлаждающего воздуха по кабине и салону, из-за которого температура воздуха может отклоняться от нормальной, утяжеление конструкции воздушного судна и так далее.

СПИСОК ЛИТЕРАТУРЫ:

1. Абдулбарова, Ю. Система жизнеобеспечения: описание, устройство, назначение и функции, 2018. URL: <https://fb.ru/article/428598/sistema-jizneobespecheniya-opisanie-ustroystvo-naznachenie-i-funktsii> (дата обращения: 28.11.2023);
2. Системы жизнеобеспечения, 2016. URL: <https://poznayka.org/s66418t1.html> (дата обращения: 28.11.2023);
3. Шилова, А. К. Обзор системы жизнеобеспечения самолета АН-30 / А. К. Шилова, А. Г. Кравченко, Викториен Парфэт Тамба-Тамба, А. И. Озерский // Молодой ученый. – 2017. – № 21 (155). – С. 158-160.

Belyanin M.E., Sokolov O.A.

Belyanin M.E.

Saint Petersburg State University of Civil Aviation
(Saint Petersburg, Russia)

Scientific advisor:

Sokolov O.A.

St. Petersburg State University of Civil Aviation
(St. Petersburg, Russia)

**LIFE SUPPORT SYSTEM ON MODERN
AIRLINERS: PROS AND CONS**

Abstract: this article discusses the support system on airliners. The main pros and cons of the life support system on modern aircraft are studied.

Keywords: life support system, liner, air conditioning, cabin, damage.

УДК 629.7.067.8 *Беянин М.Е., Соколов О.А.*

Беянин М.Е.

студент 3 курса

Санкт-Петербургский государственный университет

гражданской авиации

(г. Санкт-Петербург, Россия)

Научный руководитель:

Соколов О.А.

к.т.н., заведующий кафедры

«Систем автоматизированного управления»

Санкт-Петербургский государственный университет

гражданской авиации

(г. Санкт-Петербург, Россия)

СОВРЕМЕННЫЕ КОРРЕКТИРОВКИ СИСТЕМЫ ILS ДЛЯ ИЗБЕЖАНИЯ ЛОЖНОЙ ГЛИССАДЫ

Аннотация: в данной статье рассматривается сущность системы посадки по приборам (ILS). Анализируются основные недостатки системы, а также современные корректировки для избегания ложной глиссады.

Ключевые слова: ILS, глиссада, посадка, корректировки, взлетно-посадочная полоса, система посадки.

Как известно, ILS (система посадки по приборам) – это система, которая работает, посылая радиоволны вверх от конца взлетно-посадочной полосы, с самолетами, которые перехватывают ее, используя радиоволны, чтобы направлять их на взлетно-посадочную полосу. ILS определяется Международным союзом электросвязи как услуга, предоставляемая станцией следующим образом: радионавигационная система, которая обеспечивает

воздушные суда горизонтальными и вертикальным наведением непосредственно перед и во время посадки, и в определенных фиксированных точках указывает расстояние до контрольной точки посадки.

ILS состоит из двух основных компонентов:

– локализатора, который обеспечивает боковое наведение самолета, помогая пилоту выровнять самолет по осевой линии взлетно-посадочной полосы (ВПП),

– глиссады, которая обеспечивает вертикальное наведение, помогая пилоту поддерживать правильный профиль снижения к ВПП.

Важно отметить и тот факт, что система ILS играет решающую роль в обеспечении безопасных посадок в условиях плохой видимости. Система предоставляет пилоту необходимую информацию для выравнивания самолета по осевой линии взлетно-посадочной полосы и поддержания правильного профиля снижения, снижая риск инцидентов при заходе на посадку, ILS очень полезная и интересная система.

По сути, системой ILS в наши дни уже никого не удивить. Но сама система оказывается способна удивить своих разработчиков и пользующихся ей пилотов. В гражданских системах автоматической посадки, в отличие от военных, используется исключительно наведение по радиолучу. Антенны системы выдают два радиолуча разной частоты (90 и 150 Герц), а ориентируются эти лучи так, чтобы требуемый курс захода и глиссада проходили посередине. Ширина каждого луча составляет от 3 до 6 градусов. Аппаратура, установленная на самолете, сравнивает интенсивность сигнала каждого луча и заставляет самолет лететь так, чтобы оба сигнала имели одинаковую мощность. Локалайзер указывает ось ВПП, а указатель глиссады – эту самую глиссаду, выводя самолет точно на точку касания на ВПП. В принципе, посадка с помощью такой системы может быть выполнена в полностью автоматическом режиме в любую погоду, но на практике оказалось, что существует одна важная проблема, которая кроется в особенностях излучаемого системами радиосигнала. У локалайзера, указывающего

направление оси ВПП, никаких незадокументированных особенностей не обнаруживается, а вот антенны указателя глиссады, размещенные одна над другой на вертикальной опоре, выдают не одну пару лучей, а несколько, со сдвигом относительно основной пары [2].

Ложная глиссада – это геометрические места точек в проходящей через ось ВПП вертикальной плоскости, в которых разность глубин модуляции равна нулю, но которые не являются геометрическими местами точек, образующих номинальную глиссаду.

Над «настоящей» глиссадой возникают ложные наклоны глиссады, вызванные тем, что оборудование самолета фиксирует неправильную фазу сигналов. Если пилот зацепится не за тот лепесток, он все равно выведет его на взлетно-посадочную полосу, но с гораздо большей скоростью снижения, чем изначально планировалось. Предполагая, что правильный лепесток является самым нижним в системе, все будет в порядке, если пилот перехватит его снизу. Если он перехватит их сверху, то сможет зафиксироваться на неправильном сигнале.

ILS на сегодняшний день является наиболее распространенным инструментальным подходом, доступным в Северной Америке и Европе. Точность и повсеместная инфраструктура этой системы делают ее идеальной для инструментальных подходов. В ряде возникающих эксплуатационных проблем появилась причина замены для системы ILS.

ILS использует 40 каналов. ILS использует глиссаду (вертикальную) и курсовую (поперечную) для направления. Эти компоненты посылают лучи, соответствующие осевой линии взлетно-посадочной полосы и углу захода на посадку. Важно отметить, что у ILS есть и иные существенные минусы:

- возможны помехи от ближайших навигационных станций,
- составляющая глиссады зависит от окружающего ландшафта на траектории захода на посадку,
- наземная инфраструктура ILS громоздка и потребляет большое количество недвижимости аэропорта,

– более узкий луч, проецируемый ILS, означает, что самолет может перехватить относительно небольшую зону [3].

Современные корректировки системы ILS включают в себя несколько методов, направленных на повышение безопасности и точности глиссады:

1. Использование нескольких независимых источников сигнала. Системы ILS используют сигналы от наземной станции для определения положения самолета и управления им. Однако, если источник сигнала один, это может привести к ложной глиссаде. Чтобы избежать этого, современные системы используют несколько независимых источников сигнала, что позволяет повысить надежность и точность навигации.

2. Активное подавление помех. Системы ILS могут подвергаться помехам от других сигналов, таких как радиовещательные станции или другие воздушные суда. Современные системы используют активные методы подавления помех, чтобы улучшить качество сигнала и снизить вероятность ложной глиссады.

3. Цифровые технологии. Цифровые системы ILS обеспечивают более высокую точность и надежность по сравнению с аналоговыми системами. Это связано с тем, что цифровые системы позволяют более эффективно обрабатывать и фильтровать сигналы, что снижает вероятность ошибок и ложной глиссады.

4. Усовершенствованные алгоритмы обработки сигналов. Современные системы ILS используют усовершенствованные алгоритмы обработки сигналов для повышения точности и надежности глиссады. Эти алгоритмы позволяют лучше различать полезный сигнал от помех, что также снижает вероятность ложной глиссады [1, с. 35-37].

В конечном итоге, можно отметить, что ILS (система посадки по приборам) – это система, которая работает, посылая радиоволны вниз от конца взлетно-посадочной полосы, с самолетами, которые перехватывают ее, используя радиоволны, чтобы направлять их на взлетно-посадочную полосу. В настоящее время у ILS отмечаются существенные минусы. Современные

корректировки системы ILS включают в себя несколько методов, направленных на повышение безопасности и точности глиссады: использование нескольких независимых источников сигнала, активное подавление помех, цифровые технологии, усовершенствованные алгоритмы обработки сигналов.

СПИСОК ЛИТЕРАТУРЫ:

1. Воробьев, В. В., Беляцкая, А. П., Суполка, А. А. Методика устранения отклонений воздушного судна при предпосадочном снижении для предотвращения происшествий категории CFIT // Научный вестник Московского государственного технического университета гражданской авиации. – 2020. – Т. 23. – № 4. – С. 33-44;
2. Ложные зеркальные глиссады, 2014. URL: <https://aviaglobus.ru/2014/08/04/8438/> (дата обращения: 28.11.2023);
3. Цветкун, А. В. ILS и MLS – различия, преимущества и недостатки // Молодой ученый. – 2022. – № 4 (399). – С. 70-72.

Belyanin M.E., Sokolov O.A.

Belyanin M.E.

Saint Petersburg State University of Civil Aviation
(Saint Petersburg, Russia)

Scientific advisor:

Sokolov O.A.

St. Petersburg State University of Civil Aviation
(St. Petersburg, Russia)

**MODERN ADJUSTMENTS OF THE ILS
SYSTEM TO AVOID A FALSE GLIDE PATH**

Abstract: this article discusses the essence of the instrument landing system (ILS). The main disadvantages of the system are analyzed, as well as modern adjustments to avoid a false glide path.

Keywords: ILS, glide path, landing, adjustments, runway, landing system.

УДК 6 Ванин В.Н., Кокшаров Д.А., Митин Д.А.

Ванин В.Н.

преподаватель,

филиал ВУНЦ ВВС

Военно-воздушная академия

имени профессора Н. Е. Жуковского и Ю. А. Гагарина

(г. Челябинск, Россия)

Кокшаров Д.А.

курсант,

филиал ВУНЦ ВВС

Военно-воздушная академия

имени профессора Н. Е. Жуковского и Ю. А. Гагарина

(г. Челябинск, Россия)

Митин Д.А.

курсант,

филиал ВУНЦ ВВС

Военно-воздушная академия

имени профессора Н. Е. Жуковского и Ю. А. Гагарина

(г. Челябинск, Россия)

ТЕХНОЛОГИЧЕСКИЕ ИННОВАЦИИ И АВТОМАТИЗАЦИЯ В ОРГАНИЗАЦИИ ВОЗДУШНОГО ДВИЖЕНИЯ В РОССИИ

Аннотация: в данной статье исследуется организация воздушного грузоперевозочного движения в России, выявляются современные вызовы, с которыми сталкивается отрасль, и анализируются перспективы развития. Россия, в связи с огромными территорией и разнообразием климатических и географических условий, имеет уникальные особенности в организации воздушных грузоперевозок. В статье подробно рассматриваются факторы, влияющие на развитие этой отрасли, такие как

экономические, инфраструктурные, законодательные и технологические аспекты. Также освещаются современные вызовы, такие как конкуренция, необходимость модернизации инфраструктуры и изменяющиеся климатические условия. В статье делается акцент на перспективах развития воздушных грузоперевозок в России, включая новые технологии и стратегические направления, способствующие росту отрасли.

Ключевые слова: *воздушное грузоперевозочное движение, Россия, вызовы, перспективы, инфраструктура, конкуренция, технологии.*

Организация воздушного грузоперевозочного движения в России играет важную роль в экономическом и социальном развитии страны. В связи с огромной территорией, множеством населенных пунктов и недоступностью некоторых регионов сухопутным транспортом, воздушные грузоперевозки являются жизненно важными для обеспечения логистики, снабжения и связи.

Современная организация воздушных грузоперевозок сталкивается с рядом вызовов, и понимание этих вызовов и перспектив является ключевым для развития отрасли[4].

Одним из главных вызовов в организации воздушных грузоперевозок в России является экономический аспект. Операционные расходы авиакомпаний, такие как топливо, обслуживание воздушных судов и оплата персонала, остаются высокими. Конкуренция на рынке также приводит к снижению цен на грузоперевозки, что может сказаться на прибыльности компаний.

С одной стороны, рост мировой торговли и интеграция России в мировую экономику создают дополнительные возможности для грузоперевозок. С другой стороны, экономические санкции и финансовые ограничения могут оказать негативное воздействие на отрасль[5]. Для преодоления этого вызова, российские авиакомпании и государство могут сосредотачиваться на эффективном управлении операционными расходами, внедрении современных методов управления и сотрудничестве с международными партнерами.

Развитие инфраструктуры для воздушных грузоперевозок также представляет вызовы и перспективы. Россия, с ее огромной территорией, требует совершенствования аэропортов и грузовых терминалов, особенно в удаленных и северных регионах. Это требует крупных инвестиций и согласования усилий различных уровней власти [1]. Законодательные аспекты воздушных грузоперевозок играют важную роль в организации отрасли. Необходимо согласовать национальные нормы с международными стандартами и соглашениями, для упрощения процесса перевозок и снижению административных барьеров. Вызовы включают в себя изменения в законодательстве, регулирующем безопасность полетов и правила воздушных перевозок. Это требует отраслевой экспертизы и сотрудничества с государственными органами.

Развитие технологий, таких как авионика, бортовые системы управления и беспилотные грузовые воздушные суда, открывает новые перспективы для воздушных грузоперевозок. Использование данных технологий может снизить операционные расходы, улучшить безопасность и сократить время доставки грузов [2]. Однако, внедрение новых технологий также представляет вызовы в виде необходимости обучения персонала, обеспечения кибербезопасности и соблюдения регуляторных норм.

Организация воздушного грузоперевозочного движения в России сталкивается с разнообразными вызовами, однако развитие отрасли остается важным фактором для обеспечения логистики и связи в стране. Понимание этих вызовов и перспектив поможет разработать эффективные стратегии для развития воздушных грузоперевозок в России.

СПИСОК ЛИТЕРАТУРЫ:

1. Соколова Е. М. "Логистика в грузовой авиации: современные вызовы и перспективы." - М.: Издательство, 2015г.;
2. Громов Н. Н. "Безопасность воздушных грузоперевозок: проблемы и решения." - М.: Москва, 2014.;

3. Логинов И. И. "Интеграция транспортных сетей в грузовой логистике." - М.: Рубин, 2016.;
4. Распутин В. П. "Инфраструктурные вызовы в организации воздушных грузоперевозок." - М.: МПУ, 2021г.;
5. Шевцов А. А. "Технологические инновации в авиационной логистике." - М.: ХАЦФ, 2011г.

Vanin V.N., Koksharov D.A., Mitin D.A.

Vanin V.N.

Air Force Academy named after Zhukovsky and Gagarin
(Chelyabinsk, Russia)

Koksharov D.A.

Air Force Academy named after Zhukovsky and Gagarin
(Chelyabinsk, Russia)

Mitin D.A.

Air Force Academy named after Zhukovsky and Gagarin
(Chelyabinsk, Russia)

TECHNOLOGICAL INNOVATIONS AND AUTOMATION IN ORGANIZATION OF AIR TRAFFIC IN RUSSIA

***Abstract:** this article examines the organization of air cargo transportation in Russia, identifies the current challenges faced by the industry, and analyzes the prospects for development. Russia, due to its vast territory and a variety of climatic and geographical conditions, has unique features in the organization of air cargo transportation.*

***Keywords:** air freight traffic, Russia, challenges, prospects, infrastructure, competition, technologies.*

УДК 62-1/-9

Камалетдинова Е.Р.

Казанский национальный исследовательский технический университет

им. А.Н. Туполева – КАИ

(г. Казань, Россия)

**ИНСТРУМЕНТ SMED КАК СПОСОБ
СОВЕРШЕНСТВОВАНИЯ ПРОИЗВОДСТВЕННОЙ
ДЕЯТЕЛЬНОСТИ НА ПРЕДПРИЯТИИ ООО «СОЛЛЕРС ФОРД»**

Аннотация: в работе рассмотрены предпосылки внедрения методики SMED на предприятии ООО "Соллерс Форд". В условиях современной конкурентной среды компании постоянно ищут способы повышения эффективности и снижения издержек производства. Исследование данной темы позволит глубже понять методику SMED и ее потенциал для улучшения производственных процессов, что может быть ценным вкладом в практику управления производством. В свете указанных факторов, исследование инструмента SMED и его применения становится актуальным заданием для организаций, стремящихся повысить эффективность своих производственных процессов, уменьшить затраты и быть адаптивными к быстро меняющимся условиям рынка.

Ключевые слова: промышленное предприятие, охрана труда, производство.

ООО "Соллерс Форд" является промышленным предприятием, получившим сертификаты ISO 9001:2008, ISO 14001:2004 и BS OHSAS 18001:2007. Эти сертификаты подтверждают успехи предприятия в области управления качеством, экологическим менеджментом и охраной труда. Также на предприятии внедряется стандарт IRIS - международный стандарт железнодорожной промышленности. Получение этих сертификатов было длительным процессом, который требовал значительных усилий со стороны ООО "Соллерс Форд" и комплексного аудита со стороны специалистов "ДЭКУЭС". После анализа производственных и управленческих процессов, стратегии и целей предприятия, был сделан вывод о соответствии деятельности

предприятия требованиям всех трех стандартов и выданы сертификаты. Наличие этих сертификатов гарантирует признание результатов аудита по всему миру и подтверждает надежность ООО "Соллерс Форд" в качестве делового партнера и производителя высококачественной продукции. Для непрерывного улучшения системы менеджмента качества, предприятие внедряет инструменты Бережливого производства в рамках проекта "Тотальная оптимизация производства", согласно требованиям стандарта ISO 9001:2008.

В настоящее время в ООО "Соллерс Форд" активно внедряются различные инструменты менеджмента качества, способствующие повышению эффективности и улучшению процессов. Некоторые из этих инструментов включают:

1) Джидока (автономизация): Этот инструмент предусматривает внедрение человеческого интеллекта в автоматизированные системы, которые могут самостоятельно обнаруживать первые дефекты и останавливаться, чтобы потребовать помощи.

2) Метод решения проблемы: Этот подход основан на использовании принципов встроенного качества, который включает такие элементы, как возможность остановки процесса при возникновении брака или поломки оборудования, системы оповещения о проблемах, использование устройств или методов, предотвращающих возникновение дефектов, а также стандартизацию процедур контроля качества и вовлечение операторов в контрольные мероприятия.

3) Стандартизированная работа: Этот инструмент направлен на создание оптимальных методов и процедур для выполнения работы. Он помогает оптимизировать операции и процессы, минимизируя потери и обеспечивая выполнение работы с требуемыми параметрами качества, производительности и себестоимости. В отличие от нормирования труда, стандартизированная работа основывается на инициативе самого рабочего, а не на внешнем навязывании. Данные инструменты направлены на повышение эффективности, качества производства и улучшение показателей предприятия ООО "Соллерс

Форд". Они помогают минимизировать потери и оптимизировать процессы работы, а также создают условия для удовлетворения потребностей потребителей.

4) "Точно вовремя" означает, что производство должно быть нацелено на производство требуемого количества продукции в нужное время. Для этого, все необходимые сырье и материалы должны быть доставлены к процессу производства своевременно и в нужном объеме. Это позволяет избежать ненужных запасов на заводе и, следовательно, ликвидировать складские запасы и освободить помещения. Сокращение производственных запасов ведет к снижению затрат и увеличению оборота капитала. Основой для реализации концепции "точно вовремя" служит система канбан, также известная как система вытягивания. В рамках этой системы все подразделения связываются напрямую, используя карточки-заказы (канбан), на которых указывается, сколько и каких продуктов требуется изготовить. Применение системы "Канбан" в ООО "Соллерс Форд" привело к следующим расходам: 52 975 рублей для хранения продукции на полу с разметкой мест и установкой перегородок между колоннами, и 288 250 рублей для хранения продукции на четырехэтажных стеллажах с покупкой штабелера.

В результате успешной реализации системы "Канбан" в ООО "Соллерс Форд" были достигнуты следующие эффекты: снижение складских запасов на 20% и экономия площади на 40% при размещении продукции на четырехэтажных стеллажах, что привело к экономическому эффекту в размере 81 125 рублей. Заказчики получили возможность предварительного заказа за 12 недель до поставки, а также неизменного заказа за 4 недели до поставки. Это дало им возможность качественно планировать закупки, производство и отгрузку. Потребители, включая технического директора, директора по производству и начальников цехов, получили значительные преимущества, такие как снижение затрат, улучшение стабильности производства и постоянную информацию о наличии продукции для своевременной подготовки производства.

5) ТРМ – всеобщее обслуживание оборудования. "Техническое обслуживание и состояние производственного оборудования играют важную роль в достижении запланированных технико-экономических показателей, таких как качество, производительность, безопасность и экономическая эффективность. Идеально было бы, если бы оборудование работало без простоев и поломок.

В рамках обычной практики, техническим персоналом занимаются специалисты по эксплуатации, которые отвечают за достижение производственных показателей. В то же время, ремонтные службы занимаются профилактическим обслуживанием и ремонтом оборудования с целью его поддержания в рабочем состоянии.

Из-за разницы в целях работы, производственный персонал не всегда интересуется проблемами, связанными с ремонтными службами, и ремонтники не всегда учитывают потребности производственных подразделений. Это может приводить к снижению работоспособности оборудования.

Для установления более тесной связи между заботой об оборудовании и производственным процессом, на заводе был пересмотрен подход к его обслуживанию. Методология превентивного обслуживания основана на принципе неразрывной связи работы и обслуживания. Это означает, что простые работы по обслуживанию, не требующие специальных навыков, должны выполняться производственными операторами, которые работают с этим оборудованием непосредственно. Все процедуры по обслуживанию должны быть стандартизированы.

При ремонте оборудования должна проводиться его полная реставрация и модернизация, чтобы предотвратить возникновение повторных аварий. Для планирования работ по обслуживанию необходимо регистрировать и анализировать информацию о возникающих проблемах.

Чтобы обеспечить соответствие выпуска продукции установленным технологическим требованиям, ООО «Соллерс Форд» проводит мониторинг.

В ООО «Соллерс Форд» количество отклонений от технологии производства колеблется от 15 до 60 единиц в месяц, среднее количество отклонений составляет 41 в месяц. Основные причины отклонений связаны с применением систем дозирования полимерных компонентов и устройств для непрерывного измерения геометрии.

Необходимо отметить, что в ООО «Соллерс Форд» рекомендуется внедрить инструмент SMED - быстрая переналадка оборудования, так как значительные потери предприятия связаны с простоями оборудования из-за переналадки и перезарядки в течение 6-7 часов ежемесячно.

Анализ показателей машинного времени в цехе № 2 «Колесно-роликовый цех по диагностике и ремонту» ООО «Соллерс Форд» показывает, что более половины времени (в среднем 64%) затрачивается на установку и снятие изделий, настройку и регулировку машины, обслуживание и уход, в то время как фактическая работа занимает менее половины времени (в среднем 36%).

Коэффициент машинного времени является релевантным показателем для ручного оборудования, которым операторы управляют. Величина коэффициента зависит от типа оборудования, организации рабочего процесса и размеров партий обрабатываемых изделий. Увеличение степени автоматизации приводит к приближению коэффициента машинного времени к 1. Таким образом, на ООО «Соллерс Форд» уровень автоматизации производства остается низким.

В результате можно улучшить процесс переналадки путем внедрения системы SMED, что позволит упростить и сократить время переналадки, а также минимизировать потери. Таким образом, в ООО «Соллерс Форд» активно проводится работа по внедрению инструментов системы бережливого производства в рамках проекта «Тотальная оптимизация производства». Разумно использовать инструменты, которые еще не применялись на предприятии, например, систему быстрой переналадки оборудования, чтобы сократить потери.

Таким образом, в ходе анализа производственного процесса ООО "Соллерс Форд" было выявлено, что на предприятии имеется структура производства, состоящая из трех основных типов: основное производство, обслуживающее производство и вспомогательное производство. Для ООО "Соллерс Форд" разработана система сбалансированных показателей эффективности производственного процесса. Данная система включает обобщающие показатели, а также показатели эффективности использования труда персонала, производственных ресурсов и финансовых средств. Заметно ухудшились все рассмотренные показатели эффективности производственного процесса.

СПИСОК ЛИТЕРАТУРЫ:

1. Адамцевич, А.О. Оптимизация организации производственных процессов / Адамцевич, Пустовгар // Вестник МГСУ. 2023. № 10. С. 242-248;
2. Буторина, О.В. Методика анализа взаимосвязи производственного и информационного циклов в рамках современного макроэкономического цикла / О.В.Буторина, Е.А.Третьякова // Вестник Алтайской академии экономики и права. 2023. № 2. С. 12-20;
3. Вэйдер, М. Инструменты бережливого производства. Мини-руководство по внедрению методик бережливого производства / М. Вейдер. – Москва: Альпина Паблишер, 2021. – 125 с.;
4. Гастев, А. К. Как надо работать. Практическое введение в науку организации труда / А.К. Гастев. Москва: Либроком, 2011. - 480 с.;
5. Детмер, У. Теория ограничений Голдратта. Системный подход к непрерывному совершенствованию / У. Детмер. – Москва: Альпина Паблишер, 2021. - 256 с.;
6. Дон, Т. Бережливый офис. Устранение потерь времени и денег / Т. Дон. - Москва: Альпина Паблишер, 2023. - 503 с.;

-
7. Имаи, М. Гемба кайдзен. Путь к снижению затрат и повышению качества / М. Имаи. - Москва: Альпина Паблишер, 2021. - 424 с.;
 8. Канбан и «точно вовремя» на Toyota: менеджмент начинается на рабочем месте / науч. ред. Ю. Адлер , ред. Н. Величенко , пер. Е. Пестерева. – 3-е изд. – Москва : Альпина Паблишер, 2021. – 214 с.;
 9. Лайкер, Д. Дао Toyota: 14 принципов менеджмента ведущей компании мира / Д.К. Лайкер. Москва: Альпина Паблишер, 2012. – 204 с.

Kamaletdinova E.R.

Kazan National Research Technical University

(Kazan, Russia)

SMED TOOL AS A WAY TO IMPROVE PRODUCTION ACTIVITIES AT SOLLERS FORD LLC

***Abstract:** the paper examines the prerequisites for the implementation of the SMED methodology at Sollers Ford LLC. In today's competitive environment, companies are constantly looking for ways to increase efficiency and reduce production costs. Research on this topic will provide insight into SMED and its potential for improving manufacturing processes, which can be a valuable contribution to manufacturing management practice. In light of these factors, research on the SMED tool and its application becomes a pressing task for organizations seeking to improve the efficiency of their production processes, reduce costs and be adaptive to rapidly changing market conditions.*

***Keywords:** SMED, Sollers Ford, manufacturing processes.*

УДК 62.51 *Кравчик О.Н., Зварыч Е.Б.*

Кравчик О.Н.

студент,

Сибирский государственный индустриальный университет

(г. Новокузнецк, Россия)

Зварыч Е.Б.

канд. техн. наук, доцент,

Сибирский государственный индустриальный университет

(г. Новокузнецк, Россия)

**СИСТЕМА ДИСПЕТЧЕРИЗАЦИИ, КАК СПОСОБ
ОРГАНИЗАЦИИ ЭФФЕКТИВНОЙ РАБОТЫ
ЭКСКАВАТОРНО-АВТОМОБИЛЬНЫХ КОМПЛЕКСОВ РАЗРЕЗОВ**

Аннотация: статья посвящена одной из главнейших задач любого горнодобывающего предприятия – повышение производительности экскаваторно-автомобильных комплексов на разрезах.

Ключевые слова: экскаваторно-автомобильный комплекс, система диспетчеризации, промышленность.

Основными недостатками схемы управления производственным процессом выражаются в следующем [1]:

1. Высокая зависимость от человеческого фактора, компетентности оперативного персонала.

2. Загруженность персонала ведением форм учета (потери времени) и как следствие наличие большого количества ошибок при принятии управленческих решений.

3. Длительность процесса согласования и доведения скорректированного наряда до исполнителей.

4. Возможность сознательного (обман) искажение передаваемой информации на любом этапе передачи (от машинистов к диспетчеру, от диспетчера к начальникам смен, от диспетчеров руководителям и смежникам)

5. Вероятность высокого количества ошибок в информации, которая поступает пользователям, длительность процесса передачи информации.

Работа единой диспетчерской службы основывается на использовании системы мониторинга подвижных объектов Автоматизированной системы диспетчеризации «КАРЬЕР».

Ниже указаны цели внедрения данной системы «КАРЬЕР» в работу диспетчеризации [3]:

1. Увеличение производительности комплекса горнотранспортного оборудования за счет снижения внутрисменных и технологических простоев.

2. Снижение удельного расхода горюче-смазочных материалов за счет увеличения коэффициента использования техники и исключения возможностей хищения ДТ.

3. Повышение трудовой и производственной дисциплины обслуживающего персонала, а та же немаловажное - повышение безопасности труда.

4. Возможность более рационального планирования работы предприятия на основе объективной информации по каждой из единиц техники.



Рисунок 1. Оборудование мобильного объекта системы диспетчеризации «КАРЬЕР», установленное на БелАЗе.

Техническое описание предлагаемой системы:

Система диспетчеризации «КАРЬЕР» состоит из таких аспектов, как [2]:

1. Бортовое оборудование, устанавливается на каждую из контролируемых единиц техники, включает в себя: - набор датчиков (датчики веса, уровня и расхода топлива, инклинометр (устройство, оценивающее поперечные и продольные уклоны при движении автомобиля) и др., - бортовой контроллер – устройство, собирающее сигналы от установленных датчиков и от бортовых систем механизмов, - GPS приемники и антенны глобальной навигационной системы, для определения местоположения оборудования и привязки его к плану горных работ, - радиооборудование для передачи данных.

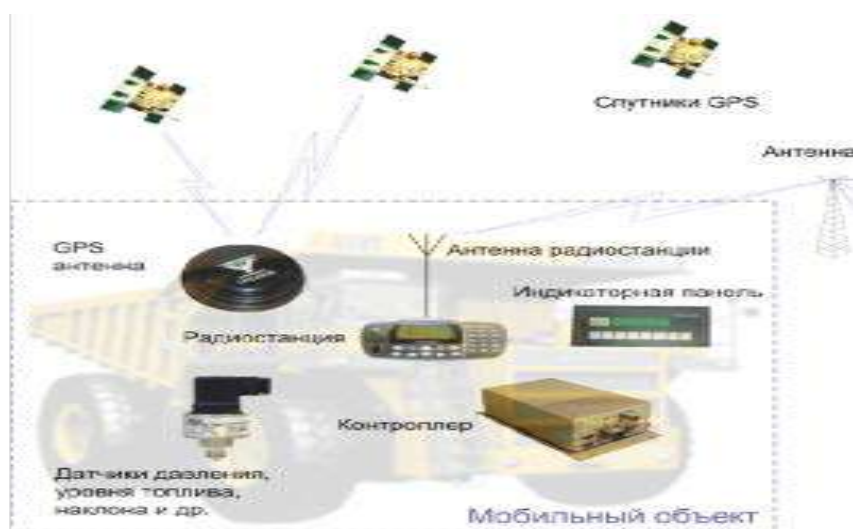
2. Диспетчерский центр, который включает в себя: - радиокоммуникационное оборудование, - сервер диспетчерской системы с программным обеспечением, - рабочее место диспетчеров (к системе возможно подключение любых рабочих мест, включенных в локальную компьютерную сеть предприятия).

Принцип работы системы «КАРЬЕР» [3]:

1. На мобильные объекты: экскаваторы, самосвалы, бульдозера, грейдеры, а в перспективе и на другую горнотранспортную технику устанавливается вышеуказанное бортовое оборудование.

2. Бортовой контроллер собирает показания датчиков, включая текущие координаты объекта, обрабатывает их используя внутреннее программное обеспечение и передает по радиоканалу на сервер диспетчерского центра.

3. Диспетчерский центр получает информацию о местоположении техники и показаниях датчиков с каждого объекта, обрабатывает и архивирует ее.

4. Далее по локальной компьютерной сети предприятия информация расходится к пользователям Системы (диспетчерам, руководителям и специалистам различных служб). Информация визуализируется на экране ПК в виде сводных таблиц по форме необходимой тому или иному пользователю.

Работа диспетчерской службы предприятия заключается в оперативном реагировании производственного процесса, включающее в себя выполнение таких задач, как:

- сбор, сверка, передача необходимой текущей информации о ходе производственного процесса, о состоянии, местонахождении технологического оборудования,
- анализ полученной информации,
- принятие оптимального решения и выдача необходимых нарядов, распоряжений исполнителям (координация хода производственного процесса),
- контроль за ходом выполнения нарядов, распоряжений,
- ведение накопительного статистического учета по установленной форме (оформление план-график работы оборудования), контроль за систематической передачей оперативной информации по всем направлениям производственного процесса,
- предоставление данных по итогам работы за всю смену.

При поступлении на монитор сигнала об остановке какого-либо оборудования, Диспетчер делает запрос на машиниста о причинах остановки и сообщает об этом лицу сменного надзора (горному мастеру, начальнику участка, отделу эксплуатации, начальнику смены разреза), которые в свою очередь принимают меры по скорейшему запуску оборудования в работу.

Вышеописанным способом увеличится коэффициент использования горнотранспортного оборудования, так как об остановках оборудования диспетчер узнает непосредственно от машинистов и водителей, которые в большей части заинтересованы в передаче информации такого рода.

Увеличение времени использования экскаваторно-автомобильных комплексов напрямую приведет к увеличению производительности, более точно будут определены первоочередные вопросы о простоях техники.

Таким образом, внедрение системы диспетчеризации «КАРЬЕР» помогло: - исключить ошибки, связанные с человеческим фактором, - уменьшить

время обработки информации и принятие решения, - управление технологическим процессом стало более эффективным и оперативным.

СПИСОК ЛИТЕРАТУРЫ:

1. Владимиров Д.Я., Клебанов А.Ф., Перепелицын А.И. Система диспетчеризации «КАРЬЕР»: от мониторинга большегрузных автосамосвалов к управлению горнотранспортным комплексом и оптимизации горных работ в карьере // Горная промышленность. – 2004. – №4;
2. Захаров А.Ю. Влияние некоторых факторов на производительность карьерных экскаваторно-автомобильных комплексов / А.Ю. Захаров, А.Ю. Воронов // Вестник Кузбасского государственного технического университета. – 2014. – №1. – С. 74-76;
3. Битюков К.Ю. // I Международная научно-практическая конференция: «Современные тенденции и инновации в науке и производстве». – 2013. – С. 47-59.

Kravchik O.N., Zvarych E.B.

Kravchik O.N.

Siberian State Industrial University

(Novokuznetsk, Russia)

Zvarych E.B.

Siberian State Industrial University

(Novokuznetsk, Russia)

**DISPATCHING SYSTEM AS WAY
TO ORGANIZE EFFICIENT OPERATION
OF EXCAVATOR-AUTOMOBILE COMPLEXES OF SECTIONS**

Abstract: the article is devoted to one of the main tasks of any mining enterprise – increasing the productivity of excavator-automobile complexes at the sections.

Keywords: excavator-automobile complex, dispatching system, industry.

УДК 693 Подлипенский Д.В., Ткачёв В.Г.

Подлипенский Д.В.

студент,

Волгодонский инженерно-технический институт — филиал
Национальный исследовательский ядерный университет «МИФИ»
(г. Волгодонск, Россия)

Ткачёв В.Г.

кандидат технических наук, доцент

Волгодонский инженерно-технический институт — филиал
Национальный исследовательский ядерный университет «МИФИ»
(г. Волгодонск, Россия)

ИССЛЕДОВАНИЕ МЕТОДОВ СТРОИТЕЛЬСТВА И ВОССТАНОВЛЕНИЯ ДОРОЖНЫХ ПОКРЫТИЙ С ЦЕЛЬЮ ВЫЯВЛЕНИЯ НАИБОЛЕЕ ЦЕЛЕСООБРАЗНОГО

Аннотация: инновационные решения в сфере дорожного строительства и ремонта позволяют сделать перемещение автотранспортных средств более безопасным, а сами дорожные одежды — более долговечными. Большое значение в практике дорожного строительства уделяется комплексным решениям, которые касаются сразу ряда эксплуатационных характеристик. Исследуем два метода: традиционный метод восстановления дорожных покрытий и метод холодного ресайклинга.

Ключевые слова: инновационные решения, проектирование дорог, строительство, дорожное покрытие, прогресс, эффективность.

Традиционный метод восстановления дорожных покрытий – это способ ремонта, при котором сначала отделяется поврежденный участок от покрытия, делается это при помощи дорожной фрезы. Затем обрубаются кромки выбоин с приданием им прямоугольных очертаний. После производится очищение

дефектного сектора от пыли и крошек его кромки, и дно обрабатывают жидкой битумной эмульсией или разогретым битумом, после чего заливают асфальтобетонную смесь [1]. Использование такого метода ремонта приводит к большому расходу природных ресурсов, таких как битум и высококачественные заполняющие материалы. Такой процесс наложения нового слоя асфальтового покрытия (рисунок 1) является не только материалоемким и дорогостоящим, но также приводит к значительным затратам времени, нарушению движения и потенциально опасен для автомобилистов [2].



Рисунок 1. Этап в традиционном методе восстановления дорожного покрытия.

Холодный ресайклинг – прогрессирующий метод ремонта дорог, при котором происходит укрепление (стабилизация) грунтов, каменных материалов и асфальтового гранулята, получаемого в результате дробления асфальтобетонного лома, различными вяжущими, путём предварительного фрезерования и смешения на дороге [3].

В процессе холодного ресайклинга, например, по методу «на месте» холодный ресайклинг измельчает повреждённое дорожное покрытие и смешивает его со вспененным битумом или битумной эмульсией, а также при необходимости с цементом и водой. Так за один проход можно создать новую строительную смесь, которая сразу же можно использовать в укладке нового слоя прямо на месте. Это позволит сократить транспортный поток до 90%, а также привести к значительному снижению выбросов CO₂ [4].



Рисунок 2. Технология холодного ресайклинга.

К главным достоинствам холодного ресайклинга относятся: отсутствие загрязнения окружающей среды благодаря полному использованию материала старой дорожной одежды, нет необходимости в площадках для отвалов, объем привозных материалов минимален, очень невелики перевозки, расход энергии значительно снижается, также как и разрушительное влияние транспортных средств на дорожную сеть, качество ресайклируемого слоя вследствие последовательного смешивания полученных на месте материалов с водой и стабилизатором, жидкости вводятся в точно необходимом количестве благодаря микропроцессорной системе управления насосами, смешивание отвечает самым

высоким требованиям, поскольку компоненты принудительно перемешиваются в рабочей камере, структурная целостность дорожной одежды. Данный метод позволяет получать связные слои большой толщины, которые отличаются гомогенностью материала. Благодаря этому не требуются жидкие вяжущие между тонкими слоями дорожной одежды, что иногда необходимо в дорожных одеждах традиционной конструкции. Сохранение целостности грунта, так как при ресайклинге повреждение низкокачественного грунта меньше по сравнению с применением обычных дорожно–строительных машин для восстановления дорожной одежды. Обычно холодный ресайклинг выполняется за один проход ресайклером на пневмошинах, которые оказывают малое давление на грунт и мало деформируют его. Наблюдается явное уменьшение продолжительности строительных работ. Современные машины для ресайклинга отличаются дорожным строительством высокой производительностью, что существенно сокращает время строительных работ по сравнению с традиционными методами восстановления дорожных покрытий. Укорочение времени работ выгодно для пользователей дороги, так как благодаря этому дороги закрываются для движения на более короткий период [5].

Основанием применения состава и расхода материалов, машин и трудозатрат являются ГЭСН-2001. В таблицах 1 и 3 укажем трудозатраты для каждого. Затем произведем расчет по определению трудоемкости для представленных методов (в таблицах 2 и 4) и сравним превосходство одного над другим.

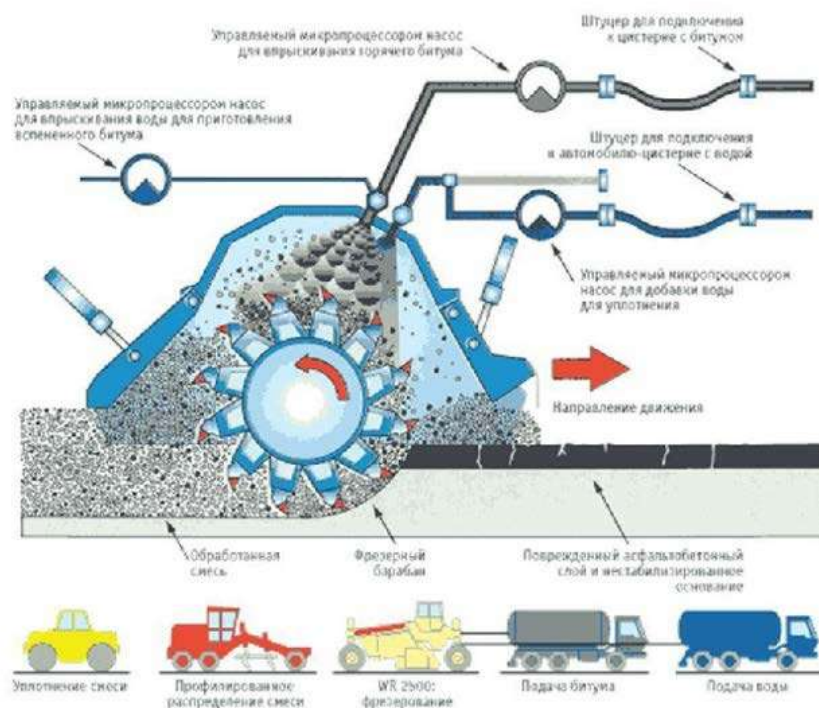
ГЭСН 27-06-047-01 - «Устройство основания дорожного полотна методом холодного ресайклинга толщиной от 15 до 25 см с применением регенератора-смесителя Caterpillar RM-500 с добавлением: минеральных добавок» (единица измерения – 1000 м² покрытия) [6].

Таблица 1. Трудозатраты по ГЭСН 27-06-047-01

№	Наименование	Ед. Изм.	Трудозатраты
1	Затраты труда рабочих-строителей Разряд 2,3	чел.-ч	31,54
2	Затраты труда машинистов (справочно, входит в стоимость ЭМ)	чел.-ч	21,48
Итого по трудозатратам рабочих		чел.-ч	31,54
Оплата труда рабочих = 31,54 x 145,18		Руб.	4 579,13
Оплата труда машинистов = 6140,01 (для начисления накладных и прибыли)		Руб.	6 140,01

Чем меньше затраты труда на единицу времени, тем выше производительность труда, которая количественно регламентируется техническим нормированием.

Техническое нормирование - разработка технических и экономических обоснованных норм затрат труда рабочего и машинного времени, и расхода материалов на единицу строительной продукции при детальной проработке строительных операций.

Определяется трудоемкость работ по формуле:

$$T=V*N_{вр}/8 \quad (1),$$

Где T - трудоемкость, маш-смены (чел.-смены.),

V – объем работ (единица измерения - 100м³, учитывая данные ГЭСН 12-01-020-01),

N_{вр} – норма времени, маш.час (чел.-час).

Произведём вычисление и отобразим в таблице 2 получившиеся результаты.

Таблица 2. Ведомость определения трудоемкости для устройства дорог методом холодного ресайклинга

ГЭСН-2001	Наименование работ	Средний разряд работы	Ед. изм.	Кол-во	Норма времени на ед.изм.		На весь объём работ	
					Чел. час	маш. час	чел.час/чел.см.	маш.час/маш.см
27-06-047-01	Устройство основания дорожного полотна методом холодного ресайклинга толщиной от 15 до 25 см с применением регенератора-смесителя Caterpillar RM-500 с добавлением: минеральных добавок	2,3	100м ²	3,0	31,5 4	21,4 8	94,62/11 ,83	64,44/8,0 55

ГЭСН 27-03-002-06 - «Устройство оснований и покрытий толщиной двух слоев 16 см из песчано-гравийных смесей с применением битума, обрабатываемых смешением автогрейдерами на месте с использованием материалов существующей дорожной одежды: до 50%»

(единица измерения – 1000 м² покрытия) [6].

Таблица 3. Трудозатраты по ГЭСН 27-03-002-06.

№	Наименование	Ед. Изм.	Трудозатраты
1	Затраты труда рабочих-строителей Разряд 2,7	чел.-ч	68,1
2	Затраты труда машинистов (справочно, входит в стоимость ЭМ)	чел.-ч	70,05
Итого по трудозатратам рабочих		чел.-ч	68,1
Оплата труда рабочих = 68,1 x 8,3		Руб.	565,23
Оплата труда машинистов = 873,14 (для начисления накладных и прибыли)		Руб.	873,14

Таблица 4. Ведомость определения трудоемкости для устройства дорог традиционным методом

ГЭСН-2001	Наименование работ	Средний разряд работы	Ед. изм.	Кол-во	Норма времени на ед.изм.		На весь объём работ	
					чел. час	маш. час	чел.час /чел.см	маш.час /маш.см
27-03-002-06	Устройство оснований и покрытий толщиной двух слоев 16 см из песчано-гравийных смесей с применением битума, обрабатываемых смешением автогрейдером и на месте с использованием материалов существующей дорожной одежды: до 50%	2,7	100м ²	3,0	68,1	70,0 5	204,3/2 5,54	210,15/2 6,27

Перечисленные преимущества и сравнительный анализ показывает, что холодный ресайклинг наиболее привлекательной технологией по сравнению с традиционным методом восстановления дорожных покрытий по критерию «стоимость/эффективность». Благодаря этому методу возможна экономия до 100% за счет переработки материалов, до 90% транспортного потока и снижение

потребления ресурсов, до 60% снижение выброса CO₂, до 50% экономия расхода вяжущих и экономия общих затрат, значительное сокращение продолжительности строительных работ.

СПИСОК ЛИТЕРАТУРЫ:

1. Технология холодного ресайклинга. Доступ: <https://dic.academic.ru/dic.nsf/ruwiki/1150065>;
2. Решение проблемы восстановления асфальтового покрытия дорог. Доступ: <https://dortver.ru/>;
3. Ямочный ремонт дорожного покрытия. Доступ: <https://fb.ru/article/210676/yamochnyi-remont-dorojnogo-pokryitiya-tehnologiya-metodyi-gost>;
4. Инновационная технология. Поддержание и расширение транспортной инфраструктуры. Доступ: https://www.wirtgen-group.com/binary/full/o177234v77_W_brochure_ColdRecycling_0121_V1_RU.pdf, С. 8-11;
5. Электронная библиотека: Автоматизация строительства. Новые технологии в строительстве на 2022 год. Новые технологии в строительстве дорог. Доступ: <https://volgodonsk.1cbit.ru/blog/novye-tekhnologii-v-stroitelstve-obzor-trendov-otrasli-na-2022-god/> (дата обращения: 22.03.2022 г.);
6. Сборник ГЭСН-27 «Автомобильные дороги», Доступ: http://mail.defsmeta.su/rgsn20/gsn_27.php

Podlipensky D.V., Tkachev V.G.

Podlipensky D.V.

National Research Nuclear University "MEPhI"

(Volgodonsk, Russia)

Tkachev V.G.

National Research Nuclear University "MEPhI"

(Volgodonsk, Russia)

**RESEARCH OF METHODS OF CONSTRUCTION
AND RESTORATION OF ROAD SURFACES
IN ORDER TO IDENTIFY MOST APPROPRIATE**

***Abstract:** innovative solutions in the field of road construction and repair make it possible to make the movement of vehicles safer, and the road clothes themselves more durable. Great importance in the practice of road construction is given to complex solutions that relate to a number of operational characteristics at once. We are investigating two methods: the traditional method of restoring road surfaces and the method of cold recycling.*

***Keywords:** innovative solutions, road design, construction, pavement, progress, efficiency.*

УДК 620.197.3 Пухова Д.А., Шуклин С.Г.

Пухова Д.А.

магистрант 3 года обучения

Удмуртский государственный университет

(г. Ижевск, Россия)

Шуклин С.Г.

д.х.н., профессор

Удмуртский государственный университет

(г. Ижевск, Россия)

АТОМНО-СИЛОВАЯ МИКРОСКОПИЯ В ИССЛЕДОВАНИЯХ ВЛИЯНИЯ ИНГИБИТОРНОЙ И ПОЛИМЕРНОЙ ЗАЩИТЫ НА КОРРОЗИЮ МЕТАЛЛА В НЕФТЯНЫХ СРЕДАХ

***Аннотация:** методом атомно-силовой микроскопии исследованы влияние концентрации ингибиторов и наличие полимерной защиты на коррозию металлов в нефтяных средах. С помощью программного обеспечения IA-P9 были получены статистические параметры шероховатости и перепада высот по 10 точкам. Сочетание эпоксидной смолы и графита, нанесенное на поверхность металла, эффективнее всего снизило воздействие агрессивной среды на поверхность.*

***Ключевые слова:** атомно-силовая микроскопия, ингибитор коррозии, полимерная защита, шероховатость поверхности.*

Для трубопроводов, используемых на скважинах, характерны нарушения требований по антикоррозийной защите и отсутствие достаточного контроля ее эффективности. Это является одной из причин аварий, которые могут произойти на подземном оборудовании [1]. В связи с чем защита трубопроводов от коррозии стала актуальной проблемой, требующей применения новых методов и подходов для ее решения.

Для исследования были изготовлены образцы из стали марки Ст 3 размерами 5x5 см. Каждая испытуемая среда изготавливалась в объеме 30 мл в пропорциях, представленных в таблице 1. Образцы №№ 3-9 погружались в испытуемую среду на 30 суток, образцы №№ 10-14 – на 15 суток.

Таблица 1. Состав испытуемых сред.

Компоненты	Состав среды, мас. %											
	3	4	5	6	7	8	9	10	11	12	13	14
Нефть	100	-	75	50	-	-	-	-	-	75	-	50
Серная кислота	-	100	-	-	-	-	75	50	50	-	75	-
Ингибитор СОНКОР-9920А	-	-	25	50	-	-	25	50	50	-	-	-
Ингибитор СОНКОР-9701										25	25	50
Дистиллированная вода	-	-	-	-	75	50	-	-	-	-	-	-
Гидроксид натрия	-	-	-	-	25	50	-	-	-	-	-	-
Эпоксидная смола ЭД-20	-	-	-	-	-	-	-	+	+	-	-	-
Графит	-	-	-	-	-	-	-	-	+	-	-	-

Для исследования полученных результатов образцов использовался метод атомно-силовой микроскопии. Образцы помещались на металлический держатель, для каждого образца была случайным образом выбрана и просканирована область поверхности пленки размером 5x5 мкм². С помощью программного обеспечения IA-P9 были получены статистические параметры шероховатости (Sa) и перепада высот по 10 точкам (Sz) [2].

Таблица 2. Средние значения шероховатости (S_a),
перепада высот по 10 точкам (S_z) для образцов

Образец	S_a , нм	S_z , нм
3	137,717	751,604
4	188,185	1037,418
5	151,610	725,587
6	62,265	747,182
7	63,209	353,243
8	78,758	474,590
9	277,445	1417,549
10	70,591	275,144
11	60,123	276,066
12	51,313	343,732
13	274,643	1391,656
14	51,214	317,960

По результатам АСМ исследований участков поверхностей образцов №№ 3-14 были отмечены следующие характерные особенности (рис. 1)

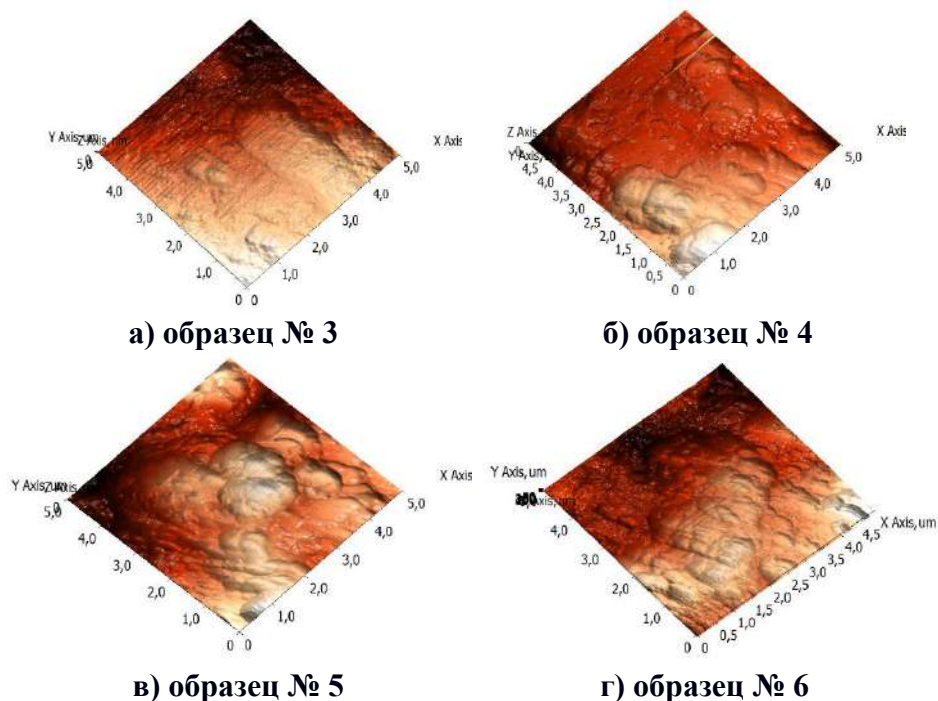



Рис. 1. АСМ-изображения участков поверхностей образцов.

Поверхность образца № 3 (рис. 1 а), погруженного в нефть, имеет выступы среднего размера, выступы неравномерно распределены по поверхности. Поверхность шероховатая, имеет многочисленные трещины. Для сравнения, поверхность образца № 4 (рис. 1 б), погруженного в серную кислоту,

имеет выступы большего размера и в большем количестве, распределенные по всей поверхности. Имеются сильный перепад высот и шероховатость. При добавлении ингибитора «СОНКОР-9920А» (25 % мас.) в нефть ситуация несколько изменилась (рис. 1 в). Шероховатость снизилась в 1,2 раза. А при добавлении того же ингибитора (50 % мас.) (рис. 1 г) шероховатость снизилась более чем в 2 раза. Поверхность стала более ровной, выступы имеют меньший диаметр. В сравнение, с ингибитором «СОНКОР-9701» за 15 суток поверхности имеют большую шероховатость с относительно низким перепадом высот. В щелочной среде испытания показали, что чем выше концентрация щелочи, тем больше шероховатость. Щелочь менее агрессивна, в результате чего поверхность более ровная и имеет выступы меньшего диаметра (рис. 1 д, е). Поверхности, погруженные в кислую ингибированную среду, проявили себя примерно одинаково: они имеют выступы большого диаметра, характерно наслоение выступов (рис. 1 ж, л). При добавлении к ингибированной среде полимерной защиты ситуация меняется. Поверхность образца, покрытого эпоксидной смолой, имеет в сравнении с вышеописанными образцами небольшие выступы и впадины (рис. 1 з). А при сочетании эпоксидной смолы и графита удалось достичь наилучшего результата. В сравнении со всеми образцами поверхность получилась ровная, гладкая, имеющая неровности маленькие по длине и ширине (рис. 1 и). Шероховатость такой поверхности на 10 нм ниже шероховатости поверхности без добавления графита и на 100 нм ниже шероховатости образца в ингибированной среде.

На основании приведенного анализа были сделаны следующие выводы: углеродистые стали характеризуются высокой способностью вступать в химические реакции с кислородом, что делает их подверженными интенсивному процессу коррозионного разрушения. Гладкая текстура поверхности предотвращает накопление агрессивных материалов, которые способны вызывать коррозию металла. В то же время, более шероховатая поверхность может задерживать влагу и загрязнения, создавая благоприятные условия для возникновения и развития коррозионного процесса. По мере роста

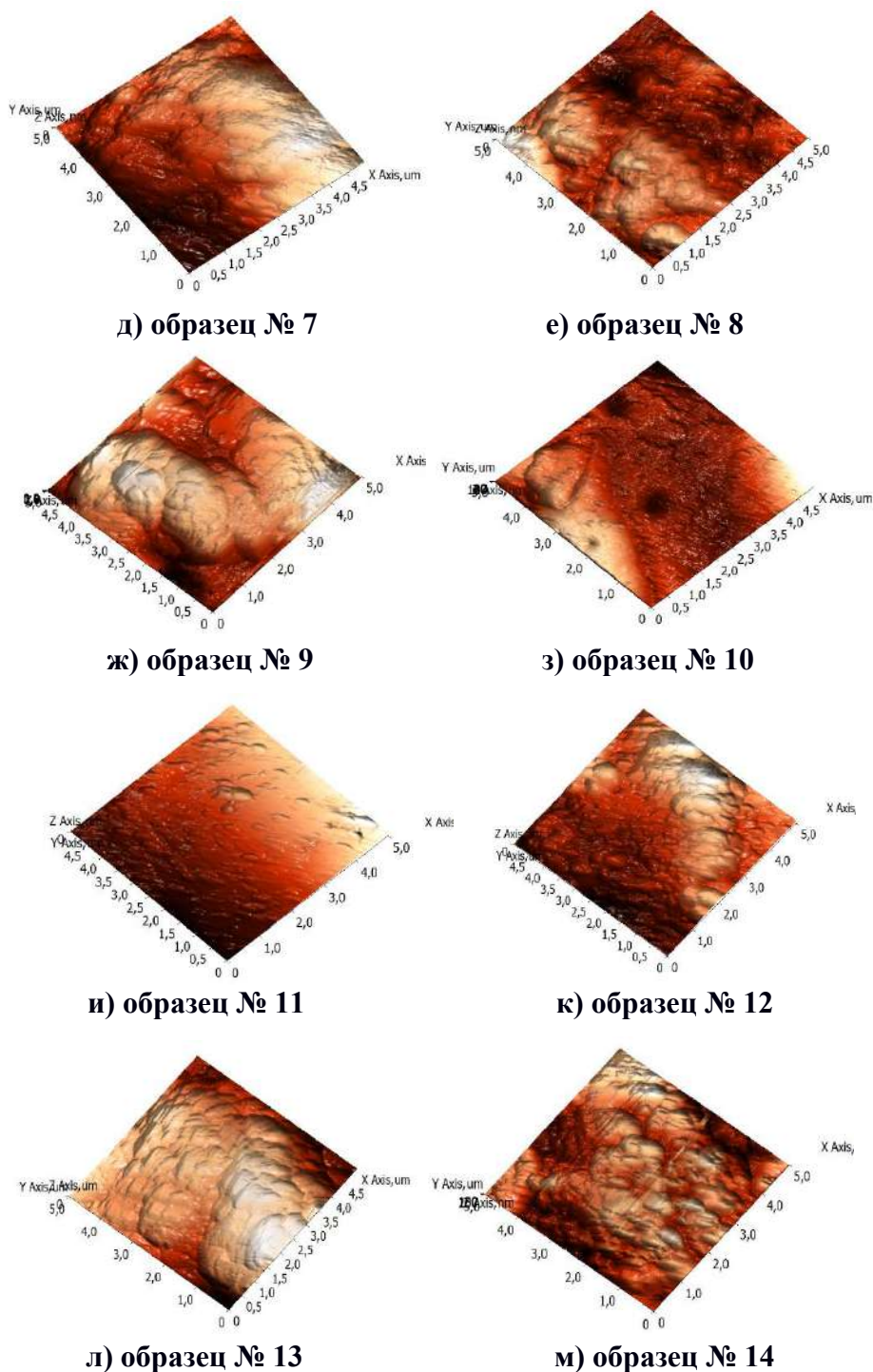
микронеровностей поверхности, увеличивается площадь контакта металла с окружающей агрессивной средой, что приводит к повышению вероятности взаимодействия металла с коррозионно-активными элементами окружающей среды. На основании проведенного анализа следует вывод, что сочетание эпоксидной смолы и графита эффективнее всего снизило воздействие агрессивной среды на поверхность. Была получена гладкая, ровная поверхность, с минимальным количеством неровностей и выступов.

СПИСОК ЛИТЕРАТУРЫ:

1. Абдиев Д.А. Исследование физико-химической сущности коррозионных процессов для обоснования методов защиты металлов от коррозии // Аллея науки. – 2019. – Т. 1, – № 3(30). – С. 709-713;
2. Каблов Е.Н., Старцев О.В., Медведев И.М. Обзор зарубежного опыта исследований коррозии и средств защиты от коррозии // Авиационные материалы и технологии. 2015. № 2 (35). С. 42-55;

Pukhova D.A., Shuklin S.G.

Pukhova D.A.

Udmurt State University

(Izhevsk, Russia)

Shuklin S.G.

Udmurt State University

(Izhevsk, Russia)

**ATOMIC FORCE MICROSCOPY IN STUDIES
OF EFFECT OF INHIBITORY AND POLYMER PROTECTION
ON RATE OF CORROSION IN OIL MEDIA**

***Abstract:** the effect of the concentration of inhibitors and the presence of polymer protection on the corrosion of metals in oil media has been studied by atomic force microscopy. With the help of IA-P9 software, statistical parameters of roughness and height difference at 10 points were obtained. The combination of epoxy resin and graphite applied to the metal surface most effectively reduced the impact of an aggressive environment on the surface.*

***Keywords:** atomic force microscopy, corrosion inhibitor, polymer protection, surface roughness.*

УДК 004.32.26 Сафин Т.Р., Смелов Д.А., Масыгина Д.А.

Сафин Т.Р.

магистрант 1 года обучения «Приборостроение»
Национальный исследовательский университет ИТМО
(г. Санкт-Петербург, Россия)

Смелов Д.А.

магистрант 1 года обучения «Мехатроника и робототехника»
БГТУ «ВОЕНМЕХ» им. Д. Ф. Устинова
(г. Санкт-Петербург, Россия)

Масыгина Д.А.

магистрант 1 года обучения «Мехатроника и робототехника»
БГТУ «ВОЕНМЕХ» им. Д. Ф. Устинова
(г. Санкт-Петербург, Россия)

**СОВРЕМЕННЫЕ МЕТОДЫ
ДИАГНОСТИКИ НЕИСПРАВНОСТЕЙ
ПОДШИПНИКОВ В СИНХРОННЫХ ДВИГАТЕЛЯХ**

***Аннотация:** на сегодняшний день во многих сферах промышленности стремятся повысить точность и быстродействие технических систем. В данной статье представлен аналитический обзор современных методов, которые основаны на использовании нейронных сетей, для диагностики неисправности подшипника качения в синхронных двигателях.*

***Ключевые слова:** диагностика, синхронный двигатель с постоянными магнитами, нейронные сети, подшипник качения.*

Неотъемлемой частью любого робототехнического комплекса являются исполнительные устройства – двигатели. В связи с высокими темпами развития науки и техники возрастают требования к производительности,

энергоэффективности и надежности исполнительных устройств. Следовательно, необходимо оперативно и достоверно диагностировать техническое состояние систем [1]. В данной работе рассматриваются современные методы диагностики подшипников двигателя СДПМ. Своевременная диагностика технического состояния машины позволяет не только опознать и устранить неисправность отдельного элемента, но и предотвратить выход из строя всей системы.

Для двигателей переменного тока средней мощности около 40% всех отказов электрических машин приходится на повреждения подшипников качения, 36% - отказ статора, 9% - отказ ротора и 15% - другие неисправностей [2]. Подшипники качения отвечают за поддержание постоянного воздушного зазора между ротором и статором, поэтому их выход из строя постепенно приводит к выходу из строя всей машины.

Для эффективной диагностики дефектов исполнительного устройства применяются современные методы диагностики, включающие в себя использование искусственных нейронных сетей, машинного обучения и методов глубокого обучения. Широкое применение находят нейронные сети прямого распространения, свёрточные и рекуррентные нейронные сети.

1. Нейронные сети прямого распространения. В нейронных сетях прямого распространения нейронные слои последовательно соединены, а информация всегда идет в одном направлении.

Принципиальная работа сети при получении информации заключается в решении поставленной задачи с минимальной ошибкой. На рисунке 1 представлена схема нейронной сети прямого распространения:



Рисунок 1. Схема нейронной сети прямого распространения.

В качестве входных данных могут выступать фазные токи, напряжения, вибрации, полученные с помощью измерительных устройств. Эти данные формируют входной слой. Далее полученная информация обрабатывается и передается в следующие слои по ребрам, которые имеют такой параметр, как вес. Вес ребер может быть разным, в связи с чем входная информация изменяется.

Существует множество методов обучения нейронной сети прямого распространения. Одним из основных является метод обратного распространения. Данный метод использует алгоритм градиентного спуска, который заключается в поиске локального минимума или максимума функции. Основными параметрами, подбирающимися вручную, являются скорость обучения и момент. Информация последовательно передается от входных нейронов к выходным, после чего вычисляется ошибка. Основываясь на данных о полученной ошибке, выполняется обратная передача информации, в которой последовательно меняется вес ребер нейронной сети. Пересчет веса производится от ошибки и функции активации.

Таким образом, ошибка показывает правильность построения архитектуры нейросети и достоверности подобранных параметров. Применение метода прямого распространения для диагностики подшипников синхронной машины варьируется в зависимости от используемых входных данных. Например, с помощью датчиков тока, установленных на двигателе, получают значения фазных токов, которые могут отличаться в зависимости от характера

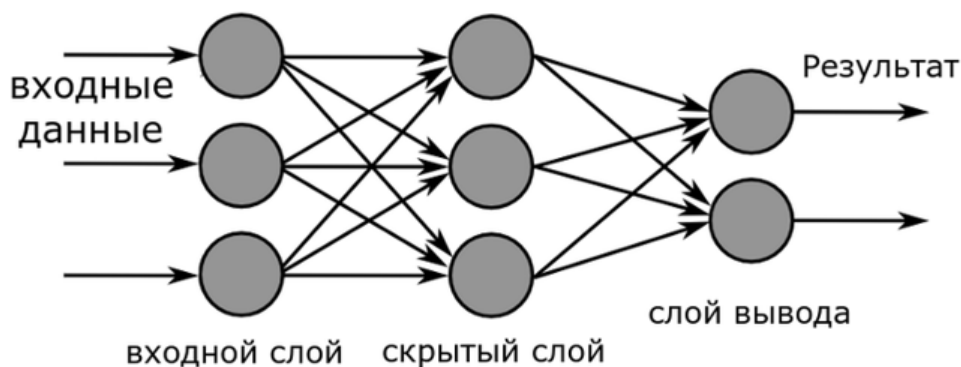
дефекта подшипника: разные значения тока двигателя при повреждении колец подшипника и повреждении тел качения. Находятся максимальное, минимальное, среднее значение. Обучив нейросеть, выбрав параметры скорости обучения, момента и смещения, решается задача классификации полученной информации, с помощью которой можно диагностировать неисправности.

2. Сверточные нейронные сети. Подход диагностики неисправностей CNFD – (Convolutional Network based Fault Diagnosis) основан на использовании сверточных нейронных сетей. Данный подход можно разделить на следующие этапы: сбор информации, построение модели, изучение признаков и принятие решений [3]. Первоначально собираются и подготавливаются данные мониторинга. Для подшипников синхронных машин входными данными могут служить виброускорения, отложенные по трем осям [4]. Также сверточные нейронные сети обучены для идентификации и классификации изображений, поэтому в качестве входной информации может быть подан голограф эквивалентных фазных токов синхронной машины. На рисунке 2 представлена схема сверточной нейронной сети:



Рисунок 2. Схема сверточной нейронной сети.

Свертка (Conv) – ключевой шаг для извлечения признаков сверточной нейронной сети, операция объединения или подвыборки (от англ. Pooling) служит для устранения избыточности и обеспечения более робастных функций после

свертки. Стандартные операции объединения включают по максимальному и среднему значению.

Применение сверточных нейронных сетей для диагностики неисправностей имеет ряд преимуществ и недостатков.

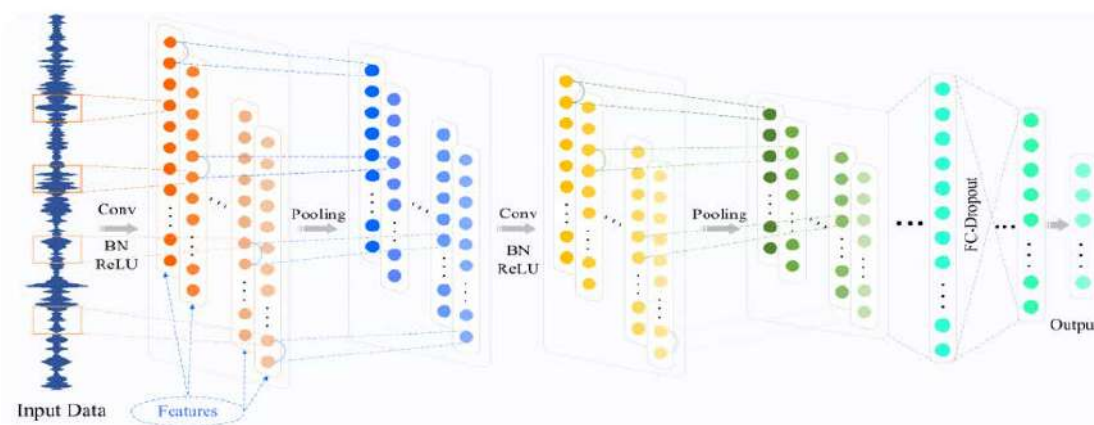
Преимущества:

Возможность избегать требования к повышенному уровню знаний предметной области,

Автоматизация процесса диагностики,

Гибкость мониторинга модели для обновления данных в реальном времени,

Комплексная интеллектуальная диагностическая модель, которая объединяет извлечения признаков и принятия решений.

Недостатки:

Сложность применения: правильная настройка параметров играет решающую роль, следовательно, подбор данных, метода, модификаций и обучения являются индивидуальными,

Снижение эффективности, при необходимости технологий преобразования данных или обработки сигналов.

3. Долгая краткосрочная память – LSTM.

LSTM – особая разновидность архитектуры рекуррентных нейронных сетей, подготовленная к обучению долговременным зависимостям, в следствие чего её можно представить как цепь соединенных между собой копий, передающих информацию на следующие копии. На рисунке 3 представлена схема сети LSTM.



Рисунок 3. Схема представления сети LSTM.

Основная часть – это состояние ячейки «горизонтальная линия, которая соединяет информацию из предыдущей ячейки с информацией, идущей в следующую ячейку». Фильтры позволяют регулировать процесс, в котором есть возможность пропускать информацию на основании установленных условий. Они состоят из слоя сигмоидальной нейронной сети σ . Данный слой возвращает числа от нуля до единицы, обозначающие, какую долю каждого блока информации следует пропустить дальше по сети. Таких фильтров три. Первый фильтр – слой фильтр забывания, позволяющий отобрать информацию в состояние ячейки. Второй фильтр – слой входного фильтра, определяющий, какие параметры следует обновить. Третий фильтр – выходной. Реализацию LSTM для диагностики синхронных машин можно осуществить различными способами. Одним из способов для диагностики неисправностей подшипников является обучение LSTM на массиве токовых данных как входных знаний. Путем решения задачи классификации возможно определять неисправности с высокой точностью.

4. Альтернативные современные методы. Существуют и другие методы диагностики с использованием искусственного интеллекта. Множества из них являются подклассами нейронных сетей, которые могут отличаться архитектурой, областью применения и типу решаемых задач. К таким методам можно отнести:

Метод опорных векторов - алгоритм создания линии или гиперплоскости, которые разделяют данные [5]. SVM часто используют в диагностике механических неисправностей в асинхронных двигателях,

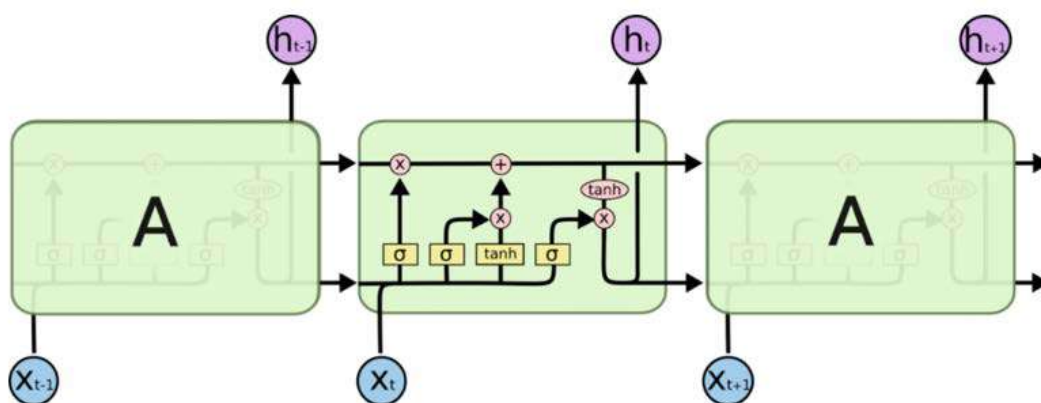
Метод автоэнкодера – это нейронные сети прямого распространения, которые восстанавливают входной сигнал на выходе [6]. Данный метод часто используют в диагностике неисправностей подшипников синхронных машинах.

5. Заключение. В данной работе были представлены современные методы диагностики неисправностей подшипников синхронных машин. Следует отметить, что все современные методы основаны на использовании нейронных сетей. Однако использование нейронных сетей для диагностики работы машин в реальном времени на данный момент времени невозможно, в связи с необходимостью подготовки входных данных и оптимизацией потребляемых, а также производящий вычислительных мощностей.

СПИСОК ЛИТЕРАТУРЫ:

1. Матвеев С. А. и др. Сравнение методов искусственного интеллекта в задачах диагностики электропривода //Extreme Robotics. – 2020. – Т. 1. – №. 1;
2. Саксонов Е. А. и др. АНАЛИЗ НЕИСПРАВНОСТЕЙ СИНХРОННЫХ ДВИГАТЕЛЕЙ С ПОСТОЯННЫМИ МАГНИТАМИ НА ОСНОВЕ МОНИТОРИНГА ВИБРАЦИИ С ИСПОЛЬЗОВАНИЕМ НЕЙРОННЫХ СЕТЕЙ //Прикаспийский журнал: управление и высокие технологии. – 2022. – №. 2 (58). – С. 141-153;
3. Jiao J. et al. A comprehensive review on convolutional neural network in machine fault diagnosis //Neurocomputing. – 2020. – Т. 417. – С. 36-63;
4. Lu C., Wang Z., Zhou B. Intelligent fault diagnosis of rolling bearing using hierarchical convolutional network-based health state classification //Advanced Engineering Informatics. – 2017. – Т. 32. – С. 139-151;

-
5. Widodo A., Yang B. S. Support vector machine in machine condition monitoring and fault diagnosis //Mechanical systems and signal processing. – 2007. – T. 21. – №. 6. – C. 2560-2574;
6. Shao H. et al. A novel deep autoencoder feature learning method for rotating machinery fault diagnosis //Mechanical Systems and Signal Processing. – 2017. – T. 95. – C. 187-204.

Safin T.R., Smelov D.A., Masyagina D.A.

Safin T.R.

ITMO National Research University
(Saint Petersburg, Russia)

Smelov D.A.

Baltic State Technical University VOENMEH
(St. Petersburg, Russia)

Masyagina D.A.

Baltic State Technical University VOENMEH
(St. Petersburg, Russia)

MODERN METHODS OF DIAGNOSTICS OF BEARING MALFUNCTIONS IN SYNCHRONOUS MOTORS

***Abstract:** today, many industries are striving to improve the accuracy and speed of technical systems. This article presents an analytical review of modern methods based on the use of neural networks to diagnose rolling bearing malfunctions in synchronous motors.*

***Keywords:** diagnostics, permanent magnets motor, neural networks, rolling bearing.*

УДК 623.7 Талабанова Н.Е., Масыгина Д.А., Смелов Д.А.

Талабанова Н.Е.

магистрант 1 года обучения «Инженерия приводных систем»,
Национальный исследовательский университет ИТМО
(г. Санкт-Петербург, Россия)

Масыгина Д.А.

магистрант 1 года обучения «Мехатроника и робототехника»,
БГТУ «ВОЕНМЕХ» им. Д. Ф. Устинова
(г. Санкт-Петербург, Россия)

Смелов Д.А.

магистрант 1 года обучения «Мехатроника и робототехника»,
БГТУ «ВОЕНМЕХ» им. Д. Ф. Устинова
(г. Санкт-Петербург, Россия)

РАЗРАБОТКА МОДЕЛИ БЕСПИЛОТНОГО ЛЕТАТЕЛЬНОГО АППАРАТА С ПРИМЕНЕНИЕМ ДВИГАТЕЛЕЙ НА ОСНОВЕ ПЕЧАТНЫХ ПЛАТ

***Аннотация:** в данной статье затрагивается задача проектирования беспилотного летательного аппарата типа «квадрокоптер» отвечающего заданным масса-габаритным требованиям, маневренности и времени автономной работы. Для обеспечения изделия требуемыми характеристиками предлагается использовать в его составе двигатель на основе печатных плат.*

***Ключевые слова:** беспилотные устройства, двигатель, печатные обмотки, квадрокоптер, робот.*

В настоящее время беспилотные летательные аппараты находят все большее применение в различных сферах. Их используют с целью обеспечения

безопасности при работе в экстремальных условиях, в труднодоступных местах, а также для изучения местности и наблюдения за погодными условиями. Для выполнения описанных задач малогабаритные беспилотные летательные аппараты должны иметь высокую маневренность. Этого можно добиться с помощью интеграции в состав робота двигателей на основе печатных плат.

Разработку модели БПЛА типа квадрокоптер следует начать с определения её состава и структуры. Предполагается, что подъем в воздух квадрокоптера осуществляется с помощью 4-х несущих винтов, приводящихся в движение бесколлекторным двигателем в бездатчиковом режиме [1]. Управление двигателями осуществляется с помощью полетного контроллера, включающего в себя приемопередающий модуль. Квадрокоптер оснащен экстероцептивным сенсором (видеокамерой). Питание в данной системе автономно и представляет собой аккумуляторные батареи. Разработанная структурная схема представлена на рисунке 1.



Рисунок 1. Структурная схема робота-квадрокоптера.

На первом этапе разработки модели предлагается осуществить проектирование конструкции квадрокоптера. Произведем выбор типа несущей конструкции – рамы БПЛА. На сегодняшний день существует множество конфигураций рам, предназначенных для различных аэродинамических схем БПЛА. Так как в данной статье рассматривается БПЛА типа «квадрокоптер»

была выбрана X-конфигурация рамы. Она является самой распространенной, так как обладает простотой и универсальностью.

Одним из важных параметров конструкции квадрокоптера является характерных размер рамы D. Данный параметр должен лежать в тех пределах значений, которые необходимы для сохранения возможности применения беспилотного аппарата в труднодоступных местах. Для разрабатываемой модели диапазон значений характерного размера положим равным 100-120 мм.

Неотъемлемой частью конструкции квадрокоптера являются винты. Определяющим параметром при выборе винта является его номинальная тяга, а также диаметральный размер, который должен соответствовать характерному размеру корпуса. Для подавляющего числа хорошо спроектированных винтов КПД составляет более 80% [2]. Положим массу разрабатываемого изделия (включая электронные компоненты) равной 150 г. Тогда, приняв запас по требуемой тяге в 1,2-1,5 раз, можно определить расчетную тягу – 225 г. При наличии двигателей в количестве четырех штук расчетная тяга будет составлять 56 г. Для разрабатываемого квадрокоптера были выбраны винты GF3018-2.

Второй этап разработки предполагает выбор компонентной базы квадрокоптера. Осуществим подбор полетного контроллера, приемника, полезной нагрузки. Произведем расчет аккумуляторных батарей для обеспечения автономного передвижения робота в течении не менее 10 минут.

Из ряда полетных контроллеров, представленных на рынке, был выбран GPRC GEP-35A-F411 AIO [3]. Недостатком данной модели является отсутствие приемопередатчика. Соответственно, дополнительно был выбран миниатюрный приёмник TBS NanoRX.

В состав разрабатываемого квадрокоптера входит экстероцептивный сенсор – видеокамера. Важно, чтобы она была миниатюрной и не лишала БПЛА манёвренности. Для разрабатываемого квадрокоптера была подобрана камера AIO 5.8G VTX Cam, включающая в себя встроенный видеопередатчик.

На третьем этапе после выбора компонентов и зная номинальное напряжение и ток электродвигателей можно определить параметры

аккумуляторной батареи. Наиболее распространёнными в применении являются литий-полимерные (LiPo) аккумуляторные батареи (далее АБ), которые имеют высокую удельную емкость [4]. Определим требуемое напряжение АБ. Необходимое для двигателя напряжение составляет 0,9 В, учтя также питание для бортовой электроники, примем напряжение АБ - 3,7 В. Для обеспечения питания видеокамеры (5 В) будем использовать импульсный повышающий преобразователь. Далее необходимо определить емкость АБ. Расчет минимальной емкости АБ производился исходя из максимального тока потребления, который определяется электродвигателем. Его значение составляет 24,7 А. Усилитель мощности электродвигателя при этом без учета КПД потребляет от батареи 23 Вт. Для четырех электродвигателей общий ток потребления от АБ составляет 24 А [5]. Тогда минимальная емкость АБ составляет 4,8 Ач. При указанном потреблении емкости АБ хватит на 12 минут полета. Исходя из выполненной оценки минимальной емкости аккумулятора, была подобрана модель АБ типа ROBITON LGC3000 20A.

Произведя подбор компонентов и проанализировав существующие на мировом рынке аналоги определим эскизный облик робота-квадрокоптера. Учтем, что необходимо предусмотреть монтажные отверстия для крепления электродвигателей к раме, расположение дополнительных регулировочных элементов относительно осей квадрокоптера для поиска и регулировки центра масс. А также учтем особенно расположения полетного контроллера. Его необходимо крепить к раме с помощью специальных стоек-демпферов и располагать в центре масс. Следуя данным требованиям, была разработана трехмерная модель (рисунок 2).



Рисунок 2. 3D-модель эскизного облика квадрокоптера.

В представленной статье предложена модель робота квадрокоптера в состав которой входит собственно разработанный двигатель с печатными обмотками. Применение данного двигателя позволило увеличить маневренность, снизить шум и вибрации. По результатам разработки возможно дальнейшее изготовление изделия в целях последующей отладки и использования по целевому назначению.

СПИСОК ЛИТЕРАТУРЫ:

1. Лукас, Ж. Редкие земли: наука, технология, производство и использование / Ж. Лукас [и др.] — Амстердам: Эльзевир, 2014. — 370 с.;
2. Ландау Л.Д., Лифшиц Е.М. Теория поля. — Издание 7-е, исправленное. — Москва: Наука, 1988. — 512 с. — («Теоретическая физика», том II);
3. Массивы Хальбаха «SDM Magnetism» [Электронный ресурс]. URL: ru.sdmmagnetic.com/массивы-Хальбаха/ (дата обращения: 29.04.2023);
4. Медведев, А.М. Печатные платы — Москва: Техносфера, 2011. — 47 с.;
5. Нелатуру, К. Расчёт двигателя квадрокоптера [Электронный ресурс]. URL: <https://www.calctool.org/machines-and-mechanisms/drone-motor/> (дата обращения: 05.05.2023).

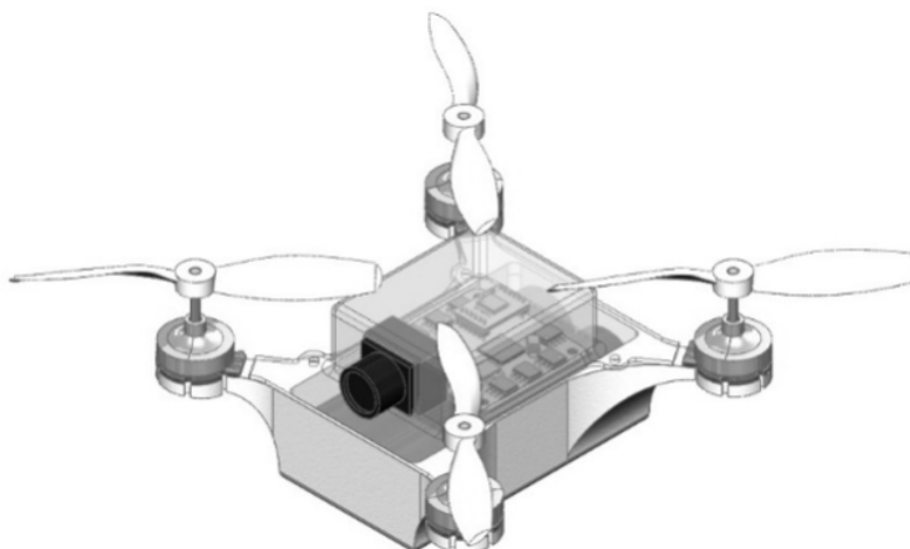
Talabanova N.E., Masyagina D.A., Smelov D.A.

Talabanova N.E.

ITMO National Research University

(St. Petersburg, Russia)

Masyagina D.A.

Baltic State Technical University VOENMEH

(St. Petersburg, Russia)

Smelov D.A.

Baltic State Technical University VOENMEH

(St. Petersburg, Russia)

DEVELOPMENT OF MODEL OF UNMANNED AERIAL VEHICLE USING PRINTED CIRCUIT BOARD-BASED ENGINES

***Abstract:** this article touches upon the problem of designing an unmanned aerial vehicle of the "quadcopter" type that meets the specified mass-dimensional requirements, maneuverability and battery life. To provide the product with the required characteristics, it is proposed to use an engine based on printed circuit boards in its composition.*

***Keywords:** unmanned devices, motor, printed windings, quadcopter, robot.*

УДК 661.257-952 Ярмаков Р.Р., Агарков П.В.

Ярмаков Р.Р.

магистрант. Направление подготовки:

Автоматизация технологических процессов и производств.

Негосударственное частное образовательное учреждение высшего образования

Технический университет УГМК

(г. Верхняя Пышма, Россия)

Агарков П.В.

магистрант. Направление подготовки:

Автоматизация технологических процессов и производств.

Негосударственное частное образовательное учреждение высшего образования

Технический университет УГМК

(г. Верхняя Пышма, Россия)

**ТЕХНИЧЕСКОЕ ПЕРЕООРУЖЕНИЕ ЦЕХА СЕРНОЙ КИСЛОТЫ
ООО «ММСК» С ИЗМЕНЕНИЕМ СХЕМЫ ПЕРЕРАБОТКИ
МЕТАЛЛУРГИЧЕСКОГО ГАЗА С ОДИНАРНОГО
КОНТАКТИРОВАНИЯ НА СХЕМУ ДК/ДА**

Аннотация: в данной статье рассматривается определение технической возможности перевода существующего сернокислотного производства на схему ДК/ДА с обеспечением переработки отходящих газов медеплавильного производства с более высокой концентрацией SO_2 до 13,0 % об. на входе в цех серной кислоты при объеме перерабатываемых газов 150 тыс. нм³/ч.

Перевод сернокислотного производства на схему ДК/ДА позволит увеличить степень утилизации SO_2 и выпуск товарной продукции (серной кислоты), а также снизить выбросы загрязняющих веществ в атмосферу.

Ключевые слова: серная кислота, плавильный агрегат, техническое перевооружение, одинарное контактирование, экология, товарная продукция, схема ДК/ДА.

Сырьем для производства серной кислоты являются отходящие газы шахтных печей, плавильного агрегата «Победа» и конвертеров.

На сегодняшний день цех серной кислоты (ЦСК) ООО «ММСК», предназначенный для производства серной кислоты из отходящих газов медеплавильного цеха по классической схеме (схеме одинарного контактирования), представлен следующими технологическими системами:

— технологическая система №1 производительностью по объему перерабатываемого газа 50 000 $\text{м}^3/\text{час}$, техническое перевооружение проведено в 2011-2017 гг.

— технологическая система №2 производительностью по объему перерабатываемого газа 100 000 $\text{м}^3/\text{час}$, строительство 2004 – 2008 г.

Существующие мощности цеха серной кислоты ограничивают производительность металлургических агрегатов. Кроме того, в соответствии с требованиями Федерального Закона № 195-ФЗ от 26.07.19 г. «О проведении эксперимента по квотированию выбросов загрязняющих веществ и внесении изменений в отдельные законодательные акты Российской Федерации в части снижения загрязнения атмосферного воздуха», для ООО «ММСК» установлены квоты выбросов загрязняющих веществ с учетом достижения целевых показателей Указа Президента РФ № 204 от 07.05.2018 г. (снижение совокупного объема выбросов загрязняющих веществ в атмосферный воздух не менее, чем на 20%).

В случае превышения установленных квот выбросов загрязняющих веществ, возникают следующие риски:

- фиксация САКВ превышений SO_2 на источниках выбросов с передачей результатов измерений в режиме онлайн в контрольно-надзорные органы,

- возникновения необходимости разработки и выполнения Программы повышения экологической эффективности с перечнем мероприятий по очистке выбросов с целью достижения установленных квот, которая потребует

дополнительного объема капитальных вложений с ограниченным сроком реализации,

- предъявление предприятию ущерба за вред, причиненный атмосферному воздуху, сверхлимитных платежей за осуществление выбросов загрязняющих веществ в атмосферный воздух, штрафных санкций.

В сложившихся условиях предлагается техническое перевооружение цеха серной кислоты с изменением схемы переработки металлургического газа с одинарного контактирования на схему ДК/ДА. Реализация предлагаемых мероприятий позволит перерабатывать металлургические газы с высокой концентрацией диоксида серы, тем самым исключив необходимость их разубоживания с увеличением объема.

Стратегической целью проекта технического перевооружения является исключение превышения установленных квот выбросов загрязняющих веществ и возникающих вследствие этого рисков за счет утилизации всего объема серы, поступающей с исходным медьсодержащим сырьем, без ограничения производства.

Для перевода существующих технологических систем с одинарного контактирования на процесс ДК/ДА и минимизации конструктивных изменений были приняты решения:

- поскольку объемы и составы металлургических газов, направляемых в промывные отделения технологических систем № 1 и № 2, соответствуют регламентным значениям, изменения технологии и аппаратного оформления отделений очистки газа не требуется, промывные отделения указанных технологических систем работают в регламентных режимах,

- на каждом контактном узле существующие теплообменники после второго слоя катализатора демонтируются, вместо них устанавливаются по два новых теплообменника для охлаждения газа, поступающего на промежуточную абсорбцию и нагрева газа, поступающего после промежуточной абсорбции на

вторую ступень конверсии. Технические характеристики новых теплообменников определяются расчетами,

- существующие циклы моногидратных абсорберов используются в качестве первой (промежуточной) абсорбции

- для конечной абсорбции строятся новые циклы конечных абсорберов

- на входном газоходе в сушильную башню оборудуется подсос атмосферного воздуха и перед компрессорным отделением организовывается подсос после конечных моногидратных абсорберов,

- для первоначального разогрева контактных аппаратов после капитального ремонта, а также для разогрева после ППР и для поддержания температурного режима в случае снижения содержания диоксида серы в исходных металлургических газах, дополнительно устанавливается новый пусковой подогреватель в составе топки, тягодутьевого механизма и теплообменника,

- разбавление моногидрата в циклах конечных абсорберов производится кислотой сушильных циклов, при этом образующий избыточный моногидрат направляется в циклы промежуточных абсорберов.

Выводы:

1. Включение г. Медногорска в список 12 городов по указу Президента РФ № 204 от 07.05.2018 г. и оборудование основных источников выбросов системами автоматического контроля (САКВ) с передачей результатов в режиме онлайн в Росприроднадзор, МПР с 2028г. приводит к необходимости увеличения эффективности утилизации технологических газов.

2. Постоянное ужесточение требований к качеству серной кислоты приводит к ограничению сбыта товарной продукции и, как следствие, к дополнительным затратам на ее утилизацию. Реализация схемы утилизации технологических газов на схему ДК/ДА с заменой мокрых электрофильтров позволит производить серную кислоту 1 сорта (и/или улучшенную).

СПИСОК ЛИТЕРАТУРЫ:

1. Амелин А.Г., Производство серной кислоты, Изд. «Химия», 1971;
2. Амелин А. Г., Технология серной кислоты, 2 изд., М., 1983;
3. Справочник сернокислотчика под редакцией К.М. Малина, Изд. «Химия», 1971;
4. Павлов К.Ф., Романков П.Г., Носков А.А., Примеры и задачи по курсу процессов и аппаратов химической технологии, «Госхимиздат», 1961;
5. Москвичев Ю.А. Теоретические основы химической технологии, М., 2005;
6. Васильев Б. Т., Отвагина М. И., Технология серной кислоты, М., 1985;
7. Основные процессы и аппараты химической технологии/ под ред. Ю.И. Дытнерского, М., 1991

Yarmakov R.R., Agarkov P.V.

Yarmakov R.R.

Technical University of Ural Mining and Metallurgical Company
(Verkhnyaya Pyshma, Russia)

Agarkov P.V.

Technical University of Ural Mining and Metallurgical Company
(Verkhnyaya Pyshma, Russia)

**TECHNICAL RE-EQUIPMENT OF SULFURIC ACID WORKSHOP
OF MMSK LLC WITH CHANGE IN SCHEME OF PROCESSING
METALLURGICAL GAS FROM SINGLE
CONTACTING TO DC/DA SCHEME**

***Abstract:** this article discusses the definition of the technical feasibility of transferring the existing sulfuric acid production to the DC scheme/YES, with the provision of processing of waste gases of copper smelting production with a higher concentration of SO₂ up to 13.0 % vol. at the entrance to the sulfuric acid workshop with a volume of processed gases of 150 thousand nm³/h.*

The transfer of sulfuric acid production to the DC/DA scheme will increase the degree of SO₂ utilization and the production of marketable products (sulfuric acid), as well as reduce emissions of pollutants into the atmosphere.

***Keywords:** sulfuric acid, melting unit, technical re-equipment, single contacting, ecology, commercial products.*

УДК 6

Жигалова О.А.

Пермский государственный аграрно-технологический университет

им. академика Д.Н. Прянишникова

(г. Пермь, Россия)

**СОВРЕМЕННОЕ СОСТОЯНИЕ
И ТЕНДЕНЦИИ РАЗВИТИЯ РЫНКА
НЕФТЕПРОДУКТОВ РОССИЙСКОЙ ФЕДЕРАЦИИ**

Аннотация: статья посвящена исследованию современного состояния и тенденции развития рынка нефтепродуктов Российской Федерации. В статье рассмотрены основные направления деятельности нефтепереработки РФ, проанализированы основные тенденции рынка сбыта нефтепродуктов.

Ключевые слова: нефтегазовый комплекс, государственная поддержка, целевая программа, нефть, сжиженный природный газ, нефтегазопереработка.

Нефтяной сектор это один из базовых элементов в экономике России и является основной ролью в формировании доходов государственного бюджета страны.

В настоящий период времени нефтегазовый сектор в России проживает сложный период. Несколько негативных факторов одновременно наложились на его развитие, в основном секционная политика США и западных государств.

С учетом геополитических санкций связано нарушение логистических цепочек поставок углеводородов на экспорт, заменить российские углеводороды альтернативными поставками из других стран, ограничено финансирование зарубежной отрасли и участие международных компаний в российских проектах, запрещена поставка оборудования и технологий.

Под вышесказанными санкциями находится не только Россия, но и многие другие страны с богатым нефтегазовым потенциалом.

Источником многих проблем стали наблюдаемые в последнее время нерыночные условия и непредсказуемость работы отрасли, используемые в целях создания конкурентного преимущества в реальных секторах экономики.

Российский нефтегазовый сектор проживает очень непростой период: санкционное давление, ограничения, связанные с пандемией Ковид-19, и усиленное экономическое давление негативно сказываются не только на функционировании отрасли, но и на экономике России и мира в целом.

Возникающие проблемы вызывают, в первую очередь, необходимость расширения рынка сбыта, выстраивания производственных и новых логистических цепочек, импортозамещения оборудования и технологических процессов.

Одна из самых острых, важных проблем, с которыми столкнулись нефтегазовые компании и чему прежде всего уделяется основное внимание государства, это проблема, которая связана с нарушением логистики экспортных поставок. Исторически сложилось, что большая часть российской логистики была ориентирована на европейский рынок. В нынешней ситуации необходима переориентация поставок нефти и газа.

Что касается нефти, то в результате санкций проблемы в части поставок возникли, но они должны уменьшаться по мере того, как будут выстроены новые логистические цепочки. Например, в кратчайшие сроки должна быть увеличена пропускная мощность нефтепровода «Восточная Сибирь – Дальний Восток». В связи с возникшими такими трудностями компании вынуждены сократить добычу нефти в 2022 году по сравнению с 2021 годом до 500 млн. тонн, т.е. на 5 %. Незначительное сокращение добычи газа произойдет и в газовой отрасли.

В газовой отрасли деятельность должна быть сосредоточена в основном по двум направлениям.

Поскольку в перспективе поставки на Запад будут сокращаться, необходимо продолжить тенденцию последних лет – диверсифицировать экспорт на быстро развивающиеся рынки Юго-Восточной Азии. Поставки в Китай за последние годы набирают обороты.

Кроме этого, магистрального трубопровода, поставки газа намечены по трубопроводам Сила Сибири-2 и Сила Сибири-3. Причем Сила Сибири-2 будет использовать ресурсную базу Западной Сибири, изначально предусмотренную для поставок газа в Европу. Поэтому запуск стройки Сила Сибири-2 вызвал в Европе волну негатива. Большие возможности для развития транспортировки углеводородов предоставляет Северный морской путь. Восточная газовая программа будет ускорена: соединение единой системы газоснабжения с восточной системой газоснабжения, перемычка с газопроводом Сахалин – Хабаровск – Владивосток и ускорение переговоров с нашими партнерами по продаже газа по Сила Сибири-2.

Расширение снабжения продукции внутреннего рынка – еще одно направление диверсификации поставок, причем с усилением продаж на газоснабжение населения регионов. Россия, которая имеет огромные запасы природного газа, слабо газифицирована, в стране огромный неохваченный внутренний рынок. Работы по проведению газификации ведутся, но их, несомненно, нужно интенсифицировать. Этому будут способствовать и газопроводные магистрали Сибирь-1, Сибирь-2, Сибирь-3, благодаря которым возможна газификация регионов восточной части страны.

Еще в нефтяном бизнесе имеется проблема использования иностранного оборудования и технологий. Вопрос импортозамещения в переработке нефти государством была поставлена перед ТЭК (топливно-энергетический комплекс) еще в 2015 году, но осталось много нерешенных направлений, которые создают ряд проблем в связи с введенными санкциями.

В России всегда огромное внимание уделялось развитию транспортировки нефти и газа трубопроводом. Прежде всего этому способствовало географическое положение России – близость рынков сбыта. В нынешних современных условиях приоритеты меняются, и для расширения рынка сбыта продукции, особенно в географически отдаленные страны, необходимо развивать производство сжиженного природного газа (СПГ). Рынок сжиженного природного газа должен стать для России новой точкой роста в

энергетике, для этого страна имеет необходимые условия, в первую очередь громадную ресурсную базу. Россия может стать одним из лидеров в поставках СПГ тем более, что многие страны в этом заинтересованы и имеют необходимую инфраструктуру для принятия СПГ.

В настоящее время Россия активно реализует сжиженным газом, в том числе с Китаем, куда первые поставки были осуществлены в 2019 году по Северному морскому пути (СМП), причем за короткие сроки – 19 дней. Но здесь все та же проблема – использование западного оборудования и технологий.

Наше правительство готовы выделить средства на решение этой проблемы, в результате чего в России будет увеличено производство СПГ с современных 30 млн. т. до 100 млн. т. в будущем, то есть до уровня США и Австралии, которые являются лидерами в торговле СПГ.

Президентом России в 2019 году была поставлена задача увеличить грузоперевозки по северному морскому пути к 2024 году до 80 млн тонн в год. Главным грузом будут сырьевые ресурсы Арктики, где основную долю должен составлять российский СПГ. Анализ динамики грузоперевозок по северному морскому пути дает основание утверждать, что поставленная задача будет выполнена.

В развитии северного морского пути много проблем, одна из них – налаживание регулярной круглогодичной навигации, потому что ледоколы Росатома осуществляют ежегодно только единичные проводки.

Санкции коснулись самого уязвимого места нефтегазовой отрасли – ее технического оснащения: предоставление технологий и поставки оборудования, особенно на глубоководных участках арктического шельфа, сервисных услуг и инвестиций. Приходится принять факт, что оборудование и технологии много лет закупались за границей, и недостаточно развивалось производство в нашей России, в стране с самыми крупными запасами газа в мире, в стране, многие годы возглавлявшей или делившей с Саудовской Аравией первое место по добыче нефти. В сложившихся условиях необходимо стимулирование развития производства отечественного оборудования, причем инновационного,

соответствующего передовым мировым образцам, а также современных технологий.

Топливо-энергетический комплекс (ТЭК) и особенно его нефтегазовые отрасли в настоящее время становятся важной сферой развития инноваций в стране в связи с переходом к добыче углеводородов на больших глубинах, шельфе морей и Ледовитого океана, к их добыче из горючих сланцев, эксплуатации бедных нефтяных месторождений, транспортировке продукции по трубопроводам и т.п.

Принудительный запрет России осуществлять инвестиционные и инновационные заимствования на рынках Европы и США дает считать причинами будущих проблем российского ТЭК и прежде всего нефтяного сектора. Хотя на самом деле будущее нефтяного комплекса определяет природный фактор, но санкции не позволяют перейти к новому этапу развития ТЭК России, связанному с «арктической революцией», «сланцевой революцией» и другими технологическими прорывами.

В условиях сегодняшних санкций основные направления развития нефтегазового комплекса России можно свести к следующему.

1. Необходимо нарастить реализацию продукции нефтегазового комплекса России: трубопроводного, железнодорожного, развивать Северный морской путь с достижением поставленных объемов грузоперевозок сырья, чтобы в короткие сроки перенаправить экспорт нефти и газа с европейских рынков на перспективные рынки Юго-Восточной Азии, к тому же это станет эффективным инструментом развития восточных регионов России.

2. В целях диверсификации логистики и расширения рынков сбыта необходимо наращивать производство сжиженного природного газа, чтобы стать конкурентоспособным в этом сегменте и занять лидирующие позиции в мировой торговле сжиженным газом.

3. В связи с развитием северного морского пути и увеличением грузоперевозок СПГ встает необходимость организации судоремонта не только на Северо-Западе, но и на Дальнем Востоке, чтобы была возможность

ремонттировать пострадавшие суда, и они могли вернуться для продолжения эксплуатации и погрузки новой партии СПГ.

4. Из первоочередных задач является производство конкурентоспособного отечественного оборудования и разработка технологий, не уступающих западным. Со стороны нашего государства необходимы меры по поддержке российских производителей оборудования особенно для Арктической зоны. То есть необходимо запустить новый длинный инновационно-инвестиционный цикл путем освобождения от налогообложения прибыли, направляемой на научно-исследовательские и опытно-конструкторские работы.

СПИСОК ЛИТЕРАТУРЫ:

1. Бахтин, К. Российский нефтегаз: хорошо справились в 2022 году. Что дальше? /Электронный ресурс / К. Бахтин, В. Мордовцев // Финансовый портал Финам.ру. Публикации 20.12.2022. – URL: <https://www.finam.ru/publications/item/rossiyskiy-neftegaz-khorosho-spravilis-v-2022-godu-postaraemsya-v-2023-godu-20221220-1522/> (07.11.2023);
2. Козлов, Д. Газета «Коммерсантъ» № 31/П от 20.02.2023. – URL: <https://www.kommersant.ru/doc/5839463> (дата обращения 06.11.2023);
3. Лунина, Д. С. Современное состояние и перспективы развития нефтеперерабатывающего комплекса России / Д. С. Лунина, Р. Ю. Покровская. — Текст: непосредственный // Молодой ученый. — 2017. — № 3 (137). — С. 118-121. — URL: <https://moluch.ru/archive/137/38296/> (дата обращения: 08.11.2023);
4. Маринина, О.А. Оценка стратегий развития российского сектора нефтепереработки. - Текст: непосредственный // Российский экономический интернет-журнал. — 2023. — № 1. — С. 1-18. — URL: <https://www.e-rej.ru/upload/iblock/4ae/6c8fz8edibqzewy8qrdj4n85q38mfbqf.pdf> (дата обращения: 08.11.2023);

-
5. Рузлева, Е. Стоит ли инвестировать в нефтяные компании после нового эмбарго [Электронный ресурс] / Е. Рузлева // Сетевое издание Forbes. 07.02.2023. – URL: <https://www.forbes.ru/investicii/484634-stoit-li-investirovat-v-neftanyekompanii-posle-novogo-embargo> (дата обращения 07.11.2023);
6. Тихонов, С. Каким станет следующий год для нефтегазовой отрасли России /Электронный ресурс / С. Тихонов // Российская газета. – 11.10.2022. – URL: <https://rg.ru/2022/10/11/sygraem-na-trube.html> (31.10.2023).

Zhigalova O.A.

Perm State Agrarian and Technological University
(Perm, Russia)

**CURRENT STATE AND DEVELOPMENT
TRENDS OF OIL PRODUCTS MARKET
OF RUSSIAN FEDERATION**

***Abstract:** the article is devoted to the study of the current state and trends in the development of the oil products market of the Russian Federation. The article considers the main activities of the Russian oil refining industry, analyzes the main trends in the oil products market.*

***Keywords:** oil gas complex, state support, target program, oil, liquefied natural gas, oil gas processing.*

УДК 614.84 *Баяндина А.А., Зарипова Л.Х.*

Баяндина А.А.

студент группы МПБ01з-23-01

Уфимский государственный нефтяной технический университет

(г. Уфа, Россия)

Зарипова Л.Х.

канд. биол. наук, доцент кафедры пожарной и промышленной безопасности

Уфимский государственный нефтяной технический университет

(г. Уфа, Россия)

ИССЛЕДОВАНИЕ ПСИХОЛОГИЧЕСКИХ ПОСЛЕДСТВИЙ ПРОФЕССИОНАЛЬНОГО СТРЕССА У ПОЖАРНЫХ

Аннотация: в работе были изучены психологические последствия профессионального стресса у пожарных. На основе корреляционного анализа раскрыта специфика тесных взаимосвязей между переменными невротических состояний и суицидального риска как особенностей психологических последствий профессионального стресса у пожарных.

Ключевые слова: профессионально-важные качества, профессиональный стресс, стрессоустойчивость, эмоциональное выгорание, психологическая адаптация.

Актуальность исследования обусловлена спецификой профессиональной деятельности пожарных, которая предъявляет к сотрудникам высокие требования, связанные с социальной ответственностью и необходимостью действовать в непредсказуемых ситуациях. Влияние негативных факторов окружающей среды в синтезе с мощными психогенными раздражителями, недостатком информации и времени на размышление и принятие адекватного решения, бесконечно сопутствуют их труд [3, с. 12]. Это снижает

результативность деятельности, является фактором промахов в работе при чрезвычайных происшествиях, инициирует изнеможение сотрудников, нервно-психические расстройства, мощный эмоциональный стресс [4, с. 68].

Особенность профессиональной деятельности пожарных-спасателей сопряжена со внушительным психоэмоциональным напряжением, рождаемым экстремальными условиями работы, а еще с внушительной психологически-этической ответственностью за самочувствие и жизнь людей [2, с. 25]. Пожары и катастрофы всегда были и остаются гнетущим бедствием.

Пожарные-спасатели беспрестанно ощущают профессиональный и травматический невроз, и когда уровень их нервно-психической стабильности оказывается слабо высоким для противодействия давлению внешних напряженных стечений, то постоянное нервнопсихическое перенапряжение содействует выработыванию симптома эмоционального выгорания [1, с. 43].

Целью нашего исследования стало изучение специфики психологических последствий профессионального стресса у пожарных. Мы рассматривали психологические особенности адаптации к профессиональному стрессу, эмоциональную устойчивость, симптомы и синдромы выгорания у пожарных, и склонность к суицидальному риску.

В исследовании приняло участие 100 пожарных МБУ УПО г. Уфы (мужского пола), в независимости от возраста и стажа работы. При проведении математического анализа сформировались результаты психологических особенностей пожарных, которые показали, что распределение большинства переменных отличается от нормального, таким образом, мы приняли решение о применении непараметрических критериев для статистического анализа данной выборки.

При проведении корреляционного анализа использовался r -критерий Пирсона для определения силы и направления взаимосвязи переменных невротических состояний, профессионального выгорания и суицидального риска. При этом обнаружено существование 27 значимых корреляций из 28 возможных, все показатели корреляции значимы на 1% и 5% уровне, что

подтверждает нашу гипотезу о том, что имеется специфика данных взаимосвязей. В таблице 1. представлены показатели r-значения корреляции для определения значимости переменных.

Таблица 1. Коэффициенты r-значения корреляции по критерию Пирсона

	ДПВ Эмоционально е истощение	ДПВ Деперсонализ ация	ДПВ Редукция личных достижений	ДПВ Интегральный показатель профессионального выгорания
ОНС Тревога	-0,4446	-0,1792	0,5024	-0,4639
ОНС Невротическая депрессия	-0,5200	-0,3659	0,6405	-0,6307
ОНС Астения	-0,4775	-0,2405	0,6152	-0,5464
ОНС Истерический тип реагирования	-0,5409	-0,3797	0,5946	-0,6265
ОНС Обсессивно- фобические нарушения	-0,4611	-0,2054	0,5550	-0,5029
ОНС Вегетативные нарушения	-0,4632	-0,2943	0,5678	-0,5460
АЮ Суицидальный риск	0,3094	0,1994	-0,2263	0,3042

В результате корреляционного анализа с применением критерия Пирсона нами обнаружены статистически значимые обратные связи между переменными эмоционального истощения и тревогой ($r = -0,4446$, $p = 0,0000$), невротической депрессией ($r = -0,5200$, $p = 0,0000$), астенией ($r = -0,4775$, $p = 0,0000$), истерическим типом реагирования ($r = -0,5409$, $p = 0,0000$), обсессивно-фобическими нарушениями ($r = -0,4611$, $p = 0,0000$), вегетативными

нарушениями ($r = -0,4632$, $p = 0,0000$). А также, прямая связь между переменными суицидальным риском ($r = 0,3094$, $p = 0,00173$).

В ходе корреляционного анализа нами обнаружены отрицательные корреляции между переменными деперсонализации и невротической депрессией ($r = -0,3659$, $p = 0,00018$), астенией ($r = -0,2405$, $p = 0,01593$), истерическим типом реагирования ($r = -0,3797$, $p = 0,00010$), обсессивно-фобическими нарушениями

($r = -0,2054$, $p = 0,04038$), вегетативными нарушениями ($r = -0,2943$, $p = 0,00296$). И положительная взаимосвязь выделена между деперсонализацией и суицидальным риском ($r = 0,1994$, $p = 0,04666$).

Также, данные корреляционного анализа показывают статистически значимые прямые связи между переменными редукции личных достижений и тревогой ($r = 0,5024$, $p = 0,00000$), невротической депрессией ($r = 0,6405$, $p = 0,00000$), астенией ($r = 0,6152$, $p = 0,00000$), истерическим типом реагирования ($r = 0,5946$, $p = 0,00000$), обсессивно-фобическими нарушениями ($r = 0,5550$, $p = 0,00000$), вегетативными нарушениями ($r = 0,5678$, $p = 0,00000$). Обратная же связь оказалась между переменными редукции личных достижений и суицидальным риском ($r = -0,2263$, $p = 0,02358$).

По полученным данным установлены отрицательные значимые связи между переменными показателя профессионального выгорания и тревогой ($r = -0,4639$, $p = 0,0000$), невротической депрессией ($r = -0,6307$, $p = 0,0000$), астенией ($r = -0,5464$, $p = 0,0000$), истерическим типом реагирования ($r = -0,6265$, $p = 0,0000$), обсессивно-фобическими нарушениями ($r = -0,5029$, $p = 0,0000$), вегетативными нарушениями ($r = -0,5460$, $p = 0,0000$). Также выявлено положительное соотношение между показателем профессионального выгорания и суицидальным риском ($r = 0,3042$, $p = 0,00209$).

Таким образом, переменные: невротическая депрессия, астения, истерический тип реагирования, обсессивно-фобические нарушения и вегетативные нарушения, отрицательно коррелируют с эмоциональным истощением, деперсонализацией, профессиональным выгоранием, и

положительно с редукцией личных достижений. Это значит, что пожарные, имеющие вышеуказанные невротические состояния, имеют повышенный показатель профессионального выгорания, и очень низкий уровень самооценки. Переменная суицидального риска выявила прямые взаимосвязи с эмоциональным истощением, деперсонализацией, профессиональным выгоранием, и обратно коррелирует с редукцией личных достижений. Это показывает, что пожарные с высоким уровнем суицидального риска, имеют высокое значение эмоционального истощения и выгорания. И при этом, низкий уровень своей самооценки, а также занижают свои профессиональные достижения.

На основании вышеизложенного можно сделать вывод о том, что в ходе корреляционного анализа раскрыта специфика тесных взаимосвязей между переменными невротических состояний и суицидального риска как особенностей психологических последствий профессионального стресса у пожарных. Наибольшее количество связей с другими переменными обнаруживают характеристики эмоционального истощения, деперсонализации и интегрального показателя профессионального выгорания. Это показывает, что чем сильнее выражены признаки профессионального стресса, тем ярче проявляются негативные эмоции истощения и больше трудностей в межличностном общении у сотрудников.

СПИСОК ЛИТЕРАТУРЫ:

1. Бойко, В.В. Синдром «эмоционального выгорания» в профессиональном общении. / В.В. Бойко. – СПб.: Питер, 1996. – 105 с.;
2. Диагностика, профилактика и коррекция стрессовых расстройств среди сотрудников государственной противопожарной службы МВД России: методические рекомендации. – М., 2001. – 256 с.;

-
3. Иванова, С.В., Максимова, Е.П. Проблема эмоционального выгорания у пожарных-спасателей МЧС. – XXI век. Техносферная безопасность., 2023. – №1. – С. 57-65.;
4. Методические рекомендации по диагностике суицидального поведения / Т.Н. Гуренкова, О.Ю. Голубева, А.А. Тарасова. – М., 2009. – 108 с.

Bayandina A.A., Zaripova L.Kh.

Bayandina A.A.

Ufa State Petroleum Technical University
(Ufa, Russia)

Zaripova L.Kh.

Ufa State Petroleum Technical University
(Ufa, Russia)

STUDY OF PSYCHOLOGICAL CONSEQUENCES OF OCCUPATIONAL STRESS IN FIREFIGHTERS

Abstract: *the work examined the psychological consequences of occupational stress among firefighters. Based on correlation analysis, the specificity of the close relationships between the variables of neurotic states and suicidal risk as features of the psychological consequences of occupational stress in firefighters is revealed.*

Keywords: *professionally important qualities, professional stress, stress resistance, emotional burnout, psychological adaptation.*

УДК 614.84

Ефимов Д.Ю.

студент

Санкт-Петербургский университет ГПС МЧС России
имени героя Российской Федерации генерала армии Е.Н. Зиничева
(г. Санкт-Петербург, Россия)

**ПРЕДЕЛ ОГНЕСТОЙКОСТИ
НЕСУЩИХ КОНСТРУКЦИЙ
В УСЛОВИЯХ ВНУТРЕННЕГО ПОЖАРА**

Аннотация: в статье раскрыты вопросы пожарной безопасности объектов. Пожарная безопасность зданий и сооружений напрямую зависит от выбора строительных конструкций и материалов. Строительные конструкции характеризуются таким параметром, как огнестойкость. Под огнестойкостью строительной конструкции понимают способность материалов и сооружений противостоять высоким температурам и открытому огню.

Ключевые слова: пожарная безопасность, огнестойкость, конструкции, степень огнестойкости, пределы огнестойкости.

Все здания и сооружения представляют собой объекты, которые имеют ту или иную степень пожарной опасности в зависимости от их функциональных особенностей. Это значит, что здания и сооружения в подавляющем своем большинстве содержат совокупность условий, способствующих возникновению пожара и определяющих его возможные масштабы и последствия. Поэтому необходимо привести изначально пожароопасные объекты в состояние пожарной безопасности.

Пожарная безопасность объекта должна как исключать возможность возникновения пожара, так и обеспечить безопасность находящихся там людей в случае его возникновения. Поэтому она должна обеспечиваться на всех этапах

существования объекта: строительстве, эксплуатации, реконструкции, ремонте или аварийной ситуации.

Одним из параметров, определяющим способность материалов и сооружений противостоять высоким температурам и открытому огню является огнестойкость строительных конструкций.

При определении огнестойкости строительных конструкций и материалов ключевое значение имеет предел, в течение которого сохраняется устойчивость к пламени или высоким температурам. В расчетах этот показатель измеряется в минутах и всегда указывается в названии материала, используемого в строительстве.

В строительных конструкциях, включая жилые дома, используются различные материалы. Конструктивные элементы, изготовленные из дерева, железобетона и металла, имеют относительно высокую устойчивость к открытому огню и могут сохранять свою устойчивость под своим влиянием в течение определенного периода времени.

Степень огнестойкости здания в целом является исходной характеристикой для проектирования всей конструктивной противопожарной защиты здания. Степень огнестойкости здания определяет требуемые (нормативные) пределы огнестойкости отдельных конструктивных элементов этого здания.

Предел огнестойкости конструктивных элементов — это промежуток времени (в часах или минутах) от начала огневого испытания конструкции при стандартном температурном режиме до наступления в ней одного или последовательно нескольких, нормируемых для данной конструкции предельных состояний.

Общая способность здания противостоять появлению трещин и дыр, через которые огонь и дым проникают в соседние помещения или на улицу, повышению температуры в местах, не подверженных воздействию огня, любому виду деформации или полному разрушению определяется его огнестойкостью.

Так как общая огнестойкость конструкции зависит от пределов огнестойкости ее элементов, это влияет на увеличение скорости распространения огня и ограничивает температуру воспламенения материалов, используемых в строительстве.

Определяются следующие нормируемые предельные состояния:

— потеря несущей способности (обозначение в нормах «R») — обрушение, потеря устойчивости, деформации больше допустимых,

— потеря целостности (обозначение в нормах «E») связана с образованием в конструкциях и их сопряжениях сквозных трещин или отверстий, способствующих распространению пожара в соседнее помещение,

— потеря теплоизолирующей способности (обозначение в нормах «I») — перегрев, а именно повышение температуры на необогреваемой поверхности конструкции в среднем больше 160 °С или в любой точке этой поверхности до 190 °С по сравнению с температурой конструкции до нагрева или до 220 °С независимо от температуры конструкции до нагрева,

— потеря теплоизолирующей способности вследствие достижения предельной величины плотности теплового потока на нормируемом расстоянии от необогреваемой поверхности конструкции (обозначение «W»), — дымогазонепроницаемость (обозначение «S»).

Требуемые показатели пределов огнестойкости и пожарной опасности отдельных конструктивных элементов, а также пожарной опасности различных строительных материалов определяются требуемыми параметрами пожарной безопасности архитектурных объектов.

Дерево считается одним из самых сложных материалов. Предел его огнестойкости определяют по времени от начала воздействия пламени на поверхность до появления воспламенения.

Пределы огнестойкости большинства незащищенных металлических конструкций очень малы и находятся в пределах: (R10 - R15) для стальных конструкций, (R6 - R8) для алюминиевых конструкций. Исключение составляют сплошные колонны из цельного сечения, в которых предел огнестойкости без

огнезащиты может достигать R 45, но использование таких конструкций в строительной практике крайне редко.

К классификации зданий и сооружений по степени огнестойкости следует относиться серьезно. Ведь наука и техника не стоит на месте и активно развивается, а значит все актуальнее встает вопрос огнестойкости конструкций. Учитывая этот фактор, необходимо определить требования к системе пожарной безопасности. Ведь чем ниже предел огнестойкости здания, тем значительней могут быть потери материальных ценностей, а также угрозы жизни и здоровью людей.

СПИСОК ЛИТЕРАТУРЫ:

1. Федеральный закон от 22.07.2008 N 123-ФЗ "Технический регламент о требованиях пожарной безопасности";
2. Федеральный закон от 30.12.2009 N 384-ФЗ "Технический регламент о безопасности зданий и сооружений";
3. Гинзберг, Л. А. Пожарная безопасность конструктивных решений проектируемых и реконструируемых зданий // Учебное пособие. М-во образования и науки Рос. Федерации, Урал. федер. ун-т. — Екатеринбург : Изд-во Урал. ун-та, 2015. — 54 с.;
4. ГОСТ 12.1.004-91 ССБТ. Пожарная безопасность.

Efimov D.Y.

student

St. Petersburg University of State Fire Service
of Ministry of Emergency Situations of Russia
named after Hero of Russian Federation Army General E.N. Zinichev
(St. Petersburg, Russia)

**THE LIMIT OF FIRE RESISTANCE
OF LOAD-BEARING STRUCTURES
IN CONDITIONS OF INTERNAL FIRE**

***Abstract:** the article reveals the issues of fire safety of the buildings. Fire safety of buildings and structures directly depends on the choice of building structures and materials. Building structures are characterized by such a parameter as fire resistance. The fire resistance of a building structure is understood as the ability of materials and structures to withstand high temperatures and open fire.*

***Keywords:** fire safety, fire resistance, structures, degree of fire resistance, fire resistance limits.*

УДК 616.379-008.64 Абдумуталова М.М., Уроков А.Ч.

Абдумуталова М.М.

медицинский институт

Марийский государственный университет

(г. Йошкар-Ола, Россия)

Уроков А.Ч.

медицинский институт

Марийский государственный университет

(г. Йошкар-Ола, Россия)

САХАРНЫЙ ДИАБЕТ 2 ТИПА: МЕТОДЫ ДИАГНОСТИКИ И ЛЕЧЕНИЯ

Аннотация: в статье рассматривается заболевание сахарный диабет 2 типа, анализируются методы диагностики и лечения.

Ключевые слова: дислипидемия, кетоацидоз, гипергликемия, гликированный гемоглобин, преддиабет, инсулинорезистентность.

Цель данного обзора заключается в привлечении внимания медицинского сообщества к насущной проблеме ранней диагностики, дифференциального диагноза и эффективного лечения сахарного диабета второго типа (СД2). Эта хроническая эндокринная нарушение является одной из крупнейших неинфекционных эпидемий, охватывающих наш век.

Актуальность. Диагностика СД2, хоть и кажется простой, часто проводится слишком поздно, что приводит к отсутствию своевременного лечения. Из-за этого заболевание сопутствуют частые осложнения микро- и макрососудов. В данном обзоре представлены основные клинические и лабораторные признаки, которые помогают поставить диагноз СД2, а также особенности других вариантов этого заболевания у взрослых и детей, который

маскируется под СД2. Также описана эффективность, преимущества и недостатки новейших гипогликемических препаратов.

Эти факторы способствуют росту числа людей с избыточным весом и ожирением, что является основным риском развития СД2. Кроме того, генетическая предрасположенность, некоторые медицинские состояния (например, поликистоз яичников) и некоторые лекарственные препараты также могут способствовать развитию СД2.

СД2 обычно развивается постепенно, и может быть длительное время без симптомов или с неочевидными признаками. Однако, с течением времени, уровень гликемии повышается, что может приводить к различным осложнениям. У пациентов с СД2 повышается риск сердечно-сосудистых заболеваний, инфаркта миокарда, инсульта, хронической болезни почек, сетчатки глаза, нейропатий, язв нижних конечностей и ампутаций. Лечение СД2 обычно включает план питания, физическую активность, контроль веса и прием оральных препаратов или инъекций инсулина при необходимости. Управление уровнем гликемии, а также контроль других факторов риска, таких как артериальное давление и холестерин, также являются важными компонентами лечения.

Учитывая высокое количество людей с СД2 и преддиабетом в России, необходимо уделять большое внимание информированию об этом заболевании, раннему выявлению, профилактике и своевременному лечению. Общественные программы, поддержка со стороны государства и повышение осведомленности в области здорового образа жизни могут сыграть важную роль в борьбе с распространением СД2 и предотвращении осложнений, связанных с этим заболеванием.

В XXI веке поставить диагноз сахарного диабета 2 типа

Однако, с постепенным развитием СД2 уровень глюкозы в крови становится все более и более высоким, и если не контролировать его, то могут возникнуть серьезные осложнения. Кроме того, при СД2 наблюдается снижение чувствительности к инсулину, что также ухудшает контроль уровня

глюкозы в крови. Формирование кетоацидоза, характерного для СД1, обычно не происходит при СД2. Однако, при прогрессировании заболевания и недостаточном контроле уровня глюкозы в крови, возможно развитие гиперосмолярной гипергликемической состояния (гиперосмолярная кома), которое является серьезным осложнением СД2. В целом, СД2 - это серьезное хроническое заболевание, которое требует постоянного контроля уровня глюкозы в крови и регулярного приема препаратов для снижения глюкозы. Раннее диагностирование и эффективное лечение могут предотвратить или замедлить прогрессирование заболевания и уменьшить риск возникновения осложнений.

При длительном не лечении, гипергликемия может привести к развитию осложнений, таких как диабетическая кетоацидоз, диабетическая гиперосмолярная кома, ускоренное прогрессирование сосудистых осложнений (атеросклероз, инфаркт миокарда, инсульт) и повышенный риск развития других заболеваний, таких как гипертония, дислипидемия и хроническая почечная недостаточность. Симптомы и осложнения гипергликемии требуют незамедлительного обращения за медицинской помощью и компетентного лечения.

Главный лабораторный маркер диабета — повышение уровня гликемии натощак или после приема пищи — часто определяется либо случайно, либо во время медицинского обследования. Более того, уровень глюкозы в плазме натощак у 30% пациентов с СД2 может быть ниже порогового диагностического уровня для диабета, что усыпляет зоркость врачей. Поэтому при подозревании СД2 необходимо провести пероральный тест на толерантность к глюкозе с нагрузкой в 75 г неводной глюкозы и определить степень гликемии до и через 2 часа после нагрузки.

Скрининг. Американская диабетическая ассоциация рекомендует проводить регулярный скрининг с диагностическими тестами на диабет 2 типа всем взрослым в возрасте 35 лет и старше и в следующих группах:

Люди моложе 35 лет, имеющие избыточный вес или ожирение и имеющие один или несколько факторов риска, связанных с диабетом.

Женщины, перенесшие гестационный диабет.

Люди, у которых диагностирован преддиабет.

Лечение

Основа классической терапии СД2 - изменение образа жизни, которое заключается с соблюдением принципов здорового питания (в основном низкокалорийной, богатой клетчаткой, с низким гликемическим индексом) и режима активной (соответствующей возрасту) двигательной активности. Лекарственное лечение СД2 основано на применении препаратов, влияющих на основные патогенетические механизмы, которые приводят к нарушению углеводного обмена. В 2011 году знаменитый американский диабетолог Р. Де Фронзо изложил концепцию "угрожающего октета" в развитии СД2, в которой перечисляются 8 основных звеньев в его патогенезе: устойчивость мышечной и жировой ткани к инсулину, усиление высвобождения глюкозы из гликогена печени, пониженная секреция инсулина и повышенная глюкагоновая активность. выработка поджелудочной железой, снижение активности желудочно-кишечных гормонов (инкретинов), повышена активность глюкагона. выработка поджелудочной железой, снижение активности желудочно-кишечных гормонов (инкретинов), повышенная реабсорбция глюкозы почками, повышенная всасываемость выработка поджелудочной железой, снижение активности желудочно-кишечных гормонов (инкретинов), повышенная реабсорбция глюкозы почками, повышенная абсорбция глюкозы в кишечнике, повышенная активность центров голода выработка поджелудочной железой, снижение активности желудочно-кишечных гормонов (инкретинов), повышенная реабсорбция глюкозы почками, повышенная абсорбция глюкозы в кишечнике (рис.).

Если вы не можете поддерживать целевой уровень сахара в крови с помощью диеты и физических упражнений, ваш врач может прописать лекарства от диабета, которые помогают снизить уровень глюкозы, или ваш

врач может предложить инсулинотерапию. Лекарства от диабета 2 типа включают следующее.

Метформин (Формет, Глюметза и др.) обычно является первым лекарством, назначаемым при диабете 2 типа. Он работает главным образом за счет снижения выработки глюкозы в печени и улучшения чувствительности организма к инсулину, что позволяет ему более эффективно использовать инсулин. Некоторые люди испытывают дефицит В-12, и им может потребоваться прием добавок.

Сульфонилмочевинны помогают организму выделять больше инсулина. Примеры включают глибурид (ДиаБета, Глиназа), глипизид (Глюкотрол XL) и глимепирид (Амарил).

Глиниды стимулируют поджелудочную железу выделять больше инсулина. Они действуют быстрее, чем сульфонилмочевинны. Но их действие в организме короче. Примеры включают репаглинид и натеглинид.

Тиазолидиндионы делают ткани организма более чувствительными к инсулину. Примером этого лекарства является пиоглитазон (Актос).

Ингибиторы ДПП-4 помогают снизить уровень сахара в крови, но, как правило, имеют очень скромный эффект. Примеры включают ситаглиптин (Янувия), саксаглиптин (Онглиз) и линаглиптин (Традженда).

Заключение. СД 2 типа — это метаболическое заболевание, которое можно предотвратить путем изменения образа жизни, контроля диеты и контроля избыточного веса и ожирения. Образование населения по-прежнему является ключом к контролю над этой возникающей эпидемией. Разрабатываются новые лекарства, но лекарства от этой болезни не существует, несмотря на новое понимание патофизиологии заболевания. Лечение должно быть адаптировано для улучшения качества жизни людей с СД 2 типа.

СПИСОК ЛИТЕРАТУРЫ:

1. Дедов И. И., Шестакова М. В., Викулова О. К. Эпидемиология сахарного диабета в Российской Федерации: клиничко-статистический анализ по данным Федерального регистра сахарного диабета. Сахарный диабет. 2017;
2. Смирнова О. М., Кононенко И. В., Дедов И. И. Гетерогенность сахарного диабета. Аутоиммунный латентный сахарный диабет у взрослых (LADA): определение, распространенность, клинические особенности, диагностика, принципы лечения. Сахарный диабет. 2008;
3. Кураева Т. Л., Зильберман Л. И., Титович Е. В., Петеркова В. А. Генетика моногенных форм сахарного диабета. Сахарный диабет. 2011;
4. Соркина Е. Л. Липоатрофический диабет. В кн.: Дедов И. И., Шестакова М. В., ред. Сахарный диабет: многообразие клинических форм М.: ООО «Медицинское информационное агентство», 2016;
5. Глобальный доклад по диабету ВОЗ, 2016;
6. Дедов И.И., Сунцов Ю.Д. Эпидемиология сахарного диабета // Пробл. эндокринологии. – 2007;
7. Matthew C. Riddle, William T. Cefalu et al. Consensus Report: Definition and Interpretation of Remission in Type 2 Diabetes. Diabetes Care 1 October 2021;
8. American Diabetes Association. Standards of medical care in diabetes – 2023;
9. Classification of diabetes mellitus. World Health Organization. 2019;
10. Потемкин В.В., Старостина Е.Г. Руководство по неотложной эндокринологии. – М: Медицинское информационное агентство, 2008

Abdumutalova M.M., Urokov A.Ch.

Abdumutalova M.M.

Mari State University
(Yoshkar-Ola, Russia)

Urokov A.Ch.

Mari State University
(Yoshkar-Ola, Russia)

TYPE 2 DIABETES MELLITUS: METHODS OF DIAGNOSIS AND TREATMENT

***Abstract:** the article discusses the disease type 2 diabetes mellitus, analyzes the methods of diagnosis and treatment.*

***Keywords:** dyslipidemia, ketoacidosis, hyperglycemia, glycated hemoglobin, prediabetes, insulin resistance.*

УДК 61 Дородных И.А., Маль Г.С.

Дородных И.А.

преподаватель, к.м.н.,

Курский базовый медицинский колледж

(г. Курск, Россия)

Маль Г.С.

заведующий кафедрой фармакологии, д.м.н., профессор,

Курский государственный медицинский университет

(г. Курск, Россия)

**ГЕНЕТИЧЕСКИЕ МАРКЕРЫ ДЛЯ ОЦЕНОЧНЫХ ПОКАЗАТЕЛЕЙ
АДЕКВАТНОСТИ ТЕРАПЕВТИЧЕСКОГО ЛЕЧЕБНОГО ОТВЕТА
ИНГИБИТОРОВ ГМГ-КОА-РЕДУКТАЗЫ У ПАЦИЕНТОВ
С ИШЕМИЧЕСКОЙ БОЛЕЗНЬЮ СЕРДЦА**

***Аннотация:** целью работы являлось изучение связи вариантов полиморфного маркера rs3846663 гена ГМГ-КоА-редуктазы с эффективностью статинотерапии. Была зафиксирована слабая тенденция к увеличению липопротеинов высокой плотности у носителей гетерозиготы СТ при лечении статином в течение одного месяца. Помимо этого, было установлено отсутствие достоверной связи между носительством гетерозиготного генотипа СТ и гомозиготы ТТ и достижением целевых значений липопротеинов и общего холестерина при лечении симвастатином, независимо от продолжительности.*

***Ключевые слова:** генетические маркеры, ишемическая болезнь сердца, терапевтический эффект, ингибиторы ГМГ-КоА редуктазы.*

В исследовательской работе были изучены 90 стационарных карт мужчин с диагнозом ИБС, стабильной стенокардией напряжения I-II ФК с первичными сочетанной и изолированной гиперхолестеринемией (ГХС), включенных в группу очень высокого риска развития осложнений сердечно-

сосудистой системы, путем осуществления анализа ретроспективного типа. Возрастной диапазон от 51 до 70 лет, исследуемым не назначалась статинотерапия в предыдущие периоды или прием ингибиторов ГМГ-КоА-редуктазы был прекращен за 3 месяца до проведения скрининга.

Исследование позволило отразить снижение параметров транспортной системы липидов при проведении 16-недельной фармакотерапии аторвастатином 20 мг/сут. у превалирующего количества пациентов ИБС с сочетанной и изолированной ГХС на уровне статистической значимости. Стоит акцентировать внимание, что 24% наблюдаемых больных к 16-й неделе фармакоррекции аторвастатином в дозе 20 мг в сутки не достигли целевых значений по параметру холестерина липопротеинов низкой плотности (ХС ЛПНП), что продемонстрировало неадекватность лечебного эффекта от проведенной гиполипидемической терапии. Подвергнута изучению гетерогенность генотипов 24% пациентов, не достигших целевых показателей ХС ЛПНП для определения персонализированных критериев по введению препаратов гиполипидемического профиля у коморбидных пациентов с ИБС и ГХС атерогенного типа. Проведено генотипирование полиморфизма белка-переносчика эфиров холестерина (ЭХ) – СЕТР Таq1В (+279G>А) (rs708272) (генотипы +279, +279GA, +279GG). Оценивание воздействия разновидностей генотипов СЕТР на адекватный лекарственный ответ аторвастатином у пациентов с ИБС и коморбидной ГХС позволило установить, что гомозиготы +279GG по рассматриваемому полиморфизму располагают исходно более выраженными нарушениями параметров липидного спектра: общего холестерина (ОХС), холестерина, не связанного с липопротеинами высокой плотности (ХС-нелПВП) и ХС ЛПНП, и сниженный уровень атеропротективного холестерина липопротеинов высокой плотности (ХС ЛПВП). Изменения параметра ХС ЛПВП в динамике при терапевтическом лечении аторвастатином отличались у больных с генотипом +279GG в сравнении с другими разновидностями генотипа СЕТР Таq1В. При терапии ингибитором ГМГ-КоА-редуктазы аторвастатином у гомозигот +279GG

отмечается зависимость меньшего повышения липидного параметра ХС ЛПВП (+15,4%) в отличие от обладателей генотипов +279, +279GA (+26,1%) к 16-ой неделе исследования.

Монотерапия аторвастатином в дозе 20 мг/сут. по полиморфизму СЕТР Таq1В (генотип +279GG) позволила установить, что уровень липидного параметра ХС ЛПВП возрастает на 15,4% в отличие от разновидностей генотипов +279, +279GA (+26,1%) у пациентов с патологией кардиологического профиля коморбидного типа. Особое внимание заслуживает обсуждение патофизиологии пониженной антиатерогенной направленности терапии аторвастатином у гомозигот +279GG, так как статины в низких и средних дозах повышают уровень ХС ЛПВП на 10-12%. Обнаруженное влияние разновидностей генотипов на адекватный лекарственный ответ статинотерапии создает возможность для выработки индивидуального режима фармакологического контроля сочетанной и изолированной ГХС у пациентов с ИБС.

СПИСОК ЛИТЕРАТУРЫ:

1. Common variants at 30 loci contribute to polygenic dyslipidemia / Kathiresan S., Willer C.J., Peloso G.M. et al. // Nat Genet. 2009. Vol. 41(1), pp. 56–65. 3. Polymorphisms associated with cholesterol and risk of cardiovascular events / Kathiresan S., Melander O., Anevski D. et al. // N Engl J Med. 2008. V. 358, pp. 1240–1249. [PubMed: 18354102];
2. Dyerberg J. Coronary heart disease in Greenland Inuit: A paradox. Implication for Western diet patterns. *Artic Med Res* 1989, 48: 47–54;
3. Арутюнов, А.Г. Коррекция статинами сердечно-сосудистого риска. Проблемы и нерешенные вопросы на современном этапе / А.Г. Арутюнов, Г.П. Арутюнов // *Сердце*. - 2015. - Т. 14, № 4. -С. 193-21;
4. Бойцов С.А., Никулина Н.Н. Высокая смертность от ИБС в РФ: проблемы формирования статистических данных // *Сердце*. – 2010. - №1. – С.19–25;

5. Всемирная Организация Здравоохранения. Информационный бюллетень № 317 «Сердечно-сосудистые заболевания». URL: <http://www.who.int/mediacentre/factsheets/fs317/ru/index.html> (дата обращения: 15.09.2018);
6. Недогода, С.В. Розувастатин: доказательная база и значение для реальной клинической практики / С.В. Недогода // РМЖ. - 2015. -Т. 23, № 15. - С. 886-889
Dorodnykh I.A., Mal G.S.

Dorodnykh I.A.

Kursk Basic Medical College

(Kursk, Russia)

Mal G.S.

Kursk State Medical University

(Kursk, Russia)

**GENETIC MARKERS FOR ASSESSING ADEQUACY
OF THERAPEUTIC RESPONSE OF HMG-COA REDUCTASE
INHIBITORS IN PATIENTS WITH CORONARY HEART DISEASE**

***Abstract:** the aim of the work was to study the relationship of variants of the polymorphic marker rs3846663 of the HMG-CoA reductase gene with the effectiveness of statin therapy. There was a slight tendency to increase high-density lipoproteins in carriers of the CT heterozygote during statin treatment for one month. In addition, it was found that there was no reliable relationship between the carrier of the heterozygous CT genotype and the homozygote and the achievement of the target values of lipoproteins and total cholesterol during simvastatin treatment, regardless of duration.*

***Keywords:** genetic markers, coronary heart disease, therapeutic effect, HMG-CoA reductase inhibitors.*

УДК 613.954.4 Исламова Л.И., Махминова П.А., Шевченко И.Г.

Исламова Л.И.

студент

Ижевская государственная медицинская академия

(г. Ижевск, Россия)

Махминова П.А.

студент

Ижевская государственная медицинская академия

(г. Ижевск, Россия)

Шевченко И.Г.

старший преподаватель кафедры философии и гуманитарных наук

Ижевская государственная медицинская академия

(г. Ижевск, Россия)

**ПРОФИЛАКТИКА ЗАБОЛЕВАНИЙ ОРГАНОВ
ГЛАЗ У ДЕТЕЙ ДЕТСКОГО ДОШКОЛЬНОГО
ОБЩЕОБРАЗОВАТЕЛЬНОГО УЧРЕЖДЕНИЯ**

Аннотация: в данной статье рассматривается проблема своевременной диагностики и профилактики патологий зрительного аппарата у детей общеобразовательного дошкольного учреждения. Объектом исследования являются воспитанники детского сада в возрасте от 3 до 7 лет, которые крайне восприимчивы к воздействиям различных факторов: нерациональное питание, гиподинамия, чрезмерная нагрузка на глаза (гаджеты, ТВ), стресс, неполноценный сон, несоблюдение правил посадки и освещённости при использовании гаджетов, ТВ, книг, иллюстраций. В данной работе применялись следующие методы: авторское анкетирование родителей детей, посещающих общеобразовательное дошкольное учреждение, анализ детских медицинских карт, с целью выявления положительной и отрицательной динамики развития заболеваний зрительного аппарата.

Ключевые слова: зрительный аппарат, дошкольное учреждение, заболевания глаз, коррекция зрения, допустимая норма, ребенок, детский сад, профилактические мероприятия.

Актуальность: на сегодняшний день патология зрительного аппарата является важной проблемой в современном мире, затрагивающая не только взрослых, но и детей, поэтому профилактика родителями заболеваний глаз детей, посещающих дошкольное учреждение, является важной составляющей здорового населения.

Цель: выяснить отношение родителей детского дошкольного учреждения к сохранению здоровья органа зрения своего ребёнка и их участие в профилактике развития заболеваемости.

Задачи: выявление патологий зрительного аппарата среди детей дошкольного учреждения в возрасте от 3 до 7 лет, проведение анонимного анкетирования среди родителей о профилактике заболеваний органа зрения и анализ полученных данных.

Материалы и методы: по авторской анкете проведен опрос в детском саду №55 среди 119 родителей в отношении качества зрения их ребёнка и методах профилактики.

Результаты: в опросе приняли участие 119 родителей. Дети ежегодно проходят медицинский осмотр врачом офтальмологом. В результате анализа детских медицинских карт в дошкольном учреждении было выявлено 14 детей (11,76%) с патологией органа зрения. Из них миопией первой степени страдает 5 детей (35,71%), у которых с момента поступления в детский сад и до момента нашего исследования заболевание не прогрессировало, миопия второй степени у 2 детей (14,29%), у одного из которых за время нахождения в детском саду заболевание перешло с первой степени на вторую и развился астигматизм, у второго, наоборот, состояние улучшилось – заболевание с третьей степени перешло на вторую, гиперметропия у 1 (7,14%) ребёнка, расходящееся косоглазие у 2 детей (14,29%), которое за время нахождения в детском саду осталось без изменений. У 4 (28,57%) детей за время нахождения в детском саду

отметилось восстановление зрения с миопии первой степени до нормального зрения: улучшения произошли за три года с 2018г. по 2023г. Коррекцию зрения с помощью очков проводят 93,21% детей, из них 50,46% носят очки на постоянной основе и 42,75% используют очки при чтении и использовании гаджетов и ТВ, 6,79% детей не используют коррекцию зрения с помощью очков.

Гимнастику для глаз дети начинают делать в возрасте от 4 лет в детском саду, ежедневно два раза в день. Дети от 3 до 4 лет не используют гаджеты (12,69%) и не просматривают ТВ (32,12%), либо их использование ограничивается родителями до 15-30 минут (гаджеты 19,78%, ТВ 42,35%), до 0,5-1 часа (гаджеты 67,53%, ТВ 25,53%). Дети от 4 до 7 лет проводят за гаджетами 0,5-1 час 26,53%, 1-2 часа 73,47% и ТВ 0,5-1 час 32,78%, 1-2 часа 60,28%, 2-3 часа 6,94%. Также отмечается, что родители детей от 4-7 лет не уделяют особого внимания за длительностью нахождения ребёнка у ТВ. Перерыв во время использования гаджетов и ТВ у детей составляет 30 минут у 24,15%, 1 час у 40,65%, 2 часа у 35,20%. 39,21% детей за 30 минут до сна прекращают пользоваться гаджетами и ТВ, 26,47% за 1 час, 16,14% за 2 часа, 14,17% за 3 часа, остальные 4,01% не используют.

82,14% родителей знают допустимую норму расстояния от глаз ребёнка до гаджетов (не менее 30 см) и 84,68% знают норму до ТВ (не менее 1,5-2м). 57,42% детей соблюдают данные нормы, 27,38% не соблюдают, а 15,20% не знают эти нормы. 75,29% детей используют гаджеты в положении сидя, а 20,7% лёжа, остальные 4,01% не используют их.

Чтение книг, просмотр иллюстраций у детей 5-7 лет занимает 1-2 часа, а дети 3-5 лет-15-30 минут. 88,76% детей проводит время за чтением или просмотром иллюстраций в положении сидя, а 11,24% лёжа. 65,54% родителей знают допустимую норму расстояния от глаз ребёнка до книги (30-45 см), из них 48,73% детей соблюдают данную норму, 16,8% не соблюдают, 34,45% не знают норму.

Суммарный (дневной+ночной) сон ребёнка в будние дни в возрасте 3-4 лет составляет 11-12 часов, 5-6 лет 11 часов, 6-7 лет 10 часов. В выходные дни

суммарный (дневной+ночной) сон ребёнка в возрасте 3-4 лет составляет 12 часов, 4-5 лет 10 часов, 5-6 лет 9-10 часов.

87,29% детей проводят время на свежем воздухе помимо детского сада каждый день, 9,26% 3-4 раза в неделю, 2,36% 1-2 раза в неделю, 1,09% только в детском саду. Время прогулки на свежем воздухе занимает 1,5-2 часа у 39,24%, 1-1,5 часа у 28,15%, 3-4 часа 17,37%, 2-3 часа у 14,15%, 1,09% детей не гуляет помимо детского сада.

У 14,1% родственников опрошенных родителей выявились заболевания органа зрения, среди которых 8,5% занимает миопия, 2,52% катаракта, 1,68% гиперметропия и 1,4% родителей не знают название заболевания, 85,7% не имеют заболеваний зрительного аппарата.

Принимают витамины и витаминные комплексы для зрения 9,25% детей: 1,68% «Вита-Мишки», 2,52% «Мульти-Табс», 4,2% «Черника-Форте», 0,85% «Лютеин-Комплекс», 90,75%-нет.

Одним из способов профилактики заболеваний органа зрения является закаливание, которое повышает устойчивость организма к воздействию различных неблагоприятных факторов. Наибольшим спросом среди методов закаливания у детей дошкольного учреждения пользуется прогулка на свежем воздухе, что составило 52,04%, на втором месте стоит контрастный душ (12,16%), на третьем – обливание ног (10,03%). Далее по актуальности следуют закаливание солнцем (8,14%), обтирание влажным полотенцем (8,14%). Наименее популярные способы закаливания оказались босохождение (6,19%) и обливание ног (3,30%).

Вывод: Родители детей 3-4 лет в достаточном объеме контролируют организацию профилактических мероприятий в отношении зрительного аппарата, однако детям старшего возраста в меньшей степени уделяется внимание данному вопросу. За период нахождения детей в детском саду показатели зрения улучшились, что свидетельствует о создании оптимальных условий для предупреждения заболеваний. Несмотря на это, для осуществления

полного комплекса профилактических мер необходима совместная работа родителей и воспитателей.

СПИСОК ЛИТЕРАТУРЫ:

1. Базарный В. Ф., Уфимцева Л. П., Оладо Э. Я., Гуров В. А. Система массовой профилактики отклонений в развитии зрения и нарушения осанки у детей и подростков, организованных в детских дошкольных и школьных учреждениях. Красноярск. 1989. 37 с.;
2. Гайворонский И.В., Г.И. Ничипорук. Функциональная анатомия органов чувств. Издание 2-е. СПб.: «ЭЛБИ-СПб», 2011-76с.
<https://knigolit.com/books/3201218-funkcionalnaya-anatomiya-organov-chuvstv-by-gayvoronskiy-iv-nichiporuk-gi/read>;
3. Медицинская профилактика. Современные технологии: рук-во для врачей. Под ред. А. И. Вялкова, Г. П. Сквирской, И. Н. Ильченко, Л. Е. Сырцовой. М.: ГЭОТАР-Медиа. 2009. 232 с.;
4. Нагаева Т. И. Нарушения зрения у дошкольников: развитие пространственной ориентировки, Изд. Ростов н/Д: Феникс, 2010. — 92с.;
5. Оценка физического развития детей и подростков: учебно-методическое пособие/Сост. Г.В. Павлова. – Ижевск, 2015. – 28с.;
6. Попова Н.М. Комплексная характеристика здоровья подростков (по модели Удмуртской Республики). Автореферат по ВАК 14.00.33. Москва 2006, — 40с. <https://cyberleninka.ru/article/n/analiz-sostoyaniya-zdorovya-podrostkov?ysclid=lpfdxpbm4p555946362>

Islamova L.I., Makhminova P.A., Shevchenko I.G.

Islamova L.I.

Izhevsk State Medical Academy

(Izhevsk, Russia)

Makhminova P.A.

Izhevsk State Medical Academy

(Izhevsk, Russia)

Shevchenko I.G.

Izhevsk State Medical Academy

(Izhevsk, Russia)

PREVENTION OF DISEASES OF EYE ORGANS IN CHILDREN OF PRESCHOOL EDUCATIONAL INSTITUTIONS

***Abstract:** this article deals with the problem of timely diagnosis and prevention of pathologies of the visual apparatus in children of preschool educational institutions. The object of the study are kindergarten students aged 3 to 7 years, who are extremely susceptible to the effects of various factors: irrational nutrition, physical inactivity, excessive eye strain (gadgets, TV), stress, inadequate sleep, non-compliance with the rules of landing and illumination when using gadgets, TV, books, illustrations.*

***Keywords:** visual apparatus, preschool institution, eye diseases, vision correction, permissible norm, child, kindergarten, preventive measures.*

УДК 615.47: 616.1

Липкин И.Ю.

аспирант Института биомедицинских систем
Национальный исследовательский университет «МИЭТ»
(г. Москва, Россия)

ИССЛЕДОВАНИЕ ВЛИЯНИЯ ПОЛОСОВЫХ ФИЛЬТРОВ НИЗКИХ ЧАСТОТ НА ХАРАКТЕРИСТИКИ СИГНАЛОВ БИОПОТЕНЦИАЛОВ

***Аннотация:** статья описывает проблемы, связанные с регистрацией биопотенциалов, такие как синфазные помехи и характеристики сигнала, и предлагает решение в виде применения пассивных полосовых фильтров низких частот. Результаты экспериментов показали, что реконфигурация ёмкостей не оказывает существенного влияния на полосу полезного сигнала и в полосе 10...200 Гц не возникает существенных искажений.*

***Ключевые слова:** биопотенциалы, электрокардиография, регистрация сигналов, входной импеданс, синфазные помехи, аналоговая обработка сигнала, цифровая обработка сигнала, помехи от сети питания, полосовые фильтры, амплитудно-частотные характеристики, искажения сигнала.*

Источники сигналов биопотенциалов характеризуются высоким импедансом, что требует обеспечения высокого входного импеданса устройств регистрации и способствует значительной подверженности синфазным помехам. Амплитуда и частота сигнала обычно находятся в диапазоне 0,05-4 мВ и 0,05-200 Гц, соответственно.

Поскольку помехи могут на несколько порядков превышать амплитуду полезного сигнала, возникает необходимость их подавления. Малая амплитуда полезного сигнала делает актуальной задачу уменьшения собственных шумов регистрирующей аппаратуры.

Современная аппаратура регистрации биопотенциалов преимущественно хранит, обрабатывает и передаёт информацию, представленную в цифровом виде. Для снижения требований к динамическому диапазону блока аналого-цифрового преобразования, целесообразно применение предварительной аналоговой обработки сигнала, обеспечивающей требуемый входной импеданс, защиту входных цепей и внеполосную фильтрацию.

Помехи от сети питания промышленной частоты 50/60 Гц и иных источников, собственные шумы активных и пассивных элементов входных электрических цепей и усилителей, а также артефакты движения кабелей, оказывающих влияние на величины паразитных ёмкостей, искажают сигнал биопотенциалов при их сборе и анализе.

Макет диагностической системы разработан для проведения исследований в области аппаратной реализации электрокардиографического оборудования и применяемых алгоритмов обработки сигналов электрической активности сердца.

Амплитудно-частотные характеристики позволяют оценивать воздействие на амплитуду в полосе частот полезного сигнала. Измерение производится подачей синусоидного сигнала от 10 Гц до 2,4 кГц на пару входных каналов аналого-цифрового преобразователя в дифференциальном режиме. На отрицательный контакт генератора сигнала дополнительно подаётся потенциал, близкий к синфазному входному напряжению, для исключения влияния паразитных ёмкостей.

Рассмотрены пассивные полосовые фильтры низких частот. На рисунке 1 представлена принципиальная схема.



Рис. 1. Принципиальная схема полосового фильтра.

Для C^* и C^{**} ёмкости меняются так, чтобы суммарная ёмкость составляла 0,1 мкФ. Соответственно, в качестве определения конфигурации будет указываться ёмкость конденсатора C^* . Изменение значений ёмкостей конденсаторов может влиять на форму и ширину полосы пропускания и полосы подавления фильтра. Результаты измерений амплитудно-частотных характеристик представлены на рисунке 2.

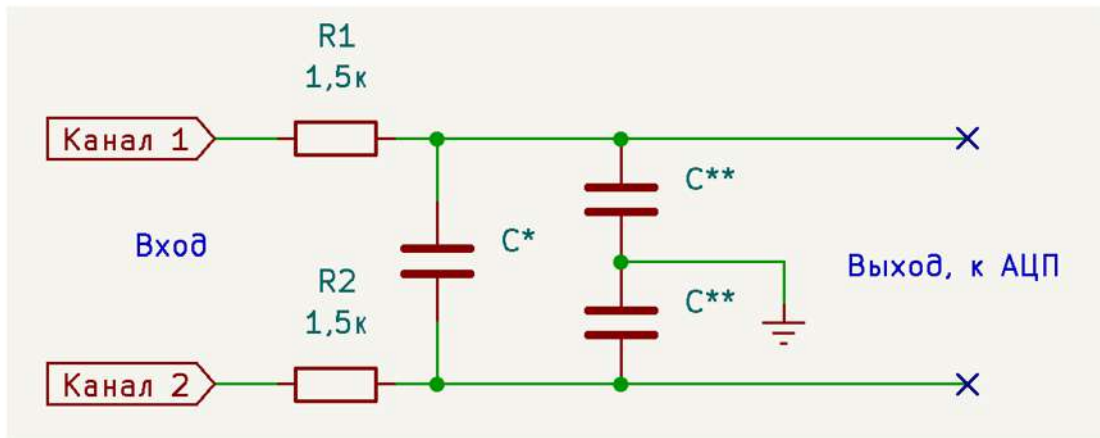

Рис. 2. Амплитудно-частотные характеристики в полосе 10...300 Гц.

Как видно по рисунку 2, большее отклонение от показателей без фильтрации имеет реконфигурация при $C^* = 0,025$ мкФ. Разница амплитуды в полосе частот 250...300 Гц составила до 1,5 дБ.

Коэффициент искажения нормирован к опорному напряжению АЦП, 2,4 В. Как показывают данные таблицы 1, в полосе 10...200 Гц значения гармонических искажений различаются в пределах 0,01 дБ. В полосах частот 200...590 Гц и 590...1200 Гц существенно отличается реконфигурация $C^* = 0,025$ мкФ с показателем коэффициента гармонических искажений 4,872 дБ.

Таблица 1. Гармонические искажения сигнала с учётом шума, в зависимости от конфигурации ёмкости пассивного фильтра.

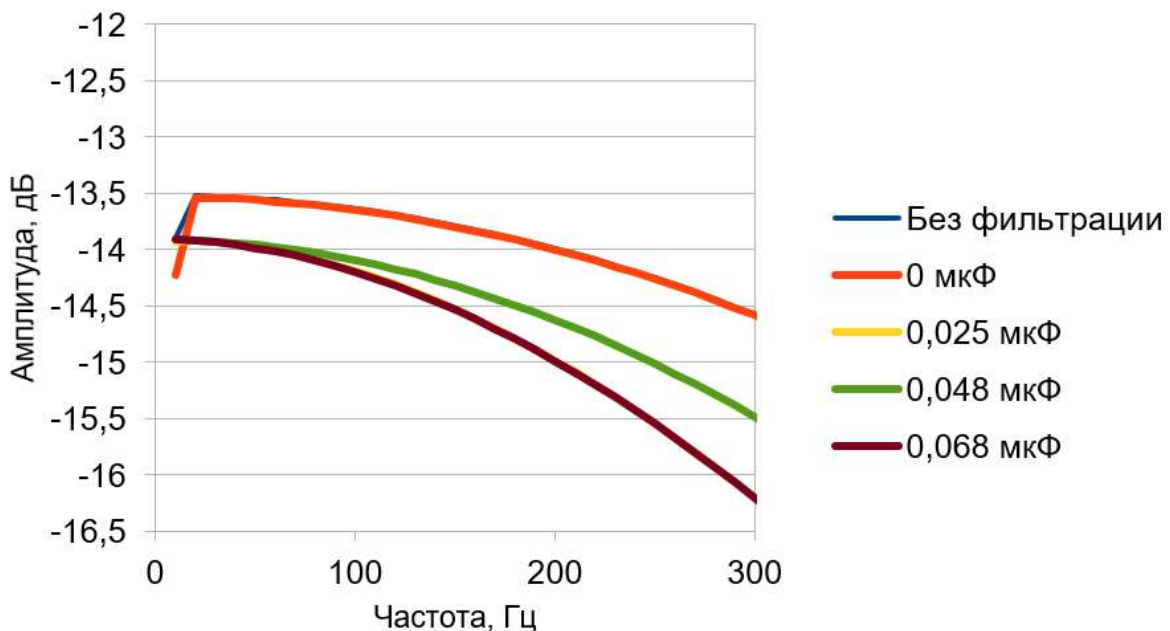
Ёмкость, мкФ		0	0,025	0,048	0,068	0,1
Коэффициент Искажения, дБ, в полосе частот	10...200 Гц	-0,132	-0,120	-0,125	-0,131	-0,127
	200...590 Гц	-0,374	-0,708	-0,358	-0,384	-0,366
	590...1200 Гц	-1,952	-4,872	-1,879	-1,879	-1,878

Были проведены измерения амплитудно-частотных характеристик и оценено воздействие на амплитуду в полосе частот полезного сигнала. Также были рассмотрены пассивные полосовые фильтры и их влияние на форму сигнала. Измерения показали, что в полосе 10...200 Гц не возникает существенных искажений полезного сигнала.

СПИСОК ЛИТЕРАТУРЫ:

1. Babusiak B. Two-Electrode ECG for Ambulatory Monitoring with Minimal Hardware Complexity / B. Babusiak, S. Borik, M. Smondrek // *Sensors (Basel)*. – 2020. – Vol. 20, № 8. – P. 2386. doi: 10.3390/s20082386;
2. Bui N-T. The Comparison Features of ECG Signal with Different Sampling Frequencies and Filter Methods for Real-Time Measurement / N-T. Bui, G-s. Byun // *Symmetry*. – 2021. – Vol. 13, № 8. – P. 1461. doi: 10.3390/sym13081461;
3. Pimpale Y. Comparative Analysis of Active Filters for Processing of ECG Signal According to AHA Recommendation / Y. Pimpale, S. Gupta, R. Kanday // *IE Delhi Section Conference (DELCON)*. – 2022. – № 2022. – P. 1-7. doi: 10.1109/DELCON54057.2022.9753608;
4. Reconfigurable Architectures with High-Frequency Noise Suppression for Wearable ECG Devices / V. Joseph Michael Jerard, M. Thilagaraj, K. Pandiaraj [et al.] // *Journal of healthcare engineering*. – 2021. – № 22.12. – P. 12. doi: 10.1155/2021/1552641

Lipkin I.Yu.

National Research University of Electronic Technology

(Moscow, Russia)

STUDY OF THE INFLUENCE OF LOW-PASS BANDPASS FILTERS ON THE CHARACTERISTICS OF BIOPOTENTIAL SIGNALS

***Abstract:** the paper describes the problems associated with biopotential registration, such as in-phase interference and signal characteristics, and proposes a solution in the form of passive low-pass bandpass filters. Experimental results show that the reconfiguration of capacitances does not significantly affect the bandwidth of the useful signal and no significant signal distortion occurs in the 10...200 Hz bandwidth.*

***Keywords:** biopotentials, electrocardiography, signal registration, input impedance, in-phase noise, analogue signal processing, digital signal processing, power supply network noise, bandpass filters, amplitude-frequency characteristics, signal distortion.*

УДК 61 Маль Г.С., Дородных И.А.

Маль Г.С.

д.м.н., профессор, зав. кафедрой фармакологии
Курский государственный медицинский университет
(г. Курск, Россия)

Дородных И.А.

кандидат медицинских наук, преподаватель
Курский базовый медицинский колледж
(г. Курск, Россия)

ЛЕЧЕНИЕ ПАЦИЕНТОВ С ИШЕМИЧЕСКОЙ БОЛЕЗНЬЮ СЕРДЦА

***Аннотация:** статья посвящена проблеме фармакотерапии ишемической болезни сердца. В этой статье рассматривается современный подход к медикаментозной коррекции липидного обмена при ИБС с применением полиненасыщенных жирных кислот (Омакор). Результаты исследования свидетельствуют о хорошей эффективности и переносимости препарата.*

***Ключевые слова:** Омакор, коррекция, ишемическая болезнь сердца, полиненасыщенные жирные кислоты, холестерин, липидный обмен.*

В XX веке учёные J. Dyerberg и H. Bang выяснили, что низкий процент сердечно-сосудистых заболеваний (ССЗ) у жителей Гренландии обусловлен с употреблением большого количества морепродуктов, в которых содержатся ω -3 полиненасыщенные жирные кислоты (ω -3 ПНЖК) [1, с. 48]. В данной статье рассматривается возможность применения ω -3 ПНЖК в дополнение к базисной терапии в лечении ишемической болезни сердца (ИБС) [2, с. 23].

Целью нашего исследования является – определить эффективность ω -3 полиненасыщенных жирных кислот в фармакологической коррекции липидного обмена при ишемической болезни сердца (ИБС).

Материалы и методы исследования. В исследовании участвовало 33 человека в возрасте 55-70 лет. У всех пациентов есть ИБС в сочетании со стабильной стенокардией напряжения I-II ФК. Все участники исследования были поделены на две группы: основная группа включала 23 человек, контрольная – 10. Пациенты из основной группы получали в дополнение к базисной терапии препарат Омакор в дозе 1 грамм в сутки. Участники основной группы получали только препараты базисной терапии, которая включала: Эналаприл 40 мг в сутки, Кардиомагнил 75 мг в сутки, Амлодипин 10 мг в сутки, Пентоксифиллин перорально 1200 мг в сутки, а также Аторвастатин 20 мг в сутки.

Всем пациентам проведены общеклинические тесты и определены показатели липидного обмена с помощью реактивов фирмы «Віосом» (общий холестерин, холестерин липопротеинов высокой и низкой плотности, триглицериды) до лечения, через 1 и через 3 месяца с момента включения. Результаты обработаны в программе Statistica 6.0.

Результаты исследования показали, что переносимость препарата – хорошая, побочных эффектов не выявлено.

В конце третьего месяца терапии зарегистрировано снижение уровня общего холестерина (ОХ) у участников из основной группы – на 11,9%. А у пациентов контрольной группы этот показатель остался на прежнем уровне.

Также, у пациентов основной группы значительно снизился уровень холестерина липопротеинов низкой плотности (ХС ЛНП), а у участников контрольной группы уровень ХС ЛНП не изменился. [5, с. 83]

Отмечается повышение холестерина липопротеинов высокой плотности (ХС ЛВП) у участников основной группы – на 13,2%. У пациентов из контрольной группы содержание ХС ЛВП осталось без изменений.

У пациентов из основной группы уровень триглицеридов (ТГ) понизился на 11,7% через 1 месяц терапии. Спустя 3 месяца терапии концентрация ТГ была

снижена на 16,1%. Это свидетельствует о том, что базисная терапия не привела к значимым изменениям. Результаты данной работы показали, что лечение ИБС с помощью ω -3 ПНЖК воздействуют на многие показатели липидного обмена. [4, с. 123]. Влияние Омакора на отдельные элементы липидного профиля показано в таблице 1.

Таблица 1. Изменение показателей липидного профиля при лечении Омакором.

Показатель	Группа	Период наблюдения		
		До начала терапии	1 месяц	3 месяца
Общий холестерин (ммоль/л)	Основная	5,46±0,19	5,38±0,17	4,96±0,12
	Контрольная	5,09±0,21	5,19±0,23	5,09±0,20
Холестерин ЛНП (ммоль/л)	Основная	3,06±0,15	2,82±0,15	2,60±0,13
	Контрольная	3,04±0,15	3,07±0,13	3,11±0,11
Холестерин ЛВП (ммоль/л)	Основная	1,66±0,08	1,78±0,07	1,86±0,07
	Контрольная	1,72±0,10	1,75±0,08	1,80±0,09
ТГ (ммоль/л)	Основная	1,74±0,10	1,50±0,09	1,40±0,08
	Контрольная	1,60±0,14	1,53±0,11	1,39±0,10
Эндотелин-1 (пг/мл)	Основная	9,33±0,31	8,63±0,29	8,10±0,13
	Контрольная	8,39±0,39	8,44±0,37	8,23±0,31

Выводы ω -3 полиненасыщенные жирные кислоты имеют благоприятные для сердечно-сосудистой системы свойства, которые замедляют прогрессирование ишемической болезни сердца. Препарат из группы ω -3 ПНЖК Омакор обладает гиполипидемическим действием, понижая уровни содержания ХС ЛНП, ОХС, ТГ и повышая уровень ХС ЛВП у лиц, страдающих ИБС.

СПИСОК ЛИТЕРАТУРЫ:

1. Кардиология: национальное руководство под ред. Е.В. Шляхто - 2-е изд., перераб. и доп. - М.: ГЭОТАР-Медиа, 2015. - 800 с.;
2. Dyerberg J. Coronary heart disease in Greenland Inuit: A paradox. Implication for Western diet patterns. *Artic Med Res* 1989, 48: 47–54;
3. Бойцов С.А., Никулина Н.Н. Высокая смертность от ИБС в РФ: проблемы формирования статистических данных // *Сердце*. – 2010. - №1. – С.19–25;
4. Диагностика и коррекция нарушений липидного обмена с целью профилактики и лечения атеросклероза. Российские рекомендации, VII пересмотр // *Атеросклероз и дислипидемии*. – 2020. – Т.1, №38. – С.7–42;
5. Ершова А.И., Мешков А.Н., Якушин С.С. и др. Диагностика и лечение больных с выраженной гиперхолестеринемией в реальной амбулаторно–поликлинической практике (по данным регистра РЕКВАЗА) 103 // *Рациональная Фармакотерапия в Кардиологии*. – 2014. – Т.10, №6. – С.612–6;
6. Житникова Л.М. «Новые» статины – новые возможности для врача и пациента // *Русский медицинский журнал*. – 2011. – №29. – С.1832–1835;
7. Лупанов В.П. "Современная стратегия, тактика ведения и прогноз пациентов со стабильной ишемической болезнью сердца". *Кардиоваскулярная терапия и профилактика*. 2016, 15(1): 77 – 83;
8. Моисеев С.В. n-3 Полиненасыщенные жирные кислоты: о чем свидетельствуют результаты последних мета-анализов? *Клин. фармакол. тер.*, 2013, 22 (1), 23-28.

Mal G.S., Dorodnykh I.A.

Mal G.S.

Kursk State Medical University

(Kursk, Russia)

Dorodnykh I.A.

Kursk Basic Medical College

(Kursk, Russia)

TREATMENT OF PATIENTS WITH CORONARY HEART DISEASE

***Abstract:** the article is devoted to the problem of pharmacotherapy of coronary heart disease. This article discusses a modern approach to the drug correction of lipid metabolism in coronary heart disease using polyunsaturated fatty acids (Omacor). The results of the study indicate good efficacy and tolerability of the drug.*

***Keywords:** Omacor, correction, coronary heart disease, polyunsaturated fatty acids, cholesterol, lipid metabolism.*

УДК 612 Якупова Д.Р., Музафаров А.Р.

Якупова Д.Р.

студент 5 курса лечебного факультета

Башкирский государственный медицинский университет

(г. Уфа, Россия)

Музафаров А.Р.

студент 5 курса лечебного факультета

Башкирский государственный медицинский университет

(г. Уфа, Россия)

ВЛИЯНИЕ ДЕГИДРАТАЦИИ НА ОРГАНИЗМ СПОРТСМЕНОВ

***Аннотация:** обезвоживание снижает физическую работоспособность и ухудшает результаты спортсменов. Многие спортсмены не обращают достаточное внимание на дефицит воды, и начинают свою тренировку уже обезвоженными, что соответственно может привести к тяжелым последствиям для их организма. Поэтому необходимо составлять индивидуальную стратегию гидратацию и водного баланса, учитывающую физические нагрузки, температуру окружающей среды и индивидуальные особенности организма.*

***Ключевые слова:** дегидратация, спорт, водный баланс, гипернатриемия.*

Основными факторами потери жидкости в спорте являются высокоинтенсивная активность и тепловой стресса. Скорость потери жидкости может быть различной в зависимости от интенсивности физических упражнений. Командные виды спорта являются наиболее частыми причинами дегидратации, например футбол во время жаркой погоды. Известно, что гипогидратация вызванная физической нагрузкой, связана с увеличением осмоляльности и уменьшением объема плазмы. Соответственно гиповолемия и

гиперосмоляльность снижают чувствительность к гипертермии со стороны потоотделения и кожного кровотока, тем самым увеличивая накопления тепла. В самом начале изменения проявляются в основном в сердечно-сосудистой системе: тахикардия, гиповолемия и олигурия. Развивается гиперактивность ренин-ангиотензин-альдостероновой системы в результате деятельности, которой оказывается неблагоприятное влияние на эндотелий, регулирующий водно-электролитный баланс. Гипернатриемия, сопутствующая этому процессу, приводит к повреждению гликокаликса клеток и сдвигает деформацию кровотока.

Межклеточные щели в эндотелиальном слое испытывают колоссальную нагрузку так как, через них свободно перемещаются водорастворимые низкомолекулярные компоненты, такие как глюкоза, калий, хлор, натрий и др. в следствие повышенного гидростатического давления. Учитывая потенциальную связь между потерей соли и мышечными судорогами, представляется важным выявить спортсменов с большими потерями соли, которые могут предрасполагать к судорогам, связанным с физической нагрузкой. Существуют также опасения, что высокое потребление соли с пищей может отрицательно повлиять на кровяное давление и риск сердечно-сосудистых заболеваний, поэтому было бы неразумно рекомендовать всем спортсменам придерживаться диеты с высоким содержанием соли или употреблять напитки с высоким содержанием натрия во время тренировки. Кроме того, повышенная физическая нагрузка в условиях обезвоживания, провоцирует оксидативный стресс с инициацией перекисного окисления липидов.

Чрезмерное окисление которых, изменяет физические свойства клеточных мембран и может вызывать модификацию белков и нуклеиновых кислот. В частности, перекисное окисление изменяет межлипидные взаимодействия, градиенты ионов и проницаемость мембран и обладает дополнительной токсичностью из-за продуктов распада, которые самопроизвольно образуются в ходе реакции. Например, двухвалентное железо может вступать в реакцию с продуктами перекисного окисления липидов с

образованием радикалов, которые способны запускать новые реакции перекисного окисления. Особенно опасны продукты распада альдегидов, так как они вступают в реакцию с первичными аминами в белках и ДНК. Существуют внешние маркеры дегидратации, один из них жажда. Она должна быть дифференцирована от сухости слизистой оболочки, которую можно устранить полосканием полости рта.

Наличие жажды свидетельствует об уменьшении объема воды во внеклеточном пространстве и уменьшении содержания в нем солей. Важно обратить внимание на подмышечные впадины, сухость в них свидетельствует об потере воды размере минимум 1500 мл. В условиях нормальной гидратации язык имеет выраженную срединную борозду, а при обезвоживании возникнут дополнительные параллельные борозды. Существует и лабораторный способ определения дегидратации, это измерение удельного веса мочи перед тренировкой и соответственно после неё. Американский колледж спортивной медицины считает, что осмоляльность мочи ≤ 700 ммоль/кг или удельный вес мочи $< 1,020$ г / мл могут быть использованы в качестве показателя нормального состояния водного баланса, а вот осмоляльность мочи более 900 ммоль / кг соответствует дефициту воды в организме, составляющему около 2% массы. А как известно ухудшение здоровья спортсменов начинается с потерей уровня воды от 2% и более.

Несколько простых шагов для предупреждения развития дегидратации. Во-первых, спортсменам следует выработать привычку взвешиваться до и после тренировок разной продолжительности и интенсивности и в разных погодных условиях, чтобы оценить потери пота. Потеря веса, как правило, не должна превышать 1-2% от массы тела. Во-вторых, выработать настороженность у спортсменов, если они начали реже мочиться чем обычно, так как это может говорить об обезвоживании. В-третьих, использовать темную экипировку во время тренировок, чтобы можно было визуально оценить потерю пота и соли.

СПИСОК ЛИТЕРАТУРЫ:

1. Michael M. Gaschler, Brent R. Stockwell Lipid peroxidation in cell death / Michael M. Gaschler, Brent R. Stockwell // Biochemical and Biophysical Research Communications. — 2017. — № 3. — С. 419-425.;
2. Ким, В. Н., Кривулина, Г. Б., Просекин, Г. А. Влияние обезвоживания на развитие дисфункции эндотелия у юных спортсменов: сравнительный анализ эффективности нового медового изотонического напитка и общепринятых средств восстановления водно-электролитного баланса/ В. Н. Ким, Г. Б. Кривулина, Г. А. Просекин // Acta biomedica scientifica. — 2020. — № 5. — С. 419-425.;
3. Rebecca M Lopez, Dallin C Lund, Amanda J Tritsch, Victoria Liebl Relationship Between Pre- and Post-exercise Body Mass Changes and Pre-exercise Urine Color in Female Athletes/ Rebecca M Lopez, Dallin C Lund, Amanda J Tritsch, Victoria Liebl // Front Sports Act Living. — 2022. — № 4. — С. 120-126.;
4. J. Pastene, M. Germain, A. M. Allevard, C. Gharib & J-R. Lacour Water balance during and after marathon running/ J. Pastene, M. Germain, A. M. Allevard, C. Gharib & J-R. Lacour // European Journal of Applied Physiology and Occupational Physiology. — 1996. — № 73. — С. 49-55.

Yakupova D.R., Muzafarov A.R.

Yakupova D.R.

Bashkir State Medical University

(Ufa, Russia)

Muzafarov A.R.

Bashkir State Medical University

(Ufa, Russia)

THE EFFECT OF DEHYDRATION ON THE BODY OF ATHLETES

***Abstract:** dehydration reduces physical performance and worsens the results of athletes. Many athletes do not pay enough attention to the lack of water, and begin their training already dehydrated, which, accordingly, can lead to serious consequences for their body. Therefore, it is necessary to make an individual strategy of hydration and water balance, taking into account physical activity, ambient temperature and individual characteristics of the body.*

***Keywords:** dehydration, sports, water balance, hypernatremia.*

УДК 796.4 *Борисова С.В., Салаватов И.А.*

Борисова С.В.

студентка 2 курса специальности «Педиатрия»
Башкирский государственный медицинский университет
(г. Уфа, Россия)

Научный руководитель:

Салаватов И.А.

старший преподаватель кафедры физической культуры
Башкирский государственный медицинский университет
(г. Уфа, Россия)

ВЛИЯНИЕ ФИЗИЧЕСКОЙ АКТИВНОСТИ НА ПРОЦЕССЫ СТАРЕНИЯ И ДОЛГОЛЕТИЯ

Аннотация: в статье представлены результаты исследования двигательной активности женщин пожилого возраста в трех группах по 15 человек. Были рассмотрены три программы для занятий: «Общая физическая подготовка», «Аэробика» и «Скандинавская ходьба». В результате исследования установлено, что занятия привели к повышению показателей двигательной активности женщин пожилого возраста. Установлено, что количество шагов, пройденное в процессе занятия ОФП - 2643,1, аэробикой - 3545,7, скандинавской ходьбой - 3256,5, что составило от суточного объёма двигательной активности занимающихся 46,6%, 49,4% и 43,1% соответственно.

Ключевые слова: долголетие, физическая активность, общая физическая подготовка, скандинавская ходьба, аэробика.

В настоящее время все чаще наблюдается тенденция снижения физической активности среди людей всех возрастных групп. Недостаток движения негативно сказывается на регуляции работы систем организма и способствует увеличению числа заболеваний. К сожалению, пожилые люди часто полагаются только на медикаментозное лечение, пренебрегая таким

доступным и эффективным средством, как физические упражнения. Важно напомнить пожилым людям, что регулярная физическая активность является ключевым фактором поддержания здоровья и хорошего самочувствия. Согласно рекомендациям ВОЗ, люди старшей возрастной группы должны еженедельно уделять не менее 150 минут физическим упражнениям умеренной интенсивности или, наоборот, уделять не менее 75 минут физическим упражнениям высокой интенсивности [6].

Материалы и методы исследования.

Цель исследования: исследовать влияние физической активности на процессы старения и долголетие.

Был проведен опрос на 50 испытуемых, в котором выяснялось наличие физической нагрузки в жизни. Опросник был составлен в Гугл формах и состоял из двух вопросов: 1) Есть ли физическая активность в Вашей повседневной жизни? 2) Испытываете ли Вы проблемы со здоровьем в связи с нехваткой физической культуры? Среди опрошенных 37 человек указали, что регулярно занимаются физическими нагрузками. 16 человек отметили, что испытывают проблемы со здоровьем из-за нехватки спортивных нагрузок. Для того, чтобы проверить влияние физической культуры на здоровье и процессы старения, автор решил провести исследование, которое состояло из умеренных физических нагрузок в группах пожилых людей. В исследовании приняли участие 45 женщин в возрасте от 60 до 70 лет. Участницы были разделены на три группы, каждая из которых состояла из 15 человек, для занятий по различным программам: "Общая физическая подготовка" (ОФП), "Аэробика" и "Скандинавская ходьба". Все группы выполняли одинаковые комплексы общеразвивающих упражнений, дыхательных упражнений и упражнений на расслабление. Однако часть занятия (25 минут) в каждой группе была разной. В первой группе основное внимание уделялось выполнению статических и динамических силовых упражнений на все группы мышц, со спортивным инвентарем, с дополнительными отягощениями. Вторая группа участников занималась простыми аэробными упражнениями, а третья - ходила по стадиону,

используя технику скандинавской ходьбы. Все группы занимались по 40 минут 5 раз в неделю. Для измерения суточной двигательной активности в начале и в конце исследования использовалась методика шагометрии. Статистическая обработка данных проводилась с использованием графиков. Исходные показатели двигательной активности женщин всех групп, определенные методом шагометрии, не имели значимых различий.

Результаты исследования

На основании полученных результатов (рис. 1) можно сделать вывод о высокой эффективности программы "Аэробика" и программы "Скандинавская ходьба" в плане повышения двигательной активности обучающихся. Во время занятий аэробикой общее количество шагов составило 3545,7, что составило 46,6% от суточного объема двигательной активности, то есть 7452,4 шагов в день. Аналогично, во время занятий скандинавской ходьбой общее количество шагов составило 3256,5, что составило 49,4% от суточного объема двигательной активности, равного 6598,2 шагам в день. Полученные результаты свидетельствуют о том, что обе программы эффективны для повышения физической активности и могут быть рекомендованы людям, стремящимся улучшить общее состояние здоровья и физическую форму. Программа "ОФП" показала наименьший прирост двигательной активности. Во время занятий по программе ОФП участники сделали всего 2643,1 шага, что составило 43,1% от их ежедневного объема двигательной активности, равного 6129,5 шага. Это можно объяснить тем, что большинство упражнений выполнялось в неподвижных положениях (стоя, сидя, лежа), а не в движении.



Рисунок 1. Динамика значений двигательной активности пожилых женщин во время исследования (шагов в сутки).

Заключение.

Участие в программах "Фитнес", "Аэробика" и "Скандинавская ходьба", приводит к улучшению показателей двигательной активности.

Наибольший прирост двигательной активности наблюдался на занятиях по программе «Аэробика», наименьший на занятиях по программе «ОФП».

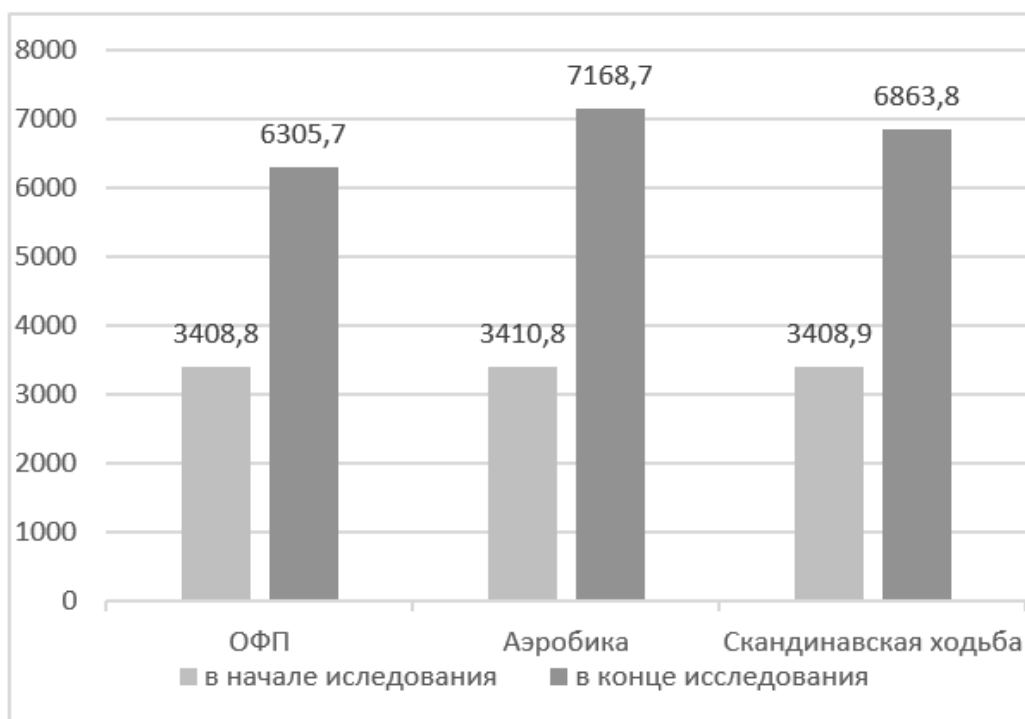
Из полученных данных можно сделать вывод, что умеренные постоянные физические нагрузки могут привести к улучшению показателей здоровья, замедлению процессов старения, благодаря улучшению кровообращения, регуляции деятельности нервной системы. Физическая культура может положительно сказываться на уровне жизни человека.

СПИСОК ЛИТЕРАТУРЫ:

1. Башкирева А. С. [и др.] Возможности управления качеством жизни в пожилом возрасте на основе концепций активного долголетия //Клиническая геронтология. – 2019. – Т. 25. – №. 3-4. – С. 70-79;
2. Воронина Л. И., Зайцева Е. В., Касьянова Т. И. социальные практики активного долголетия пожилых уральцев //Вестник Пермского университета. Философия. Психология. Социология. – 2023. – №. 2. – С. 284-296;
3. Макаров С. А., Карпова Н. В. особенности методики лечебной физической культуры для лиц пожилого возраста //Физическое воспитание в условиях современного образовательного процесса. – 2023. – С. 454-456;
4. Пристром М. С. [и др.] Взгляд на средства сохранения здоровья и долголетия //Медицинские новости. – 2021. – №. 6 (321). – С. 14-27;
5. Романчук П. И., Волобуев А. Н. Современные инструменты и методики эпигенетической защиты здорового старения и долголетия Homo sapiens //Бюллетень науки и практики. – 2020. – Т. 6. – №. 1. – С. 43-70;
6. Глобальный план действий ВОЗ по повышению уровня физической активности на 2018-2030 гг.: повышение уровня активности людей для укрепления здоровья в мире / Всемирная организация здравоохранения. - Женева, 2018. - 8 с. - URL: www.who.int/news/prevention/physical-activity/global-action-plan-2018-2030/ru (дата обращения: 01.11.2023).

Borisova S.V., Salavatov I.A.

Borisova S.V.

Bashkir State Medical University

(Ufa, Russia)

Scientific advisor:

Salavatov I.A.

Bashkir State Medical University

(Ufa, Russia)

THE EFFECT OF PHYSICAL ACTIVITY ON AGING AND LONGEVITY

Abstract: *the article presents the results of a study of the motor activity of elderly women in three groups of 15 people. Three training programs were considered: "General physical training", "Aerobics" and "Nordic walking". As a result of the study, it was found that classes led to an increase in the indicators of motor activity of elderly women. It was found that the number of steps taken in the course of exercise was 2643.1, aerobics - 3545.7, Nordic walking - 3256.5, which accounted for 46.6%, 49.4% and 43.1% of the daily volume of motor activity of those involved, respectively.*

Keywords: *longevity, physical activity, general physical fitness, Nordic walking, aerobics.*

УДК 796 Гочияева А.Р., Гонохова В.А., Бакешин К.П.

Гочияева А.Р.

студент,

Российская таможенная академия

(г. Санкт-Петербург, Россия)

Гонохова В.А.

студент,

Российская таможенная академия

(г. Санкт-Петербург, Россия)

Научный руководитель:

Бакешин К.П.

кандидат педагогических наук, старший преподаватель

кафедры физической подготовки, доцент

Российская таможенная академия

(г. Санкт-Петербург, Россия)

ОСОБЕННОСТИ ПРОФЕССИОНАЛЬНО-ПРИКЛАДНОЙ ФИЗИЧЕСКОЙ ПОДГОТОВКИ СОТРУДНИКОВ ТАМОЖЕННОЙ СЛУЖБЫ

***Аннотация:** в статье рассматривается важность профессионально-прикладной физической подготовки для сотрудников таможенных органов. Авторы анализируют особенности работы в данной сфере и определяют требования к физической форме и здоровью сотрудников. Основное внимание уделяется методике и программам тренировок, которые помогут улучшить профессиональные навыки и успешно справляться со своими обязанностями сотрудникам таможенной службы.*

***Ключевые слова:** таможенная служба, профессиональные навыки, методики тренировок, физическая культура, спорт, физическое воспитание.*

Профессионально-прикладная физическая подготовка - это комплекс мероприятий, направленных на развитие физических качеств и формирование прикладных знаний и физически, психических двигательных навыков, необходимых для успешного выполнения профессиональной деятельности.

Профессионально-прикладная физическая подготовка (ППФП) рассматривается как процесс использования средств физической культуры и спорта для подготовки к конкретной профессиональной деятельности. Ее основная цель - развитие и поддержание оптимального уровня психических и физических качеств, необходимых для успешной работы в определенной профессии, а также формирование навыков и умений, необходимых в специфических условиях труда.

Важной составляющей ППФП является направленность на мероприятия по развитию тех физических качеств, которые наиболее требуются в той или иной деятельности. Основой для ППФП служит общая физическая подготовка (ОФП).

Независимо от особенностей будущей или настоящей профессиональной деятельности человека, прежде всего, требуется «заложить фундамент» с использованием ОФП: гармоничное развитие всех физических качеств, соответствующее полу и возрасту телосложение и др. В дальнейшем ППФП должна строиться в единстве с ОФП [1].

Профессиональная физическая подготовка важна для здоровья и благополучия сотрудников, а также для повышения качества их работы. Она помогает улучшить выносливость, силу и координацию, что способствует более эффективной работе и уменьшению количества ошибок. Кроме того, профессиональная физическая подготовка может снизить уровень стресса и улучшить настроение, что положительно сказывается на общем благополучии сотрудников. Рассмотрим ее преимущества более детально. Развитие профессиональной физической подготовки:

1. Повышает производительность труда.

Регулярные занятия физической культурой и спортом способствуют улучшению работоспособности и выносливости. Это позволяет выполнять больше работы за меньшее время, что особенно важно.

2. Профилактика заболеваний.

Физическая активность помогает поддерживать здоровье сердечно-сосудистой системы, снижает риск развития диабета и других хронических заболеваний. Регулярные тренировки также улучшают общий тонус организма и повышают иммунитет.

3. Улучшение координации движений и реакции

Профессиональная физическая подготовка помогает развить координацию движений, улучшает реакцию и скорость принятия решений. Особенно это важно для профессий, связанных с риском для жизни, таких как пожарные, спасатели и военные.

4. Развитие лидерских качеств

Систематические занятия спортом и физической культурой развивают волевые качества, которые необходимы для успешного руководства коллективом и достижения поставленных целей.

Профессиональная физическая подготовка позволяет улучшить уровень социальных взаимодействий, лучше общаться с коллегами и партнерами по тренировкам, что способствует созданию дружественной атмосферы и улучшению взаимопонимания между коллегами. Такая подготовка имеет множество преимуществ, которые делают ее неотъемлемой частью успешной карьеры. Она помогает улучшить работоспособность, укрепить здоровье, развить лидерские качества и укрепить социальные связи. Поэтому необходимо уделять должное внимание важности физической активности в профессиональной жизни.

В настоящее время ППФП в нашей стране осуществляется прежде всего в качестве одного из разделов обязательного курса физического воспитания в профессионально-технических училищах, средних специальных и высших учебных заведениях, а также в системе научной организации труда в период

основной, профессиональной деятельности трудящихся, когда это необходимо по характеру и условиям труда [2].

Говоря о профессиональной деятельности в которой необходим высокий уровень ППФП, обратимся к делу таможенных служб. Для выявления наиболее оптимальной методики ППФП, определим ряд физических и психологических качеств, которыми должен обладать сотрудник таможенных органов.

Федеральная таможенная служба, характеризующаяся высокой результативностью работы своих сотрудников, постоянно повышает требования к их профессиональной компетенции [3]. В современном мире на всех этапах формирования таможенной службы России, вопрос повышения уровня спортивной подготовки будущих и настоящих специалистов занимает одно из первых мест. В связи с этим, требования к уровню физической подготовки для сотрудников становятся все выше и выше. Для того, чтобы соответствовать этим требованиям, сотрудникам таможенной службы необходимо использовать специальные методики развития физической подготовки. ППФП является основной составляющей этой методики. Перед сотрудниками органов Федеральной Таможенной Службы (ФТС) стоит множество крайне важных и ответственных задач, во многих из которых необходим профессионализм в области физической подготовки. Эти задачи включают в себя как участие в сборах, учениях, соревнованиях и других служебных мероприятиях, проводимых в соответствии с планами, утвержденными начальником таможенного органа, так и обеспечение безопасности, в том числе собственной, в связи с исполнением должностных обязанностей [4].

Поэтому ППФП для таможенной службы включает в себя развитие физических качеств, необходимых для выполнения служебных обязанностей. Кроме того, сотрудники должны уметь работать в команде, проявлять лидерские качества и обладать навыками коммуникации.

В результате использования множества различных упражнений была создана специальная программа для качественной и эффективной физической

подготовки сотрудников таможенной службы. Эта программа включает в себя различные виды упражнений и спортивные дисциплины, такие как:

1. Спортивные игры (футбол, баскетбол, волейбол, теннис и др.)

Существует множество видов спортивных игр, которые могут использоваться для ППФП в таможенной службе. Каждый из этих видов спорта имеет свои уникальные особенности и преимущества, которые могут быть использованы для развития различных качеств и навыков у сотрудников таможенной службы. Помимо физической пользы спортивные игры способствуют развитию коммуникативных навыков и лидерских качеств, что является важным для успешной работы в команде.

2. Силовые тренировки (упражнения с отягощением, гимнастика)

Силовые тренировки являются важным компонентом ППФП для сотрудников таможенной службы. Они помогают развить силу и выносливость, необходимые для выполнения служебных обязанностей. Кроме того, силовые тренировки способствуют укреплению мышц и связок, что снижает риск получения травм на работе.

3. Рукопашные виды спорта (бокс, борьба и др.)

Рукопашные виды спорта также являются важными элементами. Они помогают развивать не только скорость реакции и координацию движений, кроме того, они способствуют развитию навыков самозащиты, что может быть полезно в экстремальных ситуациях, связанных с работой.

Эти, и многие другие виды спортивной подготовки помогают сотрудникам таможенной службы улучшить физический профессионализм и повышать уровень работоспособности для выполнения своих обязанностей, и улучшения общего самочувствия.

В заключении, ППФП является важным инструментом для подготовки сотрудников таможенной службы к выполнению своих служебных обязанностей. Она помогает развивать физические качества, необходимые для работы в этой сфере, а также улучшает коммуникативные навыки и командную работу. ППФП включает в себя обширный комплекс упражнений и самые разные

виды спорта, которые помогают достичь этих целей. Таким образом, профессионально-прикладная физическая подготовка является неотъемлемой частью подготовки специалистов в таможенной службе.

СПИСОК ЛИТЕРАТУРЫ:

1. Буйкова О.М. Профессионально-прикладная физическая культура студентов медицинского вуза // Учебное пособие ФГБОУ ВО ИГМУ Минздрава России, Кафедра физического воспитания. – Иркутск: ИГМУ, 2016. – 31 с. (дата обращения: 17.11.2023);
2. Суворов Ю.А. Профессионально-прикладная физическая подготовка: учебно-методическое пособие // СПб: СПбГУ ИТМО, 2006. - 77 с. (дата обращения: 18.11.2023);
3. Демеш В.П., Бакешин К.П., Дудус А.Н. Исследование методик физической подготовки студентов (на примере Санкт-Петербургского филиала Российской таможенной академии) // Учёные записки Санкт-Петербургского имени В.Б. Бобкова филиала Российской таможенной академии. 2022. № 4 (84). С. 112–115.;
4. О службе в таможенных органах Российской Федерации: Федеральный закон от 21.07.1997 N 114-ФЗ (ред. от 10.07.2023)// СЗ РФ. – 1997. – ст. 17 – п. 3 (дата обращения: 17.11.2023)

Gochiyaeva A.R., Gonokhova V.A., Bakeshin K.P.

Gochiyaeva A.R.

Russian Customs Academy
(Saint Petersburg, Russia)

Gonokhova V.A.

Russian Customs Academy
(Saint Petersburg, Russia)

Scientific advisor:

Bakeshin K.P.

Russian Customs Academy
(Saint Petersburg, Russia)

**FEATURES OF PROFESSIONALLY
APPLIED PHYSICAL TRAINING
OF CUSTOMS SERVICE EMPLOYEES**

***Abstract:** the article discusses the importance of professionally applied physical training for customs officials. The authors analyze the peculiarities of work in this field and determine the requirements for the physical fitness and health of employees. The main attention is paid to the methodology and training programs that will help improve professional skills and successfully cope with their duties to customs officers.*

***Keywords:** customs service, professional skills, training methods, physical culture, sports, physical education.*

УДК 796 Дрокова В.А., Крамаренко А.Л., Шмони́на О.Н.

Дрокова В.А.

доцент кафедры медико-биологических дисциплин
Дальневосточная государственная академия
физической культуры и спорта
(г. Хабаровск, Россия)

Крамаренко А.Л.

канд. пед. наук, доцент кафедры медико-биологических дисциплин
Дальневосточная государственная академия
физической культуры и спорта
(г. Хабаровск, Россия)

Шмони́на О.Н.

канд. пед. наук, профессор кафедры медико-биологических дисциплин
Дальневосточная государственная академия
физической культуры и спорта
(г. Хабаровск, Россия)

**МЕТОДИКА РАЗВИТИЯ ВЕДУЩИХ ФИЗИЧЕСКИХ КАЧЕСТВ,
ВЛИЯЮЩИХ НА СПОРТИВНЫЙ РЕЗУЛЬТАТ ПЛОВЦОВ
С ПОРАЖЕНИЕМ ОПОРНО-ДВИГАТЕЛЬНОГО АППАРАТА**

Аннотация: в работе представлены результаты педагогического эксперимента, направленного на апробацию методики развития ведущих качеств пловцов с поражением опорно-двигательного аппарата. При организации многолетнего учебно-тренировочного процесса у высококвалифицированных спортсменов различных групп необходимо решать и частные вспомогательные задачи, связанные с имеющимися патологиями, а также способствующие повышению компенсаторных функций и адаптационных возможностей их организма. Все это в конечном счете способствует повышению спортивной результативности.

Ключевые слова: поражение опорно-двигательного аппарата, плавание, спортивная тренировка, физические качества, специальная физическая подготовка.

Физическая подготовка – это процесс всестороннего развития физических способностей, неспецифичных для избранного спорта, но в определенной мере обуславливающих успех в спортивной деятельности (общая физическая подготовка), а также развития физических способностей, отвечающих специфике избранной спортивной специализации (специальная).

Важнейшее направление физической подготовки в паралимпийских видах спорта связано с необходимостью развития компенсаторных физических качеств, берущих на себя роль замены отсутствующих у конкретного спортсмена качеств или способностей. Ведущей установкой в подборе упражнений, методов развития физических способностей, режимов тренировочных нагрузок является максимально возможный учет генетической предрасположенности спортсмена к той или иной мышечной деятельности или, по-другому, следование правилу «навстречу собственной природе». Занимающемуся предлагается нагрузка, наиболее соответствующая его соматотипу. Благодаря использованию такого подхода удастся задавать высокий уровень нагрузки. Для того, чтобы приступить к основным нагрузкам, необходимо повысить уровень тех физических способностей, которые в связи с особенностями данных спортсменов отстают в развитии.

Опытно-экспериментальная работа проводилась в период с 2021 по 2023 гг., на базе паралимпийской сборной Хабаровского края по спорту лиц с поражением опорно-двигательного аппарата дисциплины плавание. В ней приняли участие 7 спортсменов с поражением опорно-двигательного аппарата, 5 юношей и 2 девушки, относящиеся к спортивно-функциональным группам S7-S10, 17-25 лет. Из них, на начало педагогического эксперимента, спортивную квалификацию Мастер спорта России (МС) - 1, кандидат в мастера спорта (КМС) – 6.

До начала тестирования были изучены медицинские карты испытуемых. Выявлены различные формы поражений опорно-двигательного аппарата, а именно 4 спортсмена имели различные формы ДЦП (лево/правосторонние и гемипарезы нижних и верхних конечностей), 2 спортсмена с ампутацией или деформацией кистей и 1 спортсмен имел заболевание - невральная амиотрофия Шарко-Мари-Тута 1А типа. Все спортсмены занимались в одной учебно-тренировочной группе, не смотря на неоднородность.

При подготовке пловцов экспериментальной группы использовались методические приемы и средства, направленные на повышение возможностей опорно-двигательного аппарата, компенсирующих отсутствие или слабое развитие функций, вследствие имеющейся патологии, на создание предпосылок для преобразования физических качеств и способностей, приобретенных в упражнениях на суше в специфические, характерные для специально-подготовительных и соревновательных упражнений в воде.

Разработанная методика развития специальных физических качеств пловцов с повреждениями опорно-двигательного аппарата применялась на обще-подготовительном (сентябрь-январь) и специально-подготовительном этапах (февраль-май) спортивной тренировки. Компонентами разработанной методики являлись:

-средства, направленные на повышение компенсаторных функций опорно-двигательного аппарата, влияющих на эффективность проплывания соревновательной дистанции (силовая выносливость мышц туловища, частота движений мышц рук, сохранение равновесия, способность к произвольному расслаблению мышц, координированность движений),

-средства, выполняемые на суше, направленные на развитие скоростных способностей (дистанционная скорость, частота движений, быстрота реакции), выносливости (силовая, скоростная, координационная, общая), координационных способностей (сохранение равновесия, координированность движений, дифференцировка мышечных усилий во времени и пространстве), скоростно-силовые качества, гибкость,

-средства, выполняемые в воде, направленные на реализацию освоенного на суше физического потенциала в процессе проплывания соревновательной дистанции в воде.

В тренировочном процессе высококвалифицированных пловцов преобладает специальная физическая подготовка, важным фактором является дифференцирование данного процесса с учетом дистанционной специализации. При этом процесс других видов подготовки неразрывно связан с развитием физических качеств. С учётом этого занятия в спортивном зале предполагали выполнение индивидуальных заданий, конкретно для каждого спортсмена, не только с учетом его поражений, но и применительно к избранному способу и основной соревновательной дистанции.

В результате применения экспериментальной методики произошли изменения в результатах уровня физической подготовленности экспериментальной группы (Таблица 1).

Таблица 1. Показатели уровня развития физических качеств пловцов экспериментальной группы в ходе эксперимента.

Показатели	До эксперимента M1± m	После эксперимента M2± m	Разница M1 – M2		t	P
			в ед.	в %		
Сгибание-разгибание рук от гимнастической скамьи, раз	9,34±0,66	14,81±0,91	5,47	36,9	4,84	<0,05
Прыжок в длину с места, см	150,32±4,38	181,67±3,54	31,4	17,3	5,61	<0,05
Проба Ромберга, сек	7,76±0,67	10,48±0,49	2,7	25,9	3,25	<0,05
Сохранение равновесия на поверхности воды, сек	6,76±0,32	10,23±0,51	3,5	33,9	5,83	<0,05
Плавание 25 метров, вперёд ногами, сек	69,32±2,44	51,39±1,87	17,9	25,9	5,77	<0,05
Наклон вперед, см	0,77±1,14	5,24±0,72	4,47	85,3	3,31	<0,05
Выкрут рук, см	89,99±2,32	77,76±2,18	12,2	13,6	3,81	<0,05

Плавание 100 метров избранным способом, сек	88,31±3,65	75,87±2,01	12,4	14,1	2,98	<0,05
Стартовая реакция, сек	0,75±0,07	0,43±0,06	0,32	42,7	2,01	<0,05

Наибольший прирост в ходе эксперимента оказался в тестах, характеризующих уровень развития гибкости, координации и скоростных способностей. Следует отметить, что применение индивидуальных комплексов упражнений в зале, оказало положительный результат на соревновательный результат. Так, из 6 спортсменов трое выполнили норматив Мастера спорта России. Эффективность методики с применения дополнительных средств специальной физической подготовки пловцов с поражением опорно-двигательного аппарата подтверждена результатами эксперимента.

СПИСОК ЛИТЕРАТУРЫ:

1. Евсеев, С.П. Адаптивный спорт. Настольная книга тренера / С.П. Евсеев. – М.: ООО «ПРИНЛЕТО», 2021. – 600с.:ил. ISBN 978-5-6046191-8-6;
2. Жиленкова В. П. Адаптивный спорт для лиц с поражением опорно-двигательного аппарата : Дис. ... канд. пед. наук : 13.00.04 : Санкт-Петербург, 2002 233 с. РГБ ОД, 61:03-13/221-7;
3. Проблемы и перспективы подготовки высококвалифицированных пловцов с поражением опорно-двигательного аппарата [Текст] / Э. Р. Румянцева [и др.]// Теория и практика физической культуры. - 2013. - № 7. - С. 38-43. - ISSN 0040-3601;
4. Рубцов, А. В. Адаптивный спорт [Текст] : учебное пособие / А. В. Рубцов. - М. : ИКЦ "Колос", 2018. - 178 с. - (Учебники и учебные пособия для студ. высш. учеб. заведений). - ISBN 978-5-00129-020-9

Drokova V.A., Kramarenko A.L., Shmonina O.N.

Drokova V.A.

Far Eastern State Academy of Physical Culture and Sports
(Khabarovsk, Russia)

Kramarenko A.L.

Far Eastern State Academy of Physical Culture and Sports
(Khabarovsk, Russia)

Shmonina O.N.

Far Eastern State Academy of Physical Culture and Sports
(Khabarovsk, Russia)

**METHODOLOGY FOR DEVELOPMENT OF LEADING
PHYSICAL QUALITIES THAT AFFECT ATHLETIC PERFORMANCE
OF SWIMMERS WITH MUSCULOSKELETAL SYSTEM DAMAGE**

***Abstract:** the paper presents the results of a pedagogical experiment aimed at testing the methodology for developing the leading qualities of swimmers with musculoskeletal system damage. When organizing a long-term educational and training process for highly qualified athletes of various groups, it is necessary to solve private auxiliary tasks related to existing pathologies, as well as contributing to an increase in compensatory functions and adaptive capabilities of their body. All this ultimately contributes to improving athletic performance.*

***Keywords:** musculoskeletal system, swimming, sports training, physical qualities, special physical training.*

УДК 796.01 *Захарова В.В., Еrsaкова Е.А.*

Захарова В.В.

старший преподаватель кафедры «Физическое воспитание»

Ульяновский государственный технический университет

(г. Ульяновск, Россия)

Еrsaкова Е.А.

студент кафедры «Политология, социология и связи с общественностью»

Ульяновский государственный технический университет

(г. Ульяновск, Россия)

ФУНКЦИОНАЛЬНАЯ МЕЖПОЛУШАРНАЯ АСИММЕТРИЯ В СПОРТЕ

Аннотация: в статье рассматривается связь между индивидуальными особенностями в различных видах спорта с позиций межполушарной асимметрии. Объясняется преимущество левшей в ряде видов спортивной деятельности.

Ключевые слова: межполушарная асимметрия, моторная асимметрия, индивидуальные различия, леворукость, праворукость, правополушарное мышление, левополушарное мышление.

Проблема выявления связей между направленностью и степенью асимметрии со спортивной специализацией, то есть функциональной асимметрией в спорте, с каждым годом привлекает все большее внимание исследователей. Однако вопрос о роли неравномерной работы правого и левого полушарий головного мозга, их различия в функциональной активности, влияющие на координацию, равновесие, скорость реакции и другие спортивные навыки, вызывает множество противоречий в ходе изучения темы асимметрии-симметрии в спорте.

Постоянное улучшение спортивных результатов тесно связано с совершенствованием методов тренировки и развитием знаний о физических возможностях человека. В настоящее время методы увеличения количества и интенсивности тренировок, направленные на повышение технической и физической подготовки, уже не являются эффективными и могут даже привести к травмам. Поэтому активно разрабатываются новые методы, которые помогут повысить эффективность тренировок и достичь высоких спортивных результатов. Эти методы могут включать в себя использование различных видов спортивных тренировок, таких как силовые, кардио-тренировки, технические тренировки. Кроме того, ключевую роль в оптимизации производительности играют правильное питание и режим отдыха. Также важно иметь хорошее понимание анатомии и физиологии человеческого тела для минимизации риска получения травм.

Спортивная тренировка требует комплексного подхода, которая включает в себя не только физическую подготовку и техническую, но и морально-волевую, психическую. Надежность двигательных действий определяется морфогенетическими особенностями организма, обеспечивающими их устойчивость, и зависит от наличия необходимого уровня асимметрии при выполнении движения. Асимметричные движения помогают уменьшить неопределенность и повысить устойчивость за счет выбора наилучшей их структуры. Тем не менее, в традиционных методах тренировок не учитываются индивидуальные особенности спортсменов и требования конкретного вида спорта, что может негативно сказаться на уровне подготовки, физическом развитии и психологическом состоянии спортсмена.

В то же время организм в ходе эволюции сформировал механизмы нервной системы, обеспечивающие выбор. К ним можно отнести фундаментальные закономерности деятельности мозга человека - межполушарную асимметрию и межполушарное взаимодействие, которые в значительной степени детерминированы генетическими механизмами и в то же время находятся под влиянием социального и профессионального, в том числе

спортивного, тренинга. Учёные выделяют основные факторы, влияющие на морфологическую и функциональную асимметрию: исходный генетически предопределенный уровень асимметрии, вид спорта, квалификация, возраст занимающегося и стаж занятий.

Моторные асимметрии являются одним из самых интересных спортивных феноменов по словам теоретиков физического воспитания, о существовании которых свидетельствуют многочисленные исследования моторики человека [3, с. 40]. Например, при выполнении определенных видов спорта, моторные асимметрии могут привести к тому, что спортсмен будет более эффективен в одной части тела, чем в другой. Это может дать ему преимущество в соревновании. Однако, не все спортсмены обладают моторными асимметриями. Как было подмечено ранее, опираясь на множество исследований, наличие моторных асимметрий может быть унаследовано, а появиться асимметрии могут в связи с регулярными тренировками и наличием опыта. Также важно в очередной раз отметить, что моторные асимметрии могут изменяться под воздействием других различных факторов, таких как возраст, здоровье и физическая активность. Таким образом, для тренеров и спортсменов важно учитывать наличие моторных асимметрий при разработке тренировочных программ и стратегии соревнований. Знание о том, какие движения более эффективны для каждого спортсмена, поможет им использовать свои сильные стороны и помочь в достижении наилучших итоговых результатов.

Функциональная двигательная асимметрия является самостоятельным параметром деятельности, характеризующим билатеральные функции. Как известно, они могут дать спортсмену преимущество в соревновании. Где необходимо быстро реагировать и двигаться, наличие моторных асимметрий обеспечит спортсмену ловкость и четкую маневренность. Некоторые виды спорта всё же могут требовать от спортсменов равномерной работы обеих сторон тела. В таких случаях, тренировки и упражнения направлены на развитие симметричности движений и устранение билатеральных функций.

В связи с фундаментальностью проблемы имеют место глубокие теоретические обобщения. Так, К.Д. Чермит, — известный российский ученый и специалист в области физической культуры и спорта, систематизировал основные проявления асимметрии человека, имеющие значение в спортивной деятельности, и выделил три группы: антропологическую, анатомическую и функциональную.

Чермит утверждал, что антропологическая асимметрия связана с особенностями строения тела человека. Например, у большинства людей одна рука сильнее и более ловкая, чем другая. Это может проявляться в спортивных играх, где необходимо использовать руки или ноги для выполнения определенных движений.

Анатомическая асимметрия связана с различиями в строении и функционировании органов и систем организма. Например, сердце у большинства людей расположено слева, что может оказывать влияние на выбор спортивной дисциплины, где необходимо балансировать нагрузку на обе стороны тела.

Функциональная асимметрия проявляется в особенности работы головного мозга и нервной системы. Например, у некоторых людей одна половина мозга может быть более активной при выполнении определенных задач, что может влиять на их способность к выполнению определенных видов спорта.

Чермит провёл разнообразные экспериментальные исследования о проявлениях асимметрии в различных видах спорта [3, с. 197]. Он выявил, что моторная симметрия-асимметрия проявляется в выполнении определенных двигательных действий правой и левой верхней конечностью или нижней, например, уровень развития координационных способностей у юношей различен:

с левомоторной асимметрией – достоверное преимущество в точности воспроизведения мышечных усилий,

с правомоторной асимметрией – в реагирующей способности и точности воспроизведения заданной амплитуды движения рук,

со смешанной асимметрией – промежуточные позиции между двумя другими типами моторной асимметрии [4, с. 144].

По степени праворукости люди делятся на явных правшей, слабовыраженных правшей, амбидекстров.

Спортсмены с выраженной правосторонностью встречаются чаще. У правшей обычно правая рука превосходит левую по длине, размеру кисти, имеет большую силу, раньше включается в двигательные акты.

Мануальное моторное доминирование субъекта зависит от формы проявления: у спортсмена доминирующей верхней конечностью может быть, как правая, так и левая верхняя конечность.

По мнению некоторых специалистов, спортсмены, занимающиеся спортивными видами единоборств, ориентированные только на правосторонность выполнения технических действий, имеют меньший резерв повышения спортивного мастерства. Типично выраженная правосторонняя асимметрия верхних и нижних конечностей в меньше мере, по сравнению с левосторонней, способствует успешной организации технико-тактических действий.

Как показывают исследования, спортсмены с левой моторной асимметрией имеют более высокие спортивные достижения. Подобная тенденция выявлена и у дзюдоистов [1, с. 288].

Один из феноменов в спорте высших достижений заключается в более быстрой реакции леворуких (примерно на 7 мс). Поскольку правое полушарие мозга контролирует действия левой верхней конечности. Типичный левша подтянут, быстр и хрупок физически и психологически, имеет преимущества в видах спорта, не требующих проявления выносливости, и в целом это одаренные и талантливые люди. Поэтому при обучении и спортивной тренировке леворуким спортсменам необходимо уделять особое внимание.

Представляют интерес данные, полученные о специфике двигательных функций леворуких в дзюдо, так как они занимают ведущие позиции. Среди чемпионов и призеров первенств СССР, Европы и Олимпийских игр 1980 г., по данным исследований 27,4 %, дзюдоистов предпочитающих левостороннюю стойку. В видах спортивной борьбы, количество леворуких достигает 50 %.

Вывод. Праворукость в спортивной деятельности может быть наследственной, скрытой и вынужденной. Спортсмены в спортивных видах единоборств с выраженной левой моторной асимметрией имеют более высокие спортивные достижения.

Изучение пластичности головного мозга человека, его способности к функциональным и морфологическим изменениям в процессе онтогенеза является актуальной задачей психофизиологии, и, несмотря на большое количество работ, посвященных этой проблеме, она до сих пор остается малоизученной.

Анализ специальной литературы показывает, что особенности двигательной функции у левшей также недостаточно изучены, несмотря на их лидирующие позиции во многих видах спорта. Кроме того, многие специалисты, в том числе и тренеры, осознают важность учета оптимальной асимметрии в строении и функционировании органов спортсменов и пытаются применить эти знания в практической деятельности.

СПИСОК ЛИТЕРАТУРЫ:

1. Еганов, А.В. Выраженность симметрии-асимметрии выполнения бросков дзюдоистами в зависимости от успешности выступления их на соревнованиях // Моделирование спортив. деятельности в искусственно созд. среде (стенды, тренажеры, имитаторы) : (материалы конф.). - м., 1999. - с. 288-291;
2. Лях В.И. О концепциях, задачах, месте и основных положениях координационной подготовки в спорте / В.И. Лях // Теория и практика физической культуры. - 1999. - №5. - с. 40-46;

-
3. Чермит К.Д. Симметрия-ассиметрия в спорте. – М.: ФиС, 1992. – 238 с;
 4. Шевченко Д.Ю. Методика совершенствования координационных способностей старших школьников с различной моторной асимметрией / Д.Ю. Шевченко // Педагогико-психологические медико-биологические проблемы физической культуры и спорта. – 2012. - №1. – вып. 22. –С. 144-151.

Zakharova V.V., Ersakova E.A.

Zakharova V.V.

Ulyanovsk State Technical University

(Ulyanovsk, Russia)

Ersakova E.A.

Ulyanovsk State Technical University

(Ulyanovsk, Russia)

FUNCTIONAL HEMISPHERIC ASYMMETRY IN SPORTS

Abstract: *the article examines the relationship between individual characteristics in various sports from the standpoint of interhemispheric asymmetry. The advantage of left-handers in a number of sports activities is explained.*

Keywords: *hemispheric asymmetry, motor asymmetry, individual differences, left-handedness, right-handedness, right-hemisphere thinking, left-hemisphere thinking.*

УДК 796 Касьянова Д.А., Стращенко И.Ю.

Касьянова Д.А.

студент, кафедра уголовного права,

Ростовский филиал

Российская таможенная академия

(г. Ростов-на-Дону, Россия)

Стращенко И.Ю.

старший преподаватель, кафедра физической подготовки,

Ростовский филиал

Российская таможенная академия

(г. Ростов-на-Дону, Россия)

ПРОБЛЕМА ЗДОРОВЬЯ ЧЕЛОВЕКА В УСЛОВИЯХ СОВРЕМЕННОГО ОБЩЕСТВА

Аннотация: целью моей работы по изучению данной темы является выявление реальной актуальности проблемы здоровья человека в современном обществе, подтверждению или опровержению моих наблюдений статистическими исследованиями. Основными методами данной работы являются анализ и сравнение.

Ключевые слова: здоровье человека, здоровье студента, проблема здоровья.

Стоит начать с того, что проблема здоровья человека в современных условиях является одной из основных для общества. В том числе из-за того, что от её решения зависит такой фактор, как численность населения в целом. Нельзя обойти и тот факт, что актуальность данного вопроса обоснована тем, что от здоровья в частности подрастающего поколения зависит будущее целой страны, а если рассматривать в масштабе, то и мира.

Анализ данного вопроса стоит начать с определения понятия «здоровья». Удивительно, но ученые на данном этапе все еще не сошлись в едином мнении

на счет смысла данного термина. Дело в том, что его можно рассматривать совершенно с разных сторон – психологическое состояние человека, физическое развитие, и, элементарно, отсутствие или наличие заболеваний. По моему мнению же, здоровье является совокупностью всех этих факторов, такой позиции придерживается и Регимова Ольга Александровна в своей статье «Теоретические основы определения понятия здоровье».

Далее, важно понять, от чего именно зависит состояние здоровья и как реализуется совокупность данных факторов. Проблема здоровья человека в условиях современного общества может быть вызвана различными факторами, такими как стресс, неправильное питание, недостаток физической активности, загрязнение окружающей среды, зависимость от технологий и др.

Стресс является одной из основных проблем здоровья современного общества. Постоянные требования на работе, семейные проблемы, информационный перегруз и другие факторы могут привести к психическим и физическим проблемам.

Неправильное питание также играет важную роль в проблемах здоровья. Большое количество употребления быстрых углеводов, жирной и промышленной пищи может привести к ожирению, сердечно-сосудистым заболеваниям, диабету и другим заболеваниям. Неправильное питание может иметь серьезные последствия для здоровья, привести к избыточному весу, ожирению, повышенному риску развития сердечно-сосудистых заболеваний, диабета, а также других хронических заболеваний. Неправильное питание может быть связано с употреблением большого количества пищи с высоким содержанием сахара, жира и соли, а также недостаточным потреблением фруктов, овощей, злаковых культур и белковых продуктов. Для поддержания здорового образа жизни рекомендуется следовать пищевому рациону, богатому различными питательными веществами.

Недостаток физической активности становится все более распространенным в современном обществе из-за увеличения количества работы

за компьютером и других технологий, что пагубно влияет на общее состояние человека.

Загрязнение окружающей среды оказывает негативное воздействие на здоровье человека, вызывая различные заболевания дыхательной системы, аллергии и другие проблемы. Загрязнение окружающей среды является серьезной проблемой, которая оказывает негативное влияние на нашу планету и здоровье людей. Выделяют несколько основных источников загрязнения, таких как выбросы промышленных предприятий, автотранспорт, сельское хозяйство и отходы.

Зависимость от технологий также может привести к проблемам со здоровьем, таким как нарушение сна, проблемы со зрением, снижение физической активности и другие. Для решения этих проблем необходимо внедрять здоровый образ жизни, включающий в себя правильное питание, регулярную физическую активность, управление стрессом и ограничение использования технологий.

Наиболее острой для меня является тема здоровья в студенческой среде, поэтому её я бы хотела осветить наиболее подробно. Из-за большого количества стресса и чрезмерно «суетливого» образа жизни, студенты наиболее часто и тяжело переносят различные заболевания, известны многие случаи массовых эпидемий в ВУЗах страны. Рассматривая причины этого явления более подробно, можно сказать, что здоровье студента включает в себя как физическое, так и психическое благополучие. Для поддержания здоровья студенту необходимо вести активный образ жизни, заниматься спортом, недостаток физической активности может привести к различным проблемам со здоровьем, таким как ожирение, слабость мышц, проблемы с сердечно-сосудистой системой и даже депрессия. Поэтому студентам важно уделять время занятиям спортом или физическим упражнениям, чтобы поддерживать свое физическое здоровье. Так же очевидна необходимость правильно питаться, получать достаточное количество сна и отдыха. Также важно следить за своим психическим

состоянием, избегать стрессовых ситуаций, общаться с друзьями и близкими, находить время для хобби и увлечений.

Социальное благополучие студента также играет важную роль. Важно иметь круг общения, чувствовать себя включенным в университетскую жизнь, участвовать в различных мероприятиях и клубах, развивать свои социальные навыки.

Так же, студентам важно находить баланс между учебой, работой и личной жизнью, чтобы избегать перегрузок и излишнего стресса. Регулярные паузы и отдых помогут сохранить психическое здоровье и повысить продуктивность.

Таким образом, здоровье студента - это комплексный подход, который включает в себя физическое, психическое и социальное благополучие. Поддерживать здоровье студенту помогает активный образ жизни, правильное питание, социальная активность, регулярные медицинские осмотры и консультации специалистов. Важно также находить баланс между учебой и отдыхом, чтобы избегать излишнего стресса.

В заключении, хотелось бы обобщить изученное мной понятие «здоровье», это состояние полного физического, психического и социального благополучия, а не только отсутствие болезней или физических недугов. Поэтому для поддержания здоровья необходимо уделять внимание не только лечению болезней, но и профилактике, здоровому образу жизни и улучшению условий окружающей среды.

СПИСОК ЛИТЕРАТУРЫ:

1. Барановский, В. И. Глобальная проблема здоровья в XXI веке / В. И. Барановский. – М.: МГУ, 2008. - 352 с.;
2. Барсуков, В. И. Социальные проблемы общественного здоровья [Текст] / В. И. Барсуков, В. В. Егоров. – М.: Издательство РАМН, 2007. - 368 с.;

3. Виноградов, В. М. Современные проблемы здоровья населения [Текст] / В. М. Виноградов. – М.: Медицина, 2014. - 238 с.

Kasyanova D.A., Strashchenko I.Y.

Kasyanova D.A.

Russian Customs Academy

(Rostov-on-Don, Russia)

Strashchenko I.Y.

Russian Customs Academy

(Rostov-on-Don, Russia)

THE PROBLEM OF HUMAN HEALTH IN MODERN SOCIETY

***Abstract:** the purpose of my work on the study of this topic is to identify the real relevance of the human health problem in modern society, to confirm or refute my observations with statistical studies. The main methods of this work are analysis and comparison.*

***Keywords:** human health, student's health, health problem.*

УДК 796

Мохунь Е.И.

Саратовский государственный университет им. Н.Г. Чернышевского
(г. Саратов, Россия)

СПОСОБЫ ПОВЫШЕНИЯ МОТИВАЦИИ ДЕТЕЙ ДЛЯ ЗАНЯТИЙ ХУДОЖЕСТВЕННОЙ ГИМНАСТИКОЙ

Аннотация: в данной работе рассматривается проблема повышения мотивации детей к регулярным тренировочным занятиям художественной гимнастикой. Предложены рекомендации для поддержания интереса к тренировочному процессу, направленные на психолого-педагогическую работу с занимающимися и на формирование мотивации к занятиям спортом.

Ключевые слова: художественная гимнастика, мотивация, дети, спорт, творчество.

При выборе спортивного направления для своего ребенка, родители зачастую отдают приоритет художественной гимнастике. Причиной этому является то, что художественная гимнастика развивает гибкость, силу, выносливость и координацию. Эти навыки могут быть полезными в повседневной жизни и других сферах деятельности, а также представляет искусство и выразительность. Кроме того, художественная гимнастика часто является тренажером для спортивной карьеры. Родители могут видеть в своем ребенке потенциал в этом виде спорта и стремиться развить его талант, чтобы помочь ему достичь успеха на профессиональном уровне [1, с. 18].

Несмотря на желания родителей, некоторые девочки перестают заниматься художественной гимнастикой. Одна из главных причин – это давление и стресс, так как гимнастика требует высокого уровня тренировок, строгой дисциплины и постоянного совершенствования. Помимо этого,

гимнастика занимает много времени и это приводит к тому, что у детей пропадает мотивация заниматься спортом.

Мотивация у детей заниматься спортом связана с тем, что достижение цели, разнообразные физические упражнения помогают ребенку снять стресс и напряжение [2, с. 45]. Также дети, которые видят выступления гимнастов на ТВ или в реальной жизни, и могут быть вдохновлены и захотеть попробовать себя в этом виде спорта. Немаловажным является участие семьи в мотивационном настрое ребенка, который хочет, чтобы мама с папой не просто слышали, но и видели, как их дочь старается на тренировках. Но оттачивая на каждой тренировке одно и то же упражнение по несколько раз, тратя на это много энергии, мотивация ребенка постепенно пропадает. Исходя из этого, мы предлагаем небольшую программу для поддержания в детях интереса к занятиям художественной гимнастикой.

Таблица 1. Мотивационная программа для поддержания в детях интереса к занятиям художественной гимнастикой

Занятие	Кол-во часов в месяц
Просмотр фильмов и мультфильмов о художественной гимнастике	2
Тренировки по сюжету просмотренных фильмов	6
Проведение спортивных мероприятий с родителями	1
Танцевальные упражнения с элементами гимнастики	2
Беседы с гимнастками, достигших успехов в художественной гимнастике	2
Проведение совместных занятий с известными в регионе гимнастками	2
Конкурс рисунков, стихов, песен о художественной гимнастике	1

Таким образом, чтобы мотивировать девочку заниматься художественной гимнастикой, важно показать ей преимущества и привлекательные стороны этого вида спорта. Объяснить, почему художественная гимнастика является

прекрасным спортивным направлением. Рассказать о его элегантности, грациозности и удивительных выступлениях на соревнованиях [3].

Для начинающих рассмотреть возможность посетить соревнования или тренировки художественной гимнастики, чтобы девочка могла увидеть, как профессиональные гимнастки выступают и показывают свои навыки. Это может вдохновить и заинтересовать ее. И Главное, не забывать поощрять детей. Хвалить за усердие, достигнутые результаты и трудолюбие. Мотивация часто возникает от позитивного подкрепления и поддержки окружающих.

СПИСОК ЛИТЕРАТУРЫ:

1. Вилюнас В. К. Психология развития мотивации / В. К. Вилюнас. — СПб. Речь.- 2016. — 458с;
2. Дмитриева С.В. Формирование мотивации к занятиям спортом у детей –9 лет / С.В. Дмитриева, Е.А. Симонова // Ученые записки университета им. П.Ф. Лесгафта. – 2016. – № 8 (138). – С. 256–260;
3. Pirouette. Международная сеть центров художественной гимнастики. [Электронный ресурс]. URL: <https://piruet-msk.ru/motivaciya-rebenka-v-sporte?ysclid=lp9f7811f492530126> (дата обращения: 24.11.23).

Mohun E.I.

Saratov State University

(Saratov, Russia)

**WAYS TO INCREASE CHILDREN'S MOTIVATION
FOR RHYTHMIC GYMNASTICS**

***Abstract:** in this paper, the problem of increasing the motivation of children to regular rhythmic gymnastics training sessions is considered. Recommendations are proposed to maintain interest in the training process, aimed at psychological and pedagogical work with students and the formation of motivation for sports*

***Keywords:** rhythmic gymnastics, motivation, children, sports, creativity.*

УДК 796 Подсевакина А.В., Шмони́на О.Н., Крамаренко А.Л.

Подсевакина А.В.

студентка,

Дальневосточная государственная академия физической культуры

(г. Хабаровск, Россия)

Шмони́на О.Н.

канд. пед. наук, профессор

Дальневосточная государственная академия физической культуры

(г. Хабаровск, Россия)

Крамаренко А.Л.

канд. пед. наук, доцент

Дальневосточная государственная академия физической культуры

(г. Хабаровск, Россия)

**МЕТОДИКА ФИЗИЧЕСКОЙ РЕАБИЛИТАЦИИ
ХОККЕИСТОВ 20 - 30 ЛЕТ
ПОСЛЕ АРТРОСКОПИИ ПЛЕЧЕВОГО СУСТАВА**

Аннотация: современный профессиональный спорт, ориентированный на достижение максимально возможных результатов, требует от спортсменов выполнение работы на пределе возможностей человеческого организма. Как известно, основным неблагоприятным фактором при профессиональной спортивной деятельности является максимально высокое физическое напряжение, что напрямую увеличивает риск травматизма спортсмена. В связи с этим, одной из основных проблем, с которой сталкиваются спортсмены, являются заболевания и травмы опорно-двигательного аппарата, и, в частности, плечевого сустава.

Ключевые слова: физическая реабилитация, плечевой сустав, хоккей, артроскопия.

При занятиях физическими упражнениями и спортом опорно-двигательный аппарат (особенно мышцы, связки, суставы) подвергается значительным нагрузкам и в ряде случаев происходит нарушение тканей опорно-двигательного аппарата, что в результате приводит к травме, следовательно, ведет к снижению уровня физической работоспособности и качества жизни спортсменов [1].

Плечевой сустав – наиболее подвижный сустав человеческого организма. Он позволяет поднять руку, завести ее за спину, дотянуться до собственного затылка. Движения в плечевом суставе осуществляются во всех трех плоскостях, но за увеличение объема движений в суставе приходится расплачиваться уменьшением его стабильности и высоким риском повреждения его структур.

Хоккей уровня высших достижений является сегодня наиболее популярным и наиболее травмоопасным видом спорта [2]. По результатам анализа травматизма в континентальной хоккейной лиге (КХЛ), наиболее часто травматические повреждения происходят в области плечевого сустава, кисти, коленного и голеностопных суставов, то есть областей, в наибольшей степени задействованных в процессе игры.

По результатам анализа травматизма в континентальной хоккейной лиге (КХЛ), распределение травм по анатомической локализации в сезоне 2011/2012 гг. представлено на Рис.1. Наиболее часто травматические повреждения происходят в области плечевого сустава, кисти, коленного и голеностопных суставов, то есть областей, в наибольшей степени задействованных в процессе игры.

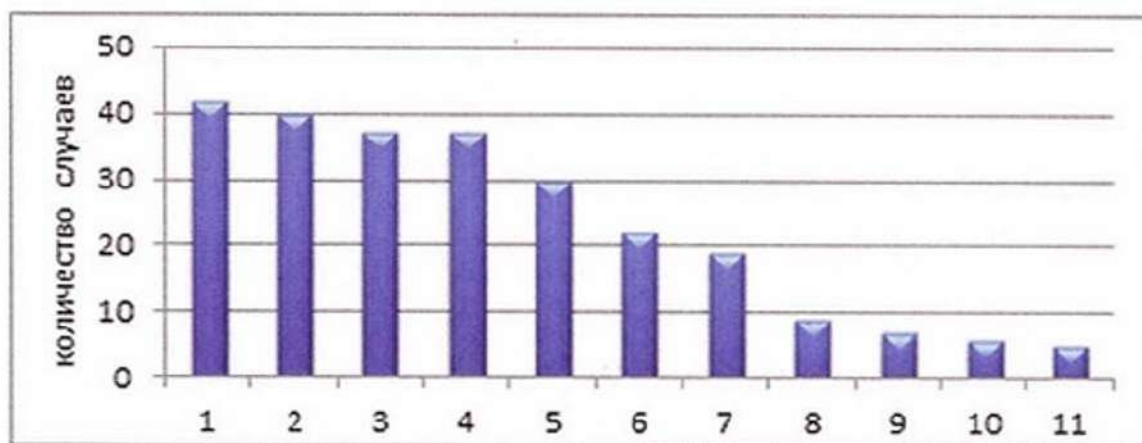

Данные о локализации травм в клубах КХЛ в сезоне 2011–2012 гг.
(1 – плечевой сустав и плечо, 2 – кисть и предплечье, 3 – коленный сустав, 4 – голеностопный сустав, голень и стопа, 5 – грудь, 6 – бедро, 7 – голова и лицо, 9 – спина, 10 – живот, 11 – пах)

Рис. 1. Данные о локализации травм в клубах КХЛ в сезоне 2011 – 2012 гг.

По аналитическому отчету о травматизме в клубах КХЛ за 2019 год, предоставленного Медицинским управлением КХЛ, первое место занимают травмы плечевого пояса и плеча (21,7 %), второе – травмы колена и голени (20,1 %) и третье – травмы тазобедренного сустава и области бедра (15,9 %). Остальные места распределились среди других нозологий.

По данным исследования видно, что в разные временные периоды травмы плечевого сустава в хоккее твердо занимают лидирующую позицию. В силу изложенного, избранная нами тема исследования остается, на наш взгляд, весьма актуальной.

Проведение педагогического эксперимента было разделено на три этапа: на первом этапе был определен объект и задачи исследования, сформулирована гипотеза, изучались различные методики физической реабилитации спортсменов после артроскопии плечевого сустава. Был определен комплекс диагностических методик и сформированы 2 группы хоккеистов по 8 человек каждая.

на втором этапе (проводилась первичная диагностика функционального состояния и физической подготовленности участников эксперимента. На

основании полученных данных была разработана экспериментальная методика и началась её реализация.

третий этап включал в себя вторичную оценку функционального состояния и физической подготовленности спортсменов. После сбора информации была выполнена математическая обработка данных, на основе которой были сформулированы выводы и практические рекомендации.

Экспериментальная методика включала в себя применение средств криотерапии, занятия на тренажере «Артромот С4 Комфорт» и средствах адаптивной физической культуры, ориентированных на восстановление физических кондиций хоккеистов.

Таблица 1. Этапы реабилитации и их содержание.

Этап	Продолжительность этапа	Количество тренировок в тренажерном зале (в неделю)	Количество тренировок на тренажере Артромот С4 Комфорт	Количество тренировок на льду	Количество сеансов криотерапии
I	1 – 3 неделя	9	15	6	15
II	4 – 6 неделя	12	15	9	-
III	7 – 8 неделя	15	15	15	15

Таблица 2. Сравнительная характеристика показателей физической подготовленности и функционального состояния участников экспериментальной группы до и после эксперимента (n=8).

№ п/п	Тестовые показатели	До эксперимента M ± m	После эксперимента M ± m	Разница		tp	P
				ед.	%		
1	Велоэргометрия (ЧСС уд/мин)	140 ± 1,7	122 ± 1,3	18	14,75	5,3	< 0,05
2	Удержание равновесия на балансировочной полусфере (сек)	3,5 ± 0,1	5,77 ± 0,2	2,27	39,34	16,2	< 0,05
Кистевая динамометрия							
3	Правая рука	58 ± 0,7	91 ± 1,8	33	36,26	8,4	< 0,05
	Левая рука	61 ± 1,5	88 ± 0,9	27	30,68	11,7	< 0,05
4	Бег на 100 м (сек)	18 ± 0,1	13,58 ± 0,4	2,39	14,97	5,3	< 0,05
5	Наклоны вперед из положения стоя на гимнастической скамейке (см)	4,5 ± 0,4	6,2 ± 0,5	1,7	27,42	3	< 0,05
Гониометрия плечевого сустава (градусы)							
6	Сгибание	78,5 ± 1,2	166 ± 2,7	87,5	112,82	10,3	< 0,05
	Разгибание	15 ± 0,4	29,25 ± 0,6	14,13	91,8	18,6	< 0,05
	Отведение	81 ± 0,6	168,5 ± 1	87,87	110	68,7	< 0,05

По результатам сравнения начальных результатов экспериментальной группы до начала педагогического эксперимента и по его завершению, видно,

что по всем показателям имеется положительная динамика. Достоверные отличия по всем исследуемым показателям свидетельствуют об эффективности разработанной методике.

СПИСОК ЛИТЕРАТУРЫ:

1. Андриянова, Е. Ю. Спортивная медицина: учебное пособие для вузов / Е. Ю. Андриянова. – 2-е изд., перераб. и доп. – Москва: Издательство Юрайт, 2020. – 325 с.;
2. Чернобровкина, С. В., Суворова Е. К. Я – концепция и самооценка как факторы образа взрослости и самооценки взрослости у подростков-спортсменов и подростков, не занимающихся спортом // Вестник Омского университета. 2015. №1. С. 51-66.

Podsevakina A.V., Shmonina O.N., Kramarenko A.L.

Podsevakina A.V.

Far Eastern State Academy of Physical Culture
(Khabarovsk, Russia)

Shmonina O.N.

Far Eastern State Academy of Physical Culture
(Khabarovsk, Russia)

Kramarenko A.L.

Far Eastern State Academy of Physical Culture
(Khabarovsk, Russia)

**METHODS OF PHYSICAL REHABILITATION
OF HOCKEY PLAYERS 20 - 30 YEARS
AFTER ARTHROSCOPY OF SHOULDER JOINT**

***Abstract:** modern professional sports, focused on achieving the highest possible results, requires athletes to perform work at the limit of the human body's capabilities. As is known, the main adverse factor in professional sports activities is the highest possible physical exertion, which directly increases the risk of injury to an athlete. In this regard, one of the main problems faced by athletes is diseases and injuries of the musculoskeletal system, and, in particular, the shoulder joint.*

***Keywords:** physical rehabilitation, shoulder joint, hockey, arthroscopy.*

УДК 796

Покрищенко В.В.

Саратовский государственный университет им. Н.Г. Чернышевского
(г. Саратов, Россия)

**РЕКОМЕНДАЦИИ ПО УСТАНОВЛЕНИЮ
ОПТИМАЛЬНОГО ВОЗРАСТА
В ДЕТСКО-ЮНОШЕСКОМ СПОРТЕ**

Аннотация: в спорт родители пытаются отдать своих детей в достаточно раннем возрасте, в 3-4 года. В литературных источниках указываются различные возрастные периоды начала занятий спортом. По вопросу рекомендуемого возраста начала занятий детей спортом стандарты спортивной подготовки в России, результаты проводимых исследований в современной науке и практический опыт деятельности спортивных школ различаются. В статье указаны рекомендуемый возрастной диапазон для начала занятий разным видом спорта на основе данных, представленных на сайте Министерства Спорта РФ.

Ключевые слова: детский спорт, юношеский спорт, травматизация, физическая нагрузка, здоровье детей.

В настоящее время детский спорт набирает все больше популярность среди молодых родителей, которые отдают ребенка на тренировки в раннем возрасте, в 3-4 года. Попадая в среду спортивного направления в этом возрасте, ребенок слабо ориентируется в своих желаниях и не может дать ответ на вопрос «хочется ли ему заниматься этой деятельностью?». Именно поэтому, за желания ребенка отвечают родители. Причины, по которым детей рано отдают в спорт, разные, но чаще всего можно услышать, что таким образом хотят улучшить его здоровье и избежать травм. Но на самом деле спорт способствует росту случаев травматизма детей. [1, с. 18].

Исходя из статистики, госпитализации детей по болезням, которые были вызваны из-за занятий спортом, не снижается. Причиной этому является

чрезмерная физическая нагрузка для детей, являющейся опасной, не нормированной для раннего возраста.

В Саратовской области по данным на январь 2023 года в систему подготовки спортивного резерва входят 56 учреждений физкультурно-спортивной направленности [2]. Из них 54 спортивные школы, большая часть из которых принимает детей с 4 лет. Наличие спортивных школ, их популяризация и рост травм из-за занятий спортом ставит перед нами задачу о том, чтобы определить оптимальный минимальный возраст для того, чтобы отправить ребенка в спорт.

Проанализировав и изучив нормативные документы, размещенные на сайте Министерства РФ, удалось установить рекомендуемый возраст для занятий тем или иным видом спорта у детей.

Таблица 1. Начальный возраст спортивной подготовки по разным видам спорта [3].

Вид спорта	Рекомендуемый возраст
Художественная гимнастика	6 лет
Легкая/Тяжелая атлетика	9 лет
Фигурное катание на коньках	6 лет
Футбол	7 лет
Хоккей	8 лет
Бокс	10 лет
Дзюдо	8 лет
Плавание	7 лет

Исходя из данных, представленных в таблице, можно заметить, что рекомендуемый минимальный возраст начала занятий спортом колеблется в диапазоне от 6 до 11 лет. Но обращаясь к практическому опыту, решение отдавать ребенка в спорт определяется на основе рекомендаций из деятельности спортивных организаций.

СПИСОК ЛИТЕРАТУРЫ:

1. Солодовник Е. М. (2019) Травматизм на уроках физической культуры: особенности, причины, профилактика. Международный журнал гуманитарных и естественных наук, № 2-1, с. 165–168. DOI: 10.24411/2500-1000-2019-10559;
2. Министерство Спорта Саратовской области [Электронный ресурс]. URL: <https://minsport.saratov.gov.ru> (дата обращения: 22.11.23);
3. Министерство Спорта Российской Федерации [Электронный ресурс]. URL: <https://www.minsport.gov.ru/sport/podgotovka/82/5502> (дата обращения: 22.11.23).

Pokrishchenko V.V.

Saratov State University

(Saratov, Russia)

RECOMMENDATIONS FOR ESTABLISHING THE OPTIMAL AGE IN YOUTH SPORTS

***Abstract:** parents try to send their children to sports at a fairly early age, at 3-4 years old. Various age periods of the beginning of sports are indicated in literary sources. The standards of sports training in Russia, the results of research conducted in modern science and the practical experience of sports schools differ on the issue of the recommended age for starting sports for children. The article indicates the recommended age range for starting different sports based on the data provided on the website of the Ministry of Sports of the Russian Federation.*

***Keywords:** children's sports, traumatization, physical activity, children's health.*

УДК 796 *Чаговцев А.И., Ведерникова Д.Н., Клименко О.Е.*

Чаговцев А.И.

магистрант,

Забайкальский государственный университет

(г. Чита, Россия)

Ведерникова Д.Н.

магистрант,

Забайкальский государственный университет

(г. Чита, Россия)

Клименко О.Е.

к.пед.н., доцент кафедры педагогики

Забайкальский государственный университет

(г. Чита, Россия)

**ОПИСАНИЕ КОНСТАТИРУЮЩЕГО ЭКСПЕРИМЕНТА
ПО ОБУЧЕНИЮ ХОДЬБЕ НА ЛЫЖАХ ДЕТЕЙ
С БИСЕНСОРНЫМИ НАРУШЕНИЯМИ**

Аннотация: в работе представлено описание констатирующего эксперимента, направленный на обучение ходьбе на лыжах. Указаны плюсы занятий на свежем воздухе и важность для данной категории обучиться данному умению.

Ключевые слова: люди с бисенсорными нарушениями, физкультурно-оздоровительная деятельность, спорт.

В настоящее время происходит рост числа людей с бисенсорными расстройствами: по итогам Всероссийской переписи количество таких детей составило более 4300 человек. Но общее число слепоглухих людей в действительности, по разным оценкам, примерно в несколько раз больше.

Например, по данным Всемирной организации здравоохранения, на 100 тысяч людей в мире приходится 5–8 слепоглухих.

Эффективным современным средством коррекционно-развивающей помощи детям с бисенсорными нарушениями является адаптивная физическая культура. Для всестороннего гармоничного развития детей с нарушениями слуха и зрения необходимо правильное физическое воспитание.

Мы считаем, что занятия лыжной подготовкой будут комплексным средством, воздействующим на организм детей с бисенсорными нарушениями. Лыжная подготовка является важным средством физического воспитания с целью развития координационных способностей, ориентации в пространстве, а также гармоничного развития и оздоровления людей.

В данный момент проведение занятий лыжной подготовкой с детьми с нарушением слуха и зрения является проблемой для образовательных учреждений из-за материальных проблем, а также из-за недостаточного уровня профессионализма учителей физической культуры. Следует отметить, что методики для людей с бисенсорными нарушениями практически отсутствуют, но имеются методики обучения слепых и глухих людей. В связи с этим мы заинтересовались данной темой исследования. Именно поэтому исследования в области методики обучения техники способов передвижения на лыжах учащихся с бисенсорными нарушениями является столь актуальным.

Программа обучения корректируется в зависимости от индивидуальных особенностей занимающихся и их потенциальных возможностей.

Следует учитывать некоторые моменты при проведении занятия по лыжной подготовке у детей с бисенсорными нарушениями:

- учитывать степень и характер нарушения, уровень предыдущего сенсорного опыта и готовности сохранных анализаторов к восприятию учебного материала, двигательную подготовленность учащихся, умение ориентироваться в пространстве,

- при подборе методов и приемов обучения учитывать первичный дефект и вторичные нарушения развития каждого обучающегося,

- помнить, что запоминание точных и простых движений детям с двойными нарушениями требует 8-10 повторений, а то и больше, в то время как у нормально видящих сверстников – 6-8 повторений,

- помнить, что у учащихся с бисенсорными нарушениями наступает быстрее, чем у здоровых детей, поэтому необходимо чередовать выполнение физических упражнений с отдыхом

- учитывать соответствие физической нагрузки состоянию здоровья и уровню подготовленности обучающихся, помнить о внешних признаках утомления,

- следует учитывать, что разнообразные упражнения, интонация учителя будут воздействовать на эмоциональность занятий и восприятия учебного материала.

Рассмотрев рабочие программы по физической культуре коррекционных школ I,IV вида (мы рассматриваем данные виды школ, из-за того, что именно в этих школах могут учиться дети с двойными нарушениями), мы изучили способы передвижения, которые включены в урок по лыжной подготовке: обучение передвижению попеременно двухшажный ход, бесшажный ход, преодоление спусков и подъемов, а так же повороты и торможения.

Проанализировав доступные нам источники, мы пришли к выводу, что определенной техники для детей с бисенсорными нарушениями нет, поэтому для дальнейшей разработки методики мы берем стандартизированную технику передвижения.

Для того чтобы приступить к обучению различным способам передвижения, сначала необходимо научиться ступающему и скользящему шагу. С помощью данных шагов можно приспособиться к удержанию равновесия на лыжне, а также появиться способность воспринимать неровности лыжни, склоны, изменения скольжения, плотность снега, извилистость лыжни и т.д. Именно данные шаги будут способствовать адаптации учащихся с двойными нарушениями к способам передвижения.

Для обучения ступающему и скользящему шагам, необходимо изначально научить детей «разноименной» работе рук, для этого мы будем использовать ходьбу без палок и с палками, но без лыж.

Далее переходим к следующим подводным упражнениям:

- поочередное поднятие и опускание пяток и носков лыж, без сгибания ног, далее с небольшим сгибанием ног (сначала правой, потом левой ногой),
- поочередное поднятие носков лыж и раскачивание ими в стороны,
- небольшие прыжки на месте, на двух ногах, удерживая равновесие с помощью лыжных палок,
- прыжки на месте с переносом веса тела на левую и правую лыжу,
- переступание сначала в правую, затем в левую сторону,
- отведение ноги (прямой или слегка согнутой) с лыжей назад.

Для эмоционального настроя, необходимо отводить время для проведения игровых элементов, что будет способствовать повышению интереса к занятиям по лыжной подготовке и лучшему восприятию материала учащимися с двойными нарушениями. Можно проводить такие игровые элементы:

- «У кого лучше веер?» - выполняется с помощью переступания на месте на 90° вокруг пяток лыж (необходимо нарисовать лыжами веер на снегу) (приложение 1),
- «Чья «снежинка» красивее?» – выполнять переступанием на месте на 360° вокруг пяток лыж.
- «У кого лучше «гармошка»» - Поочередное переступание носками и пятками лыж в сторону.
- «Покажи аиста» – необходимо поднять согнутую ногу до 90° и как можно дольше удержать лыжу параллельно снегу (приложение 1).

Следует отметить, что студенты Факультета физической культуры и спорта Забайкальского государственного университета имеют опыт работы со слепоглухим спортсменом, у которого приобретенная слепота и глухота. Селезнев Томас Олегович, 76-ти летний незрячий инвалид по зрению, член ВОС, многократный чемпион марафона «Russialoppet». Томас Селезнёв ослеп после

50. Сначала один глаз стал незрячим из-за глаукомы, а потом - после упорной борьбы и почти десятка операций - другой. Редко в солнечный день он одним глазом видит размытые, распадающиеся силуэты. По словам Томаса «Второй глаз видит силуэты, я сражаюсь за это дело. В 2013 году поставил клапан, но я уже кончил зрительный нерв. Бывают дни, когда я ничего не вижу, а бывают другие - какие-то ниточки ещё остались, с возрастом еще снизился слух». С первого класса занимается лыжами и легкой атлетикой, с тех пор спорт в его жизни занимает главное место.

Студенты ФФКиС Чаговцев Алексей, Артамонов Антон периодически оказывают помощь в подготовке и участие в соревнованиях, участвуют в качестве «поводыря», т.е. спортсменов, сопровождающий и указывающий дорогу участнику во время преодоления дистанции. Следует отметить, что в подготовке данного спортсмена возникает не много трудностей, так как он уже имеет представление о способах передвижения на лыжах. Поэтому людям с бисенсорными нарушениями, не имеющими умения передвигать на лыжах, необходимо многократного повторения каждого изученного упражнения.

Так же следует отметить, что эксперимент по проведению занятий учащихся с бисенсорными нарушениями планировался в Государственном общеобразовательном учреждении «Забайкальский центр специального образования и развития «Открытый мир»», но из-за введенных ограничений в связи с заболеванием COVID – 19, проведение нашего эксперимента не состоялось в данном учреждении. Нами было принято решение провести эксперимент в рамках Студенческого научного общества «Эрудит», в котором состоят студенты факультета физической культуры и спорта. Заседания СНО проходили в форме тренингов, где участники были погружены в депривацию отсутствия зрения (это связано с тем, что если зрячих людей погрузить в двойную депривацию, то они будут совсем дезориентированы в пространстве, нежели люди, живущие с двойными нарушениями долгое время). Занятия проводились по двум направлениям:

- развитие координации через подвижные игры

- обучение способам передвижения на лыжах.

Нами были использованы студенты разного уровня владения передвижения на лыжах. Мы выбрали студентов разной технической подготовленности: хорошо передвигающиеся на лыжах (биатлонист), имеющие представление о передвижении на лыжах и принимавшие участие в любительских соревнованиях (любитель), а также практически не владеющие техникой передвижения на лыжах (катался несколько раз в детстве). Целенаправленно нами были подобраны данные типы студентов для того, чтобы апробировать элементы нашей разрабатываемой методики. Данный опыт показал, что люди, хорошо владеющие способами передвижения использование данной методики не целесообразно, т.к. они практически не испытывают трудности при выполнении различных упражнений, хорошо чувствуют лыжную и передвигаются по ней в условиях «введенной» депривации. Студенты, которые имеют опыт передвижения, а также практически не сталкивались с лыжами имеют затруднения в выполнении упражнений, ориентации в пространстве, а также появляются нарушения в координации в аналогичных условиях. Благодаря проведенному пилотажному эксперименту мы увидели, что необходимо скорректировать в нашей методике, какие методические приемы показа, объяснения упражнений следует использовать, каким образом правильно и эффективно использовать методы коммуникации в условиях бисенсорной депривации.

Следует отметить, что при проведении тренингов испытывались трудности:

- общение со студентами в данной депривации,
- показ и объяснение упражнений,
- упрощение (адаптация упражнений для людей данной категории) каких – либо упражнений.

В проведении дальнейших тренингов обучения передвижению на лыжах мы планируем использовать учащихся с двойными нарушениями, но мы предполагаем, что учащиеся с данными нарушениями будут разного возраста.

Это связано с тем, что количество учащихся с бисенсорными нарушениями недостаточно в одном классе.

СПИСОК ЛИТЕРАТУРЫ:

1. Бедарева, А.С. Особенности формирования пространственных представлений у слабослышащих детей. /А.С. Бедарева. // Молодой ученый. - 2019. - № 46. - С. 255–257;
2. Ростомашвили Л.Н. Исторические аспекты специального образования слепоглухих детей // Адаптивная физическая культура. 2011. № 1 (45). С. 52–56;
3. Ростомашвили Л.Н. Своеобразие сенсорной интеграции детей со сложными нарушениями развития // Адаптивная физическая культура. 2011. № 3 (47). С. 8–12.

Chagovtsev A.I., Vedernikova D.N., Klimenko O.E.

Chagovtsev A.I.

Transbaikal State University

(Chita, Russia)

Vedernikova D.N.

Transbaikal State University

(Chita, Russia)

Klimenko O.E.

Transbaikal State University

(Chita, Russia)

**DESCRIPTION OF EXPERIMENT ON TEACHING SKI WALKING
TO CHILDREN WITH BISENSORY DISABILITIES**

***Abstract:** the paper presents a description of a confirmatory experiment aimed at teaching skiing. The advantages of outdoor activities and the importance for this category of learning this skill are indicated.*

***Keywords:** people with bisensory impairments, physical education, recreational activities.*

ПРИЛОЖЕНИЕ 1.

Ходьба без палок и без лыж

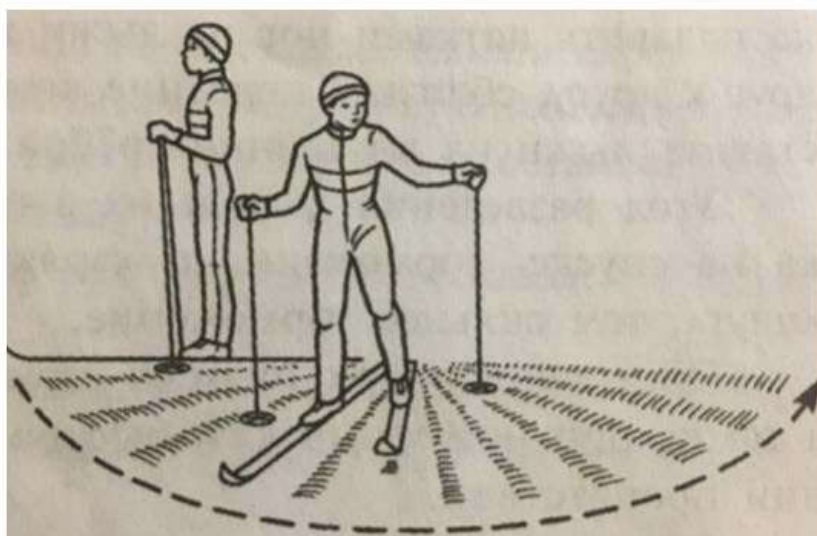

Упражнение – «У кого лучше веер?»

Упражнение «покажи аиста»



Упражнение «самокат»



Упражнение «самокат с двумя лыжами»

УДК 796 *Чаговцев А.И., Ведерникова Д.Н., Клименко О.Е.*

Чаговцев А.И.

магистрант,

Забайкальский государственный университет

(г. Чита, Россия)

Ведерникова Д.Н.

магистрант,

Забайкальский государственный университет

(г. Чита, Россия)

Клименко О.Е.

к.пед.н., доцент кафедры педагогики

Забайкальский государственный университет

(г. Чита, Россия)

**ПРОЕКТ ФИЗКУЛЬТУРНО-ОЗДОРОВИТЕЛЬНОЙ
ДЕЯТЕЛЬНОСТИ УЧАЩИХСЯ С БИСЕНСОРНЫМИ
НАРУШЕНИЯМИ «СКОРЕЙ НА ЛЫЖИ!»**

Аннотация: в работе представлен проект физкультурно-оздоровительной деятельности, направленный на обучение ходьбе на лыжах. Указаны плюсы занятий на свежем воздухе и важность для данной категории обучиться данному умению.

Ключевые слова: люди с бисенсорными нарушениями, физкультурно-оздоровительная деятельность, спорт.

Образование и воспитание детей со сложными нарушениями развития сегодня – одна из актуальных проблем педагогической науки и практики не только в России, но и во всем мире. Такого рода дети имеют несколько нарушений первичного генеза, которые в комплексе комбинированных

нарушений оказывают негативное многообразное влияние на соответствующий ход психофизического развития ребенка.

Одновременное нарушение органов зрения и слуха, относится к бисенсорным нарушениям. Такие дети воспитываются в условиях сенсорной, двигательной, коммуникативной, социальной депривации. Им характерно своеобразие психофизического развития.

У детей со сложными нарушениями значительно отличаются физические способности от способностей нормально развивающихся ровесников.

Занятия по лыжной подготовке способствуют развитию социальной активности учащихся с нарушением слуха и зрения даже вне сферы спортивной деятельности. Они меньше болеют, стремятся к большей двигательной активности и проявляют менее агрессивное или пагубное поведение. Регулярные занятия лыжной подготовкой, как и другими видами физической активности, способствуют и благоприятствуют формированию положительных социально-эмоциональных черт, социализации и нормализации жизненного цикла у детей с бисенсорными нарушениями.

Основным отличием в подходах к отбору физических упражнений в системе специального обучения детей во вспомогательной школе является коррекционно-развивающая направленность обучения. Это означает, что физические упражнения - на уроках физической культуры коррекционной школы прежде всего должны способствовать решению коррекционно-развивающих задач.

В связи с особенностями развития учащихся данной нозологической группы, развитие физических качеств может не соответствовать возрастной норме.

В среднем школьном возрасте у мальчиков целенаправленно и эффективно развиваются следующие способности:

1. Скоростно-силовые (к 11-12 годам),
2. Скорость двигательной реакции (к 11-12 годам),
3. Собственно силовые (к 13-14 годам),

4. Выносливость в динамическом режиме (к 11-13 годам), в статическом режиме (к 13-15 годам),

5. Способность выполнять сложнокоординационные упражнения (к 14-15 годам) и упражнения с большой амплитудой движения (к 13-14 годам),

6. Выносливость в зоне максимальной интенсивности (к 14-15 годам).

У девочек в этом возрасте наибольшее внимание следует уделять развитию следующих способностей:

1. Скоростно-силовые (к 11-12 годам),

2. Скорость движений (к 11-12 годам),

3. Выносливость в динамическом режиме (к 12-13 годам), в статическом режиме (к 12-13 годам), в зоне большой и максимальной интенсивности (к 13-14 годам).

В этом возрасте у девочек сильно развиваются координационные способности (11-13 лет) и гибкость (11-12 лет и 13-15 лет). Это связано с бурным развитием половой системы, подвижностью таза и позвоночника. Поэтому девочкам очень полезны упражнения для брюшного пресса. Средний школьный возраст связан с интенсивным ростом и развитием конечностей, поэтому особое внимание следует уделять осанке, упражнениям, направленным на формирование мышц скелета. Полезны упражнения на свежем воздухе, закаливающие процедуры, кроссы, ходьба на лыжах.

1. Название проекта: «Скорей на лыжи!»

2. Автор проекта:

Чаговцев Алексей Игоревич,

3. Образовательная организация: Забайкальский центр специального образования и развития «Открытый мир».

4. Сроки реализации проекта: 2 года.

5. Целевая аудитория проекта: учащиеся в возрасте 13-15 лет, с частичной потерей слуха и зрения.

6. Раздел образовательной деятельности: обучение способам передвижения на лыжах.

7. Обоснование актуальности проекта:

- в социальном аспекте: отмечаемым в настоящее время ростом детей с бисенсорными нарушениями, низким уровнем их физического развития и физической подготовленности, необходимостью развития координационных способностей учащихся с бисенсорными нарушениями, как фактора благоприятной адаптации к внешней среде,

- в теоретическом аспекте: имеющимися теоретическими исследованиями педагогов, психологов занимающихся проблемами людей со сложными нарушениями в целом, работами по обучению передвижению на лыжах, как практически здоровых людей, так и имеющих одно нарушение сенсорной системы: слуха или зрения, крайне редкими работами, включающими теоретическое описание обучения лыжному ходу учащихся с двойными нарушениями,

- в методическом аспекте: недостаточным количеством методик обучения лыжному ходу учащихся с бисенсорными нарушениями. Мы предполагаем, что это связано со сложностями в обучении данной нозологической группы, необходимы дополнительных специалистов или средств коммуникации.

8. Основная идея проекта: разработка методики обучения способов передвижения на лыжах во взаимосвязи с развитием физических качеств у учащихся с бисенсорными нарушениями.

9. Новизна проекта: методика обучения способов передвижения на лыжах у детей с бисенсорными расстройствами способствующая развитию двигательной сферы, координационных способностей, и повышению функциональных возможностей организма.

10. Практическая значимость проекта: данная методика может быть применена в физкультурно-оздоровительном процессе по физической культуре на дополнительных занятиях, внедрена в практику специальных (коррекционных) образовательных учреждений.

11. Цель и задачи проекта:

Цель: коррекция двигательной сферы занимающихся посредством освоения детьми с бисенсорными нарушениями способов передвижения на лыжах, с направленностью на развитие координационных способностей и повышение функциональных возможностей организма.

Задачи:

Развивать физические качества у детей с бисенсорными нарушениями.

Обучить способам передвижения на лыжах.

Повышать функциональные возможности организма детей с бисенсорными нарушениями.

12. Концепция проекта:

В проекте предполагается применение комплекса упражнений, направленного на развитие всех физических качеств, представлено тематическое планирование на год по лыжной подготовке. Так же будут включены виды, используемые в летний период времени. Занятия будут проводиться во внеурочной время, 3 раза в неделю.

СПИСОК ЛИТЕРАТУРЫ:

1. Аграновский М.А. Лыжный спорт: Учебник для институтов физической культуры. – М.: ФиС, 2000;
2. Беляева О.Л., Брюховских Л.А., Воронова О.В. и др. Современные подходы к изучению педагогического сопровождения детей с кохлеарными имплантами /О.Л. Беляева, Л.А. Брюховских, О.В. Воронова и др. // Вестник Красноярского государственного педагогического университета им. В.П. Астафьева. - 2019. - № 2 (48). - С. 6–16

Chagovtsev A.I., Vedernikova D.N., Klimenko O.E.

Chagovtsev A.I.

Trans-Baikal State University

(Chita, Russia)

Vedernikova D.N.

Trans-Baikal State University

(Chita, Russia)

Klimenko O.E.

Trans-Baikal State University

(Chita, Russia)

**PROJECT OF PHYSICAL CULTURE
AND RECREATION ACTIVITIES OF STUDENTS
WITH SENSORY IMPAIRMENTS "HURRY UP TO SKI!"**

***Abstract:** the paper presents a project of physical culture and wellness activities aimed at teaching skiing. The advantages of outdoor activities and the importance for this category of learning this skill are indicated.*

***Keywords:** people with bisensory disorders, physical culture, recreation activities, sports.*

УДК 796

Шибков С.В.

магистрант, факультет Физической культуры,
направление: Адаптивная физическая культура и реабилитация,
Российский государственный социальный университет
(г. Москва, Россия)

**ФИЗИЧЕСКАЯ РЕАБИЛИТАЦИЯ
ДЕТЕЙ СТАРШЕГО ШКОЛЬНОГО ВОЗРАСТА
СО СКОЛИОЗОМ 1 - 2 СТЕПЕНИ**

Аннотация: проведенный обзор литературы по проблеме реабилитации детей школьного возраста со сколиозом позволил установить особенности развития детей со сколиозом и выявить традиционные подходы к физической реабилитации.

Проблема осанки у детей приобрела важное значение, что связано с увеличением числа школьников с ее нарушениями. Данный вид патологии приводит к развитию морфофункциональных изменений в позвоночном столбе, происходит деформация позвоночника, ухудшается биомеханика суставов. Изменения биомеханики позвоночника влекут за собой дегенеративно-дистрофические преобразования в межпозвоночных дисках, формирование грыж и нарушения в суставно-связочном аппарате. Нарушения осанки приводят к различным заболеваниям внутренних органов.

В работе доказана поставленная гипотеза исследования, в результате которой установлено, что формирование осанки и снижение степени сколиоза будут способствовать:

- комплексная программа реабилитации, отличная от традиционной,*
- специальные комплексы упражнений, направленные на развитие мышечной системы позвоночника,*
- положительной динамикой со статистической значимостью мышечного тестирования.*

Ключевые слова: сколиоз, школьники, реабилитация, ЛФК, лечебная гимнастика, футбол, плавание, корсетирование.

Введение. Деформации позвоночника во фронтальной плоскости у детей – наиболее распространенная патология опорно-двигательного аппарата.

Наибольшее число случаев деформаций приходится на возраст свыше семи лет, а из нозологических форм при этом доминируют выраженные нарушения осанки с деформациями позвоночника – 34,9 %. У школьников в возрасте от 10 до 17 лет нарушения осанки проявляются в 94,0% случаев.

Создание общеобразовательных школ нового типа ведет к перегрузкам детского организма из-за увеличения продолжительности сиденья за партой (в большинстве случаев, оно неправильно), и объема учебного материала. В частности, это является причиной возникновения отклонений от нормальной осанки.

Анализ научных исследований свидетельствует о том, что на протяжении последнего десятилетия накоплен существенный теоретический и практический опыт по изучению вопросов и решению проблем в контексте профилактики и восстановительной коррекции нарушений опорно-двигательного аппарата, в частности сколиоза.

Таким образом, актуальность темы обусловлена высокой распространенностью сколиоза у детей, высоким риском развития патологии внутренних органов и необходимостью организации физической реабилитации.

Гипотеза исследования: предполагается, что формированию осанки и снижению степени сколиоза будут способствовать:

- комплексная программа реабилитации, отличная от традиционной,
- специальные комплексы упражнений, направленные на развитие мышечной системы позвоночника,
- положительной динамикой со статистической значимостью мышечного тестирования.

Цель исследования – экспериментальное обоснование применения комплексной программы физической реабилитации при сколиозе 1-2 степени у школьников старшей школы.

Поставленная цель в работе предусматривает постановку и решение следующих задач:

1. Провести обзор литературы по проблеме реабилитации детей школьного возраста со сколиозом.
2. Составить комплексную программу физической реабилитации детей старших классов со сколиозом 1-2 степени.
3. Экспериментально обосновать эффективность применения программы физической реабилитации.

Предмет исследования – процесс физической реабилитации при сколиозе 1-2 степени.

Объект исследования – физическая реабилитация при сколиозе 1-2 степени.

Результаты исследования

Проведенный обзор литературы по проблеме реабилитации детей школьного возраста со сколиозом позволил установить особенности развития детей со сколиозом и выявить традиционные подходы к физической реабилитации.

Проблема осанки у детей приобрела важное значение, что связано с увеличением числа школьников с ее нарушениями. Данный вид патологии приводит к развитию морфофункциональных изменений в позвоночном столбе, происходит деформация позвоночника, ухудшается биомеханика суставов. Изменения биомеханики позвоночника влекут за собой дегенеративно-дистрофические преобразования в межпозвонковых дисках, формирование грыж и нарушения в суставно-связочном аппарате. Нарушения осанки приводят к различным заболеваниям внутренних органов.

Сколиоз – это заболевание опорно-двигательного аппарата, характеризующееся трехплоскостной деформацией позвоночника во фронтальной и сагиттальной плоскостях, сопровождающаяся скручиванием позвонков [1].

В литературе приводятся данные о развитии патологий в важнейших системах организма, наличии нарушений функций внешнего дыхания, сердечного ритма и обменных процессов в миокарде, недостаточной адаптации сердечно-сосудистой системы к физическим нагрузкам, снижении ряда показателей физического развития, более позднее начало периода полового созревания у школьников 7-16 лет, больных сколиозом I и II степени.

Кроме деформации позвоночника при сколиозе наблюдается деформация таза и грудной клетки. Это приводит к нарушению в деятельности кардиореспираторной системы, а также, в патологический процесс вовлекаются и другие, жизненно важные системы организма [4].

Больные, страдающие сколиозом, часто склонны к мигреням, быстро утомляются как при физической, так и при умственной деятельности, что снижает не только функциональные возможности организма, но и качество жизни человека в целом [2].

Увеличение числа больных сколиозом за последние годы ведет к разработке различных реабилитационных программ.

Физическая реабилитация является неотъемлемой составной частью медицинской реабилитации при сколиозе и применяется во всех периодах и этапах данного заболевания. Ее средствами являются: лечебная физическая культура, лечебный массаж, физиотерапия, механотерапия, трудотерапия.

«Существенное значение в этом комплексе играют ЛФК, массаж, методы пассивной коррекции, ортопедические поддерживающие корсеты (при сколиозе II степени), физиотерапевтические и закаливающие процедуры, витаминотерапия. Средствами ЛФК при сколиотической болезни являются: упражнения для воспитания и тренировки общей и избирательной силовой выносливости, для увеличения или уменьшения подвижности позвоночника, для воспитания общей координации движений и закрепления правильной осанки, навыков правильного дыхания, вспомогательные ортопедические средства, элементы видов спорта, закаливающие процедуры» [3].

Среди методов реабилитации детей школьного возраста широко применяются физические упражнения. С целью повышения эффективности реабилитационных мероприятий при нарушениях осанки в последнее время применяются современные технологии, включая элементы фитнеса. При этом реабилитация будет эффективной при применении комплексного подхода. В связи с чем проведено практическое исследование, включающее разработку программы физической реабилитации и ее реализация при участии детей старшего школьного возраста со сколиозом 1-2 степени.

Организация исследования

Педагогический эксперимент был организован в несколько этапов.

На первом этапе проводился теоретический анализ и обобщение данных, представленных в научно-методической литературе с целью изучения проблемы развития сколиоза у детей старшего школьного возраста, выявления традиционных методов физической реабилитации. На этой основе была определена степень научной разработанности исследуемой проблемы, объект и предмет исследования, сформулирована его цель и задачи, а также определены научные методы для проведения исследования. Составлена программа исследования, освоены адекватные методы исследования, разработаны протоколы обследования.

На втором этапе исследования проведен констатирующий эксперимент с целью изучения особенностей физического развития и функционального состояния детей старшего школьного возраста. Была разработана и экспериментально апробирована программа физической реабилитации, которая рассчитана на 28 дней и включала в себя комплекс различных средств и методов. Кроме того, для оптимизации процесса оздоровительных занятий и привлечение учеников к активному досугу.

На третьем этапе проведен формирующий эксперимент для оценки влияния и определения эффективности применения программы физической реабилитации детей старшего школьного возраста посредством набора выбранных методов тестирования, а также математическая обработка и анализ

полученных данных, формирование выводов. На этом этапе участие приняли 20 детей, имеющих нарушения осанки - сколиоз.

Методология исследований базировалась на определении научной проблемы, направлений исследования, предметной области, объекта и предмета исследований, эмпирических и теоретических заданиях, средств и методов исследования.

Для решения поставленных задач исследования в практическом исследовании применялся ряд научно-обоснованных методов:

1. Теоретический анализ проблемы исследования,
2. Социологические методы,
3. Функциональное тестирование,
4. Педагогический эксперимент,
5. Методы математической статистики.

Теоретический анализ и обобщение научно-методической литературы проводился с целью изучения и оценки состояния проблемы физического развития детей со сколиозом, его влияния на здоровье, изучены методы оценки сколиоза, рассмотрены традиционные подходы к физической реабилитации детей при сколиозе.

Социологические методы включали в себя анкетирование. Анкетирование проводилось среди детей старшего школьного возраста, имеющих сколиоз 1-2 степени и которые были включены в выборку исследования. Для опроса составлена авторская анкета, которая включала в себя открытые вопросы.

Тестирования двигательных качеств

«Мостик» - показатель гибкости позвоночного столба. Измеряется расстояние от пяток до кончиков пальцев рук испытуемого. Чем меньше расстояние, тем выше уровень гибкости, и наоборот.

«Наклон вперед из положения стоя на скамейке» - показатель гибкости позвоночного столба. Испытуемый из положения сидя (ноги прямые)

наклоняется вперед до предела, потянувшись за носки. Оценивается с помощью линейки в сантиметрах.

«Гимнастическая палка» - показатель гибкости в плечевом суставе. Испытуемый берет гимнастическую палку на таком расстоянии, при котором он может завести палку за спину и вернуть в исходное положение не сгибая рук.

«Удержания вися углом». Правила тестирования: занять исходное положение - вис спиной к шведской стенке, ноги поднять под углом 90° , держать максимальное количество времени, опускание ног ниже параллели выключает секундомер.

«Лодочка». Из положения лежа на животе, руки за спину – поднять голову, грудь, ноги, зафиксировать позу, покачаться «на лодочке».

«Подъем туловища из положения лежа на спине, руки на груди скрестно, за 30 секунд».

Оценка объема подвижности позвоночника

Для диагностики этого показателя было предложено детям наклониться вперед и назад до максимально возможной амплитуды. У здорового ребенка угол наклона назад считается $30-35^\circ$, угол наклона вперед $90-100^\circ$. Проводили измерение подвижности позвоночника посредством измерения «угол наклона назад».

Проба Штанге. Для диагностики дыхательной системы использовали пробу Штанге. Для реализации этой методики, мы измерили дошкольникам пульс, попросили задержать дыхание на 15 секунд, затем повторно измерили пульс. В норме у здорового ребенка пульс в спокойном состоянии 90-95 ударов в минуту.

Проба Генчи. Она заключается в задержке дыхания после максимального выдоха. Средний уровень для детей такого возраста 20-25 секунд.

Обработка информации проводилась с использованием математико-статистических методов.

Практическое исследование включало в себя разработку программы реабилитации детей школьного возраста со сколиозом 1-2 степени. Программа реабилитации рассчитана на 28 дней и включала: подготовительный этап (7 дней), основной этап (14 дней) и заключительный этап (7 дней).

Для исследования была выбрана группа школьников в количестве 20 человек и имеющих диагноз сколиоз 1-2 степени, которые были разделены на две группы по 10 человек – экспериментальная и контрольная группы.

Эффективность программы физической реабилитации осуществлялось посредством тестирования школьников обеих групп.

Традиционная программа физической реабилитации включала в себя проведение ЛФК в течение четырех недель, а также комплекс массажа и физиотерапии. Авторская программа была дополнена занятиями лечебной гимнастики на фитболе, курса массажа, плавание, физиотерапия и корсетирование.

Программа реабилитации проводилась на протяжении 4 недель.

Программа реабилитации включала проведение ЛФК в течение четырех недель, а также комплекс массажа и физиотерапии. ЛФК проводилось 3 раза в неделю, массаж – всего 10 сеансов.

Комплекс ЛФК применялся три раза в неделю – вторник, четверг, суббота.

Программа физической реабилитации, включающую в себя 3 периода: вводный (1 неделя), основной (2 недели), заключительный (1 неделя). Разработанная программа физической реабилитации основана на комплексном применении занятий лечебной гимнастикой с включением упражнений на фитболе, массажа, плавание, физиотерапии и корсетирования.

Вводная часть программы физической реабилитации включала в себя проведение комплексов упражнений лечебной гимнастики (1 неделя). В данном периоде применялись следующие упражнения: ходьба, общеразвивающие упражнения, упражнения, направленные на формирование правильной осанки, дыхательные упражнения.

На второй неделе основного периода включались упражнения на фитболе.

Массаж использовали не только как общеукрепляющее средство, но и для коррекции характерных для сколиоза мышечных изменений, выражающихся в асимметрии мышечного тонуса: с одной стороны – повышение тонуса и укорочение мышц, с другой – гипотония.

В основной части программы физической реабилитации включались занятия плаванием один раз в неделю по субботам.

Заключительная часть программы физической реабилитации включала проведение ЛФК в течение 1 недели, занятия плаванием два раза в неделю.

В заключительной части реабилитации школьникам предлагалось носить корсет, начиная по 1 часу и через неделю по увеличивая на полдня во время учебы.

В заключительную часть программы физической реабилитации включали физиотерапию – ДМВ-терапия (лечение электромагнитными волнами дециметрового диапазона), которая включала 10 сеансов через день.

В результате проведенного анкетирования установлены факторы риска нарушения осанки у школьников, что в свою очередь приводит к развитию других заболеваний, повышению утомляемости. Школьники отметили, что в течение дня не поддерживают осанку (15%), имеют боли в спине (30%), головные боли (25%), утомляемость и рассеянность внимания (40%).

В педагогическом эксперименте была разработана программа физической реабилитации детей школьного возраста со сколиозом 1-2 степени.

Сравнение обеих программ физической реабилитации проводилось посредством анализа прироста в результатах тестирования по каждому показателю. Данные расчетов сведены на диаграмме.



Диаграмма. Результаты сравнения программ физической реабилитации, %

Окружность грудной клетки в паузе, на высоте вдоха и при полном выдохе у детей со сколиозом больше, чем у здоровых детей. В результате проведения физической реабилитации по авторской программе показатель снизился на 2,0%, в контрольной группе школьников показатель снизился на 0,7%.

Результат теста «мостик», оценивающий гибкость позвоночника, улучшился на 5,2% у школьников экспериментальной группы и на 0,7% у школьников контрольной группы.

Результат теста «Наклон вперед из положения стоя на скамейке», оценивающий гибкость позвоночника и подвижность тазобедренных суставов, у школьников экспериментальной группы улучшился на 21,8% и у школьников контрольной группы – на 5,2%.

Результат теста «Гимнастическая палка», оценивающая подвижность плечевого сустава, изменился у школьников экспериментальной группы на 10,6% и у школьников контрольной группы на 2,1%.

Результат теста «Удержание виса углом на 90 градусов» оценивает скоростно-силовые качества. У школьников экспериментальной группы результат улучшился на 14,% и в контрольной группе – 3,3%.

Тест «Лодочка» позволяет оценить гибкость и выносливость мышц позвоночного столба. У школьников экспериментальной группы результат теста изменился на 11,2% и в контрольной группе – на 1,4%.

Тест «Подъем туловища из положения лежа на спине, руки на груди скрестно» оценивает развитие мышц брюшного пресса. В результате проведения программы физической реабилитации данный тест улучшился на 18,0% у школьников экспериментальной группы и на 4,7% у школьников контрольной группы.

Подвижность позвоночника оценивали посредством измерения «угол наклона назад спиной». В результате контрольных испытаний установлен положительный эффект в экспериментальной группе, которые составил 13,8%. В контрольной группе школьников подвижность позвоночника изменилась на 3,2%.

Функциональное тестирование школьников показало на эффективность авторской программы. У школьников экспериментальной группы проба Штанге и Генчи изменились на 10,4 и 27,4%. У школьников контрольной группы пробы Штанге и Генчи изменились на 1,0% и 4,2%.

Тест Адамса и сколиометрия, оценивающие состояние позвоночника при сколиозе, позволило установить улучшение в экспериментальной группе на 2,2% и 48,7%. В контрольной группе тест изменился, соответственно, на 0,5 и 16,2%.

Таким образом, проведенное исследование показало свою эффективность, в котором применение авторской программы реабилитации, включающей комплексное применение занятия лечебной гимнастикой с

включением упражнений на фитболе, массажа, плавание, физиотерапии и корсетирования.

В целом применение различных средств реабилитации позволило у детей укрепить мышечный корсет, улучшить показатели гибкости суставов и подвижности позвоночника, улучшить функциональное состояние и снизить процент нарушения осанки при сколиозе.

Следовательно, поставленная цель в работе достигнута, задачи решены, гипотеза исследования доказана.

По итогам проведенной работы сделаны следующие выводы.

1. Проанализирована научно-методическая литература по использованию средств физической реабилитации при сколиозе, а также на коррекцию осанки у детей старшего школьного возраста и установлено, что актуальная проблема нарушения осанки у детей старшего школьного возраста, требующая внедрения занятий в школьную программу корректирующих упражнений. Нарушения осанки приводят к различным заболеваниям внутренних органов. Среди методов реабилитации широко применяются физические упражнения, направленные на укрепление силы мышц спины и брюшного пресса. Также эффективными являются массаж, плавание, физиопроцедуры, ношение корсета.

2. Разработана экспериментальная комплексная программа реабилитации, рассчитанная на 4 недели. Авторская программа физической реабилитации отличалась добавлением упражнений на фитболе, ношение корсета.

3. Экспериментально обоснована авторская программа физической реабилитации детей старшего школьного возраста со сколиозом 1-2 степени. По итогам педагогического эксперимента, экспериментальная группа имела достоверно лучшие результаты тестирования и больший прирост. Организация и реализация авторской программы реабилитации способствовали повышению уровня развития функциональной силы мышц, улучшились показатели гибкости суставов и подвижности позвоночника, улучшились показатели

физического развития. Укрепление физического здоровья детей будет способствовать профилактике нарушений осанки, способствовать лечению сколиоза.

СПИСОК ЛИТЕРАТУРЫ:

1. Кокова Т.А. Исследование нарушения осанки у школьников 14-15 лет / Т.А. Кокова, И.Л. Шишкина // В сборнике: Инновационная деятельность в сфере естественнонаучного образования. Сборник трудов X Региональной научно-практической конференции. Киров, 2022. – С. 62-67;
2. Кудряшова Ю.А. Роль функциональных и морфологических асимметрий в развитии нарушений осанки и их учет при организации занятий лечебной физической культуры / Ю.А. Кудряшова, С.С. Сабурова, Е.М. Бердичевская, М.Г. Половникова, Е.А. Кудряшов // Физическая культура, спорт - наука и практика. - 2020. - № 1. - С. 73-79;
3. Ливак П. Методы физической реабилитации при деформации позвоночника сколиозом / П. Ливак, М. Савчук, С. Лукьянчук // Norwegian Journal of Development of the International Science. - 2022. - № 78-1. – С. 24-31;
4. Швыгина Н.В. Физическая реабилитация детей младшего школьного возраста со сколиозом I-II степени Н.В. Швыгина, И.В. Собчук // В сборнике: Физическая реабилитация в современном обществе. Материалы итоговой научно-практической конференции кафедры физической реабилитации, массажа и оздоровительной физической культуры имени И.М. Саркизова-Серазини. Россия, М., 2021. – С. 144-148.

Shibkov S.V.

Russian State Social University

(Moscow, Russia)

PHYSICAL REHABILITATION OF HIGH SCHOOL CHILDREN WITH GRADE 1 - 2 SCOLIOSIS

***Abstract:** the conducted review of the literature on the problem of rehabilitation of school-age children with scoliosis allowed us to establish the peculiarities of the development of children with scoliosis and identify traditional approaches to physical rehabilitation.*

The problem of posture in children has become important, which is associated with an increase in the number of schoolchildren with its disorders. This type of pathology leads to the development of morphofunctional changes in the spinal column, spinal deformity occurs, and joint biomechanics deteriorates. Changes in the biomechanics of the spine entail degenerative-dystrophic transformations in the intervertebral discs, the formation of hernias and disorders in the articular ligamentous apparatus.

***Keywords:** scoliosis, schoolchildren, rehabilitation, physical therapy, therapeutic gymnastics, fitball, swimming, corseting.*

УДК 631 Гулиева С.А., Аскерова С.И.

Гулиева С.А.

научный сотрудник

Сумгаитский государственный университет

(г. Сумгаит, Азербайджан)

Аскерова С.И.

старший лаборант

Сумгаитский государственный университет

(г. Сумгаит, Азербайджан)

ПЕРСПЕКТИВЫ ИСПОЛЬЗОВАНИЯ УДОБРЕНИЙ И ЭКОЛОГИЧЕСКИЕ ПРОБЛЕМЫ

***Аннотация:** в статье приведены результаты исследований по определению влияния применения минеральных и органических удобрений на почву. Важность подобных исследований обусловлена экологическими проблемами, а именно опасностью химического заражения как сельскохозяйственных площадей, так и окружающей среды в целом. Из всех доступных средств восстановления плодородности почв наиболее приемлемым является – самоочистка. В связи с этим большое значение имеет использование вермикомпоста. Получение органических удобрений можно организовать в лабораторных условиях с помощью микроорганизмов (калифорнийский дождевой червь). Технологический процесс вермикомпостирования можно проводить вблизи населённых пунктов, что позволяет избежать дополнительных затрат.*

***Ключевые слова:** вермикомпост, вермикомпостирование, удобрение, биогумус.*

Увеличение населения на земле требует увеличения производства продуктов питания. Поскольку, несмотря на рост населения, площадь земельных угодий (посевов) не увеличивается, обилие урожая должно быть создано за счёт правильного использования минеральных и органических удобрений. В

настоящее время 50-60% производимой сельскохозяйственной продукции приходится на минеральные удобрения.

Если из числа минеральных удобрений азотные и фосфорные удобрения (аммиачная селитра, карбамид, аммофос, калийная селитра) не вносятся в соответствии с вегетационным периодом и потребностями растений, в сельскохозяйственной продукции возникает нитратная проблема. При попадании в организм с пищей большого количества нитратов они в результате окислительно-восстановительных процессов превращаются в нитриты и нитрозамины, являющиеся канцерогенными (вызывающими рак) веществами. Кроме того, аммиачная селитра, будучи высокотоксичной, при попадании в почву уничтожает почвенные организмы: дождевых червей и почвообразующие микробы. Затем образовавшиеся мутагенные микробы расщепляют это удобрение на оксид азота (N₂O) и воду. Образующийся N₂O в срок до шести месяцев достигает озонового слоя, последовательно разрушая его и вызывая экологическую напряжённость.

Мочевина, широко используемая в качестве азотистого удобрения, после усвоения её почвенными организмами в теле этих организмов превращается в нашатырный спирт:

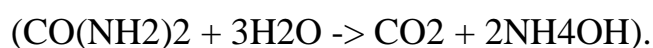

Образующийся спирт уничтожает почвенные организмы.

Концентрацией нитратов, которая может выделяться безвредно для организма человека, считается 5 мг/кг, то есть, если у человека весом 70 кг в организме имеется 350 мг, – это безвредная доза.

Смертельная (убийственная) доза нитратов для животных составляет 0,2%, то есть при всасывании 0,13 г нитратов в 1 кг живой массы гемоглобин в организме животного превращается в метгемоглобин, что приводит к гибели этого животного.

Накопление нитратов в растениях зависит от дозировки и времени внесения азотных удобрений, от количества и продолжительности солнечных дней и даже густоты посадки растений. Как правило, растения, содержащие

микроэлемент молибдена из почвы и посаженные редко, не имеют проблем с нитратами. В целом, чтобы уменьшить потери азотных удобрений, рекомендуется вносить эти удобрения в почву в период вегетации растения. Внесение азотных удобрений, особенно нитратов, в вегетационный период предотвращает эвтрофикацию водоёмов и способствует разложению оксида азота (N₂O), вызывающего экологическую напряжённость.

Установлено, что при использовании стабильного изотопа N¹⁵, 20-25% азота, поступившего в почву в виде удобрений, теряется, поэтому азотных удобрений вносят на 20% больше необходимой нормы. Так как азотистые удобрения легко растворяются в воде, под действием обильного количества воды они переходят в нижние слои почвы, поэтому растения с глубокими корнями поглощают большую часть азотистых удобрений. Свежий навоз и моча крупного рогатого скота и овец, а также птичий помёт содержат большое количество пахучих азотистых соединений, разрушающих почвенные организмы. По этой причине на место посадки необходимо вносить хорошо перебродивший влажный навоз с большим количеством дождевых червей, выдержанный помёт крупного рогатого скота и птиц.

Вредное воздействие фосфорных удобрений и моющих средств на окружающую среду более обширно, поскольку соединения фосфора образуют лиганды с тяжёлыми металлами и активируют их, после чего те попадают в водотоки и загрязняют природные воды. Токсичность фосфора для человека зависит от его соотношения с кальцием. Так, если соотношение CaO:P₂O₅ составляет 1:1 или 1:15, то это соотношение не вредно для человека, но увеличение фосфора в этом соотношении вредно для живых существ.

Годовое производство фосфорных удобрений в мире в пересчёте на действующее вещество составляет 30 млн. тонн. Поскольку в апатитах и фосфоритах, являющихся сырьём для этих удобрений, содержится 2-3% фтора, в почву ежегодно поступает приблизительно 2 млн. тонн соединений фтора. Увеличение количества фтора в почве приводит к ослаблению фотосинтеза, ухудшению воздухообмена и плохому росту растений. Много фтора

накапливается в листьях петрушки, лука, щавеля. Помимо этого, суперфосфатные удобрения содержат 20 мг/кг меди, 100 мг/кг цинка, 300 мг/кг мышьяка и 2 мг/кг кадмия. При наличии в питьевой воде 2 мг/л фтора нарушается эмаль зубов человека, что приводит к флюорозу. Вместе с фосфорными удобрениями в почву поступает также значительное количество ванадия

Бикарбонат кальция (CaHCO_3)₂, присутствующий в больших количествах в паводковых водах, реагирует с простым и двойным суперфосфатом, превращая его в водонерастворимый фосфат кальция, который становится отходами:

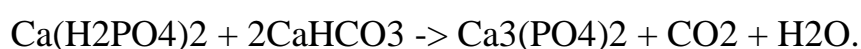

Учитывая это, суперфосфатные удобрения следует хранить в сухом виде и вносить под посевы в течение вегетационного периода.

Одним из источников поступления соединений фосфора в водоёмы является дождевая вода, которая смывает фосфаты, растворённые в результате водной и ветровой эрозии почв. Предотвратить попадание соединений фосфора в водоёмы можно путём принятия мер против эрозии почвы.

Водоёмы менее загрязнены калийными удобрениями, но относительно вредны для водоёмов ионы хлора в хлоридно-калийных удобрениях и сульфат-ион в сульфате калия. Если ион хлора в остатке этого удобрения слишком сильно усваивается растением, это влияет на качество урожая некоторых растений. При внесении в картофель большого количества удобрений KCl урожай картофеля быстро портится, а количество воды в картофеле увеличивается.

В связи с численным увеличением и ростом промышленности и городов идёт процесс загрязнения почв с распространением тяжёлых металлов вокруг и на сельскохозяйственных полях. Как правило, овощи (капуста, картофель, свёкла и др.) усваивают тяжёлые металлы в большем количестве, чем зерновые и технические растения. Капуста, имеющая мощную корневую систему, поглощает тяжёлые металлы активней, чем другие растения. По сравнению с однодольными растениями двудольные больше поглощают тяжёлые металлы.

Если никель и кадмий легко усваиваются растениями и накапливаются в вегетативной массе, то ртуть усваивается растениями плохо. Ртуть и другие тяжёлые металлы (кадмий, никель) накапливаются в грибах в большом количестве, поэтому часты случаи отравления грибами. Распространённые в природе тяжёлые металлы (железо, марганец, цинк, медь, молибден, ванадий, кобальт) в небольших количествах полезны для растений и всего живого, а в больших количествах вредны, в том числе и для человека. Причина широкого распространения ионов меди из тяжёлых металлов на сельскохозяйственных полях связана с бордосской жидкостью, которую широко используют для защиты растений от заболевания фитофторой.

В то время как калий, цинк и кадмий легко и широко усваиваются растениями, свинец, хром и ртуть усваиваются хуже. Тетраэтилсвинец, который до сих пор широко используется для повышения октанового числа бензина, в результате его применения в двигателях внутреннего сгорания стал причиной распространения сотен тысяч тонн свинца (в форме хлорида или бромида), особенно вдоль дорог. Таким образом, в 80-х годах прошлого века на дорогах ежегодно было разбросано в среднем более 250 тысяч тонн свинца.

Опыты показали, что даже при увеличении количества ртути в почве в 10 раз этот тяжёлый металл хуже усваивается растением. Маломолекулярный сернистый белок метионин, обнаруженный в организме растений, связывает тяжёлые металлы (кадмий, цинк, ртуть) с собой и не пропускает их в репродуктивный орган (ткань) и плоды. Растения также удаляют тяжёлые металлы, испаряя их с водой посредством транспирации.

Известкование почвы позволяет предотвратить поглощение растениями тяжёлых металлов. Последние не полностью усваиваются растением при известковании посевных площадей, особенно богатых кадмием и свинцом.

Известно, что органические соединения в почве (торф, перегной) образуют с тяжёлыми металлами нереакционноспособные комплексные соединения — хелаты, что препятствует усвоению тяжёлых металлов растениями. Органические вещества в почве, по сравнению с неорганическими

соединениями, образуют комплекс с тяжёлыми металлами, препятствуя их поступлению в растение. Металлоёмкость перегноя в 4 раза выше, чем у глины.

Из написанного видно, что подвижность тяжёлых металлов можно уменьшить известкованием почвы и внесением органических удобрений. Свиной навоз содержит больше меди и цинка, чем тяжёлых металлов, поскольку в их кормах содержатся соединения меди и цинка. Отравление часто происходит, когда овцы пасутся на пастбищах, удобренных свиным навозом. Растения, растущие вокруг дороги (дорожная трава, мачеха), накапливают много токсичного свинца, поэтому использовать их в пищу или как лекарство некорректно.

Учитывая вышеизложенное, важно подчеркнуть, что при использовании органических и минеральных удобрений с целью повышения продуктивности сельского хозяйства, экологические проблемы и охрана окружающей среды всегда должны находиться в центре внимания. Этого требует диалектическое и устойчивое развитие общества.

Одной из главных проблем, стоящих перед человечеством в эпоху стремительного развития цивилизации, является сохранение жизни на нашей планете для будущих поколений. Начиная с 20 века человечество стало больше вмешиваться в окружающую среду. В последние годы широкое распространение получило использование в качестве органических удобрений отходов, вызывающих загрязнение окружающей среды.

Самый успешный способ очистки почвы от химических загрязнений – самоочистка. Самоочищение и восстановление почвы – чудо природы. Это чудо – дождевые черви и выделяемый ими биогумус. Биогумус является продуктом жизнедеятельности дождевых червей и оказывает положительное влияние на физические, химические свойства и биологическую активность почвы. В связи с этим большое значение имеет использование вермикомпоста.

Вермикомпост – это органическое удобрение, богатое питательными веществами. Вермикомпостирование получило распространение во всем мире

как экологически чистый технологический процесс, повышающий плодородие почвы. В этом технологическом процессе используются дождевые черви.

Поскольку вермикомпосты не выделяют неприятного запаха в окружающую среду, данный технологический процесс можно проводить вблизи населённых пунктов, что позволяет избежать дополнительных затрат.

Вермикомпостирование – это безотходный, экологически чистый, экономически эффективный процесс, который может использоваться во всех крупных и мелких хозяйствах, включая фермерские хозяйства. В результате получается биогумус, который является экологически чистым, богатым питательными веществами удобрением. Биогумус очищает почву от химических загрязнителей, повышает плодородие почвы, образует питательные вещества, усваиваемые растениями. Вермикомпостирование – это простой биотехнологический процесс компостирования, в котором используются определённые виды червей.

Вермикомпост, то есть биогумус, образуется в результате переработки органических отходов червями. Это высокомолекулярное органическое соединение. Биогумус содержит 3,2% общего азота, 2,2% общего фосфора, 2% общего калия и другие необходимые растениям макро- и микроэлементы.

Биогумус, смешанный с 15-20% почвы, ускоряет созревание урожая на 7-10 дней, повышает урожайность в 1,5-2 раза. В этот период в овощных растениях увеличивается количество сухого вещества, сахара, витаминов и соответственно снижается количество нитратов [3].

С 1995 по 2000 год была проведена серия экспериментов по изучению особенностей красного калифорнийского дождевого червя. С этой целью были использованы 13 видов местных органических отходов, в том числе: бытовые отходы, сухие остатки сточных вод, засохшие листья, солома, отходы переработки фруктов и овощей, остатки, оставшиеся на поле после уборки овощей, торф, бумажные и картонные отходы, отходы обработки древесины и мебели. Использовались также опилки, конский навоз, навоз крупного рогатого скота, птичий помет, свиной навоз. После отбора 10 кг каждого вида

вышеуказанных отходов, в них были добавлены по 100 дождевых червей одинакового размера (всего в полном опыте использовались 6500 червей). Червей взвешивали в начале и в конце эксперимента. Результаты эксперимента доказывают, что кормление дождевых червей органическими отходами положительно влияет на их рост и развитие.

Интенсивность переработки различных органических отходов в биогумус составила 90-125 дней. Из каждых 10 кг отходов было получено 5,0-6,3 кг биогумуса, а количество дождевых червей увеличилось со 100 до 360 соответственно.

Вермикомпост – это натуральное гранулированное органическое удобрение с высоким содержанием гумуса. При внесении в почву даже в небольших дозах ускоряет созревание урожая, ускоряет цветение, положительно влияет на рост и продуктивность растений. Также использование биогумусов приводит к уничтожению болезнетворных микроорганизмов, повреждающих растения.

Состав биогумуса условно можно обозначить следующим образом: органика – 40-60%, гумус – 10-12%, pH – 6,6-7,2, азот общий – 0,9-3,0%, фосфор (P₂O₅) – 1,3-2,5%, калий (K₂O) – 1,3-2,5%, кальций – 4,5-8,0%, магний – 0,5-2,3%, железо – 0,5-2,5%, медь – 3,5-5,1 мг/кг [2].

Дождевые черви играют важную роль в переработке азота. Ограниченные исследования биогумуса показывают, что он увеличивает пористость почвы на 50–500 мкм, увеличивая дренаж почвы. Одной из основных особенностей, отличающих биогумус от обычного компоста, является то, что это удобрение содержит антибактериальные вещества и феромоны, отпугивающие вредителей [3].

В последние годы широкое распространение получило использование отходов, вызывающих загрязнение окружающей среды, в качестве органических удобрений. В связи с этим большое значение имеет использование биогумусов. Вермикомпост – органическое удобрение, достаточно обеспеченное питательными веществами. Вермикомпостирование получило распространение

во всем мире как экологически чистый технологический процесс, повышающий плодородие почвы.

Даже в наименее плодородных подзолистых почвах, где систематически вносятся органические удобрения, постепенно увеличивается запас гумуса, в составе гумусовых кислот повышается содержание гуминовых кислот. Улучшаются также водно-физические свойства почвы, что создаёт благоприятные условия для развития полезной микрофлоры.

Сельскохозяйственное использование земель вызывает существенные изменения в естественных почвенных процессах, режимах и свойствах. Эти изменения связаны с обработкой почвы, внесением удобрений, различными мелиоративными и иными мероприятиями. Развитие почвы и почвенного покрова, а также формирование его плодородия очень тесно связано с сочетанием природных факторов почвообразования и различных воздействий человеческого общества, с развитием его производительных сил, экономических и социальных условий. [1].

В наше время почвы загрязняются и разрушаются. В процессе использования почвы подвергаются механическому, физическому, химическому и биологическому загрязнению. Каждое из этих загрязнений считается опасным на своём уровне. Однако более опасными считаются химические отходы, попадающие в почву в результате отходов производства промышленных предприятий.

Использование пестицидов в течение длительного времени привело к их переносу из почвы в живые организмы, что привело к возникновению различных заболеваний. Поскольку недостаток питательных веществ в почве не даёт высокого урожая даже при нормальных условиях орошения, считается необходимым проведение мелиоративных мероприятий, связанных с внесением удобрений.[2] .

Некоторые из элементов тяжёлых металлов называются микроэлементами, что связано не с их малым количеством, а с малой концентрацией, полезной для живых организмов. Следовательно, под

микроэлементами и тяжёлыми металлами при различии смыслов понимаются те элементы, влияние которых на биоэкосистемы определяется их концентрацией в почве, различных удобрениях, продуктах растениеводства и животноводства. Поэтому термин «тяжёлый металл» правильнее было бы использовать в тех случаях, когда концентрация элементов с относительной атомной массой более 40 может быть опасна для живых организмов.

Для повышения биологической активности почвы считается целесообразным вносить в первую очередь органические удобрения (биогу́мус, вермикомпост). Органические удобрения получают в лабораторных условиях с помощью микроорганизмов (калифорнийский дождевой червь). С упомянутыми эффективными микроорганизмами (ЭМ) связано повышение плодородия почв со слабой биологической активностью и высокой степенью усвоения минеральных (N, P, K) органических удобрений. При скармливании этим микроорганизмам (калифорнийскому дождевому червю) органических отходов (пищевых отходов), они быстро размножаются в течение 4 месяцев. В результате воздействия дождевых червей поток воздуха в почве ускоряется, что считается основным фактором уплотнения почвы. Для повышения биологической активности выбраны растения: свёкла, сосна и пихта. Плюсы этих растений в том, что они содержат много витаминов С, Е и К.[3]

Проведённые исследования показали, что в результате агротехнических мероприятий внесённые под растения в разных вариантах на серо-бурой почве удобрения положительно повлияли на количественные показатели микроорганизмов. Постепенно на обрабатываемых землях загрязнённых территорий стало увеличиваться количество микроорганизмов.

СПИСОК ЛИТЕРАТУРЫ:

1. Г.С. Мамедов. Основы почвоведения и географии почв. Баку: «Вяз», 2007, 664 с.;

2. Заманов П.Б. Агрехимические основы влияния питательных веществ и удобрений на свойства почвы и продуктивность растений. Баку: Элм, 2013, 266 с.;

3. Артемьев В.П. Использование вермикультуры калифорнийских красных червей для переработки органических отходов в биогумус. //Вермикомпостирование и вермикультура как основа экологического земледелия в XXI веке: проблемы, перспективы, достижения. Сборник научных трудов. Минск, 2007, с. 77.

Guliyeva S.A., Asgerova S.I.

Guliyeva S.A.

Sumgait State University

(Sumgait, Azerbaijan)

Asgerova S.I.

Sumgait State University

(Sumgait, Azerbaijan)

PROSPECTS FOR THE USE OF FERTILIZERS

AND ENVIRONMENTAL ISSUES

Abstract: *the article presents the results of research to determine the effect of the use of mineral and organic fertilizers on the soil. The importance of such studies is due to environmental problems, namely the danger of chemical contamination of both agricultural areas and the environment as a whole. Of all the available means of restoring soil fertility, self-cleaning is the most acceptable. In this regard, the use of vermicompost is of great importance. The production of organic fertilizers can be organized in the laboratory with the help of microorganisms (California earthworm). The technological process of vermicomposting can be carried out near populated areas, which avoids additional costs.*

Keywords: *vermicompost, vermicomposting, fertilizer, biohumus.*

УДК 1 Жумабекова Г.Ж., Бекбергенова Ж.Т., Актилеуова Г.М.

Жумабекова Г.Ж.

канд. экон. наук, доцент кафедры экономики

Каспийский университет технологий и инжиниринга им. Ш. Есенова

(г. Актау, Казахстан)

Бекбергенова Ж.Т.

ассистент профессора

Каспийский университет технологий и инжиниринга им. Ш. Есенова

(г. Актау, Казахстан)

Актилеуова Г.М.

ассистент профессора

Каспийский университет технологий и инжиниринга им. Ш. Есенова

(г. Актау, Казахстан)

ТЕХНОЛОГИИ ПРИМЕНЯЕМЫЕ ПРИ УТИЛИЗАЦИИ ОПАСНЫХ БЫТОВЫХ ОТХОДОВ

***Аннотация:** в статье рассматривается бытовые расходы Республика Казахстан и применение новых технологии при переработке бытовых отходов.*

***Ключевые слова:** бытовые отходы, новые технологии, биоразлагаемые материалы, утилизация.*

Казахстане один из основных проблем — это огромное количество накопленных отходов, отходы производства, отходы потребления и многие из них — это опасные отходы, которые наносят огромный ущерб природе и самое главное здоровью населения.

Ежегодно один городской житель производит 350-400 килограммов бытовых отходов. Пищевые отходы, отходы садоводства как органические

отходы наносят самый большой вред. Находясь в составе твердых бытовых отходов они в свою очередь выделяют сварочный газ, горючий метан. А это может привести к пожарам и взрывам на полигонах.

Весь объем накопленных твердых бытовых отходов в Республике составляет свыше 100 миллионов тонн. А ежегодно образуется дополнительно 5-6 миллионов тонн. В данный момент большинство таких отходов вывозят на полигоны без сортировки. Это приводит к увлечению количество полигонов с также к увеличению стихийных свалок. Количество полигонов растет, всего их в Казахстане около 4 тысяч, включая стихийные свалки.

Некоторая доля пищевых отходов частных домовладельцев и пунктов общественного питания используется для корма животных. Однако значительная часть органических пищевых отходов продолжает попадать в полигоны.

Все вышесказанное является актуальным направлением развития отрасли управления бытовыми отходами, и их утилизация, а переработка органических отходов становится актуальным.

В мире существует различные технологии утилизации и переработки органических отходов, это получение биогаза, сжигание с рекуперацией энергии, компостирование и другие. Но прежде чем утилизировать бытовые отходы, надо их сортировать. И многие новые технологии, которые существуют, для переработки отходов тоже предназначены по видам отходов. Рассмотрим некоторые из видов новых технологии. Некоторые из новых технологий и проектов, связанных с переработкой отходов, включают в себя:

Биоразлагаемые материалы: разработка биоразлагаемых материалов, которые могут разлагаться естественным путем в окружающей среде, поможет снизить объем отходов.

Методы переработки пищевых отходов: пищевые отходы являются одним из самых больших источников отходов в мире. Некоторые новые методы переработки пищевых отходов, такие как компостирование и биогазовые установки, позволяют получать энергию и удобрения из отходов.

Утилизация электронных устройств: электронные устройства могут содержать токсичные вещества, которые могут быть опасны для окружающей среды. Новые технологии переработки электронных устройств позволяют извлекать ценные материалы и минимизировать вредные воздействия на окружающую среду.

Обмен отходами: это новая модель потребления, которая предлагает людям обменивать свои отходы на что-то полезное. Это может быть аналогично системе бартера, в которой люди могут обмениваться своими отходами на товары или услуги.

Все эти новейшие разработки имеют большой потенциал для снижения количества отходов и тем самым защитить окружающую среду.

Таким образом, уменьшить количество свалок и, тем самым, минимизировать риск уничтожения природы можно при помощи современных технологий переработки отходов. Из мусора извлекать сырье, пригодное для вторичного применения. Использование вторсырья позволяет сократить площади свалок, снизить уровень загрязнения окружающей среды, а также дает возможность сэкономить природные ресурсы.

Ситуация с твердыми бытовыми отходами представляет реальную угрозу здоровью населения и отражает одну из сторон экологического кризиса, в котором находится страна. Главными причинами кризиса является сложившаяся в стране за многие десятилетия нерациональная структура хозяйствования, при которой дефицит энергии и материалов восполняется наращиванием их производства, с одной стороны и сформировавшемся в обществе потребительским отношением к природе, с другой стороны. Таким образом, мы пришли к выводу, что каждый человек способен повлиять на решение одной из глобальных проблем человечества — утилизацию мусора, и даже получить от этой личной выгоды, а также способствовать экономии средств и улучшению экологической обстановки в городе. Ускорение процесса урбанизации указывают на увеличение объемов мусора в будущем. Важно, чтобы темпы его переработки увеличивались быстрее. Местным властям необходимо расширять

способы мотивирования жителей к раздельному сбору мусора. Целесообразным решением могло бы послужить установка контейнеров небольшого объема в каждом многоквартирном доме, предназначенных для сбора сортированного мусора. Так, каждый жилец мог бы ежедневно выбрасывать сортированные вторичные ресурсы, кроме пищевых отходов, конечно, не ухудшая санитарное состояние своего подъезда. Самым простым же способом активизации населения, на наш взгляд, может послужить размещение на площадках для сбора мусора стенда с информацией о ближайших пунктах приема вторичных материалов и времени работы.

Самым эффективным способом мотивации населения могло бы стать повышение закупочных цен на вторичные материалы. Одним из вариантов может служить ужесточение наказания людей, выбрасывающих мусор в местах, не предназначенных для этого (в общественных местах, рядом с урнами, вдоль дорог). И, какой бы способ утилизации отходов не преобладал в населенном пункте, в любом случае необходима предварительная сортировка. Ведь именно от нашей аккуратности зависит переработка вторсырья, а, следовательно, - сохранение природных ресурсов и экономия бюджетных средств. Таким образом, практические результаты исследования показали, что выдвинутая гипотеза подтвердилась.

СПИСОК ЛИТЕРАТУРЫ:

1. Операция «Утилизация». Как в Казахстане решить проблему отходов. [Электронный ресурс] URL: <https://www.caravan.kz/gazeta/operaciya-utilizaciya-kak-v-kazakhstane-reshit-problemu-otkhodov> 395062/ (04.04.2018 г.);
2. Клинков А.С. Беляев П.С. Соколов М.В. «Утилизация и вторичная переработка полимерных материалов»: Учебное пособие, Тамбов: Изд-во Тамб.гос.техн. ун-та, 2005 г.;

3. Захарова Т.В. «Зеленая» экономика как новый курс развития: глобальный и региональный аспект // Вестник Томского государственного университета. - 2011. - № 4 (16). - С.28-39;
4. Чигаркина О., Богданова Е. «Зеленая экономика» как приоритет развития Казахстана // Промышленность Казахстана. - 2015. - № 3(90). - С.34-37;
5. Алинов М.Ш. Основы зеленой экономики - Алматы: «Бастау» баспасы, 2016. - 300 с.

Zhumabekova G.J., Bekbergenova J.T., Aktileuova G.M.

Zhumabekova G.J.

Caspian University of Technology and Engineering
(Aktau, Kazakhstan)

Bekbergenova J.T.

Caspian University of Technology and Engineering
(Aktau, Kazakhstan)

Aktileuova G.M.

Caspian University of Technology and Engineering
(Aktau, Kazakhstan)

TECHNOLOGIES USED IN THE DISPOSAL OF HAZARDOUS HOUSEHOLD WASTE

Abstract: the article discusses household expenses in the Republic of Kazakhstan and the use of new technologies in the processing of household waste

Keywords: household waste, new technologies, biodegradable materials, recycling.

УДК 504.75 Керими К., Какалыева А.

Керими К.

преподаватель кафедры статистики

Туркменский государственный институт экономики и управления

(г. Ашхабад, Туркменистан)

Какалыева А.

преподаватель кафедры текстильного производства

Сельскохозяйственный университет имени С.А. Ниязов

(г. Ашхабад, Туркменистан)

АНАЛИЗ ВОЗМОЖНОСТЕЙ ПЕРЕРАБОТКИ ЭЛЕКТРОННЫХ ОТХОДОВ

Аннотация: в данной статье представлен краткий обзор о переработках электронных отходов, а также введена информация о выгодах утилизации электронных отходов.

Ключевые слова: электронные отходы, утилизация, электроника, материал, переработка, устройство, восстановление.

Электронные отходы, обычно известные как э-лом или э-отходы, – это мусор, который мы генерируем из-за излишних, сломанных и устаревших электронных устройств. Электроника содержит различные токсичные и опасные химические вещества и материалы, которые выбрасываются в окружающую среду, если мы не утилизируем их должным образом. Переработка электронных отходов или электроники – это процесс извлечения материала из старых устройств для использования в новых продуктах.

С таким очень коротким сроком службы электроника быстро превращается в электронные отходы. На самом деле, по оценкам, в домах людей накапливается около 500 миллионов неиспользуемых сотовых

телефонов. Во всем мире мобильный телефон продается примерно 25 % населения ежегодно, и каждый год миллионы электронных устройств, таких как мобильные телефоны, телевизоры, компьютеры, ноутбуки и планшеты, заканчивают свой срок службы.

К сожалению, большинство этих электронных продуктов попадают на свалки, и только 12,5 % электронных отходов перерабатывается. Согласно исследованию ООН, во всем мире было выброшено более 41,8 млн. Тонн электронных отходов, и только 10 % – 40 % процентов утилизации было сделано надлежащим образом. Электроника полна ценных материалов, включая медь, олово, железо, алюминий, ископаемое топливо, титан, золото и серебро. Многие материалы, используемые при изготовлении этих электронных устройств, могут быть восстановлены, использованы повторно и переработаны, в том числе пластмассы, металлы и стекло.

Переработка электронных отходов позволяет нам извлекать различные ценные металлы и другие материалы из электроники, экономя природные ресурсы (энергию), уменьшая загрязнение окружающей среды, сохраняя место на свалках и создавая рабочие места. Согласно EPA (Агентство по Охране Окружающей Среды), утилизация одного миллиона ноутбуков может сэкономить электроэнергию в эквиваленте электроэнергии, которой могут пользоваться 3657 домохозяйств США в течение года. Утилизация миллиона мобильных телефонов также может принести 75 фунтов золота, 772 фунтов серебра, 35,274 фунтов меди и 33 фунтов палладия.

С другой стороны, утилизация электронных отходов помогает сократить производственные отходы. По данным Коалиции взятия электроники, для производства одного компьютера и монитора требуется 1,5 тонны воды, 530 фунтов ископаемого топлива и 40 фунтов химикатов. 81 % энергии, связанной с компьютером, используется во время производства, а не во время работы.

Рециркуляция отходов электроники может быть сложной задачей, потому что выброшенные электронные устройства представляют собой сложные устройства, изготовленные из различных пропорций стекла, металлов

и пластмасс. Процесс переработки может варьироваться в зависимости от перерабатываемых материалов и используемых технологий.

СПИСОК ЛИТЕРАТУРЫ:

1. Конституция Туркменистана;
2. Мухаммедов М.Б. Геоэкологический фактор рационального водопользования. Тезисы докладов Международной конференции. - Ашхабад, 2010. С. 32-35.

Kerimi K., Kakalyyeva A.

Kerimi K.

Turkmen State Institute of Economics and Management

(Ashgabat, Turkmenistan)

Kakalyyeva A.

Agricultural University named after S.A. Niyazov

(Ashgabat, Turkmenistan)

ANALYSIS OF E-WASTE RECYCLING OPPORTUNITIES

Abstract: this article provides a brief overview of e-waste recycling and introduces information on the benefits of e-waste recycling.

Keywords: electronic waste, recycling, electronics, material, recycling, device, recovery.

УДК 504.54

Петросянц Т.В.

старший преподаватель (ассистент профессора)

Каспийский университет технологий и инжиниринга им. Ш. Есенова

(г. Актау, Казахстан)

ЭКОЛОГО-ЭКОНОМИЧЕСКАЯ ОЦЕНКА И УТИЛИЗАЦИЯ ПИЩЕВЫХ ОТХОДОВ В РК

Аннотация: в статье представлены методы утилизации пищевых отходов, а также их экологическая и экономическая оценка с использованием показателей, характеризующих стоимость утилизации, захоронения, компостирования и переработке пищевых отходов, так же показателей экологического содержания: объем выбросов загрязняющих веществ и их влияние на окружающую среду.

Ключевые слова: пищевые отходы, утилизация, метод, экономика, экология.

Проблема переработки пищевых отходов является одной из приоритетных задач в стратегии развития государства до 2050 года.

На данный момент, согласно информации центра "Содействие устойчивому развитию Республики Казахстан", совокупный объем накопленных в Казахстане твердых бытовых отходов (ТБО) составляет порядка 100 миллионов тонн [1]. Львиная доля из них занимают пищевые отходы

Пищевые отходы представляют собой серьезную проблему для экологии и экономики Республики Казахстан. Они составляют значительную долю от общего объема образующихся отходов, и их утилизация требует значительных затрат. По данным Министерства экологии, геологии и природных ресурсов РК, в 2022 году в стране было образовано около 10 млн тонн пищевых отходов. Из них около 8 млн тонн было вывезено на полигоны для захоронения.

Хранение пищевых отходов на полигонах приводит к загрязнению окружающей среды. Пищевые отходы разлагаются под воздействием

микроорганизмов, выделяя в воздух и почву вредные вещества, такие как метан, аммиак, сернистый газ и др. Эти вещества негативно влияют на здоровье человека и животных, а также на качество окружающей среды.

В целях снижения негативного воздействия пищевых отходов на окружающую среду в Республике Казахстан реализуются меры по их утилизации. Утилизация отходов может быть произведена следующими методами:

- компостирование. Это процесс разложения пищевых отходов под воздействием микроорганизмов, так же он может быть использован в качестве удобрения для растений.

- переработка пищевых отходов. Данный метод позволяет получить продукты, которые могут быть использованы в качестве сырья для производства других продуктов (корм для животных, биотопливо, удобрения, строительные материалы и др.)

- захоронение пищевых отходов на полигонах. Это наиболее простой и дешевый метод утилизации, однако он несет экологическую опасность и приводит к загрязнению окружающей среды [2].

Любой метод утилизации отходов имеет экологическую и экономическую оценку, которая проводится с использованием следующих показателей:

1. Экономические показатели:

- стоимость утилизации пищевых отходов. Эта стоимость зависит от метода утилизации, объема отходов и удаленности места утилизации от места образования отходов.

- захоронение пищевых отходов на полигонах. Стоимость захоронения пищевых отходов на полигонах в Республике Казахстан составляет в среднем 150-200 тенге за тонну. Данная стоимость включает в себя стоимость сбора, транспортировки, захоронения отходов и плату за использование полигона.

- компостирование пищевых отходов. Стоимость компостирования пищевых отходов в Республике Казахстан составляет в среднем 100-150 тенге за

тонну. Данная стоимость включает в себя стоимость сбора, транспортировки, компостирования отходов и платы за использование полигона.

- переработка пищевых отходов. Стоимость переработки пищевых отходов в Республике Казахстан зависит от вида получаемого продукта. Например, стоимость переработки пищевых отходов на корм для животных составляет в среднем 250-300 тенге за тонну, а стоимость переработки пищевых отходов на биотопливо составляет в среднем 350-400 тенге за тонну.

Экологические показатели:

- объем выбросов загрязняющих веществ в окружающую среду. Пищевые отходы, которые вывозятся на полигоны для захоронения, разлагаются под воздействием микроорганизмов, выделяя в окружающую среду вредные вещества, такие как метан, аммиак, сернистый газ и др. Чем опасен выброс в окружающую среду данных загрязняющих веществ:

Метан - парниковый газ, который способствует глобальному потеплению (более 250 тыс. тонн)

Аммиак - вещество, которое негативно влияет на здоровье человека и животных (более 100 тыс. тонн)

Сероводород - вещество, которое имеет неприятный запах и может вызывать раздражение дыхательных путей (более 50 тыс. тонн)

Взвешенные вещества - вещества, которые могут вызывать загрязнение воздуха, воды и почвы (более 100 тыс. тонн)

2. Влияние на качество окружающей среды. Все вышеперечисленные факторы имеют самое прямое влияние и на окружающую среду, но также следует отметить влияние пищевых отходов на качество воды и почвы. Пищевые отходы, которые попадают в водоемы вызывают загрязнение воды и ее истощение, способствуют размножению патогенных микроорганизмов.

Таким образом можно сделать вывод о том, что в рамках эколого-экономической оценки, наиболее эффективным методом утилизации пищевых отходов в РК является переработка. Переработка пищевых отходов позволяет сократить объем захоронения отходов на полигонах, а также получить продукты,

которые могут быть использованы в качестве сырья для производства других продуктов. Но, к сожалению, перерабатывающие заводы в РК стремительно сокращаются в количестве. В 2022 году в стране насчитывалось около 50 мусороперерабатывающих заводов. По прогнозам, к 2030 году их количество может сократиться до 30-40 заводов.

Таким образом, в целях повышения эффективности утилизации пищевых отходов в Республике Казахстан необходимо:

- создать систему отдельного сбора пищевых отходов. Это позволит сократить количество пищевых отходов, которые вывозятся на полигоны.

- стимулировать и развивать переработку пищевых отходов. Этого можно достичь путем предоставления налоговых льгот и субсидий предприятиям, занимающимся переработкой пищевых отходов.

- разработка и внедрение экологически безопасные технологии утилизации пищевых отходов. Это позволит сократить объем выбросов загрязняющих веществ в окружающую среду.

Утилизация пищевых отходов является важной задачей для экологии и экономики любой страны. Но она должна быть экономически и экологически правильной, потому как позволяет снизить затраты на производство пищевых продуктов, уменьшить загрязнение окружающей среды и принести ряд других выгод для РК.

СПИСОК ЛИТЕРАТУРЫ:

1. <https://inbusiness.kz/ru;>
2. Текст научной статьи по специальности «Энергетика и рациональное природопользование» Ж. М. Бекшин, Ж. Ж. Гумарова «ЭКОЛОГО-ГИГИЕНИЧЕСКАЯ КОНЦЕПЦИЯ И ОПЫТ УТИЛИЗАЦИИ ОТХОДОВ В АСТАНЕ». Интернет ресурс: <https://cyberleninka.ru/article/n/ekologo-gigienicheskaya-kontseptsiya-i-opyt-utilizatsii-othodov-v-astane>

Petrosyants T.V.

Caspian University of Technology and Engineering
(Aktau, Kazakhstan)

**ECOLOGICAL AND ECONOMIC ASSESSMENT
AND DISPOSAL OF FOOD WASTE
IN THE REPUBLIC OF KAZAKHSTAN**

***Abstract:** the article presents methods of food waste disposal, as well as their environmental and economic assessment using indicators characterizing the cost of disposal, burial, composting and processing of food waste, as well as indicators of environmental content: the volume of emissions of pollutants and their impact on the environment.*

***Keywords:** food waste, recycling, method, economics, ecology.*

УДК 631

Дубенко М.П.

преподаватель биологии и химии

МБОУ «Баклановская средняя школа»

(с. Бакланово, Орловская обл., Россия)

**ПОЛЕВОЕ ИССЛЕДОВАНИЕ
ПАЛЕОЗОЯ И КАЙНОЗОЯ ДРЕВНЕЙ
ФАУНЫ ОРЛОВСКОЙ ОБЛАСТИ**

Аннотация: работа посвящена изучению Древней фауны Орловской области. Работа построена на обработке полевых находок и анализе имеющейся литературы по теме исследования.

Ключевые слова: фауна, останки, животные, метод, определение.

Совместно с сотрудниками Палеонтологического института РАН им. А.А. Борисяка 06.07.2021 была организована экспедиция в Кромской район д. Сухочево на песчаный карьер (Рисунок 1).



Рис. 1 Песчаный карьер Сухочево, Орловская область Кромской район



Рис. 2 Работа Земснаряда

Это место было выбрано, потому что, в этом районе активно ведется добыча кварцевого песка с помощью земснаряда, а также местными жителями было замечено, что они находят древние останки на местах добычи песка. В 2016 году подобная экспедиция уже проводилась. Земснаряд засасывает содержимое дна затопленного карьера в барабан – сепаратор, отделяющий песок от других фракций. Песок поступает в специальные ямы, а все остальное сбрасывается в отвал (Рисунок 2).

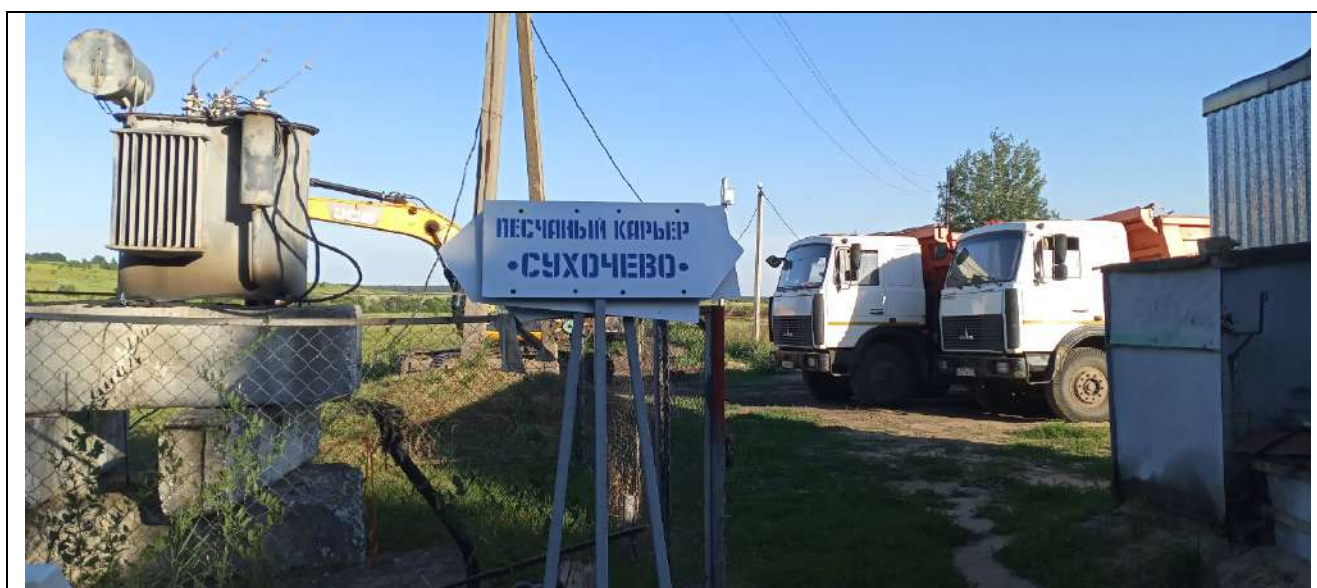
Образцы собирались в среди многочисленной глины и отходов местного производства, было множество останков мамонтовой фауны - мамонтов, бизонов и других млекопитающих. При добыче земснарядом породы разных периодов смешиваются, также были найдены части окаменелой древесины, предположительно юрского периода, а также останки древних рыб палеозоя. Также были извлечены части раковин амонитов - *Erymnoceras* sp., *Indosphinctes mutatus* (Trautschold), а также окаменелые чешуйки двоякодышащих рыб - *Choncodus* sp. и панцирных рыб, которые относятся к девонскому периоду.

Среди обнаруженных останков четвертичного периода, были зубы мамонта, а также большое количество костей отдельных частей его скелета, останки северного оленя, бизона, а также шерститского носорога. Были и открытия. Впервые были обнаружены останки древних лошадей – тарпанов,

ранее их наличие в Орловской области не было подтверждено находками. Была изучена и практически применена методика определения древних останков. Для этого используется сравнительно-анатомический метод. Чтобы определить принадлежность останков, использовался определитель «Труды комиссии по изучению четвертичного периода В. Громова».

Результаты экспедиции представлены в таблице 1.

Таблица 1. Палеонтологические находки на Сухочевском карьере.

№ п/п	Находка	Принадлежность находки	Эра (Период)	Место находки
1	Зуб	Шерстистый носорог – (<i>Coelodonta antiquitatis</i>)	Кайнозойская (Четвертичный)	Карьер Сухочево
2	Локтевая кость	Шерстистый носорог – (<i>Coelodonta antiquitatis</i>)	Кайнозойская (Четвертичный)	Карьер Сухочево
3	Фаланга	Шерстистый мамонт – (<i>Mammuthus primigenius</i>)	Кайнозойская (Четвертичный)	Карьер Сухочево
4	Зубы	Шерстистый мамонт – (<i>Mammuthus primigenius</i>)	Кайнозойская (Четвертичный)	Карьер Сухочево
5	Плюсна	Тур - (<i>Bos primigenius</i>)	Кайнозойская (Четвертичный)	Карьер Сухочево
6	Грудной позвонок	Тур - (<i>Bos primigenius</i>)	Кайнозойская (Четвертичный)	Карьер Сухочево

№ п/п	Находка	Принадлежность находки	Эра (Период)	Место находки
7	Проксимальная фаланга	Гарпан – (<i>Equus ferus ferus, Equus gmelini</i>)	Кайнозойская (Четвертичный)	Карьер Сухочево
8	Зуб	Гарпан – (<i>Equus ferus ferus, Equus gmelini</i>)	Кайнозойская (Четвертичный)	Карьер Сухочево
9	Рог	Северный олень – (<i>Rangifer tarandus</i>)	Кайнозойская (Четвертичный)	Карьер Сухочево
10	Чешуйки рыб	Двоякодышащие и панцирные рыбы – (<i>Dipnoi, Placoderm</i>)	Палеозойская эра	Карьер Сухочево
11	Отпечаток плавника рыбы	Костная рыба	Палеозойская эра	Карьер Сухочево
12	Раковины древних моллюсков	Аммониты – (<i>Ammonoidea</i>)	Палеозойская эра	Карьер Сухочево
13	Раковины древних моллюсков	Гриффеи – (<i>Gryphaea</i>)	Палеозойская эра	Карьер Сухочево
14	Раковины древних моллюсков	Брахиопода - (<i>Brachiopoda Cyrtospirifer</i>)	Палеозойская эра	Карьер Сухочево

СПИСОК ЛИТЕРАТУРЫ:

1. Азарян Н. Р. О прижизненных повреждениях и патологии раковин аммонитов. - Изв. АН АрмССР. Сер. Науки о Земле, 1978, т. 31, № 2, с. 8-12.;
2. Аксарина Н. А. Probivalvia - новый класс древнейших моллюсков. - В кн.: Новые данные по геологии и полезным ископаемым Западной Сибири. Томск, 1968, вып. 3, с. 77-86.;
3. Афанасьев Г. А., Мананков И. Н. О псевдопорах брахиопод. - В кн.: Палеонтология. Стратиграфия. М., 1980, (Междунар. Геол. конгр. XXVI Сес. Докл. сов. геол.). с. 67-72;
4. Громова В.И. Гигантские носороги - Москва: Изд-во Акад. наук СССР, 1959. - 165 с., (Труды Палеонтологического института/ Акад. наук СССР, Т. 71);
5. Громова В.И. Определитель млекопитающих СССР по костям скелета. Выпуск Определитель по крупные трубчатым костям. Москва: Изд-во Акад. наук СССР, Текст и альбом рисунков. А. Текст. Труды Комиссии по изучению четвертичного периода. Т. IX 1950. 329 с.;
6. Налбандян. А.И., Пахневич А.В., Макарова Е.А. Изучение нового местонахождения ископаемой флоры и фауны Орловской области», 2021. 109 с;
7. Пахневич А.В., Лебедев О.А., Захаренко Г.В., Налбандян А.И. «Палеострат 2019, 58 – 59 с. Палеонтологический винегрет в Орловской области от Девона до Квартета», Москва.;
8. Ляшенко А.И. Атлас Брахиопод и стратиграфия девонских отложений центральных областей Русской платформы. Москва, ВНИГНИ, МосГорСЮН, 1959, 451 с.

Dubenko M.P.

Baklanovskaya Secondary School
(Baklanovo village, Oryol region, Russia)

**FIELD STUDY OF PALEOZOIC AND CENOZOIC
ANCIENT FAUNA OF THE OREL REGION**

***Abstract:** the work is devoted to the study of the Ancient fauna of the Orel region. The work is based on the processing of field findings and the analysis of the available literature on the research topic.*

***Keywords:** fauna, remains, animals, method, definition.*

УДК 631 Чурзин А.Н., Боровой Е.П.

Чурзин А.Н.

студент-магистр кафедры мелиорация земель и КИВР
Волгоградский государственный аграрный университет
(г. Волгоград, Россия)

Боровой Е.П.

почетный работник высшей школы РФ, д-р с.-х. наук,
профессор кафедры мелиорация земель и КИВР
Волгоградский государственный аграрный университет
(г. Волгоград, Россия)

ПРИМЕНЕНИЕ МЕТОДИКИ ОПЫТНО-ПРОИЗВОДСТВЕННЫХ И ЭКСПЕРИМЕНТАЛЬНЫХ ИССЛЕДОВАНИЙ В РАМКАХ ДЕЯТЕЛЬНОСТИ НПГ «САДЫ ПРИДОНЬЯ»

Аннотация: статья представляет собой исследование почв на территории научно-производственного предприятия “Сады Придонья” с использованием архивных, отраслевых источников и полевых материалов. Авторы рассматривают общую площадь садов, их состояние и проблемы устойчивости ирригационных систем в контексте интересов ученых, таких как А. И. Токар и И. И. Науменко, предлагающих стандарты устойчивости на основе технико-экономических показателей.

Ключевые слова: почвоведение, устойчивость, регламентация, надежность, капельное орошение, производительность, расход капельниц, микрорельеф, мезорельеф.

Научные изыскания проводились на землях наибольшего предприятия данной области - НПГ «Сады Придонья», располагающегося в пределах Калачевского района. Волгоградская область преимущественно покрыта темно-каштановыми почвами с разной степенью солонцеватости. Главными почвообразующими материалами на этой территории являются четвертичные

древнеаллювиальные формации. Эти почвы имеют вид лёссовидных суглинков, покрытых песками с морскими глинами. Концентрация плотного осадка в их водной вытяжке не превышает 0,1%, что говорит о том, что эта почва не является засоленной. [2, 3]

В ходе исследований использовались архивные, ведомственные источники и материалы полевых исследований. Состояние почв в садах оценивалось с помощью стандартных методов почвоведения, включающих описание и химический анализ почв. Общая площадь садов в регионе составляет 470 га, из которых суперинтенсивные занимают 120 га, ягодники – 20 га и питомники – 15 га. Регион находится в Манычско-Донском полупустынном поясе с преобладающими светло-каштановыми почвами. На основе информации о росте яблонь и особенностей микро- и мезорельефа делались выводы о пригодности почв для садоводства.

В статье рассматривается проблема устойчивости ирригационных систем и предлагаются стандарты устойчивости. Анализируются два подхода к регламентации надежности и предлагается использовать регламентацию, основанную на технико-экономических показателях. Авторы считают, что включение показателей надежности в научно-техническую документацию является преждевременным и должно обсуждаться только после технической и экономической оценки. [6,1].

В своем предыдущем труде Левин В.И. заложил основы безопасности продукции в ходе ее эксплуатации [4].

В процессе нашего исследования мы провели эксперименты, цель которых – изучить производительность элементов системы капельного орошения. Чтобы достичь этой цели, мы проанализировали изменения объемов расхода капельниц в соответствии с изменениями давления на чистой технической воде.

Следующей функцией можно описать работу капельниц в ходе использования:

$$q_э(t)=f(q_c, ut, H, A, \rho, t),$$

где q_c — начальный средний расход капельниц, ut — технологический коэффициент вариации расходов капельниц, H — среднее давление в поливном трубопроводе, A — параметр, характеризующий конструкцию капельниц и отзывчивость конструкции на воздействия окружающей среды, ρ — мутность воды, поступающая в поливные трубопроводы очистки, t — продолжительность работы капельниц с начала эксплуатации.

С целью изучения влияния различных факторов на эффективность капельного орошения в процессе эксплуатации были определены основные параметры, которые в наибольшей степени воздействуют на их функциональность. Одним из таких ключевых параметров является степень прозрачности воды, поступающей в систему.

Давление на трубы при измерении расхода воды в желобе поддерживалось постоянным и регистрировалось с помощью манометра, расположенного в начале оросительного трубопровода. Давление на оросительные трубы во всех одинаковых испытаниях на падение было одинаковым, интервалы между измерениями различаются по эксплуатационным параметрам.

Мы измерили уровень загрязнения воды до и после фильтрации через фильтр тонкой очистки и исследовали, как качество отфильтрованной воды влияет на работу капельниц. Было установлено, что основными факторами, влияющими на работоспособность капельниц и поливочных труб, являются уровень загрязнения и биологические свойства воды. Мы использовали песчано-гравийные и сетчатые фильтры с ячейками 0.25 мм для фильтрации воды. Мы использовали пьезометры для измерения напора воды и объемный метод для измерения расхода капельниц. Мы применяли следующую формулу для определения расхода капельниц:

$$q=3,6 W/t$$

где q - расход капельницы, л/ч, W - объем вылитой воды из капельницы в мерный цилиндр за время t , мл, t - продолжительность времени одного замера, с.

Делая эксперимент, в различных условиях для гарантии точности данных мы использовали такие приборы: мерный цилиндр, хронометр, датчики пьезоэлектрического эффекта, электронные весы ВЛР-200, печи для тиглей и сушильную камеру с автоматическим контролем температуры. В соответствии со стандартом ГОСТ 1770-74 цилиндры объемом 25, 100, 200 мл и 1 литр были использованы для измерения объема воды. Цилиндр объемом 25 мл был использован для измерения небольших объемов воды до 20 мл. Точность цилиндров проверялась на весах с помощью сравнения объема и веса. Одно измерение заняло от 30 до 60 секунд и было замерено хронометром с погрешностью 0.1-0.2 сек.

Все экспериментально - производственные опыты проводились в трехкратной повторности.

Эффективность и равномерность распределения воды при использовании системы капельного орошения на сельскохозяйственных угодьях в значительной степени определяется конструкцией применяемых капельниц, а также качеством их установки и настройки.

Специалисты, в числе которых И. И. Науменко и А. И. Токарь, рекомендуют использовать стабильность и устойчивость к отказам в качестве критериев продуктивности системы капельного орошения. Они советуют применять метод доверительных областей для оценки стабильности распределения влаги. Эта стратегия принимает во внимание случайную природу расхода воды капельницами в различных точках поля и в разные моменты времени. Учёные также предлагают применить формулу для расчета стабильности распределения влаги капельницами. [3]:

$$K_p = K_T * K_c,$$

где K_T - коэффициент технологической равномерности капельниц, K_c - коэффициент изменения расхода воды в капельницах вдоль поливного трубопровода.

Справа в уравнении представлены значения расхода воды, демонстрирующие изменение давления воды по длине оросительного канала. Это позволяет использовать уравнение для оценки равномерности распределения воды в системах капельного орошения с высоким давлением. Однако в системах капельного полива с низким давлением давление воды над всеми форсунками примерно одинаково, поэтому изменение расхода форсунок вдоль оросительной системы в таких системах случайно. В этом случае коэффициент K_c можно заменить на коэффициент равномерности подачи воды K_v , тогда получаем:

$$K_p = K_T * K_v.$$

Эффективность работы оросителей в рамках системы капиллярного увлажнения, в первую очередь, определяется их способностью пропускать воду. Для определения этого параметра применялся метод объема с использованием мерных цилиндров вместимостью 25 и 100 мл и секундомеров, обеспечивающих точность до 0.2 секунды. В этих целях измерение давления воды в водопроводе выполнялось манометрами с точностью 0.0016 и 0.0025 МПа, соответственно. Точность манометров контролировалась гидростатическим способом каждые 150-200 ч и, если необходимо, их показатели корректировались. Объем мерных цилиндров контролировался на совпадение с указанным объемом с помощью объемно-массового метода на электронных весах.

Объем забранного для процеживания образца определялся так, чтоб масса осевших в фильтре субмикроскопических частиц равнялась минимум 100-250 мг. Впоследствии процеженного устройства стенки промывали дистиллированной жидкостью для устранения оставшихся частиц. Процеженный бумажный фильтр сушился при 40-50 градусах Цельсия, после чего досушивался ещё один час при 105 градусах Цельсия до момента стабилизации массы. Взвешивание бумажного

фильтра с осевшими на нем частицами выполнялось на аналитических весах ВЛР-200 с погрешностью до 0,05 мг.

Содержание взвешенных веществ вычисляли по формуле:

$$p = ((m_3 - m_1 - m_2) / w) \times 1000 \quad (2.2)$$

где p - мутность воды (мг/л), m_1 - масса сухого бумажного фильтра (мг), m_2 - масса пустого бюкса (мг), m_3 - масса бюкса с бумажным фильтром и осевшей взвесью (мг), W - объем взятой для анализа пробы (л).

Неясность воды определяли с помощью метода, который заключается в измерении количества взвешенных частиц, осевших на бумажном фильтре, с использованием аппарата Олихова. Фильтр перед фильтрацией высушивали в течение одного часа при температуре 105 градусов Цельсия в сушильном шкафу, до тех пор, пока масса фильтра не становилась постоянной, а затем взвешивали его на бюксе.

В ходе обработки полученных экспериментальных данных использовались различные методы математической статистики и теории вероятности при помощи персонального компьютера. Температура измерялась термометрами с погрешностью 0,5°C.

В ходе испытаний использовался система микрокапельного полива "Идит", разработанная израильской компанией "Мацерплац". Система обеспечивает подачу воды через частично регулируемые распылители с расходом воды 2,2-2,5 литров в час и диаметром выходного отверстия 1 мм. Эффективность технологии микрокапельного полива зависит от надежности водоснабжения и равномерности распределения воды по всей системе. Это включает анализ различных параметров и функционирования системы.

СПИСОК ЛИТЕРАТУРЫ:

1. Ахмедов, А.Д. Надёжность систем капельного орошения /А.Д. Ахмедов, А.А. Темерев, Е.Ю. Галиуллина // Известия Нижневолжского

агроуниверситетского комплекса: наука и высшее профессиональное образование. - 2010. - №3 (19). – С. 83-88;

2. Гусенков Е. П., Касицын В. Н. Методическое руководство по изучению водно-физических свойств почв для мелиоративного строительства. -: Гипроводхоз, 1974;

3. Кауричев, И.С. Почвоведение/ И.С. Кауричев - М.: Агропомиздат, 1989. – С.102 – 213;

4. Левин В.И. Логическая теория надёжности сложных систем / В.И. Левин // - М.: Энергоиздат ,1985. – 129 с.;

5. Мирцхулава Ц.Е. Надёжность гидромелиоративных сооружений // УДК 631.6:626/627, 1974. – 12-25 с.;

6. Науменко, И.И. Рекомендации по исследованиям надёжности и работоспособности элементов систем капельного орошения / И.И. Науменко, А.М. Сидоренко, З.Р. Маланчук, А.И. Токар // НТД 33.03.002-86. – К.: Укргипроводхоз, 1986. – 68 с.;

7. Науменко, И.И. Организация и методика исследований надёжности объектов капельных оросительных систем / И.И. Науменко, А.И. Токар // Рукопись дел. в УкрНИИНТИ № 405 Ук-Д 83. - Ровно, 1983. – 36 с.

Churzin A.N., Borovoy E.P.

Churzin A.N.

Volgograd State Agrarian University
(Volgograd, Russia)

Borovoy E.P.

Volgograd State Agrarian University
(Volgograd, Russia)

**APPLICATION OF METHODOLOGY OF PILOT PRODUCTION
AND EXPERIMENTAL RESEARCH WITHIN FRAMEWORK
OF ACTIVITIES OF COMPANY «GARDENS OF PRIDNESTROVIE»**

***Abstract:** the article is a study of soils on the territory of the scientific and production enterprise “Gardens of Pridnestrovie” using archival, industry sources and field materials. The authors consider the total area of gardens, their condition and the problems of sustainability of irrigation systems in the context of the interests of scientists such as A. I. Tokar and I. I. Naumenko, who propose sustainability standards based on technical and economic indicators.*

***Keywords:** soil science, stability, regulation, reliability, drip irrigation, productivity, drip flow rate, microrelief, mesorelief.*

УДК 62-5 Саутнер Р.Н., Вилданов Р.Р.

Саутнер Р.Н.

студент,

Казанский государственный энергетический университет

(г. Казань, Россия)

Научный руководитель:

Вилданов Р.Р.

доц. каф. ТЭС к.т.н.

Казанский государственный энергетический университет

(г. Казань, Россия)

ПРОГРАММИРУЕМЫЕ ЛОГИЧЕСКИЕ УСТРОЙСТВА В СИСТЕМАХ ЭНЕРГОСНАБЖЕНИЯ

Аннотация: в данной статье был проведен анализ использования различных логических устройств в системах энергоснабжения.

Ключевые слова: энергоэффективность, энергетические ресурсы, энергопотребление, современные технологии, автоматизация.

Невозможно представить современную систему энергоснабжения без автоматизации основных технологических процессов. Для любой генерирующей, транспортирующей или потребляющей энергию организации, главной задачей является исключение аварий и усовершенствование технологического процесса. Данные задачи способны решать программируемые логические контроллеры, благодаря которым, можно автоматизировать любой технологический процесс.

Программируемые логические контроллеры – это дискретные и аналоговые устройства, с разнообразным количеством входов и выходов, к которым подключаются исполнительные механизмы, измерительные

устройства, средства для сбора и выдачи информации, обмена данными с помощью человеко-машинных интерфейсов и в конечном итоге для управления объектом исследования.

Классификация промышленных программируемых логических контроллеров:

- Программируемые реле,
- Одноконтурные регуляторы,
- Блочные ПЛК однозадачные,
- Блочные ПЛК многозадачные,
- ПЛК с расширением ввода/вывода,
- Модульные ПЛК с возможностью масштабирования,
- Модульные ПЛК с частичным резервированием,
- Модульные ПЛК с полным резервированием включая ввод/вывод,
- ПЛК для систем безопасности ESD.

Основными преимуществами логических контроллеров является:

- Высокая надежность,
- Упрощение релейных схем,
- Скорость и оперативность обновления алгоритмов работы технологического оборудования,
- Возможность подключения модулей расширения ввода/вывода дискретных и аналоговых сигналов в случае усовершенствования или изменения технологического процесса.

Основными недостатками программируемых логических контроллеров является:

- Сложность с ремонтом, вызванные выходом из строя какого-либо компонента,
- Сложность в обслуживании, настройке и написании алгоритмов, поскольку требуется высококвалифицированный персонал, умеющий выполнять данные функции.

Яркими примерами использования контроллеров в системах электроснабжения могут служить программируемые логические устройства, выполняющие функцию автоматического переключения на резервную линию.

Для объектов жилищно-коммунального хозяйства, контроллеры применяются в основном в системах погодного регулирования, для более рационального использования теплоносителя в системах теплоснабжения многоквартирного дома.

Языки программирования контроллеров можно разделить на два типа – графические языки и текстовые. К графическим языкам относятся:

- LD (Ladder Diagram) - язык релейных схем, является самым распространенным,

- FBD (Function Block Diagram) – язык, основанный на функциональных блоках,

- SFC (Sequential Function Chart) - язык диаграмм состояний, используется для программирования пошаговых автоматов.

Текстовые языки программирования:

- IL (Instruction List) — Ассемблеро-подобный язык,

- ST (Structured Text) — Паскале-подобный язык,

- C-YART — Си-подобный язык (YART Studio).

Типовая схема АВР в среде программирования ПЛК на базе FBD представлена на рисунке 1.



Рисунок 1. Схема АВР на два ввода на базе FBD.

Типовая схема управления отоплением, вентиляцией и кондиционированием, в среде программирования ПЛК на базе FBD представлена на рисунке 2.

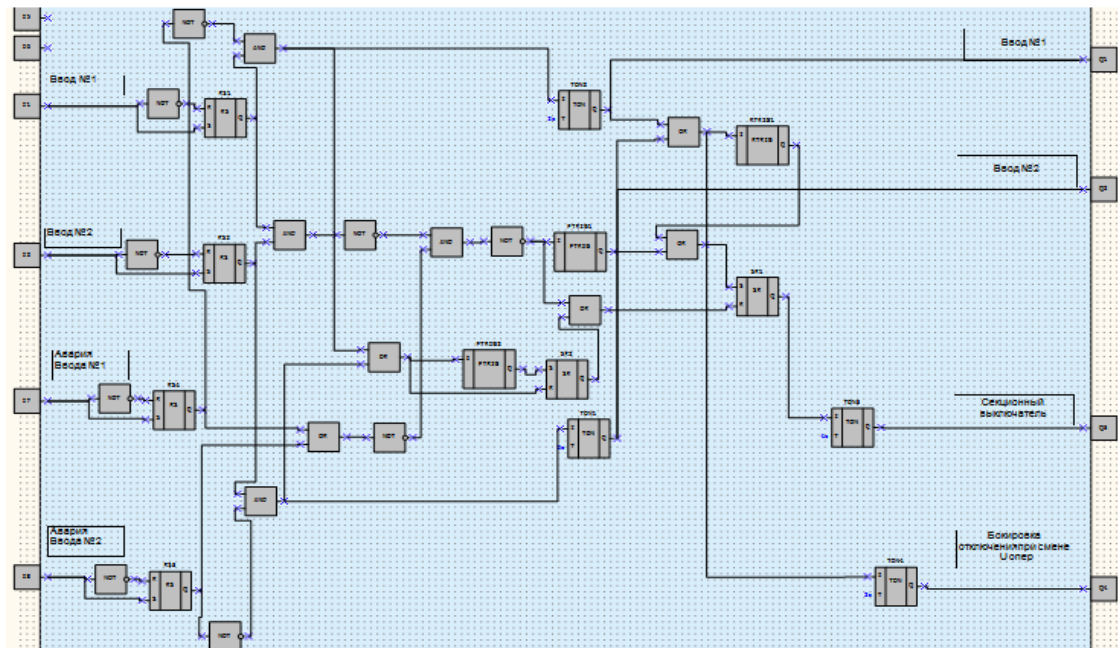

Рисунок 2. Типовая схема ОВиК на базе FBD.

Таким образом, можно сделать вывод о том, что программируемые логические контроллеры существенно упрощают систему контроля и управления технологическими процессами в системах электроснабжения, а также позволяют оперативно получать информацию о состоянии измерительных и исполнительных устройствах, что, в свою очередь, позволяет оперативно определить место неисправности и устранить ее.

СПИСОК ЛИТЕРАТУРЫ:

1. Басков С.Н. Система программирования ПЛК CoDeSys // Министерство науки и высшего образования Российской Федерации Южно-Уральский государственный университет, 2018. 90 с.;
2. Петров И.В. Программируемые контроллеры. Стандартные языки и приемы прикладного проектирования // Под ред. проф. В.П. Дьяконова. – М.: СОЛОН-Пресс, 2004. 253 с.;
3. Сергеев А. И. Программирование контроллеров систем автоматизации // Министерство науки и высшего образования Российской Федерации Оренбургский государственный университет, 2016. – 125 с.;
4. <https://znanierussia.ru/articles/>;
5. https://owen.ru/product/sreda_programmirovaniya_owen_logic;
6. <https://www.reallab.ru/bookasutp/6-kontrolleri/>

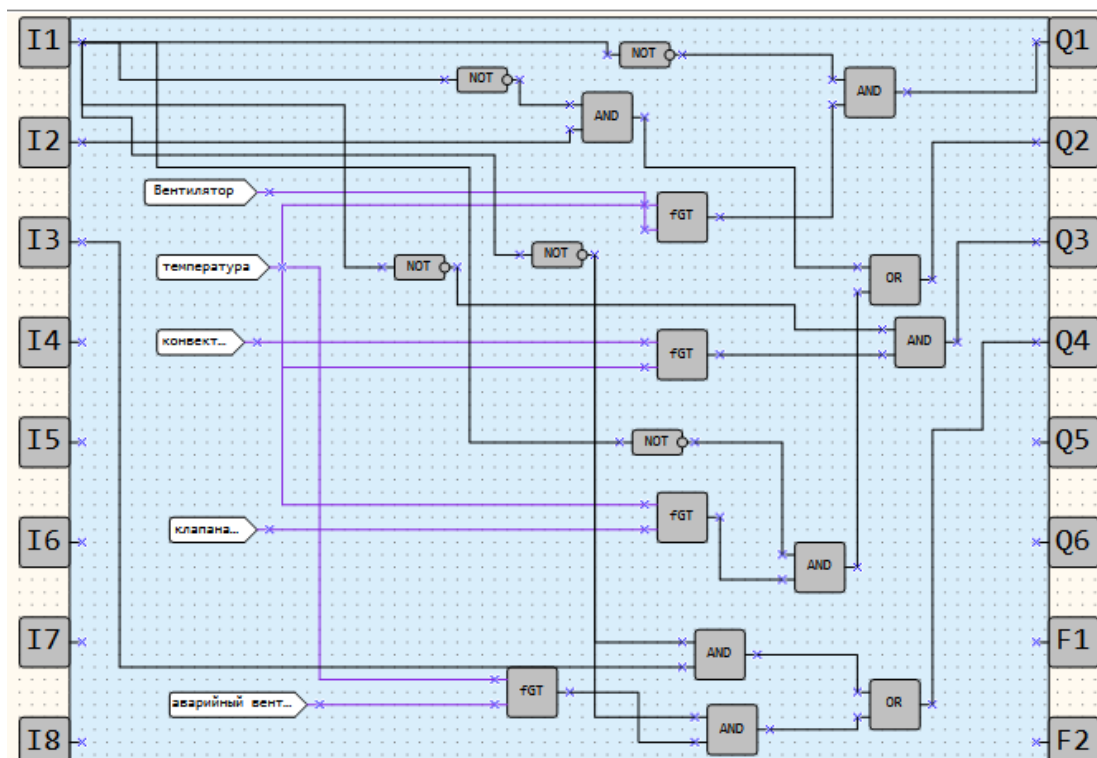
Sautner R.N., Vildanov R.R.

Sautner R.N.

Kazan State Power Engineering University
(Kazan, Russia)

Scientific advisor:

Vildanov R.R.

Kazan State Power Engineering University
(Kazan, Russia)

**PROGRAMMABLE LOGIC DEVICES
IN POWER SUPPLY SYSTEMS**

***Abstract:** this article analyzes the use of various logic devices in power supply systems.*

***Keywords:** energy efficiency, energy resources, energy consumption, modern technologies, automation.*

УДК 630*114:631.436:630(571.15)

Патрушев В.Ю.

соискатель кафедры геодезии, физики и инженерных сооружений,

ФГОУ ВО РФ «Алтайский ГАУ»

(г. Барнаул, Россия)

**ТЕПЛОФИЗИЧЕСКИЕ СВОЙСТВА И ТЕПЛОВОЙ
РЕЖИМ ДЕРНОВО-ПОДЗОЛИСТОЙ ПОЧВЫ
ПОД НАСАЖДЕНИЯМИ ЗЕМЛЯНИКИ
В УСЛОВИЯХ АЛТАЙСКОГО КРАЯ**

Аннотация: теплофизическое состояние почвы характеризуется совокупностью комплекса теплофизических свойств, термического режима, формирующегося в ее профиле, и тепловых потоков, проходящих через верхний слой почвы при поступлении солнечной инсоляции. При этом имеется возможность посредством орошения создавать в корнеобитаемом горизонте почвенного профиля благоприятные агрофизические свойства и регулировать оптимальное поступление тепла и влаги, которое обеспечивает интенсивность биологических процессов и тем самым жизнедеятельность земляники садовой.

Ключевые слова: дерново-подзолистая почва, теплоемкость, температура, теплопроводность, температуропроводность, теплоток, влажность, орошение.

Введение.

Урожайность земляники садовой главным образом определяется теплофизическим состоянием почвы, которое является совокупностью комплекса теплофизических свойств, термического режима, формирующегося в ее профиле и тепловых потоков, проходящих через верхний слой почвы при поступлении солнечной инсоляции. В результате в дерново-подзолистой почве возможно создание благоприятных агрофизических свойств и оптимального количества тепла и влаги, которые обеспечивают в почвенном профиле интенсивность биологических процессов, пищевой режим и тем самым

жизнедеятельность растений [1-2]. При этом теплоток в почве напрямую зависят от температурного профиля и теплопроводности ее гумусового горизонта. На данный момент знания о теплофизическом состоянии почвенного покрова при возделывании земляники в садах Алтайского Приобья практически отсутствуют [3]. Поэтому исследования состояния тепла и влаги в почве под различными агрокультурами весьма актуальны. В этой связи нами были проведены исследования таких показателей дерново-подзолистой почвы, как теплоемкость, тепло- и температуропроводность, а также теплоусвояемость, температура и теплоток в период вегетации ягодной культуры летом 2023 года.

Объекты и методы.

Объектом исследований выбран чернозем обыкновенный среднесуглинистого гранулометрического состава под насаждениями рябины Алой. Температурный режим был изучен полевым зондом, датчики которого DSI8D20 созданы по технологии I-Wire фирмой «Dallas Semiconductor–Maxim», США [4]. Этот тип датчиков зарегистрирован в Госреестре средств измерений под №23169-02 и допущен к использованию в России. Используются также расчетные методы [5-7]. Влажность почвы определена термостатно-весовым методом [8]. Измерения показателей проводились в течение вегетации до глубины один метр через каждые 10 см. Затем рассчитывались суммы температур и полезные запасы влаги (ПЗВ) по генетическим горизонтам. Кроме того, был изучен суточный ход температуры в начале и конце теплого времени года.

Результаты исследований.

Агротехника ухода за земляникой, как правило, сводится к прополке сорняков, рыхлению, к периодическим поливам, внесению органики и удалению ненужных побегов [9-10]. При этом влажность необходимо поддерживать на уровне 75-80% НВ при поливной норме до 20 л/м², чтобы на поверхности почвы не было луж. Сохранения ягодной культуры в зимнее время проводят задержание снега или используют укрывной материал.

Наблюдения за температурным режимом в корнеобитаемом слое дерново-подзолистой почвы проводились в течение вегетации земляники сорта «Первоклассница» летом 2023 года на глубинах от нуля до 30 см через каждые 3 часа (табл. 1).

Таблица 1. Динамика влажности и теплофизических коэффициентов в гумусовом горизонте дерново-подзолистой почвы под насаждениями земляники летом 2023 года

U, %, ТФК	Срок наблюдений					
	04.05	18.05	31.05	02.06	20.06	30.06
U	21,6	51,7	17,6	16,0	49,2	17,5
Ср	2,41	3,32	2,23	2,16	3,24	2,20
λ	1,10	1,38	1,09	1,08	1,28	0,91
β	1,64	2,15	1,56	1,55	2,05	1,46

Продолжение:

	03.07	17.07	31.07	02.08	22.08	31.08	05.09	20.09
U	47,8	27,0	22,2	52,1	20,7	12,6	10,3	8,9
Ср	3,10	2,25	2,34	3,38	2,34	1,86	1,78	1,67
λ	1,23	1,08	1,18	1,40	1,13	0,95	0,90	0,84
β	1,93	1,68	1,44	2,15	1,37	1,26	1,20	1,13

Примечание: здесь U – относительная влажность почвы (%), Ср – объемная теплоемкость, 106 Дж/(м³ К), λ – теплопроводность, Вт/(м К), теплоусвояемость, 10⁻³ Кг/(К-1 с-3/2).

В течение вегетационного периода были проведены четыре полива большим объемом воды, который обеспечил влагосодержание в почве, равное ее полной влагоемкости. Первый пришелся на 18 мая, когда почвенное увлажнение в конце весны резко снизилось из-за отсутствия атмосферных осадков до критического уровня близкого к ВЗ. Последующие оросительные мероприятия реализованы 20 июня, 3 июля и 2 августа. Проведенные согласно

методике С. В. Макарычева [3] расчеты показали, что сразу после орошения объемная теплоемкость достигала наибольшего значения, превышающего $3,0 \times 10^6$ Дж/(м³ К). Аналогичные изменения претерпели также коэффициенты теплопроводности и теплоусвояемости, максимум которых составил 2 августа $1,40$ Вт/(м К) и $2,15 \times 10^3$ Кг/(К-1 с-3/2). В сроки наблюдений, когда орошение не проводилось, увлажнение снижалось до уровня, близкого к НВ, который обеспечивал благоприятные условия для земляники. Тем не менее, были проведены еще 3 полива, поэтому только в конце августа после полного прекращения искусственного орошения влажность чернозема стала снижаться и уже 31.08 составила в корнеобитаемом слое 12,6%, что составило 0,75 НВ, а 20 сентября до 8,9% от массы почвы. Следует отметить, что рассмотренный период вегетации, особенно в фазы цветения и плодоношения характеризовался периодическими атмосферными осадками и, как правило, не требовал оросительных мелиораций. Исследования теплового режима дерново-подзолистой почвы под насаждениями земляники были продолжены летом 2023 года, результаты которых содержатся в табл. 2.

Таблица 2. Особенности температурного режима в гумусово-аккумулятивном горизонте (0-40 см) дерново-подзолистой почвы летом 2023 года.

Т, 0С	Срок наблюдений									
	20.06	30.06	03.07	17.07	31.07	02.08	22.08	31.08	05.09	20.09
Поверхность почвы										
T13.00	28,5	17,0	19,0	19,0	22,5	24,0	16,0	19,5	22,5	21,0
T01.00	22,0	18,5	22,0	22,5	24,0	25,5	20,5	20,0	22,5	21,5
Σт	142,0	108,0	116,5	143,0	159,0	169,5	126,0	139,5	152,5	149,0
Глубина 10 см										
T13.00	28,5	17,0	18,5	19,0	21,5	23,0	15,5	19,0	22,5	20,5
T01.00	17,0	18,5	21,5	21,5	23,5	24,5	19,5	20,0	22,5	21,5
Σт	167,5	123,5	137,0	140,5	153,5	164,0	121,5	137,5	151,0	148,0

Глубина 20 см										
T13.00	28,5	17,0	18,5	19,5	21,0	22,5	15,5	19,0	22,5	21,0
T01.00	17,0	18,5	21,0	21,0	23,0	24,0	19,0	20,0	22,5	21,5
Σт	168,0	123,0	136,5	140,5	154,0	161,5	120,0	136,5	153,0	150,0
Глубина 30 см										
T13.00	28,0	16,5	18,0	19,0	20,5	22,0	15,5	18,5	22,0	20,5
T01.00	17,5	17,5	20,0	20,5	22,0	21,5	18,0	19,0	22,0	21,0
Σт	165,5	120,0	131,5	138,0	148,0	154,0	115,5	132,5	150,0	146,5

Как показывают данные табл. 2 летние месяцы были не жаркими. Так, поверхность почвы на глубине 0,5 см прогрелась до 28,50 только 20 июня, а в последующие месяцы ее температура не поднималась выше 24,0. Кроме того, во второй половине вегетации (конец июня) имело место выпадение атмосферных осадков. На глубинах 10 и 20 см температуры почвы слабо отличались от поверхности, поскольку их изменения не превышали одного градуса. Менее прогретой на 1-2 градуса оказалась почва на глубине 30 см. Таким образом, корнеобитаемый слой почвы под насаждениями земляники в течение лета сохранял стабильное температурное поле, о чем свидетельствуют суточные суммы температур. Нужно отметить, что прогревание в час ночи было выше, чем в час дня. Очевидно, в течение суток накопление тепла наблюдалось в послеобеденное время и сохранялось достаточно долго, вплоть до рассвета, на что указывают результаты температурных измерений. В табл. 3 показана динамика температуры на поверхности почвы и на глубине 20 см и тепловые потоки в течение определенных часов суток согласно «Руководству по градиентным измерениям...» (1964).

Таблица 3. Теплопотoki (P) в гумусовом горизонте (0-20 см)

в течение суток. 2023 год.

Срок	700	1000	1300	1600	1900	100	700
30.06.23, $\lambda = 0,91 \text{ Вт/(м К)}$							
T0, 0C	17,0	17,5	18,0	19,0	20,5	18,5	16,5
T20, 0C	17,0	16,5	17,0	18,0	18,0	18,0	17,0
ΔT_{0-20} , 0C	0	1,0	1,0	1,0	1,5	0,5	-0,5
P, Вт/м ²	0	4,6	4,6	4,6	6,8	2,3	-2,3
30.07.23, $\lambda = 1,18 \text{ Вт/(м К)}$							
T0, 0C	20,5	20,5	22,0	24,0	24,5	23,0	20,5
T20, 0C	21,0	20,0	21,5	22,0	23,5	22,5	20,5
ΔT_{0-20} , 0C	-0,5	0,5	0,5	2,0	1,0	0,5	0
P, Вт/м ²	-3,0	3,0	3,0	11,0	5,9	3,0	0
30.08.23, $\lambda = 0,95 \text{ Вт/(м К)}$							
T0, 0C	18,0	17,5	18,5	22,0	22,5	21,5	18,5
T20, 0C	18,5	18,0	18,5	19,5	20,5	20,5	19,0
ΔT_{0-20} , 0C	-0,5	-0,5	0	2,5	2,0	1,0	-0,5
P, Вт/м ²	-2,4	-2,4	0	11,9	9,5	4,8	-2,4

Суточная сумма потоков тепла в отмеченные сроки наблюдений составила 22,7, 25,9, 19,6 Вт/м² соответственно.

При этом проведен анализ тепловых потоков, имевших место в течение суток тридцатого числа каждого летнего месяца согласно проведенной нами выборке. Здесь представлены температуры на поверхности почвы и на глубине 20 см, а также их разность. Используя закон Фурье в виде уравнения $[P] = \lambda \Delta X / \Delta T$, рассчитаем величину теплопоток в данный момент времени за одну секунду, которые содержатся в табл. 3. Рассматривая значения теплопоток, соответствующих семи часам утра, можно отметить, что 30 июня он оказался равен нулю. А в июле и августе был отрицательным, это значит, что на глубине 20 см температура в эти месяцы превышала температуру поверхности, и тепло

выходило из почвы в атмосферу. Такое же явление наблюдалось и 30 августа. В течение летних месяцев максимальное количество теплоты поступало в почву с 16 до 19 часов дневного времени. Так, в июле суточный теплопоток, соответствующий данному моменту времени, наблюдался в июле и равнялся 25,9 Вт/м².

Выводы.

1. Под влиянием орошения объемная теплоемкость возрастает до $3,0 \times 10^6$ Дж/(м³ К). Увеличились также коэффициенты теплопроводности и теплоусвояемости, максимум которых был отмечен 2 августа и составил 1,40 Вт (м К) и $2,15 \times 10^3$ Кг/(К-1 с-^{3/2}). В отсутствии поливов за счет атмосферных осадков влажность почвы в фазы цветения и плодоношения оставалась в пределах 0,8-0,9 НВ, что обеспечивало благоприятные условия для земляники. В конце сентября имело место падение увлажнения до 8-9% от массы почвы.

2. Летние месяцы 2023 года были прохладными. Во второй половине вегетации (конец июня) имело место выпадение атмосферных осадков. На глубинах 10 и 20 см температуры почвы были сопоставимы с поверхностью, а на 30 см оказались ниже на 20С. В результате корнеобитаемый слой почвы в течение лета сохранял стабильное температурное поле, о чем свидетельствуют суточные суммы температур.

3. Рассматривая значения теплопотока, соответствующего семи часам утра, можно отметить, что 30 июня он оказался равен нулю. А в июле и августе был отрицательным, это значит, что тепло выходило из почвы в атмосферу. Такое же явление наблюдалось и 30 августа. В течение летних месяцев максимальное количество теплоты поступало в почву с 16 до 19 часов дневного времени. Так, в июле суточный теплопоток наблюдался в июле и равнялся 25,9 Вт/м².

СПИСОК ЛИТЕРАТУРЫ:

1. Бурлакова Л. М. Плодородие Алтайских черноземов в системе агроценоза. – Новосибирск: Наука СО, 1984. – 88 с.;
2. Горяев В. Е. Агрофизические основы и методы регулирования гидротермического режима почв. – Новосибирск: СО РАН, 2003. – 135 с.;
3. Макарычев С.В. Теплофизические основы мелиорации почв: учеб. пособие / С. В. Макарычев, М. А. Мазиров. - Москва, 2004. – 278 с.;
4. Говорова Г. Ф. Земляника /Г.Ф. Говорова, Д.Н. Говоров. – М.: Изд. Дом МСП, 2003. – 160 с.;
5. Звонарев Н. М. Земляника. Клубника. Сорты, уход, сезонный календарь. – М.: Центрполиграф, 2010. – 128 с.;
6. Болотов А. Г. Электронный измеритель температуры почвы. / А. Г. Болотов, Ю. В. Беховых, С. В. Макарычев // Проблемы природопользования на Алтае: сб. науч. тр. - Барнаул: Изд-во АГАУ, 2001. - С. 87-91.;
7. Болотов А. Г. Определение профильного распределения температуры почвы на основании температуры ее поверхности /А. Г. Болотов, Е. В. Шеин, М. А. Мазиров, А. И. Мартынов // Земледелие. – 2018. – № 7. – С. 26-29.;
8. Макарычев С. В. Физические свойства, гидротермические режимы почв и методы их исследования: учебное пособие. - Барнаул: Изд-во АГАУ, 2020. – 57 с.;
9. Болотов А. Г. Измерение влажности почв методом частотной диэлькометрии /А. Г. Болотов, Т. А. Карась, А. А. Лёвин и др. // Вестник Алтайского государственного аграрного университета. - 2013. - № 12 (110). - С. 36-39.;
10. Вадюнина А. Ф. Методы исследования физических свойств почвы /А. Ф. Вадюнина, З. А. Корчагина. – М.: Агропромиздат, 1986. – 416 с. 2020. - 57 с.

Patrushev V.Yu.

Altai State Agrarian University

(Barnaul, Russia)

**THERMOPHYSICAL PROPERTIES AND THERMAL REGIME
OF SOD-PODZOLIC SOIL UNDER STRAWBERRY PLANTINGS
IN THE CONDITIONS OF THE ALTAI TERRITORY**

***Abstract:** the thermophysical state of the soil is characterized by a combination of a complex of thermophysical properties, the thermal regime formed in its profile, and heat flows passing through the upper layer of the soil when solar insolation enters. At the same time, it is possible through irrigation to create favorable agrophysical properties in the root-inhabited horizon of the soil profile and regulate the optimal supply of heat and moisture, which ensures the intensity of biological processes and thereby the vital activity of strawberries.*

***Keywords:** sod-podzolic soil, heat capacity, temperature, thermal conductivity, thermal conductivity, heat flow, humidity, irrigation.*

УДК 1

Еремкин А.А.

Брянский филиал

Российская академия народного хозяйства и государственной службы

при Президенте Российской Федерации

(г. Брянск, Россия)

**НОРМАТИВНОЕ И ПРАВОВОЕ
РЕГУЛИРОВАНИЕ ГОСУДАРСТВЕННОЙ
И РЕГИОНАЛЬНОЙ ПОЛИТИКИ В СФЕРЕ ТУРИЗМА**

Аннотация: статье проводится анализ нормативных и правовых актов, регулирующих государственную и региональную политику в сфере туризма. Проводимая работа направлена на выявление основных особенностей в сфере нормативного и правового регулирования данной сферы, выявления закономерностей, основных проблем в сфере нормативного законодательства туристской сферы. В заключении формируются выводы, касаемые особенностей законодательства и правового регулирования государственной и региональной политики в сфере туризма.

Ключевые слова: туризм, туристская политика, политика в сфере туризма, региональный туризм.

В настоящее время государственная политика Российской Федерации в сфере туризма, как и в любой развитой стране, регулируется международными, федеральными и региональными нормативными и правовыми актами.

На международном уровне политика в сфере туризма регулируется нормами Глобального этического кодекса туризма, Хартии туризма, Гаагской декларацией по туризму. Они закрепляют международные, общепризнанные, гуманные ценности туризма во всем мире.

Этический кодекс туризма показывает нормы, касающиеся «вклада туризма во взаимопонимание и уважение между народами и обществами,

индивидуального и коллективного совершенствования, устойчивого развития, использование культурного наследия человечества».

В кодексе также закреплены основные положения, согласно которым туризм определяется, как «деятельность, выгодная для принимающих стран и сообществ, приводятся права и обязанности участников туристского процесса, говорится о свободе туристских путешествий». Так статьей 13 определены вопросы безопасности, конкретизированы правила и нормы предоставления туристам безопасных услуг и их поведения во время туристических поездок [1].

В Хартии туризма [2], а также в Гаагской декларации по туризму [3], помимо общих гуманных ценностей, также приводятся нормы, касающиеся роли государства в развитии туризма на своей территории. Основные положения этих документов регламентируют, что «государство должно содействовать доступу туристов - граждан своих стран и иностранных туристов к общественному достоянию посещаемых мест, должно способствовать росту туристского сознания, обеспечивать безопасность посетителей и их имущества посредством превентивных мер и мер защиты» [3].

Стоит отметить также Манильскую декларацию по мировому туризму, которая определяет роль и место туристической деятельности в современном обществе. Так декларация указывает, что туризм понимается как деятельность, имеющая в силу непосредственного воздействия на социальную, культурную, образовательную и экономическую сферы жизни государств и международных отношений важное значение в жизни народов. В данном правовом акте подчеркивается прямая связь между туризмом и правами граждан на отдых, отпуск и свободные передвижения. Учитывая большое распространение этих прав, как прямого следствия права на труд, государства и общество должны переосмыслить понятие туризма и реально предоставлять гражданам возможности доступа к туризму. В декларации показывается экономическая, как основополагающая, составляющая туризма. Он признается одним из основных

отраслей мировой экономической деятельности. Показывается, что развитие туризма внутри государства положительно сказывается на внутренней экономике страны, поскольку регулирует ее. Данные показатели должны способствовать деятельности государств по поощрению капиталовложений в туристическую отрасль [4].

В Российской Федерации деятельность в сфере туризма регулируется федеральными законами, постановлениями и распоряжениями Правительства, а также иными нормативными и правовыми актами. Так, например, статьей 27 Конституции Российской Федерации каждому предоставлено право на свободное передвижение по территории страны и выезжать за её пределы. Статья 37 закрепляет право каждого гражданина Российской Федерации на отдых. Статьей 44 гарантируется «право каждого на участие в культурной жизни и доступ к культурным ценностям» [5]. Эти права непосредственно показывают взаимосвязанность государственной политики Российской Федерации с международной в сфере туризма – разрешение временного выезда граждан Российской Федерации, иностранных граждан и лиц без гражданства с постоянного места в оздоровительных, познавательных, профессионально-деловых, спортивных, религиозных и иных целях без занятия оплачиваемой деятельностью в месте временного пребывания.

Федеральный закон №132-ФЗ «Об основах туристской деятельности в Российской Федерации» (в редакции Федерального закона от 13.06.2023 года №252-ФЗ) [6] является одним из основных нормативным документом на государственном уровне, закрепляющий основные нормы, понятия и принципы туризма, а также туристической деятельности в стране. Данным нормативным документом определены принципы государственной политики, которая направлена на установление правовых основ единого туристского рынка в Российской Федерации, и регулирование отношений, возникающих при реализации права граждан Российской Федерации, иностранных граждан и лиц без гражданства права на отдых, свободу передвижения при совершении путешествий, а также устанавливает порядок и правила рационального

пользования туристическими ресурсами Российской Федерации. В законе закреплено «определение туризма и туристской деятельности, безопасности, определены права и обязанности туриста, закреплены полномочия органов власти, регулирующих сферу туризма, описаны условия осуществления туроператорской деятельности, приведена классификация объектов туристской индустрии».

В федеральной программе «Об утверждении государственной программы Российской Федерации «Развитие туризма», утвержденной постановлением правительства 24 декабря 2021 года №2439, определены основные цели и задачи туристической деятельности, а именно: повышение качества оказания туристических услуг, продвижение туристического продукта Российской Федерации на мировом и внутреннем рынках на региональном уровне, повышение конкурентоспособности, совершенствование нормативно-правового регулирования в сфере туризма [7]. Можно также отметить прямую связь указанного нормативного акта с указом Президента Российской Федерации от 21 июля 2020 года №474 «О национальных целях развития Российской Федерации на период до 2030 года», где прямо указывается на огромный потенциал и большое влияние развития туризма на достижение поставленных государством национальных целей. Стоит отметить большое влияние Программы оказывает на национальную цель сохранения населения, здоровья и благополучие людей, которая достигается путем предоставления гражданам качественных услуг в сфере туризма, обладающих рекреационными свойствами и влияющие на здоровье людей.

К числу федеральных правовых актов, конкретизирующие и регламентирующие туристскую деятельность можно отнести Постановление правительства Российской Федерации от 18 ноября 2020 года №1852 «Об утверждении Правил оказания услуг по реализации туристского продукта» (с изменениями и дополнениями) [8]. В данном документе закреплены основные требования по организации туристической деятельности туроператором (турагентом), показывается информация об оказываемых услугах по реализации

туристского продукта, рассмотрен порядок заключения, исполнения, изменения и прекращения договора о реализации туристского продукта, приведен порядок предъявления претензий и ответственность сторон по договору о реализации туристского продукта.

В концепции федеральной целевой программы «Развитие внутреннего и въездного туризма в Российской Федерации (2019 - 2025 годы)» [9], которая является основополагающей с точки зрения нормативного и правового аналитического представления указываются мероприятия, реализация которых наступит уже в следующем году, при этом идет постоянный её анализ и корректировка. Данная концепция также направлена на реализацию не только кадровых и управленческих задач, но и на реализацию инновационных, кластерных туристических проектов в Российской Федерации.

Основные программно-целевые установки развития туризма в государстве также закреплены в «Стратегии развития туризма в Российской Федерации на период до 2035 года» [10]. Так в ней указывается на неразрывную связь и значительный потенциал туристической отрасли для развития экономики Российской Федерации, а также прямо пропорциональную зависимость и усиление роли данной отрасли в ускорении темпов экономического роста. Согласно Стратегии, развитие туризма имеет большое значение для государства в целом и субъектов Российской Федерации. Россия располагает огромным потенциалом для развития внутреннего и въездного туризма. Развитие и максимальная реализация такого туризма является основной задачей. Показывается состояние туристической отрасли Российской Федерации в настоящее время, определяются цели и задачи, а также основные механизмы и направления реализации в сфере туризма. Нужно отметить, что Стратегией закреплены основные риски, влияющие на развитие туризма в стране, к числу которых можно отнести кризис в геополитике и международных отношений, риски в макроэкономике, финансовой сфере, климатические изменения. В конце Стратегии приводятся целевые показатели эффективности реализации политики

туризма, а также в целом показатели развития туризма в Российской Федерации до 2035 года.

На региональном уровне туристическая деятельность регламентируется нормативными документами субъектов Российской Федерации, а также иных нормативных и правовых актов. В качестве исследования объектом анализа выступает Курская область, что и определило перечень ключевых нормативных и правовых актов, регулирующих сферу туризма в указанном регионе.

Основополагающим для Курской области, регламентирующим деятельность в области туризма, правовым актом является Постановление губернатора курской области от 20 декабря 2022 года №429-пг «Об утверждении Положения о Министерстве приоритетных проектов развития территорий и туризма Курской области» [11].

По сути, данный акт только определяется правовой статус, основные задачи и права Министерства приоритетных проектов развития территорий и туризма Курской области. Устанавливается, что Министерство приоритетных проектов развития территорий и туризма Курской области является исполнительным органом Курской области, осуществляющим функции по реализации единой государственной политики в сфере территориального развития и туризма. Но при этом данным нормативно-правовым документом четко не установлены основные понятия и определения, а также принципы реализации политики региона в сфере туризма. Отсутствует строгое разделение и закрепление полномочий органов государственной власти Курской области и органов местного самоуправления муниципальных образований, расположенных на территории региона.

В заключении обзора нормативно-правовых документов в сфере реализации туризма в Российской Федерации и Курской области, остановимся на анализе «Стратегии социально-экономического развития Курской области на период до 2030 года» и государственной программе «Повышения эффективности реализации молодежной политики, создания благоприятных условий для

развития туризма и развития системы оздоровления и отдыха детей в курской области».

В Стратегии определены приоритеты, цели, задачи и направления социально-экономического развития Курской области, согласованные с приоритетами и целями социально-экономического развития Российской Федерации [12]. Так в отношении туризма можно отметить необходимость его развития в целом, как одного из важных экономических потенциалов региона, в частности экологического туризма, самого перспективного вида туризма для области.

При изучении программы «Повышения эффективности реализации молодежной политики, создания благоприятных условий для развития туризма и развития системы оздоровления и отдыха детей в курской области» можно выделить связанность туризма и молодежной политики, и отсутствия самого понятия сферы туризма, как самостоятельной отрасли.

Таким образом, проведенный обзор нормативной и правовой базы государственно политики в сфере туризма позволил сделать следующие выводы:

1. Региональная туристская политика в Российской Федерации регулируется международными, федеральными и региональными нормативными и правовыми актами на всех уровнях власти. В реализации данной политики действует принцип равенства и справедливости, стабильности, открытости, приоритета закона и правопорядка, и эффективности.

2. Можно отметить, что сфера туризма регулируется целым спектром нормативных и правовых актов, не противоречащих друг другу, а основополагающим является Федеральный закон «О туризме и туристской деятельности». Основные подзаконные акты опираются на нормы указанного законодательного акта.

3. Законодательство Курской области в настоящее время не позволяет полностью регулировать и всецело развивать в регионе туристическую отрасль. Имеется необходимость создание отдельного нормативного акта, которым закрепить понятия, определения и основные принципы реализации политики в

сфере туризма, подробно определить полномочия органов государственной власти региона и деятельность органов местного самоуправления муниципальных образований, а также вывести данную сферу в отдельную, независимую отрасль. Также стоит отметить необходимость создания региональной стратегии развития внутреннего и въездного туризма, которая бы точно показала взаимосвязь поставленных задач с сроками осуществления и ресурсным потенциалом государственных программ, отдельных проектов и внепрограммных мероприятий организационного, правового, экономического характера, обеспечивающая эффективное решение проблемы динамического и устойчивого развития туризма в Курской области.

СПИСОК ЛИТЕРАТУРЫ:

1. Глобальный этнический Кодекс туризма, принятый Генеральной ассамблеей ООН 21 декабря 2001 года: электронный ресурс https://www.un.org/ru/documents/decl_conv/conventions/pdf/tourism.pdf;
2. Хартия туризма, одобрена резолюцией I VI сессии Генеральной ассамблеи Всемирной туристской Организации 22 сентября 1985 года, электронный ресурс <https://docs.cntd.ru/document/901756802>;
3. Гагская декларация, принятая 14 апреля 1989 года на межпарламентской конференции по туризму: электронный ресурс <https://docs.yandex.ru/docs/view?tm=1700570169&tld>;
4. Манильская декларация по мировому туризму, принятая на всемирной конференции по туризму, проходившей в Маниле (Филиппины) в 1980 г.: электронный ресурс <https://kztour-association.com/wp-content/uploads/2021/09/pdf>;
5. Конституция Российской Федерации (принята всенародным голосованием 12.12.1993 г. С изменениями, одобренными в ходе общероссийского голосования 01.07.2020 г.): электронный ресурс https://www.consultant.ru/document/cons_doc_LAW_28399/;

-
6. Федеральный закон об основах туристской деятельности в Российской Федерации (в ред. Федеральных законов от 10.01.2003 N 15-ФЗ, ... , от 28.05.2022 N 148-ФЗ, от 13.06.2023 N 252-ФЗ): электронный ресурс <https://normativ.kontur.ru/document?moduleId=1&documentId=450799>;
 7. Государственная программа «Об утверждении государственной программы Российской Федерации «Развитие туризма»: электронный ресурс <https://base.garant.ru/403336467/#friends>;
 8. Постановление Правительства Российской Федерации от 18 ноября 2020 года №1852 «Об утверждении Правил оказания услуг по реализации туристского продукта»: электронный ресурс <https://base.garant.ru/74929196/>;
 9. Распоряжение правительства Российской Федерации от 5 мая 2018 года №872-р «Об утверждении Концепции федеральной целевой программы «Развитие внутреннего и въездного туризма в Российской Федерации (2019-2025 годы)»: электронный ресурс <https://docs.cntd.ru/document/557414759>;
 10. Распоряжение правительства Российской Федерации от 20 сентября 2019 года №2129-р «Об утверждении Стратегии развития туризма в Российской Федерации на период до 2035 года»: электронный ресурс <https://docs.yandex.ru/docs/view?tm>;
 11. Постановление губернатора курской области от 20 декабря 2022 года №429-пг «Об утверждении Положения о Министерства приоритетных проектов развития территорий и туризма Курской области»: электронный ресурс <https://docs.cntd.ru/document/406446923>;
 12. Закон Курской области от 14 декабря 2020 года №100-ЗКО «О Стратегии социально-экономического развития Курской области на период до 2030 года»: электронный ресурс <https://docs.yandex.ru/docs/>.

Eremkin A.A.

Russian Academy of National Economy and Public Administration
(Bryansk, Russia)

**NORMATIVE AND LEGAL REGULATION
OF STATE AND REGIONAL POLICY
IN THE FIELD OF TOURISM**

***Abstract:** the article analyzes the normative and legal acts governing state and regional policy in the field of tourism. The work being carried out is aimed at identifying the main features in the field of regulatory and legal regulation of this area, identifying patterns, and the main problems in the field of regulatory lawmaking in the tourism sector. In conclusion, conclusions are drawn regarding the features of lawmaking and legal regulation of state and regional policy in the field of tourism.*

***Keywords:** tourism, tourism policy, tourism policy, regional tourism.*

УДК 005.92:316 Шкерда А.В., Матвеева А.С.

Шкерда А.В.

магистрант 3 курса факультета гуманитарного образования

Краснодарский государственный институт культуры

(г. Краснодар, Россия)

Матвеева А.С.

кандидат педагогических наук, доцент кафедры

информационно-библиотечной деятельности и документоведения

Краснодарский государственный институт культуры

(г. Краснодар, Россия)

ВАЖНОСТЬ НОРМАТИВНО-ПРАВОВОЙ БАЗЫ В ДОКУМЕНТАЦИОННОЙ ДЕЯТЕЛЬНОСТИ СОЦИАЛЬНЫХ СЛУЖБ

***Аннотация:** в статье рассматривается документационная деятельность социальных служб, а также внутренняя и внешняя документация. Рассматриваются такие понятия как «делопроизводство», «документ», «информация», «внутренняя документация», «внешняя документация», «документационная деятельность», «нормативно-правовая база». Отображаются принципы ведения документации в социальной сфере, а также важность нормативно-правовой базы.*

***Ключевые слова:** внешние документы, внутренние документы, документы, делопроизводство, социальная сфера, нормативно-правовые акты, социальная служба, информация, документационная деятельность, нормативно-правовая база.*

На сегодняшний день каждая организация, предприятие, компания занимается документационной деятельностью.

Документационная деятельность включает в себя всю совокупность документационных процессов, связанных с документом от момента его создания

до утилизации или организации постоянного хранения и дальнейшего использования.

Делопроизводство – это неотъемлемая часть деятельности любой компании. Она не может заниматься или не заниматься документооборотом. Документооборот присутствует в любом случае, независимо от размеров предприятия, будь то даже ИП.

Это говорит о том, что деятельность, связанная с оформлением, разработкой любых видов документов, по сей день остается актуальной.

Проблема изучения нормативно-методической базы делопроизводства в социальной работе достаточно актуальная, что говорит о недостаточной изученности нормативно-методической базы.

Нормативно-правовая база – совокупность официальных письменных (изданных) документов, которые принимаются в определенной форме правотворческим органом.

Делопроизводство буквально означает «производство деловых бумаг», то есть производство, оформление любых документов.

Есть несколько вариантов определения термина «документ».

1. **Документ** – письменное свидетельство, доказательство.
2. Если рассматривать документ в юридическом смысле, то **документ** – это акт, составленный с порядком, который предусмотрен законодательством, удостоверяющий юридический факт (к таким фактам можно отнести дату рождения, место рождения, вступление в брак и т.п.).
3. **Документ** – абсолютно любой письменный акт, имеющий юридическую силу или носящий служебный характер [4, с. 64].

Для принятия управленческих решений и функционирования организаций и учреждений необходимо владение определенным количеством информации.

Информация – сведения о лицах, предметах, фактах, событиях, явлениях и процессах независимо от формы их представления.

К информации предъявляется ряд требований:

- оперативность, своевременность информации,
- полнота информации выражается ее объемом, который должен быть достаточным для управления.

Анализ и ежедневное изучение нормативно-правовой базы позволит сотрудникам социальной сферы изучить требования, которые предъявляются к поиску информации. Это предоставит возможность изучить документацию, в которой предоставлены сведения о правильности оформления внутренней и внешней документации.

Таким образом, можно сказать, что документы присутствуют в нашей жизни с самого рождения до самой смерти. Что касается организаций, компаний, предприятий, то здесь можно сказать о том, что вся деятельность, история организации зафиксирована на материальных носителях (документах), которые заверены печатями.

Поговорим о социальной сфере современного общества. Хочется отметить, что вся работа в социальной сфере строится на документации (внутренней и внешней).

Внутренняя документация – это весь объем документации, разработанный внутри предприятия, организации, компании. Эта документация разрабатывается на основании нормативно-правовых актов и не выходит за пределы той организации, в которой они были разработаны. Это можно отнести к особенностям внутренней документации [2, с. 34].

Внешняя документация – это тот объем документации, который способствует общению между организациями. К таким документам можно отнести счета, отчеты, договоры, акты сверок и т.д.

Знание внутренней и внешней нормативно-правовой документации позволит сотрудникам социальной сферы более углубленно ознакомиться с деятельностью своей организации.

Так, например, отчеты и архивная документация позволят более детально изучить аспекты социальной деятельности.

Таким образом, на основе внутренней и внешней документации принимаются важные решения, которые затрагивают жизнь, здоровье и деятельность человека.

Документационная деятельность социальных служб зависит от грамотных и обоснованных действий управленцев. Именно поэтому данную деятельность ведут специальные подразделения (службы делопроизводства, канцелярии или секретари).

Важность и роль документации при проведении социальной помощи.

1. Документация отражает всю необходимую информацию о клиенте, о его проблеме и т.п. Т.е. данная документация сопровождается определенной схемой «стимул-реакция».

2. Хорошо и правильно подобранная документация может выступить аргументом и доказательством тому, что с данным клиентом была проделана работа, что клиент не остался не обслуженным.

3. В данной документации фиксируются все этапы решения вопросов, результаты, т.е. если коротко говорить, то эта документация является отчетными документами.

При ведении внутренней документации, необходимо придерживаться определенных принципов [1, с. 56].

Принципы ведения документации:

1. Формирование данных о клиенте
2. Достоверность, предоставленной информации
3. Умеренность
4. Фрагментарность [3, с. 45].

Благодаря принципам документации сотрудники социальной сферы могут более качественно выполнять свою работу, а также это позволит сформировать электронную базу клиентов, с которыми непосредственно работает социальный работник.

В заключение хочется отметить, что благодаря анализу и углубленному изучению нормативно-правовой документации, социальная сфера развивается

достаточно хорошо. Без документационной деятельности социальная сфера не может функционировать и развиваться, так как вся деятельность социальных организаций отображается во внутренней документации. Внешняя документация позволяет организациям сотрудничать, обмениваться опытом, решать сложившиеся социальные вопросы, которые касаются непосредственно жизни, здоровья людей.

СПИСОК ЛИТЕРАТУРЫ:

1. Абрамова, Е.Г. Делопроизводство и его принципы / Е. Г. Абрамова // Наука и образование. – 2019. – № 4. – С. 54–60.;
2. Воробьева, В.Г. Документационное обеспечение в социальной сфере / В. Г. Воробьева // Вестник университета. – 2020. – № 5. – С. 34–41.;
3. Воронов, А.А. Документная деятельность / А. А. Воронов // Вестник Московского университета. – 2018. – № 2. – С. 44–52.;
4. Косик, Т.А. Социальная сфера. Документация. Роль докуметации / Т.А. Косик // Экономика. Власть. Менеджмент. – 2019. – № 4. – С. 62–69.

Shkereda A.V., Matveeva A.S.

Shkereda A.V.

Krasnodar State Institute of Culture

(Krasnodar, Russia)

Matveeva A.S.

Krasnodar State Institute of Culture

(Krasnodar, Russia)

IMPORTANCE OF REGULATORY FRAMEWORK IN DOCUMENTATION ACTIVITIES OF SOCIAL SERVICES

***Abstract:** the article discusses the documentation activities of social services, as well as internal and external documentation. Such concepts as "office work", "document", "information", "internal documentation", "external documentation" are considered, «documentation activities», «regulatory framework». The principles of documentation in the social sphere are displayed, as well as the importance of the regulatory framework.*

***Keywords:** external documents, internal documents, documents, office work, social sphere, regulatory legal acts, social service, information, documentation activities, regulatory framework.*

УДК 1

Махмутова Д.О.

студентка институт экосистем бизнеса и креативных индустрий,
кафедра «Дизайн и искусствоведение», группа БИКП2201,
Уфимский государственный нефтяной технический университет
(г. Уфа, Россия)

ИСТОРИЯ ВОЗНИКНОВЕНИЯ И РАЗВИТИЯ ГРАФФИТИ, ПОПУЛЯРНЫЕ ГРАФФИТЧИКИ И ПРИНЯТИЕ ГРАФФИТИ КАК ОДНОГО ИЗ ВИДОВ ИСКУССТВА В МУЗЕЯХ

Аннотация: в статье автор рассматривает понятие граффити, исследует историю его зарождения и развития. Также рассказывает о популярных граффитчиках, таких как Кит Харинг, Жан-Мишель Баския, Бэнкси и других. В статье освещена также история развития граффити в России с упоминанием одного из российских граффитчиков – Макса-Навигатора.

Автор также акцентирует внимание на том, что на сегодняшний день граффити стало частью культуры и музеев. А также, что граффити вошло в коммерцию.

Автор делает вывод, что в России граффити одно из востребованных направления артрынка.

Данная статья будет полезна тем, кто увлекается искусством и дизайном.

Ключевые слова: граффити, искусство, современное искусство, расписывание стен, расписывание витрин, уличное искусство, стрит-арт.

«Граффити» — слово итальянского происхождения, которое переводится как «нацарапанный» («graffito»). Произведения уличного искусства создаются в городском пространстве с использованием наклеек, трафаретов, плакатов, аэрозольной краски, валиков, кистей и других материалов, а также скульптуры и городских интервенций.

Особенностью граффити является то, что площадкой для художественного высказывания становятся общественные, уличные

пространства, а его основными чертами являются несанкционированный характер.

История граффити зарождается в Нью-Йорке. Творчество рвалось на волю, на простор, поэтому самым идеальным объектом для подростков-граффитчиков становятся поезда метро. Вагоны этих поездов, раскрашенные ночью в отстойниках уличными художниками, выходили на маршрут совершенно неузнаваемыми. Представьте «художественное полотно» размером в целый вагон, которое увидели жители Нью-Йорка в 1975 году!.. А год спустя граффитчики разрисовали за ночь уже целый состав. Плоские и белые вагоны как нельзя лучше подходили для такого подземного творчества, а вот бруклинские, из гофрированной стали, не пользовались особой популярностью, хотя некоторые мастера graffiti не брезговали и ими. Руководству метро, да и города в целом, такое творчество не пришлось по душе. И даже не потому, что оно нарушало привычное представление о подземке и ее поездах, — некоторые граффитчики не прочь были похулиганить, компенсируя таким образом отсутствие мастерства и художественного вкуса. Поэтому к середине восьмидесятых годов прошлого века уличные художники были полностью вытеснены из подземки Нью-Йорка, а их творения попросту закрашены. Известный граффитчик и рэпер того времени Футура2000 с горечью и сожалением напишет об этом: «Как много юных умов, которым есть что поведать миру, да все их творения безжалостно затираются машинами...»

Сегодня Нью-Йорк уже не является мировой столицей граффити — она переместилась в Лос-Анджелес. Однако «город желтого дьявола» по-прежнему считается колыбелью этого уличного искусства. Более того, в последнее время в Нью-Йорке широкое распространение получило творчество туристов-граффитчиков, которые стремятся во что бы то ни стало оставить надпись на стенах города: ведь этим так приятно похвалиться, вернувшись к себе на родину, — все-таки колыбель граффити! Напомним, именно в Нью-Йорке зародились многие направления и течения этого искусства — от старой школы так называемых «надувных букмастеров» до самого ультрасовременного стиля «wild

style», который требует огромного мастерства и опыта в написании сложнейших письмен и узоров, да еще, как правило, в яркой индивидуальной манере.

ПОПУЛЯРНЫЕ ГРАФФИТЧИКИ.

Одной из самых знаменитых личностей в культуре стрит-арта стал Кит Харинг, известный не только выставками в галереях, но и иллюстрациями в метро. Его стиль основывался на смешении течения поп-арта с уличными рисунками, поэтому Харинга нельзя назвать райтером в привычном понимании этого слова. Особенности его рисунков считались жирные линии, яркие цвета и изображения человечков, постоянно появлявшиеся в разных уголках города. Харинг объединял творчество с активизмом: художник известен борьбой против СПИДа, и этот посыл стал неотъемлемой частью его рисунков. Еще одной иконой культуры граффити считается Жан-Мишель Баския. Он начал рисовать в начале семидесятых, а через десять лет подружился с Энди Уорхолом — знаковой личностью среди художников в период расцвета поп-арта. Баския и его друг, художник Эл Диас основали движение SAMO (Same Old Shit), сигнатурные подписи и рисунки которого покрыли улицы города. В современной культуре Баския стал одной из самых ярких личностей, а его работы выставляются в музеях по всему миру.

Когда часть художников перебрались в галереи, а работы таких райтеров, как Dondi, Lee, Zephyr, Daze и Futura 2000, появились в арт-пространствах Европы, культура граффити пришла и в Европу. После первых выставок европейскую молодежь охватила одержимость нью-йоркской культурой, а дополнительным фактором стал хип-хоп. Рисунки в галереях послужили наглядным гайдом для энтузиастов, и в скором времени надписи стали появляться в европейских городах.

В Великобритании стрит-арт ассоциируется в первую очередь с именем Бэнкси — он начал рисовать в девяностых годах и до сих пор считается самой заметной и самой скрытной фигурой уличной культуры. В то время как настоящая личность артиста держится в тайне, его работы выставляются в галереях по всему миру, а рисунки неожиданно появляются в самых разных

городах. Помимо этого, Бэнкси ведет активную политическую деятельность, что явно отражается в его провокационных работах в тематике полицейского произвола, расовой и гендерной дискриминации, военных конфликтов и многих других современных проблем.

Одним из пионеров движения во Франции стал художник под псевдонимом Blek le Rat. Для создания рисунков он использовал специальные трафареты, что позволяло ему быстро рисовать граффити и избегать арестов. Своей деятельностью художник намеревался показать, что искусство может быть доступным каждому и не ограничивается стенами галерей.

ИСТОРИЯ ГРАФФИТИ В РОССИИ.

А вот в России история граффити началась в 1985 году вместе с повальной модой на брейкданс, что вполне объяснимо, поскольку это течения одной культуры. В середине восьмидесятых, вспоминает Макс-Навигатор, основоположник российских граффити, по стране прокатилась волна своеобразных break-фестивалей, больше походивших на концерты. Эти молодежные шоу чаще всего сопровождалось декорациями в стиле граффити, которые, при всей их тогдашней наивности и несовершенстве, настолько потрясали публику, что сами выступления артистов отходили на задний план. Макс вспоминает, как в то время у знакомых моряков, побывавших в Америке, они буквально по клочку выуживали любые сведения о граффити. И когда, например, видели фотографии разрисованных поездов нью-йоркского метро — были просто в шоке. Но еще больший шок Макс испытал в Риге, когда воочию увидел это уличное искусство, выполненное талантливым художником Крысом. «В тот момент, — вспоминает знаменитый российский граффитчик, — я настолько был поражен этими настенными картинами, что, купив в рижском магазинчике несколько десятков баллончиков с аэрозольной краской, тут же бросился создавать что-то подобное...»

Кстати, тому, что искусство граффити намного быстрее и эффективнее прижилось в Прибалтике и Калининграде, есть вполне прозаическое объяснение. Дело в том, что аэрозоль в Прибалтике тогда стоил намного дешевле, чем в

остальной части России. Например, в Риге баллончик хорошей краски стоил в пять раз дешевле, чем в Москве, и выбор здесь был гораздо богаче. Да и взаимоотношения с городскими властями тут были менее напряженными...

Сам Макс пришел однажды в мэрию своего родного Калининграда и предложил сравнить эскизы собственных задумок по граффити с фотографиями реальных уличных художеств. Администрация городской мэрии была настолько поражена увиденным, что тут же узаконила визуальную среду для городских граффити. В дальнейшем, по словам самого художника, больше хлопот ему доставляли не чиновники, а сами горожане, которые всячески противились новому уличному искусству. Да еще вмешивались граффитчики-тинэйджеры, пытающиеся внести свои штрихи в уже готовые картины.

ГРАФФИТИ В XXI ВЕКЕ: С УЛИЦ В МУЗЕИ И ГАЛЕРЕИ.

В наше время уличная культура все еще остается противоречивым явлением: часть рисунков граффити заслужили принятие горожан, однако, учитывая неизменные случаи вандализма, далеко не все положительно относятся к творчеству райтеров. На уличной арт-сцене появилось множество новичков, а состоявшиеся иконы хоть и стали привычными участниками выставок и арт-проектов, все равно продолжают рисовать на улицах городов.

Граффити все также остается неотъемлемой частью протеста против потребительской культуры. Пример тому – работы уличного художника Kidult, разрисовывающего краской витрины бутиков Chanel, Céline, Maison Margiela, Supreme и других известных мировых брендов.

Характерной чертой для современной граффити-культуры стала коммерция. Когда крупные компании осознали популярность рисунков уличных художников, артисты стали все чаще привлекаться для реализации рекламных кампаний, а проявления граффити в массовой культуре можно найти везде — начиная от рекламы и фильмов и заканчивая видеоиграми.

С развитием соцсетей художники больше не используют подземку в качестве связующего элемента для андерграундной культуры, а еще одной причиной снижения популярности рисовки на вагонах стала усиленная охрана

объектов. Вместо этого, райтеры Нью-Йорка и других городов оставляют рисунки на фургонах или грузовиках, а среди поклонников передвижных арт-объектов оказался даже Banksy, разрисовавший однажды ночью один из фургонов службы доставки. После того, как работы уличных художников появились в галереях, владельцы автомобилей добровольно приглашают райтеров разрисовать транспорт чтобы придать ему оригинальный внешний вид.

Многие специалисты полагают, что термин «стрит-арт» уже не подходит для описания сложившегося многогранного явления. В Европе существует отдельный сегмент артрынка, который там называют Urban Contemporary. В России Институтом исследования и развития стрит-арта в Санкт-Петербурге предложен термин «уличная волна». Сегодня уличное искусство России вышло из состояния андеграунда на территорию современного искусства, став одним из востребованных направлений артрынка.

СПИСОК ЛИТЕРАТУРЫ:

1. <https://media.contented.ru/glossary/graffiti/?ysclid=lpj287wwgf113875201>;
2. <https://crossarearu.turbopages.org/crossarea.ru/s/graffiti/graffitichtojetotakoe/>;
3. <https://criterium.ru/epohazarozhdeniyagraffitikulturu/?ysclid=lpj29119b8235629614>;
4. <https://www.culture.ru/s/slovodnya/graffiti/?ysclid=lpj29uuhry585689692>

Makhmutova D.O.

Ufa State Petroleum Technical University

(Ufa, Russia)

**HISTORY OF ORIGIN AND DEVELOPMENT
OF GRAFFITI, POPULAR GRAFFITI ARTISTS AND ADOPTION
OF GRAFFITI AS ONE OF TYPES OF ART IN MUSEUMS**

***Abstract:** in the article, the author examines the concept of graffiti, explores the history of its origin and development. He also talks about popular graffiti artists such as Keith Haring, Jean-Michel Basquiat, Banksy and others. The article also highlights the history of graffiti development in Russia, mentioning one of the Russian graffiti artists, Max Navigator.*

***Keywords:** graffiti, art, contemporary art, wall painting, window painting, street art, street art.*

УДК 656.13.05

Хаитбоев Э.Б.

преподаватель кафедры «Инженерия транспортных средств»

Джизакский политехнический институт

(г. Джизак, Узбекистан)

**ИНФОРМАЦИОННЫЕ АНАЛИТИЧЕСКИЕ
СИСТЕМЫ, ИСПОЛЬЗУЕМЫЕ
В ОРГАНИЗАЦИИ ДОРОЖНОГО ДВИЖЕНИЯ**

Аннотация: в статье рассматриваются вопросы проектирования и применения информационных аналитических систем с телематическими компонентами как инструмента мониторинга, прогнозирования транспортной ситуации, а также автоматизации задач экспертизы дорожно-транспортного происшествия.

Ключевые слова: информационная система, дорожно-транспортное происшествие, навигация, экспертиза ДТП.

Уровень автомобилизации в Узбекистане находится на среднем уровне – 89 легковых автомобилей на 1 тыс. жителей, в то время как в развитых странах ЕС в среднем этот показатель составляет 550 [1]. В настоящее время экологическая обстановка в крупных городах, в значительной степени определяется загрязнением от автотранспортных средств, а уровень аварийности хоть и не имеет тенденции к росту, но по отношению к развитым зарубежным странам Европы достаточно высок [2]. Ежегодно на решение проблем в сфере обеспечения безопасности дорожного движения федеральный бюджет выделяет средства на разработку и реализацию федеральных целевых программ по разным направлениям: от пропаганды безопасности на дороге до строительства дорог повышенной комфортности [3].

Таким образом, проблема обеспечения безопасности дорожного движения является актуальной.

Современное общество невозможно представить без решений, основывающихся на различных современных информационных технологиях, в том числе применение систем глобальной спутниковой навигации (GPS, ГЛОНАСС). Эти системы уже широко применяются в транспортной сфере как в Узбекистане, так и за рубежом.

По мнению авторов ключевыми проблемами обеспечения безопасности дорожного движения являются:

- недостаточный уровень организации дорожного движения, который оказывает значимое влияние на показатели работоспособности транспортной системы,

- большое количество дорожно-транспортных происшествий (ДТП), которые зачастую парализуют работу транспортной системы,

- низкий уровень самодисциплины участников дорожного движения в отношении соблюдения правил дорожного движения (ПДД), зачастую участники сами провоцируют возникновение опасных ситуаций, которые могут переходить в ДТП с тяжелыми последствиями,

- недостаточная точность прогнозирования дорожной ситуации и низкий уровень оперативного управления транспортной системой для стабилизации или улучшения дорожной ситуации.

Продолжительность остановки и степень тяжести последствий от ДТП для участников дорожного движения зачастую зависит от их действий, то есть человеческого фактора. И здесь необходимо задействовать современные технологии, которые могли бы решать проблемы потери времени, а точнее его сокращения при решении вышеперечисленных проблем.

Организация единого информационного пространства для разработчиков и потребителей позволит решать не только задачи нахождения альтернатив принимаемых решений, но и в значительной мере сократить время для реализации необходимых действий, а в случае с ДТП – это жизни людей.

Создания единого информационного пространства в сфере дорожного движения требует разработки алгоритмов взаимодействия различных систем

локального характера. Так для сбора информации о состоянии транспортной системы и отдельных ее элементов, возможно, использовать данные центра мониторинга работы подвижного состава. При этом объективность оценки работы будет зависеть, прежде всего, от количества транспортных единиц, оснащенных аппаратурой, позволяющей регистрировать и передавать параметры работы транспортной единицы в режиме «реального времени». Для эффективной работы таких центров необходимо внедрение интеллектуальной системы анализа параметров всех транспортных единиц. Данная система должна отслеживать изменение работы всего подвижного состава, выявляя нарушение ПДД и определение возникновения сбоев в работе транспортной системы (заторов, ДТП).

Система должна не только регистрировать нарушения, но влиять на их появление. В самом простом варианте это может быть определено составлением документов административного характера (формирование протокола об административном нарушении) или передачей материалов в ГИБДД для реагирования на данные ситуации.

При возникновении ДТП, система должна, в первую очередь, проконтролировать состояние системы оповещения. В настоящее время ведется активное внедрение системы «ЭРА ГЛОНАСС», позволяющая регистрировать ДТП с пострадавшими [5].

Таким образом, такая информационная аналитическая система с телематическими компонентами (навигационными модулями автомобилей) обнаружит ДТП на конкретной территории, далее возникает более существенный вопрос: «Как система должна решать вопрос с изменением организации движения в районе происшествия?»

Реализация предложенной информационной интеллектуальной системы с телематическими компонентами, предоставит широкий спектр возможностей по оперативному решению проблем обеспечения безопасности на дорогах страны. Позволит проводить более эффективный анализ эффективности организации дорожного движения, объектов дорожной инфраструктуры. Тем самым появится

возможность определять потенциально опасные места и ситуации, на которые можно будет реагировать еще до их появления, а разрабатываемые мероприятия будут приносить больший эффект от их реализации.

СПИСОК ЛИТЕРАТУРЫ:

1. Ernazarov A. Efficiency of functioning of intersections with high-intensity traffic and pedestrian flows // Technical science and innovation. – 2022. – Т. 2022. – №. 1. – С. 192-197;
2. Эрназаров А.А. Разработка алгоритма определения потока насыщения на регулируемых пересечениях // Вестник науки. 2022. №12 (57). URL: <https://cyberleninka.ru/article/n/razrabotka-algoritma-opredeleniya-potoka-nasyscheniya-na-reguliruemyh-peresecheniyah> (дата обращения: 24.11.2023);
3. Эрназаров А.А. Методика расчета количества выброса токсичных веществ в окружающую среду транспортным потоком // Вестник науки. 2022. №9 (54). URL: <https://cyberleninka.ru/article/n/metodika-rascheta-kolichestva-vybrosa-toksichnyh-veschestv-v-okruzhayuschuyu-sredu-transportnym-potokom> (дата обращения: 24.11.2023);
4. Эрназаров А. А. Математическая модель проезда регулируемых перекрестков // Грузовик. – 2022. – №. 5. – С. 10;
5. Базаров Б. и др. Биометан из биогаза в качестве моторного топлива biomethane from biogas as a motor fuel biogasan motor yonilg'isi sifatida biometan // ТРАНСПОРТ. – 2021. – С. 14.

Khaitboev E.B.

Jizzakh Polytechnic Institute

(Jizzakh, Uzbekistan)

**INFORMATION ANALYTICAL SYSTEMS
USED IN TRAFFIC MANAGEMENT**

***Abstract:** the article discusses the issues of designing and applying information analytical systems with telematics components as a tool for monitoring, forecasting the transport situation, as well as automating the tasks of examining a traffic accident.*

***Keywords:** information system, traffic accident, navigation, accident examination.*

УДК 629.07

Хаитбоев Э.Б.

преподаватель кафедры «Инженерия транспортных средств»

Джизакский политехнический институт

(г. Джизак, Узбекистан)

ОБЕСПЕЧЕНИЕ ЭКОЛОГИЧЕСКОЙ БЕЗОПАСНОСТИ АВТОТРАНСПОРТНОГО КОМПЛЕКСА

Аннотация: в этой статье приведена разработка методических рекомендаций и применения их результатов в производство в целях усовершенствования автомобильного транспорта.

Ключевые слова: автомобиль, экология, экологическая безопасность, показатели загрязнения, количество выбросов.

В Узбекистане охраны и защита окружающей среды рассматривается как важнейшая государственная задача. Для устойчивого развития демократического общества характерна комплектность приёмов рационального природопользования во всех сферах народного хозяйства, в том числе в автотранспортном комплексе (АТК), существенно воздействующим на природу [1,2].

Экологическая безопасность АТС это, минимизировать уровень вредного воздействия на окружающую среду и здоровье человека, в том числе за счет экономии материальных и энергетических ресурсов.

Как известно, на наземном транспорте наиболее распространены ДВС как с внешним, так и с внутренним смесеобразованием топлива с воздухом в определенном пропорции, соответствующей их режима работы в эксплуатации. Эти двигатели отличаются компактностью, высокой экономичностью и долговечностью и применяются во всех типах АТС.

Таким образом, в результате работы автомобильного двигателя уменьшается необходимый для дыхания кислород и частично заменяется токсичными газами, что очень вредно для организма человека.

Известно, что образование монооксида и диоксида углерода связано преимущественно с процессами горения, но не технологическими процессами жизненного цикла. А источниками выделения углеводородов, не связанных с процессами горения, являются в основном утечки и испарения в технологических процессах нефтепереработки, лакокрасочных материалов. В составе отработавших газов автомобильных двигателей присутствуют углероды, образующиеся двумя путями: в результате реакций цепочное–теплового взрыва, когда образуются ПАУ, альдегиды, кетоны, фенолы, а также в результате неполного сгорания топлива [3]. Скорость распространения паров топлива в окружающей среде вследствие диффузии определяет протекание диффузионного испарения. Закономерность молекулярного переноса описываются законом Фика, который связывает удельный поток пара с градиентом его концентрации C :

(1)

где D - коэффициент диффузии паров топлива

Этот уравнение справедливо для описания диффузии в подвижной среде в условиях статического испарения из топливного бака и поплавковой камеры карбюратора [4].

В данной работе основное внимание уделяется процессам удаление газообразных загрязнителей путем абсорбции, адсорбции, конденсации, химической обработки и окисления.

При очистке и нейтрализации отработавших газов автомобильных двигателей, а также при очистке уходящих газов тепловых электростанций, котельных, мотороиспытательных станций широко используется методы дожигание и химическая обработка[5].

Как отмечается величина парникового эффекта зависит только от концентрации в атмосфере и определяется исключительно мощностью

источников загрязнения независимо от их месторасположения и происходящих в атмосфере физико – химических процессов.

При моделировании процессов распространения и трансформации автомобильных выбросов локальных территориях рассматриваются следующие зоны транзита загрязняющих веществ в атмосфере:

- зона выброса,
- импактная зона (территория непосредственного влияния источника загрязнения),
- зона контактная загрязняющих веществ с подстилающими поверхностями [6].

При изучении изменении состава и температуры атмосферного воздуха парниковыми газами за пределами импактной зоны в фоновой зоне применимы особые методы оценки концентраций загрязняющих веществ. В этих моделях считается, что частицы или молекулы загрязняющих веществ, выброшенные в атмосферу, удаляются друг от друга под влиянием турбулентных вихрей. Для моделирования процессов турбулентной диффузии в атмосфере используется два подхода [7]: теория градиентного переноса и статическая теория, связанные между собой.

Основной целью статьи является разработка принципов, расчетных и экспериментальных методов управления качеством окружающей среды в мегаполисе путем совершенствования экологических характеристик автотранспортных средств, упорядочения движения транспорта на улично–дорожной сети с использованием современных технологий телематики и обработки информации. При этом основной акцент исследования делается на изучении поведения совокупности машин на улично–дорожной сети крупного города с позиции оценки их вклада в загрязнение атмосферного воздуха вредными веществами и теплоту, выделяемых с отработавшими газами транспортных двигателей.

Согласно утверждением автора основное влияние на расход топлива и выбросы токсичных веществ оказывает интенсивность и величина перемещения

органа управление топливоподачей в режиме разгона. В режиме разгона происходит нарушение процесса образования смеси, рассогласование агрегатов системы питания и зажигания, увеличение неравномерности распределения смеси по цилиндрам.

СПИСОК ЛИТЕРАТУРЫ:

1. Ходжаев Ф. Загрязнение атмосферного воздуха выхлопными газами от автотранспорта и методы его уменьшения. Экологический вестник., №4. 2004г.- стр.33-36;
2. Эргашев Т., Эргашев А. Экологическая безопасность. Среда жизни человека Chinor ENK. 2007. стр.105-109;
3. Ernazarov A. Efficiency of functioning of intersections with high-intensity traffic and pedestrian flows //Technical science and innovation. – 2022. – Т. 2022. – №. 1. – С. 192-197;
4. Эрназаров А.А. Разработка алгоритма определения потока насыщения на регулируемых пересечениях // Вестник науки. 2022. №12 (57). URL: <https://cyberleninka.ru/article/n/razrabotka-algoritma-opredeleniya-potoka-nasyscheniya-na-reguliruemuyh-peresecheniyah> (дата обращения: 24.11.2023);
5. Эрназаров А.А. Методика расчета количества выброса токсичных веществ в окружающую среду транспортным потоком // Вестник науки. 2022. №9 (54) URL: <https://cyberleninka.ru/article/n/metodika-rascheta-kolichestva-vybrosa-toksichnyh-veschestv-v-okruzhayuschuyu-sredu-transportnym-potokom> (дата обращения: 24.11.2023);
6. Эрназаров А. А. Математическая модель проезда регулируемых перекрестков //Грузовик. – 2022. – №. 5. – С. 10;
7. Базаров Б. и др. Биометан из биогаза в качестве моторного топлива biomethane from biogas as a motor fuel biogasan motor yonilg'isi sifatida biometan //ТРАНСПОРТ. – 2021. – С. 14.

Khaitboev E.B.

Jizzakh Polytechnic Institute

(Jizzakh, Uzbekistan)

**ENSURING ENVIRONMENTAL SAFETY
OF MOTOR TRANSPORT COMPLEX**

***Abstract:** this article describes the development of methodological recommendations and the application of their results in production in order to improve road transport.*

***Keywords:** car, ecology, environmental safety, pollution indicators, emissions.*

УДК 6

Муродова З.О.

Бухарский инженерно-технологический институт
(г. Бухара, Республика Узбекистан)

**ИССЛЕДОВАНИЕ ЭЛАСТО-ПЛАСТИЧЕСКИХ
И ПРОЧНОСТНЫХ ПОКАЗАТЕЛЕЙ
КОЖИ ДЛЯ ОБУВИ**

Аннотация: в данной статье рассматривается влияние полимеров на свойства кожи, полимеры и компоненты текстуры кожи.

Ключевые слова: полимерные наполнители, натуральная кожа, впитывающая способность кожи, молекулярные цепи коллагена, водорастворимые полимеры.

Работа ученых доказывает, что шкуры, наполненные синтетическими полимерами, обладают повышенной устойчивостью к истиранию и пониженной водопроницаемостью. При этом за счет его равномерного распределения по топографическим участкам повышается целостность кожи и ее устойчивость к воздействию химических реагентов и микроорганизмов. Для изучения распределения вдоль пор была проведена математическая обработка результатов эксперимента [1]. В процессе окончательной обработки экспериментальных данных были получены результаты на основе интегральных кривых распределения пор:

Таблица 1. Полученные значения основаны на интегральных кривых распределения пор в образцах, наполненных АЭ и аминокальдегидным олигомером:

		Текущий %	Размер пористости
Не обработан	20	5	2
		10	1.8
		15	1.6
		20	1.4
	40	25	1.2
		35	1
	60	50	0.8
	80	70	0.6
100	100	0.4	
Обработан	20	4	2
		8	1.8
		12	1.6
		16	1.4
	40	22	1.2
		28	1
	60	48	0.8
	80	68	0.6
100	98	0.4	

По расчетам и приведенным данным изменений в распределении пор, заполненных кожей с покрытием SMF-P, не наблюдается: при этом интегральные кривые распределения контрольного и опытного образцов полностью совпадают. При заполнении грунта в нем образуются новые поры размером 0,14 мкм и 0,40 мкм. Перераспределение пор происходит в результате разглаживания и структурирования дермы.

Таблица 2. Результаты получены на основе интегральных кривых распределения пор в образцах, наполненных олигомером АЭ-аминоальдегида: а-слой, б-край.

		Текущий %	Размер пористости			Текущий %	Размер пористости
Не обработан	10	3	1.9	Не обработан	10	5	1.9
		10	1.25			19	1.25
	20	-	-		20	-	-
	30	23	0.98		30	-	-
	40	40	0.8		40	44	1.98
	50	-	-		50	-	-
	60	57	0.62		60	65	0.78
	70	-	-		70	-	-
	80	74	0.58		80	-	-
	90	-	-		90	92	0.62
100	97	0.43	100	100	100	0.58	
	100	0.4					
Обработан	10	3	1.9	Обработан	10	3	1.9
		5	1.25			9	1.28
	20	12	0.99		20	-	-
	30	25	0.8		30	21	0.99
	40	-	-		40	-	-
	50	42	0.6		50	42	0.78
	60	58	0.58		60	-	-
	70	-	-		70	60	0.6
	80	80	0.45		80	79	0.58
	90	-	-		90	-	-
100	97	0.43	100	95	0.5		
	100	0.4		100	100	0.22	
	100	0.35					

Предположение о заполнении пор подтверждается следующим. Эксперименты показывают, что в первую очередь заполняются крупные поры, и в результате строения дермы происходит перераспределение пор по размерам и появляются новые поры. Представлены результаты измерения паропроницаемости [2].

При обработке площади составом его паропроницаемость увеличивается с 0,3 мг/см²·ч до 0,5 мг/см²·ч соответственно. Для полированных участков разница незначительна, а содержание АЭ-олигомера для контрольного и опытного образцов достигает 0,2 мг/см²·с. Для задней части испытуемых образцов по сравнению с контрольными образцами сохраняется тенденция

повышения паропроницаемости. При заполнении компонентами нешлифованной кожи паропроницаемость участка увеличивается на 0,5 мг/см²ч.

Таблица 3. Паропроницаемость образцов, наполненных АЭ-аминоальдегидно-олигомерной (1) и контрольной (2) полимерными композициями.

Контрольный образец	2	2.1	1.8	1.8
Образец эксперимента	2.3	2.4	1.9	2

Эти характеристики, вероятно, связаны с тем, что структура более организована и волокна равномерно распределены по отдельным участкам кожи [2].

Таблица 4. Паропроницаемость образцов, наполненных АЭ + аминокальдегидом. олигомер АЭ-аминоальдегида (1) и контроль (2).

Контрольный образец	2	2.1	1.8	1.8
образец эксперимента	2.5	2.6	2	1.9

По результатам изменения времени впитывания одной капли воды, влаги и влагоемкости видно, что гидрофобные свойства кожи повышаются, а затем снижается влияние влаги на структуру дермы и она становится более устойчивой к влаге. Результаты измерения паропроницаемости показывают, что увеличивается длина свободного скольжения молекул воды по поверхности пор и количество пара, проходящего через дерму. Интересно, что до заливки образцов отдельно для полированных и неполированных на разных участках значение паропроницаемости было примерно одинаковым. Как замечено, паропроницаемость закономерно увеличивается после заливки, и эта величина примерно одинакова на всех участках [3].

Таким образом, по результатам паропроницаемости можно сделать следующий вывод: в процессе заполнения модифицированными полиакрилатами поры заполняются. При этом, несмотря на частичное заполнение пор, происходит их перераспределение (в результате заполнения крупные поры частично заполняются, их количество уменьшается, взамен появляются мелкие поры за счет дополнительной структуры). В целом пористое распределение исследуемых образцов остается на контрольном уровне.

Известно, что кожа при ношении обуви подвергается термическому воздействию. Поэтому полученные образцы были исследованы методами искусственного старения (термическими). Этот метод позволяет за короткий промежуток времени изменить физико-механические свойства кожи на подошве обуви. При естественном старении изменения физико-механических свойств кожи появляются через несколько лет. В исследованиях термическое старение проводилось при температуре 100°C в течение 2 суток [4].

На рис. 1 представлены результаты исследования физико-механических свойств кожи. В этом случае шкуры заполняются на основе разработанных композиций водорастворимых полимерных материалов. Для сравнения представлен анализ данных на подошве обуви без набивки кожей.

По рисунку можно сделать вывод, что разработанные нами полимерные материалы превосходят кожу без наполнителей практически по всем параметрам физико-механических свойств. При этом мы исследовали наполнители в различных пропорциях исходных полимеров [6].



Рисунок 1. Физико-механические свойства кожи для низа обуви, наполненной полимерными композициями.

1-Без наполнителя, 2-АЭ-аминоальдегид олигомер 1:0,5, 3-АЭ-аминоальдегид олигомер 1:1.

1-Предел прочности при разрыве, МПа, 2-Плотность, г/см³, 3-Относительное удлинение при разрыве, %, 4- Остаточное удлинение, %, 5-Твердость по А.Шору., в условных единицах, 6-Истирание сопротивление, Дж/мм³, 7- Сопротивление многократному изгибу, килоцикл и т.п., 8- Вязкость по Муни, в условных единицах, 9- Теплостойкость по ВИК, оС, 10- Жесткость при изгибе, Н/см, 11- Прочность наполненных обшивок, кН/м.

Исследование образцов на термическое старение при температуре 100°С в течение 2 суток в целом показало, что производимые нами полимерные композиционные материалы для обуви более устойчивы к термическому старению, их можно использовать в условиях высоких температур. Результаты физико-механического анализа показывают, что изменение состава олигомеров в полуфабрикате увеличивает толщину (на 32,0 %) и предел прочности при растяжении (на 15,0 %), пористость (на 43,5 %) и остаточное удлинение. (на 27,9 %) и снижается использование модифицированных аминоальдегидных олигомеров. Показатель паропроницаемости меняется очень мало. Это свидетельствует о том, что микропоры в определенной степени сохранились. [7]

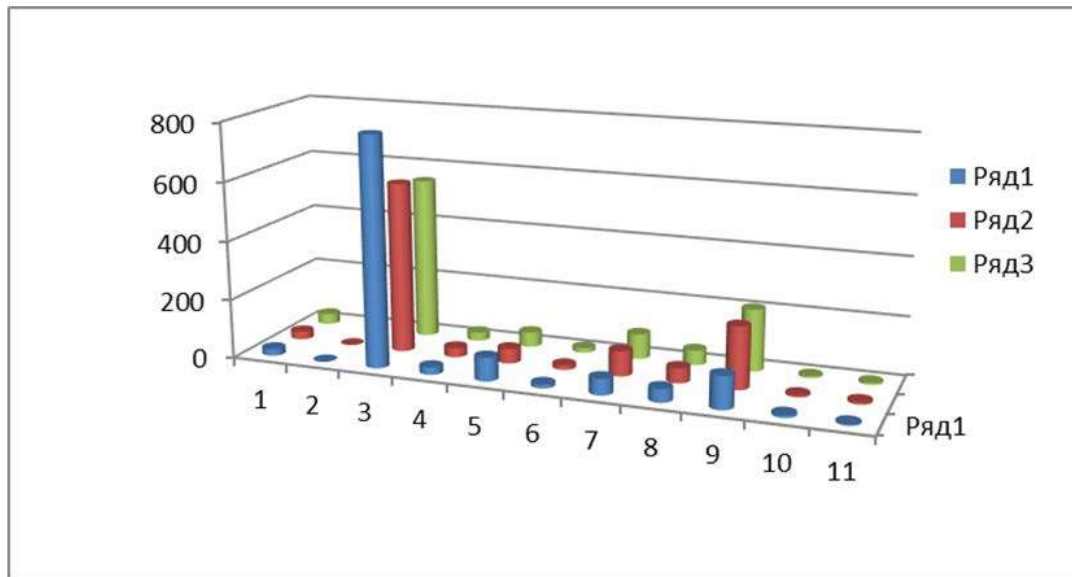
Учитывая вышеизложенное, можно предположить, что структурные элементы кожи покрыты олигомерами аминокальдегидов. По мере увеличения удельного веса образцов их пористость уменьшается и сохранение паропроницаемости можно объяснить структурированием, то есть образованием новых крупных структурных агрегатов. Наши рассуждения основаны на результатах анализа микрофотографий образцов кожи по контрольному и опытному вариантам. Химический состав синтезированного олигомера изучен методом элементного анализа.

Таблица 5. Результат анализа элемента.

Результаты	Структурный анализ анализируемого вещества			
	H	O	N	S
Процент элементного состава	7,31	27,87	14,63	50,17
Результат элементного анализа	7,30	27,89	14,62	50,18
Разница	0,01	0,02	0,01	0,01

По результатам элементного анализа подтверждена совместимость олигомера с предложенной композицией [8].

В заключение можно сказать, что синтезированный олигомер имеет прочную связь с коллагеном кожи и его гигиенические свойства не ухудшаются.

СПИСОК ЛИТЕРАТУРЫ:

1. Муродова З. О. Оптимизация состава подошвенных композиций на основе тройного этиленпропиленового каучука и полипропилена //Вестник магистратуры. – 2021. – №. 5-6 (116). – С. 54-58;
2. Турсункулова М. С., Муродова З. О. Структура и свойства термопластичных эластомеров //Ученый XXI века Международный научный журнал. – №. 5-2. – С. 52;
3. Турсункулова М. С., Муродова З. О. Термопластичные эластомеры на основе бутадиен-нитрильного каучука //Ученый XXI века международный научный журнал. – №. 5-2. – С. 52;
4. Murodova Z., Musayev S., Olimov B. Technological aspects of obtaining aminoaldehyde oligomer modified with crotonaldehyde //EPRA International Journal of Multidisciplinary Research (IJMR). – 2022. – Т. 8. – №. 11. – С. 32-35;
5. Мурадова З.О. Исследование рациональной внутренней формы обуви // Вестник магистратуры. 2021. №6-1 (117). URL: <https://cyberleninka.ru/article/n/issledovanie-ratsionalnoy-vnutrenney-formy-obuvi> (дата обращения: 02.03.2023);
6. Murodova Z., Ergashev B. Properties of aminoaldehydes based compositions //Scientific Collection «InterConf». – 2023. – №. 146. – С. 366-369;
7. Муродова З. О. Получение и применение композиций на основе обрезков хромированной кожи //SCHOLAR. – 2023. – Т. 1. – №. 15. – С. 222-225;
8. Муродова З. и Эргашев Б. (2023). Исследование свойств композиций на основе серицина. Научный сборник «ИнтерКонф» , (148), 431–434. Получено из <https://archive.interconf.center/index.php/conference-proceeding/article/view/2857>;
9. Муродова З. О. Изучение контроля качества обуви. Educational Research in Universal Sciences, 2(15), 218–222. Retrieved from <http://erus.uz/index.php/er/article/view/4705>

Murodova Z.O.

Bukhara Institute of Engineering and Technology

(Bukhara, Republic of Uzbekistan)

**INVESTIGATION OF ELASTOPLASTIC AND
STRENGTH PARAMETERS OF SHOE LEATHER**

***Abstract:** this article examines the effect of polymers on skin properties, polymers and skin texture components.*

***Keywords:** polymer fillers, genuine leather, skin absorbency, collagen molecular chains, water-soluble polymers.*

УДК 574/577

Бекманов Б.О.

биология ғылымдарының кандидаты, доцент

ҚР БҒМ ҒК «Генетика және физиология институты» РМК

(Алматы, Қазақстан)

Рашидова Д.М.

жаратылыстану ғылымдарының магистрі

Қ.Жұбанов атындағы Ақтөбе өңірлік университеті

(Ақтөбе, Қазақстан)

**ҚАЗАҚ ПОПУЛЯЦИЯСЫНДА
17 STR ЛОКУСТАР БОЙЫНША Y-ХРОМОСОМА
ГАПЛОТОПТАРЫН ТАЛДАУ**

Аңдатпа: қазақ халқының генофондының генетикалық құрылымы мен қалыптасу тарихын зерттеу үшін Y-хромосоманың гаплотоптарын талдаудың маңыздылығын қарастырылған. Y-хромосомасындағы 17 STR локусына назар аудару этникалық топтың тарихын тереңірек түсінуге ықпал ететін гаплотоптар мен көші-қон ағындарын анықтауға мүмкіндік береді. STR полиморфты маркерлері және олардың медициналық және сот генетикасында қолданылуы қарастырылады. Қазақ популяциясының генетикалық әртүрлілігін зерттеу аймақтық және кіші топтық айырмашылықтарды есепке алудың маңыздылығын көрсете отырып, Y-хромосомасының бірнеше гаплотоптары анықталды. Генетикалық байланысқан дараларды дәл оқшаулау үшін жылдам мутацияланатын Y-хромосома локустарын пайдалану талқыланады. Соңғы зерттеулер қазіргі қазақтардың генофондының әртүрлілігін көрсетеді.

Түйін сөздер: гаплотоп, Y-хромосома, STR, қазақ популяциясы, гаплотиптердің әртүрлілігі.

Қазіргі популяциялардың генофондтарының құрылымын және олардың қалыптасуының генетикалық тарихын зерттеудің негізгі тәсілдерінің бірі – Y-

хромосомасының гаплотоптарын талдау, оның біріктірілмейтін бөлігінің ДНҚ маркерлерінің жиынтығын генотиптеу негізінде жасалған. Y-хромосомасын талдау адам геномындағы ең үлкен біріктірілмейтін блокты толық ретке келтіру мүмкіндігінің арқасында соңғы жылдары күшейген адам популяциясының генетикасындағы негізгі бағыттардың біріне айналды. Y-хромосомасының популяция аралық әртүрлілігі басқа генетикалық жүйелерге қарағанда әлдеқайда жоғары.

Y-STR маркерлері негізінде қазақ халқы арасындағы генетикалық байланыс тайпалар мен жүздер арасындағы генетикалық өзгергіштіктің дәлелі болып табылады. Талдау үшін Y-хромосомасындағы 17 STR локусы (тандем тізбегінің қысқа қайталануы) таңдалады, өйткені олар гаплотоптар арасындағы айырмашылықты анықтауға жеткілікті әртүрлілікке ие. Осы локустарда белгілі бір аллельдердің пайда болу жиілігін қазақ популяциясында өлшеуге және гаплотоптарды анықтау үшін пайдалануға болады.

STR (Short Tandem Repeats) - қайталанатын нуклеотидтер тізбегін қамтитын ДНҚ аймақтары. Қазақ популяциясындағы 17 STR локусы бойынша Y-хромосома гаплотоптарын талдау қазақтар арасында қандай гаплотоптар басым екенін және осы топқа қандай көші-қон ағындары тән екенін көрсете алады. Бұл Қазақстан халқының тарихын, оның басқа халықтармен байланысын зерттеуге және осы популяциядағы генетикалық әртүрлілікті түсінуге көмектеседі.

Қазақ халқы - негізінен Қазақстанда, Орталық Азияда тұратын этникалық топ. Қазақ популяциясындағы 17 қысқа тандемді қайталау локустары (STR) бойынша гаплотиптерді зерттеу үшін зерттеушілер осы популяциядағы жеке тұлғалардың репрезентативті үлгісінен ДНҚ үлгілерін жинаған болар еді. Содан кейін бұл үлгілер 17 STR локусының әрқайсысында болатын аллельдерді анықтау үшін молекулалық әдістерді қолдану арқылы талданады. Қазақ популяциясының генетикалық әртүрлілігін зерттеу R1a, C2, K, J2 және басқаларын қоса алғанда, Y-хромосоманың бірнеше гаплотоптарының болуын

көрсетті. Алайда, қазақ популяциясындағы 17 STR локустардың нақты таралуы аймаққа және этникалық топтың кіші тобына байланысты өзгеруі мүмкін.

Y-хромосомасы гетерохроматикалық және қайталанатын ДНҚ тізбегінен тұрады, бұл реттілікті қиындатады. Ол негізінен жынысты анықтауға және сперматогенезге қатысатын гендерді тасымалдайды. Мейоз кезінде Y-хромосомасының қысқа және ұзын қолының шеткі ұштарындағы шағын аймақтар, PAR I және PAR II рекомбинацияға ұшырайды, ал шамамен 95% Y-хромосомасы бар басқа бөліктер әдетте әкеден ұлға зақымдалмаған түрде беріледі. Бұл құбылыс Y-хромосомасын сәйкестендіруін зерттеу үшін қызықты етеді. Қысқа тандемді қайталау (STRP) полиморфты маркерлер барлық геномдары бойынша жиі және кездейсоқ таралатын көп аллельді тізбектер класы болып табылады. Олар әдетте 1-6 рет қайталанатын bp блоктарынан тұрады. STRP маркерлері монозиготалы егіздерді қоспағанда, жеке адамдар арасында ұзындығы бойынша ерекшеленеді. Олар негізінен геномның кодталмаған аймақтарында орналасқан. STRP маркерлері медициналық генетикада отбасылардағы мендельдік тұқым қуалайтын бұзылулардағы аурулардың гендерін бақылау үшін кеңінен қолданылады, бірақ мутацияларды анықтау үшін емес. Гаплотипті қалпына келтіргеннен кейін бірнеше STRP маркерлері бір уақытта қолданылғанда, олар жеке тұлғаларды анықтау қабілетіне ие. Содан кейін олар сот медицинасында әке болуды тексеру, жыныстық зорлық-зомбылық жағдайларын анықтау, қылмыстық субъектілер және жаппай апаттардан аман қалғандармен туыстық қатынасты дәлелдеу үшін кеңінен қолданылады. Сонымен қатар, бұл маркерлер белгілі бір популяцияның көші-қоны мен ата-бабаларының ортақ тұқымын зерттеу үшін пайдалы. Бүгінгі күнге дейін 3000-нан астам Y-STRP (10) маркерлері табылды, бұл сот медицинасында қолдану және ата-баба тұқымын анықтау үшін белгілі бір популяцияларда ақпараттық маркерлерді іздеу қажеттілігін арттырады.

Батыс Қазақстанның қазақ тайпаларының Y-хромосомаларының генетикалық полиморфизмі туралы зерттеулерге сүйенсек 17 STR локусымен шектелген Y-SNP маркерлерін зерттеу Әлімұлы және Байұлы тайпалары үшін

C2a1a2-M48 гаплотоптарының жоғары жиілігін анықталған болатын. Ондағы филогенетикалық талдау осы тайпаларға тән Y15552 тармағын ажыратады, ол осы тайпалардың шежіресімен ортақ ата-бабаның өмір сүру уақытына сәйкес келеді. Алайда, 17 локус бойынша Y-STR бір-бірімен тығыз байланысты жеке тұлғаларды нақты ажырата алмады. Бұл байланысқа келетін болсақ, тайпаларды зерттеу үшін ер адамдардың салыстырмалы дифференциациясының бөлінуін айтарлықтай жақсартатын жылдам мутацияланатын (RM) Y-хромосома локустарын қолдану маңызды. Гаплотоп - барлық ұрпақтар мұра еткен мутацияға ұшыраған ортақ ата-бабасы бар ұқсас аллельдер тобы. Гаплотоптар, әсіресе Y-хромосомасынан (Y-ДНҚ), популяция генетикасы мен генетикалық шежіреде-адамзаттың генетикалық тарихын зерттейтін ғылымда кеңінен қолданылады. Қазіргі қазақтардың Y-хромосомасының соңғы зерттеулері қазақ генофондының алуан түрлілігін көрсетті.

Қорытындылай келе, 17 STR локусын талдауды пайдалана отырып, Y-хромосоманың гаплотоптарын зерттеу қазақ популяциясындағы генетикалық құрылым мен көші-қон ағындары туралы құнды деректер береді. Y-хромосомасының гетероароматикасы және жылдам мутацияланатын локустарды пайдалану сияқты факторлар байланысты дараларды дәлірек бөлу үшін маңызды болады. Бұл нәтижелер қазақ популяциясының тарихын және оның басқа этникалық топтармен өзара іс-қимылын түсінуге ықпал етіп қана қоймайды, сонымен қатар сот медицинасы мен генетикалық шежіреде практикалық маңызы бар.

ҚОЛДАНЫЛҒАН ӘДЕБИЕТТЕР ТІЗІМІ:

1. Адамов Д. Сабитов Ж.М. Расчет TMRCA казахских родов//The Russian Journal of Genetic Genealogy. Volume 7, No 2 (2015). С.14-19;
2. Сабитов Ж.М. Этногенез казахов с точки зрения популяционной генетики// The Russian Journal of Genetic Genealogy. Volume 4, No 2 (2012)/Volume 5, No 1 (2013).С. 29-47;

3. Исмагулов О. Сихымбаева К.Б. Исмагулова А.О. Этническая дерматоглифика казахов. Алматы, 2007. 240 с;
4. Балановская Е.В., Жабагин М.К., Агджоян А.Т., Чухряева М.И., Маркина Н.В., Балаганская О.А., Схалыхо Р.А., Юсупов Ю.М., Утевская О.М., Богунов Ю.В., Асылгужин Р.Р., Долинина Д.О., Кагазежева Ж.А., Дамба Л.Д., Запорожченко В.В., Романов А.Г., Дибирова Х.Д., Кузнецова М.А., Лавряшина М.Б., Почешхова Э.А., Балановский О.П. Популяционные биобанки: принципы организации и перспективы применения в геногеографии и персонализированной медицине // Генетика. 2016. Т. 52. № 12. С. 1371-1387;
5. ASHIRBEKOV, E. Et al. (may 2018) Analysis of the zhuz organization of Kazakh tribes based on the distribution of Y-chromosome haplogroups. [Analiz zhuzovoy organizatsii kazakhskikh plemen na osnove raspredeleniya gaplogrupp Y-khromosomy.] Experimental Biology, [S.l.], v. 73, n. 4, pp. 81- 89. ISSN 2617-7498. DOI: <https://doi.org/10.26577/EB-2017-4-1304>;
6. Lell JT, Sukernik RI, Starikovskaya YB, et al. (January 2002). “The dual origin and Siberian affinities of Native American Y chromosomes”. Am. J. Hum. Genet. 70 (1): pp. 192–206. Doi:10.1086/338457. PMC 384887. PMID 11731934.